



SUNJOE®

TELESCOPING POLE

FOR USE WITH 24V-PRN1-LTE +
24V-LRPL2-LTE-SJG + 24V-HCSWP-LTE

Model 24V-PRN1XP

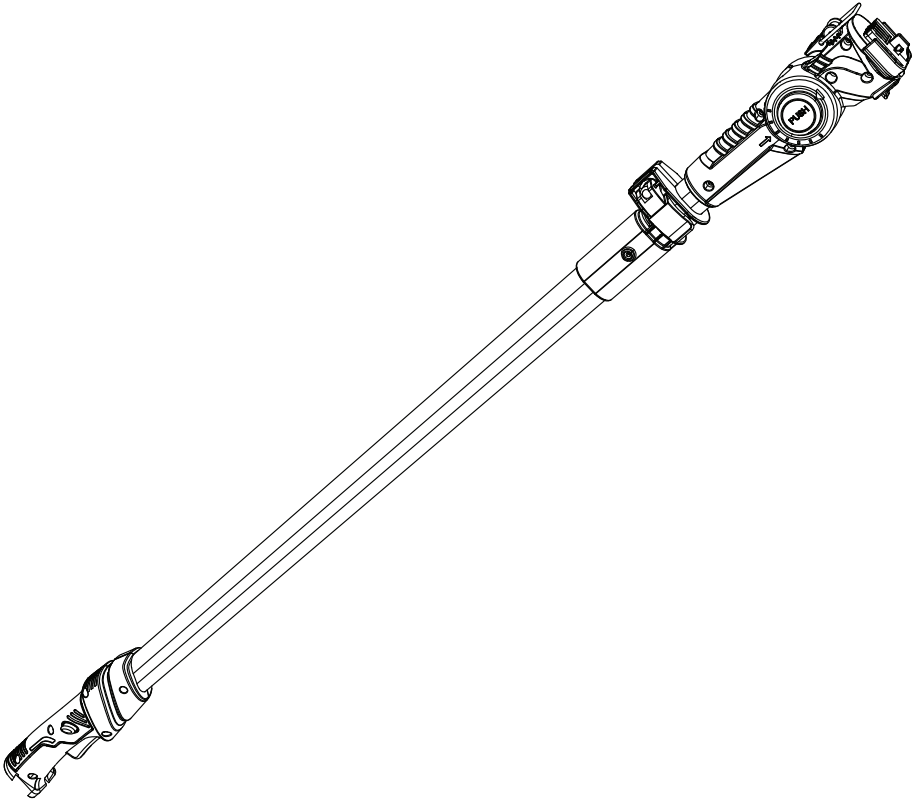

If you have any questions or comments,
please call the Snow Joe® + Sun Joe® customer service department at:

1-866-SNOWJOE (1-866-766-9563)

Know Your Telescoping Pole

Read the owner's manual and safety instructions carefully before operating your telescoping pole. Compare the illustration below to the telescoping pole in order to familiarize yourself with the location of the various controls and adjustments. Save this manual for future reference.

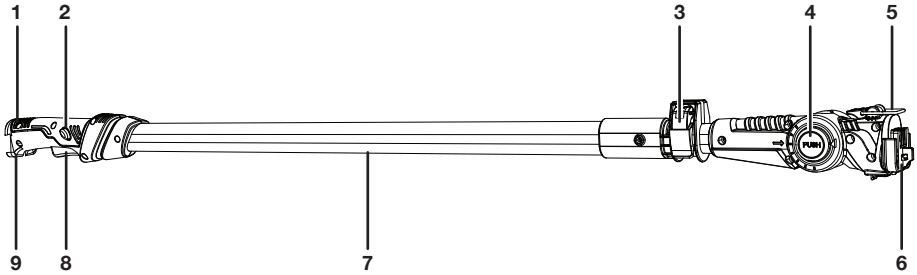

- 1. Rear handle
- 2. Safety lock button
- 3. Cam-lock
- 4. Multi-angle lock button
- 5. Latch lock
- 6. Tool socket
- 7. Telescoping pole
- 8. Trigger
- 9. Removable battery compartment socket

Technical Data

Multi-Angle Head	7 positions (-45° -22.5° 0° 22.5° 45° 67.5° 90°)	Telescoping Pole	4 - 5.83 ft (1.22 - 1.78 m)
Overhead Reach	Up to 11.83 ft (3.6 m)	Net Weight	2 lbs (0.9 kg)

Unpacking

Carton Contents

- Telescoping pole
 - Manual and registration card
1. Carefully remove the telescoping pole and check to see that all of the above items are supplied.
 2. Inspect the product carefully to make sure no breakage or damage occurred during shipping. If you find damaged or missing parts, DO NOT return the unit to the store. Instead, please call the Snow Joe® + Sun Joe® customer service center at 1-866-SNOWJOE (1-866-766-9563).

NOTE: Do not discard the shipping carton and packaging material until you are ready to use your new telescoping pole. The packaging is made of recyclable materials. Properly dispose of these materials in accordance with local regulations.

IMPORTANT! The equipment and packaging material are not toys. Do not let children play with plastic bags, foils, or small parts. These items can be swallowed and pose a suffocation risk!

⚠ WARNING! To reduce the risk of injury, the user must read and understand this operator's manual before using this product. Failure to follow all warnings and precautions may result in personal injury or property damage.

Assembly

All assembly instructions for the pole pruner also apply to the pole chain saw.

1. To assemble the tool in telescoping pole mode, slide the tool into the telescoping pole until it clicks into place (Fig. 1).

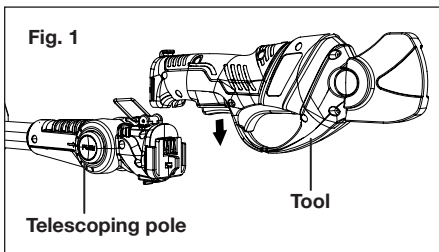

2. Flip the latch over the hook on the tool, and press down to secure the connection (Fig. 2).

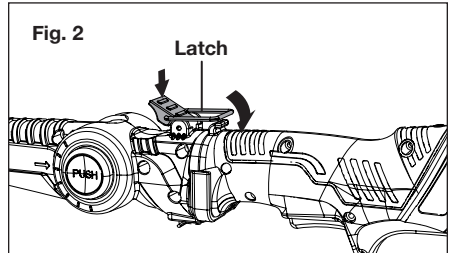

3. Slide the removable battery compartment into the end of the pole assembly until it clicks into position (Fig. 3).

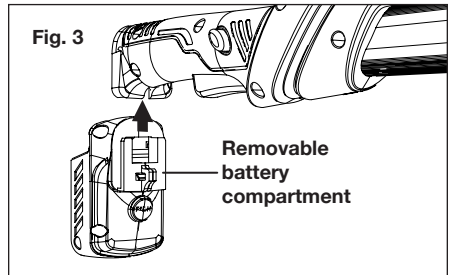

4. To disassemble, press the connecting lock button and slide the removable battery compartment out of the telescoping pole.
5. Flip the latch up to unlock the tool. Then press the connecting lock button and slide the tool out of the telescoping pole (Fig. 4 - 5).

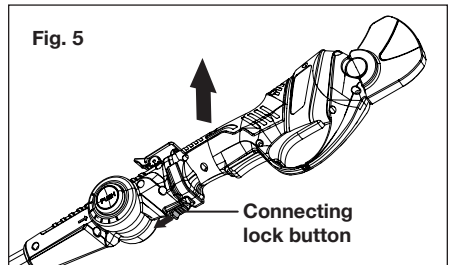
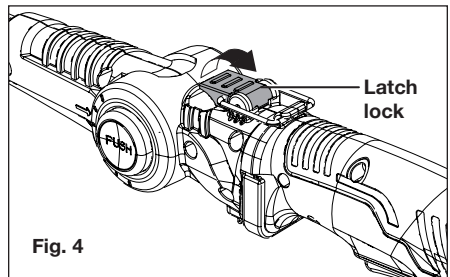

Operation

All operation instructions for the pole pruner also apply to the pole chain saw.

CAUTION! Remove the battery before adjusting the length or angle of the telescoping pole.

1. Flip up the cam-lock, and extend the pole to the desired length. Close the cam-lock to secure it in place (Fig. 6).

NOTE: The telescoping pole extends up to 5.83 ft (1.78 m).

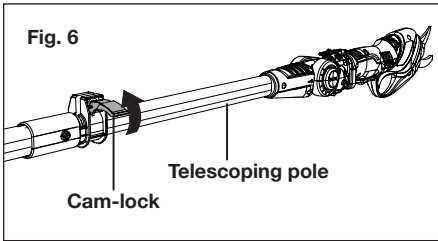

2. To adjust the angle of the tool in telescoping pole mode, hold down the multi-angle lock button and turn the tool to your desired angle. Release the button and make sure the tool is locked at that angle (Fig. 7-8).

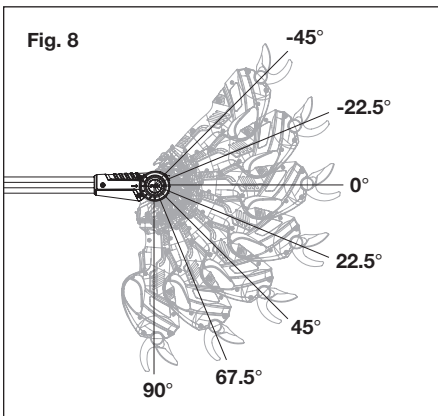
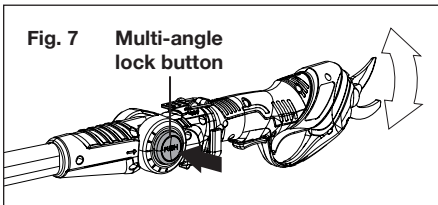

3. Slide the battery into the removable battery compartment until it clicks into position (Fig. 9).

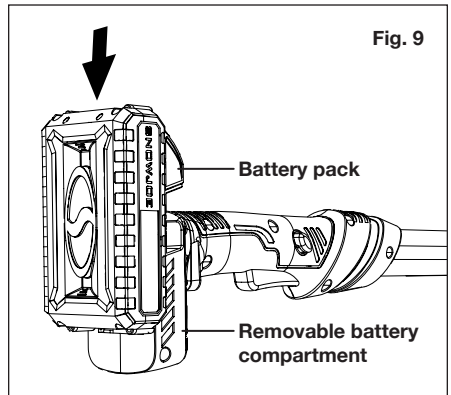

4. To use the tool in telescoping pole mode, balance your weight with both feet on solid ground, then hold the telescoping pole with one hand on the rear handle and the other on the pole. Position the tool at an angle so as to stand away from falling debris (Fig. 10).

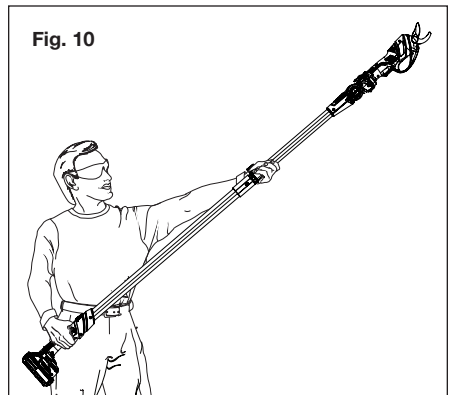

5. Grip the rear handle of the pole and squeeze the safety lock button to unlock the trigger. When you are ready to make a cut, pull the trigger. Release the trigger to stop the tool (Fig. 11).

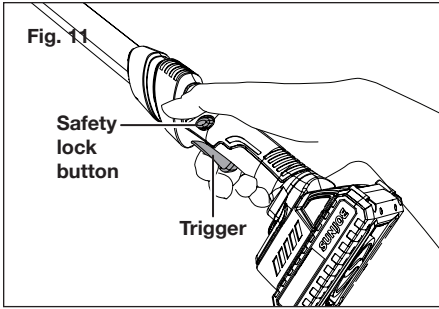

Service + Support

If your Sun Joe® 24V-PRN1XP telescoping pole requires service or maintenance, please call the Snow Joe® + Sun Joe® customer service center at 1-866-SNOWJOE (1-866-766-9563).

Model + Serial Numbers

When contacting the company, reordering parts, or arranging service from an authorized dealer, you will need to provide the model and serial numbers, which can be found on the registration card. Copy these numbers into the space provided below.

Record the following numbers from the registration card of your new product:

Model #: _____

2 | 4 | V | - | P | R | N | 1 | X | P | _____

Serial #: _____



SNOW JOE® + SUN JOE® CUSTOMER PROMISE

ABOVE ALL ELSE, Snow Joe, LLC (“Snow Joe”) is dedicated to you, our customer. We strive to make your experience as pleasant as possible. Unfortunately, there are times when a Snow Joe®, Sun Joe®, or Aqua Joe® product (“Product”) does not work or breaks under normal operating conditions. We think it’s important that you know what you can expect from us. That’s why we have a Limited Warranty (“Warranty”) for our Products.

OUR WARRANTY:

Snow Joe warrants new, genuine, powered and non-powered Products to be free from defects in material or workmanship when used for ordinary household use for a period of two years from the date of purchase by the original, end-user purchaser when purchased from Snow Joe or from one of Snow Joe’s authorized sellers with proof of purchase. Because Snow Joe is unable to control the quality of its Products sold by unauthorized sellers, unless otherwise prohibited by law, this Warranty does not cover Products purchased from unauthorized sellers. If your Product does not work or there’s an issue with a specific part that is covered by the terms of this Warranty, Snow Joe will elect to either (1) send you a free replacement part, (2) replace the Product with a new or comparable product at no charge, or (3) repair the Product. How cool is that!

This Warranty gives you specific legal rights, and you may also have other rights which vary from State to State.

PRODUCT REGISTRATION:

Snow Joe strongly encourages you to register your Product. You can register online at snowjoe.com/register, or by printing and mailing in a registration card available online from our website, or calling our Customer Service Department at **1-866-SNOWJOE (1-866-766-9563)**, or by e-mailing us at help@snowjoe.com. Failure to register your Product will not diminish your warranty rights. However, registering your Product will allow Snow Joe to better serve you with any of your customer service needs.

WHO CAN SEEK LIMITED WARRANTY COVERAGE:

This Warranty is extended by Snow Joe to the original purchaser and original owner of the Product.

WHAT IS NOT COVERED?

This Warranty does not apply if the Product has been used commercially or for non-household or rental applications. This Warranty also does not apply if the Product was purchased from an unauthorized seller. This Warranty also does not cover cosmetic changes that do not affect performance. Wearing parts like belts, augers, chains and tines are not covered under this Warranty, and can be purchased at snowjoe.com or by calling **1-866-SNOWJOE (1-866-766-9563)**.



A series of 20 horizontal lines, spaced evenly down the page, providing a template for handwriting practice.



SUNJOE®

TUBO TELESCÓPICO

PARA USAR CON 24V-PRN1-LTE +
24V-LRPL2-LTE-SJG + 24V-HCSWP-LTE

Modelo 24V-PRN1XP

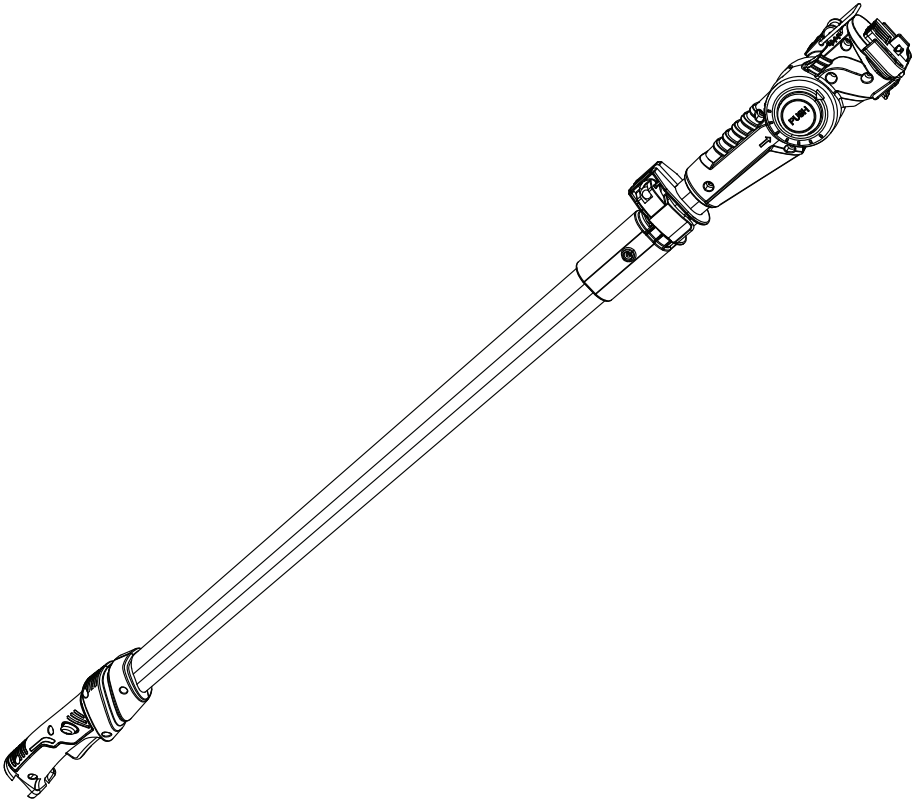

Si tiene preguntas o comentarios,
comuníquese con la central de servicio al cliente Snow Joe® + Sun Joe® llamando al:

1-866-SNOWJOE (1-866-766-9563)

Conozca su tubo telescópico

Lea detenidamente el manual del operador y las instrucciones de seguridad antes de operar su tubo telescópico. Compare las ilustraciones debajo con el tubo telescópico para familiarizarse con las ubicaciones de los diversos controles y ajustes. Conserve este manual para futuras referencias.

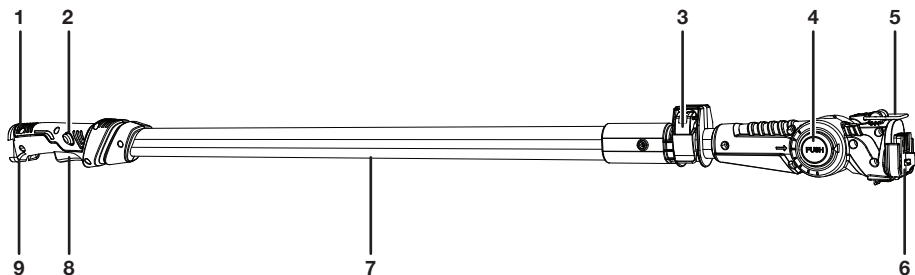

1. Mango posterior
2. Botón de trabado de seguridad
3. Seguro de leva

4. Botón de trabado multi-ángulo
5. Pestillo
6. Conector de herramienta

7. Tubo telescópico
8. Gatillo
9. Conector de compartimento retirable de batería

Datos técnicos

Cabezal multi-ángulo 7 posiciones
(-45° | -22.5° | 0° | 22.5° | 45° | 67.5° | 90°)

Altura de alcance Hasta 11.83 pies (3.6 m)

Tubo telescópico De 4 a 5.83 pies
(de 1.22 a 1.78 m)

Peso neto 2 lb (0.9 kg)

Desembalaje

Contenido del paquete:

- Tubo telescópico
- Manual y tarjeta de registro

1. Retire cuidadosamente su tubo telescópico y compruebe que todos los artículos anteriores estén suministrados.
2. Inspeccione cuidadosamente el producto para asegurarse de que no haya ocurrido ningún daño o ruptura durante el transporte. Si alguna parte está dañada o extraviada, NO DEVUELVA el producto a la tienda. Comuníquese con la central de servicio al cliente Snow Joe® + Sun Joe® llamando al 1-866-SNOWJOE (1-866-766-9563).

NOTA: no se deshaga de la caja de transporte ni de los materiales de embalaje hasta que usted esté listo para usar su nuevo tubo telescópico. El empaquetado está hecho de materiales reciclables. Deseche estos materiales de acuerdo con los reglamentos de su localidad.

¡IMPORTANTE! El equipo y los materiales de embalaje no son juguetes. No deje que los niños jueguen con las bolsas plásticas, láminas o partes pequeñas. ¡Estos objetos pueden ser tragados y causar asfixia!

⚠ ¡ADVERTENCIA! Para reducir el riesgo de lesiones personales, el usuario debe leer y entender este manual del operador antes de usar este producto. No seguir todas las advertencias y precauciones puede resultar en lesiones personales o daños a la propiedad.

Ensamblado

Todas las instrucciones de ensamblado para la podadora de altura también se aplican para la motosierra de altura.

1. Para ensamblar la herramienta en modo tubo telescópico, deslice la herramienta en el tubo telescópico hasta que haga “clic” en su lugar (Fig. 1).

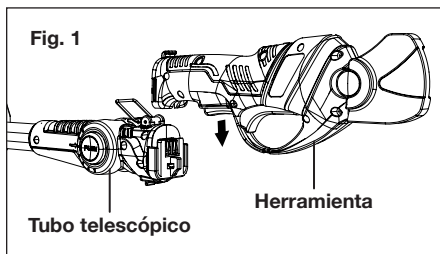

2. Levante el pestillo sobre el gancho de la herramienta, y presiónelo para asegurar la conexión (Fig. 2).

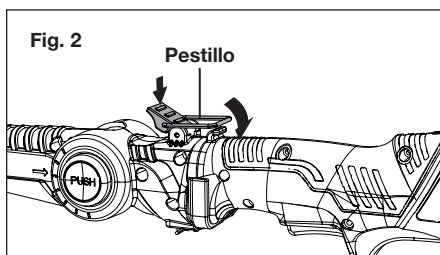

3. Deslice el compartimento retirable de batería dentro del extremo del ensamblado de tubo, hasta que haga “clic” en su posición (Fig. 3).

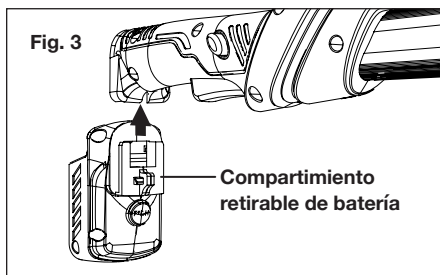

4. Para desarmarla, presione el botón de traba de conexión y deslice el compartimento retirable de batería fuera del tubo telescópico.

5. Levante el pestillo para destrabar la herramienta. Luego, presione el botón de traba de conexión y deslice la herramienta fuera del tubo telescópico (Fig. 4 y 5).

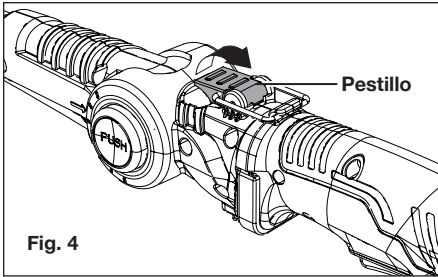

Fig. 4

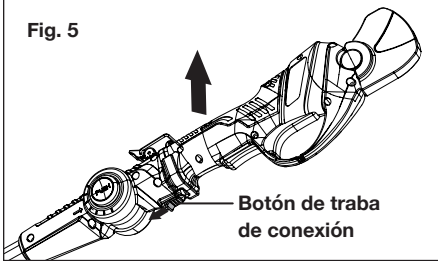

Fig. 5

Operación

Todas las instrucciones de operación para la podadora de altura también se aplican para la motosierra de altura.

⚠ ¡PRECAUCIÓN! Retire la batería antes de ajustar la longitud o ángulo del tubo telescópico.

1. Levante el seguro de leva y extienda el tubo a la longitud deseada. Cierre el seguro de leva para trabarlo en su lugar (Fig. 6).

NOTA: el tubo telescópico se extiende hasta 5.83 pies (1.78 m).

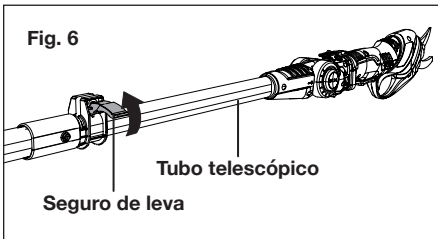

Fig. 6

2. Para ajustar el ángulo de la herramienta en modo telescópico, mantenga presionado el botón de traba multi-ángulo y rote la herramienta al ángulo deseado. Suelte el botón y asegúrese de que la herramienta esté trabada en dicho ángulo (Fig. 7 y 8).

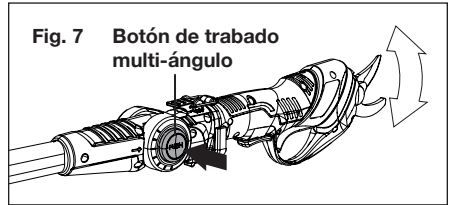

Fig. 7 Botón de traba multi-ángulo

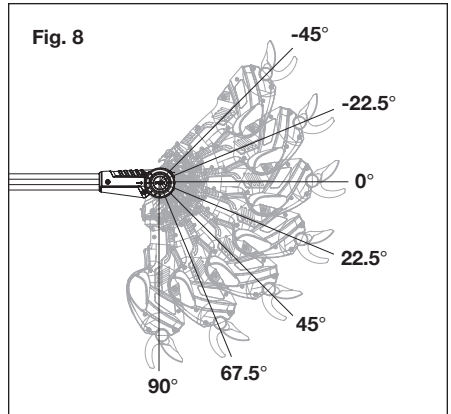

Fig. 8

3. Deslice la batería dentro del compartimento retirable hasta que haga "clic" trabándose en su posición (Fig. 9).

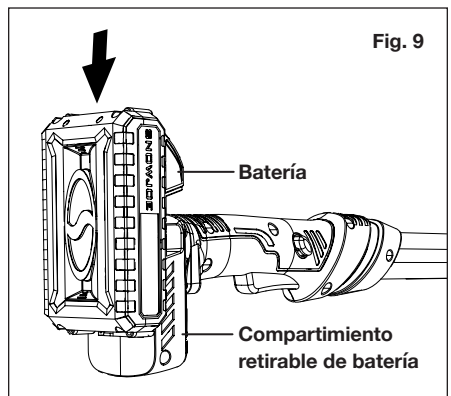
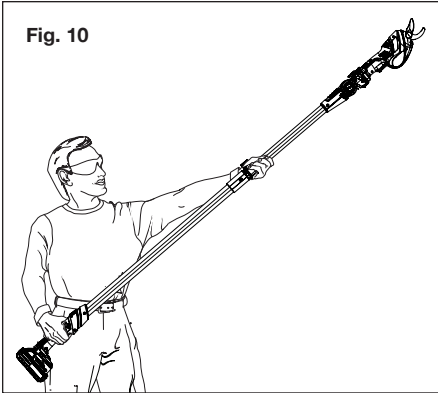
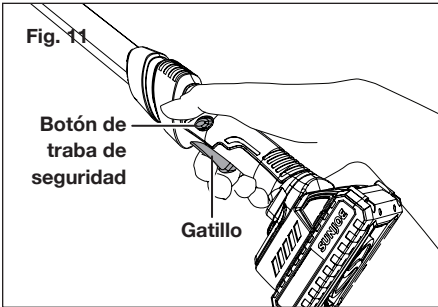

Fig. 9

- Para usar la herramienta en modo telescópico, balancee su peso con ambos pies en terreno sólido y sujete el tubo telescópico con una mano en el mango posterior y la otra en el tubo. Posicione la herramienta en un ángulo de manera que le mantenga alejado de los desechos que caigan (Fig. 10).



- Sujete el mango posterior del tubo y apriete el botón de traba de seguridad para destrabar el gatillo. Cuando usted esté listo para realizar un corte, apriete el gatillo. Suelte el gatillo para detener la herramienta (Fig. 11).



Modelo y número de serie

Al contactar a la empresa o al ordenar partes de repuesto, usted necesitará proveer el modelo y el número de serie de su producto. Estos se encuentran en la etiqueta pegada a la cubierta o mango de su podador inalámbrico. Copie estos números en el espacio proporcionado a continuación.

Registre los siguientes números que se encuentran en la tarjeta de registro de su nuevo producto:

Modelo:												
2	4	V	-	P	R	N	1	X	P			
Nº de serie:												

Servicio y soporte

Si su tubo telescópico 24V-PRN1XP de Sun Joe® requiere servicio o mantenimiento, comuníquese con la central de servicio al cliente Snow Joe® + Sun Joe® llamando al 1-866-SNOWJOE (1-866-766-9563).



LA PROMESA DE SNOW JOE® + SUN JOE® AL CLIENTE

POR SOBRE TODO, en Snow Joe, LLC (“Snow Joe”) estamos dedicados a usted, nuestro cliente. Nos esforzamos por hacer que su experiencia sea lo más placentera posible. Desafortunadamente, hay veces en que un producto Snow Joe®, Sun Joe®, o Aqua Joe® (el “Producto”) no funciona o sufre un desperfecto bajo condiciones normales de operación. Creemos que es importante que usted sepa que puede confiar en nosotros. Es por eso que tenemos esta Garantía Limitada (la “Garantía”) para nuestros Productos.

NUESTRA GARANTÍA:

Snow Joe garantiza que sus Productos motorizados y no motorizados, nuevos y genuinos, están libres de defectos materiales o de mano de obra al ser usados en tareas domésticas normales durante un periodo de dos (2) años a partir de la fecha de compra por parte del comprador original y usuario final, cuando este último los compra a través de Snow Joe o un vendedor autorizado por Snow Joe y ha obtenido un comprobante de compra. Ya que Snow Joe no puede controlar la calidad de sus Productos vendidos por vendedores no autorizados, a menos que la ley lo prohíba esta Garantía no cubre Productos adquiridos a través de vendedores no autorizados. Si su Producto no funciona, o hay un problema con una parte específica que está cubierta por los términos de esta Garantía, Snow Joe elegirá entre: (1) enviarle una parte de repuesto gratuita; (2) reemplazar el Producto con uno nuevo o similar sin costo alguno; o (3) reparar el Producto. ¡Un excelente soporte!

Esta Garantía le da derechos legales específicos, y usted puede también tener otros derechos según el Estado.

REGISTRO DEL PRODUCTO:

Snow Joe le recomienda enfáticamente registrar su Producto. Puede registrar su producto en línea visitando snowjoe.com/register, imprimiendo y enviando por correo una tarjeta de registro disponible en línea en nuestro sitio Web, llamando a nuestra central de servicio al cliente al **1-866-SNOWJOE (1-866-766-9563)**, o enviándonos un e-mail a help@snowjoe.com. Si usted no registra su Producto, sus derechos de garantía no disminuirán; sin embargo, registrar su Producto permitirá que Snow Joe le pueda atender mejor si usted tiene alguna necesidad como cliente.

¿QUIÉN PUEDE SOLICITAR COBERTURA DE GARANTÍA LIMITADA?

Esta Garantía es otorgada por Snow Joe al comprador original y propietario original del Producto.

¿QUÉ NO ESTÁ CUBIERTO?

Esta Garantía no se aplica si el Producto ha sido usado de forma comercial o en aplicaciones no domésticas o de alquiler. Esta Garantía tampoco se aplica si el Producto fue adquirido desde un vendedor no autorizado. Esta garantía tampoco cubre cambios cosméticos que no afecten el funcionamiento del Producto. Las partes desgastables como correas, brocas y cuchillas no están cubiertas por esta Garantía, y pueden ser compradas visitando snowjoe.com o llamando al **1-866-SNOWJOE (1-866-766-9563)**.





SUNJOE®

MANCHE TÉLESCOPIQUE

UTILISER AVEC 24V-PRN1-LTE +
24V-LRPL2-LTE-SJG + 24V-HCSWP-LTE

Modèle 24V-PRN1XP

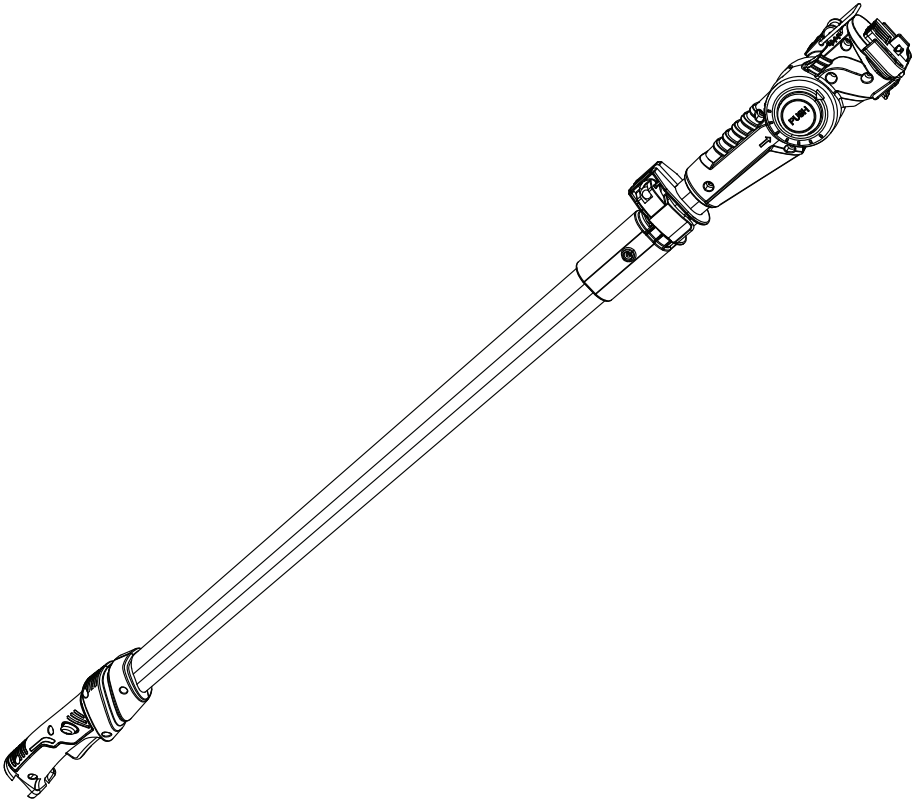

Si vous avez la moindre question ou des commentaires,
veuillez appeler le service à la clientèle Snow Joe® + Sun Joe® au :

1-866-SNOWJOE (1-866-766-9563)

Apprenez à mieux connaître votre manche télescopique

Avant d'utiliser le manche télescopique, lisez attentivement le manuel d'utilisation et les consignes de sécurité. Pour vous familiariser avec l'emplacement des différents réglages et commandes, comparez l'illustration ci-dessous avec votre manche télescopique. Conservez ce manuel pour pouvoir le consulter dans le futur.

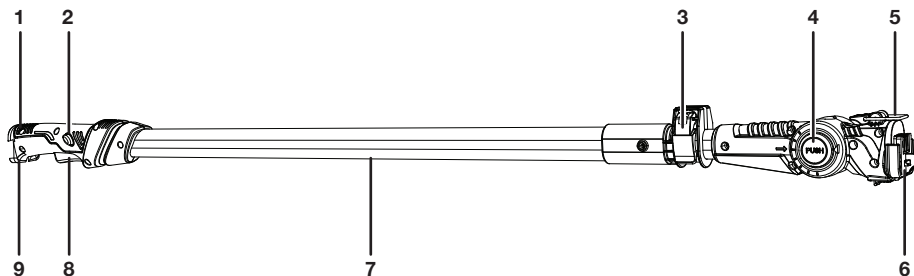

- | | | |
|--------------------------------|---|--|
| 1. Poignée arrière | 4. Bouton de verrouillage de pivotement de tête | 7. Manche télescopique |
| 2. Bouton-poussoir de sécurité | 5. Boucle d'attache | 8. Gâchette |
| 3. Came de serrage | 6. Prise d'outil | 9. Prise de compartiment à batterie amovible |

Données techniques

Tête à angles multiples..... 7 positions
(-45° | -22,5° | 0° | 22,5° | 45° | 67,5° | 90°)

Portée en hauteur..... Jusqu'à 3,6 m

Manche télescopique..... 1,22 à 1,78 m

Poids net 0,9 kg

Déballage

Contenu de la caisse

- Manche télescopique
 - Manuel et carte d'enregistrement
1. Retirez soigneusement le manche télescopique de la caisse et inspectez-le pour vérifier que tous les éléments énumérés ci-dessus sont fournis.

2. Inspectez soigneusement le contenu afin de vous assurer qu'aucun élément ne s'est cassé ou n'a été endommagé pendant l'expédition. Si vous constatez que des pièces manquent ou sont endommagées, NE PAS retourner le produit au magasin. Veuillez appeler le service à la clientèle Snow Joe® + Sun Joe® au 1-866-SNOWJOE (1-866-766-9563).

REMARQUE : ne jetez pas la caisse d'expédition et l'emballage tant que vous n'êtes pas prêt à utiliser votre nouveau manche télescopique. L'emballage est fabriqué dans des matériaux recyclables. Éliminez ces matériaux de façon appropriée et conformément aux réglementations locales.

IMPORTANT! Le produit et son emballage ne sont pas des jouets. Ne laissez pas les enfants jouer avec les sacs en plastique, les feuilles métalliques ou les petites pièces. Ces éléments peuvent être avalés et risquent de provoquer une suffocation!

⚠ AVERTISSEMENT! Pour réduire le risque de se blesser, il faut lire et comprendre le manuel d'instructions avant d'utiliser ce produit. Le non-respect de ces avertissements et précautions peut entraîner des dommages corporels ou matériels.

Assemblage

Toutes les instructions d'assemblage pour l'ébranchoir s'appliquent également à la scie à chaîne à manche télescopique.

1. Pour configurer l'outil en mode manche télescopique, faites-le glisser dans le manche télescopique jusqu'à ce qu'il se mette en place en s'encliquetant (Fig. 1).

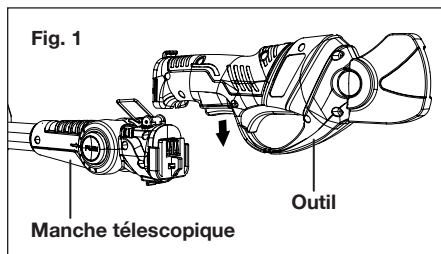

2. Refermez la boucle d'attache sur le crochet sur l'outil et appuyez vers le bas pour attacher l'ensemble (Fig. 2).

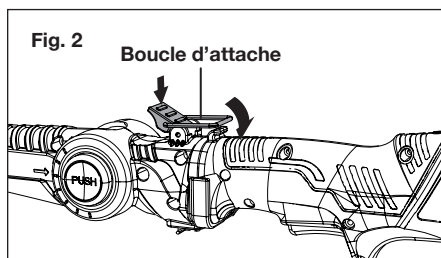

3. Faites glisser le compartiment à batterie amovible dans l'extrémité de l'ensemble manche jusqu'à ce qu'il se mette en place en s'encliquetant (Fig. 3).

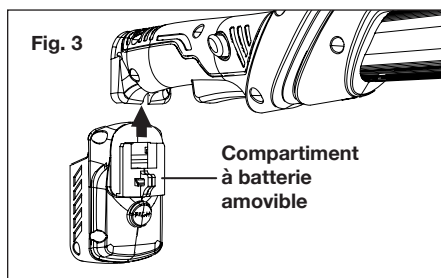

4. Pour reconfigurer, appuyez sur le bouton verrouilleur d'assemblage et faites glisser le compartiment à batterie amovible pour le retirer du manche télescopique.

- Ouvrez la boucle d'attache pour déverrouiller l'outil. Appuyez ensuite sur le bouton verrouilleur d'assemblage et faites glisser l'outil pour le retirer du manche télescopique (Fig. 4-5).

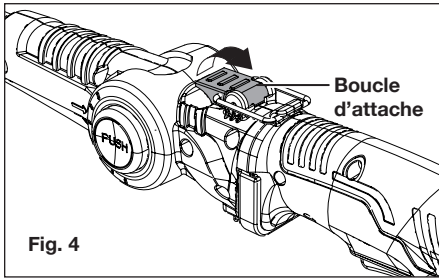

Fig. 4

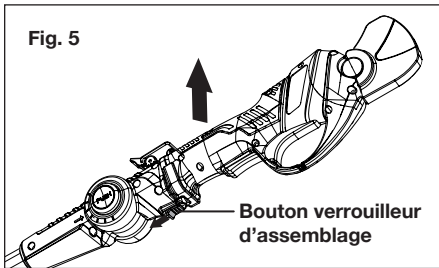

Fig. 5

Utilisation

Toutes les consignes d'utilisation pour l'ébrancheur s'appliquent également à la scie à chaîne à manche télescopique.

⚠ CAUTION! Retirer la batterie avant de régler la longueur ou l'angle du manche télescopique.

- Relevez la came de serrage et déployez le manche à la longueur voulue. Pour verrouiller le manche une fois en place, rabattez la came de serrage (Fig. 6).

REMARQUE : le manche télescopique se déploie jusqu'à 1,78 m.

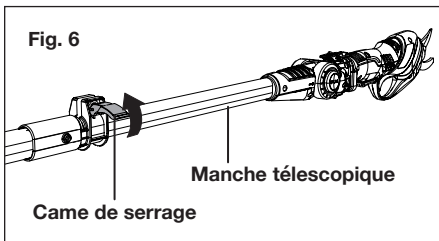

Fig. 6

- Pour régler l'angle de l'outil en mode manche télescopique, enfoncez le bouton de verrouillage de pivotement de tête et tournez l'outil à l'angle voulu. Relâchez le bouton et assurez-vous que l'outil est verrouillé à cet angle (Fig. 7-8).

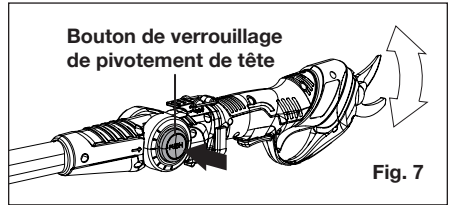

Fig. 7

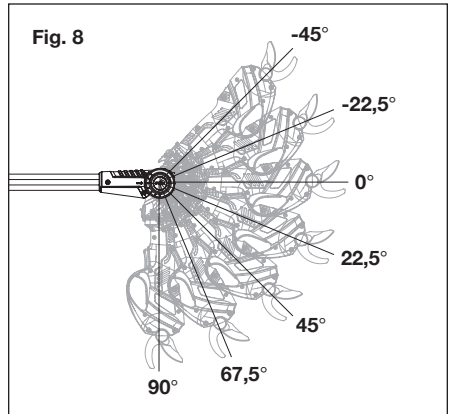

Fig. 8

- Faites glisser la batterie dans le compartiment à batterie amovible jusqu'à ce qu'elle se mette en place en s'encliquetant (Fig. 9).

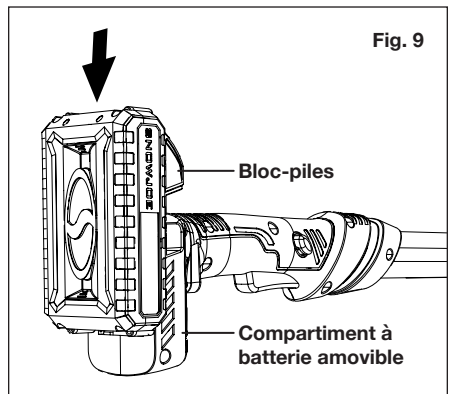
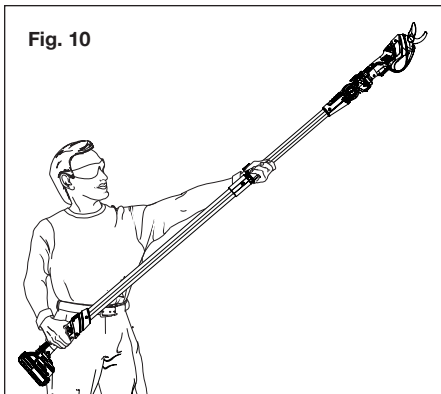

Fig. 9

- Pour utiliser l'outil en mode manche télescopique, équilibrez votre poids en ayant les deux pieds posés sur un sol stable et tenez le manche télescopique en ayant une main sur la poignée arrière et l'autre sur le manche. Positionnez l'outil à un angle vous permettant d'être à l'écart des chutes de débris (Fig. 10).

Fig. 10



- Saisissez la poignée arrière du manche et pressez le bouton-poussoir de sécurité pour déverrouiller la gâchette. Lorsque vous êtes prêt à couper, pressez la gâchette pour fermer les lames. Relâchez la gâchette pour arrêter l'outil (Fig. 11).

Fig. 11

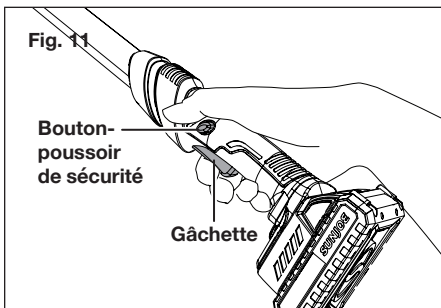

Entretien, réparation et assistance technique

Si votre manche télescopique Sun Joe® 24V-PRN1XP nécessite une réparation ou un entretien, veuillez appeler le service à la clientèle Snow Joe® + Sun Joe® au 1-866-SNOWJOE (1-866-766-9563).

Numéros de modèle et de série

Lorsque vous communiquez avec l'entreprise pour commander des pièces, vous devez fournir les numéros de modèle et de série de votre produit. Ceux-ci se trouvent sur la carte d'enregistrement. Copiez ces numéros dans l'espace réservé ci-dessous.

Veillez noter les numéros suivants sur la carte d'enregistrement :

															N° de modèle :				
2	4	V	-	P	R	N	1	X	P										
															N° de série :				



LA PROMESSE DE SNOW JOE® + SUN JOE® À SES CLIENTS

VOUS ÊTES NOTRE CLIENT ET Snow Joe, LLC (« Snow Joe ») SE MET EN QUATRE pour vous servir. Nous nous efforçons de vous rendre l'utilisation de nos produits aussi plaisante que possible. Malheureusement, il peut arriver qu'un produit Snow Joe®, Sun Joe® ou Aqua Joe® (« Produit ») ne fonctionne pas ou se casse dans des conditions d'utilisation normales. Nous pensons qu'il est important que vous sachiez ce que vous pouvez attendre de nous. C'est pourquoi nous avons une garantie limitée (« Garantie ») pour nos Produits.

NOTRE GARANTIE :

Snow Joe déclare et garantit que les Produits neufs, d'origine, électriques ou non électriques sont exempts de vices de matière ou de fabrication et, lorsqu'ils font l'objet d'une utilisation résidentielle et ménagère ordinaire, les garantit pendant une période de deux ans à compter de la date d'achat au détail par l'acheteur primitif auprès de Snow Joe ou d'un des revendeurs agréés de Snow Joe, preuve d'achat à l'appui. Étant donné que Snow Joe ne peut pas contrôler la qualité de ses Produits vendus par des revendeurs non agréés, sauf stipulation contraire de la loi, la présente Garantie ne couvre pas les Produits achetés auprès de vendeurs non agréés. Si votre Produit ne fonctionne pas ou si une pièce spécifique couverte par les modalités de la présente Garantie fait l'objet d'un problème quelconque, Snow Joe choisira (1) de vous envoyer une pièce de rechange gratuite, (2) de remplacer le Produit par un produit neuf ou comparable, gratuitement, ou (3) de réparer le Produit. Génial, n'est-ce pas?

La présente Garantie vous donne des droits judiciaires spécifiques, et vous pouvez également avoir d'autres droits qui peuvent varier d'une province ou d'un territoire à l'autre.

ENREGISTREMENT DU PRODUIT

La présente Garantie vous donne des droits judiciaires spécifiques, et vous pouvez également avoir d'autres droits qui peuvent varier d'une province ou d'un territoire à l'autre. Vous pouvez l'enregistrer en ligne sur le site snowjoe.com/register, ou en imprimant et en envoyant par courrier une carte d'enregistrement disponible en ligne sur notre site Web, ou par téléphone en appelant notre Service à la clientèle au **1-866-SNOWJOE (1-866-766-9563)**, ou encore en nous envoyant un courriel à l'adresse help@snowjoe.com. Le fait de ne pas enregistrer l'achat de votre produit n'a aucune conséquence sur vos droits concernant la garantie. Toutefois, l'enregistrement de votre achat permettra à Snow Joe® de mieux répondre au moindre besoin que vous pourriez avoir en matière de service à la clientèle.

QUI PEUT REVENDIQUER LA COUVERTURE DE LA GARANTIE?

La présente Garantie est étendue par Snow Joe à l'acheteur et propriétaire primitif du Produit.

QU'EST-CE QUI N'EST PAS COUVERT?

La présente Garantie ne s'applique pas si le Produit a été utilisé commercialement, pour des travaux non résidentiels ou s'il fait l'objet d'une location. La présente Garantie ne s'applique pas non plus si le Produit a été acheté auprès d'un revendeur non agréé. La présente Garantie ne couvre pas non plus les changements cosmétiques qui n'affectent pas le rendement. Les pièces d'usure comme les courroies, les tarières, les chaînes et les dents ne sont pas couvertes au titre de la présente Garantie et peuvent être achetées en ligne sur le site snowjoe.com ou en appelant le **1-866-SNOWJOE (1-866-766-9563)**.





sunjoe.com