



OPERATOR'S MANUAL

A Division of Snow Joe®, LLC

EN

CORDLESS PORTABLE WET/DRY VAC

24-VOLT MAX* | 4.0 Ah | 5.3 GAL

Model 24V-WDV6000

Form No. SJ-24V-WDV6000-880E-MR2

IMPORTANT! Safety Instructions

All Operators Must Read These Instructions Before Use

Any electrical appliance can be dangerous if used incorrectly. Some of the safety precautions given in this manual apply generally to many appliances. Other warnings are specific to the use of this cordless wet/dry vacuum.

Always follow these safety guidelines. Failure to do so may result in personal injury or property damage.

⚠️ WARNING! This unit can be dangerous! Careless or improper use can cause serious injury.

General Safety

FOR HOUSEHOLD USE ONLY

Before using, be sure that everyone using this tool reads and understands all safety instructions and other information contained in this manual. Save this manual and review it frequently prior to using this tool and when instructing others on the proper operating procedures.

Before using the wet/dry vacuum, take the time to familiarize yourself with the controls, especially how to stop the wet/dry vacuum in an emergency. The only individuals who should use the wet/dry vacuum are those who have a thorough understanding of the instructions and who know how to operate the machine. Children should never be allowed access to the wet/dry vacuum.

Retain this manual for future reference.

- 1. Keep filters in place** – Ensure that the equipment is assembled correctly and the filters are in the correct position.
- 2. Keep bystanders and children away** – All bystanders, including children and pets, should be kept a safe distance away from the work area.
- 3. Disconnect tool** – Remove the battery from the battery compartment when not in use, before servicing, when transporting, or when changing accessories.

- 4. Do not use in dangerous environments** – Do not operate the wet/dry vacuum in gaseous or explosive atmospheres or use the wet/dry vacuum to pick up flammable or combustible liquids. Motors in these tools normally spark, and the sparks might ignite fumes.
- 5. Check for damaged parts** – Before using the wet/dry vacuum, repair or replace any part that is damaged. In addition, check any other conditions that may affect the tool's operation.
- 6. Avoid unintentional starting** – Make sure the switch is off before inserting the battery.
- 7. Use the right tool** – Do not force the tool or any attachment on the tool to do a job for which they were not designed.
- 8. Wear face or dust masks** – If operated in dusty environment, the use of a face or dust mask specially designed to filter out microscopic particles is recommended.
- 9. Maintain tools with care** – Keep tools clean for best and safest performance. Follow instructions for changing accessories. If the appliance is not working as it should, or has been dropped, damaged, left outdoors, dropped into water, please call Snow Joe® + Sun Joe® customer service center at 1-866-SNOWJOE (1-866-766-9563).
- 10. Use recommended accessories** – Consult the owner's manual for recommended accessories. The use of improper accessories may cause risk of injury.
- 11. Do not force the appliance** – It will do the job better and with less likelihood of a risk of injury if it is used at the rate for which it was designed.
- 12. Do not overreach** – Keep proper footing and balance at all times.
- 13. Store idle tool indoors** – When not in use, the wet/dry vacuum should be stored indoors in a dry and locked-up place out of the reach of children.
- 14. Stay alert** – Watch what you are doing. Use common sense. Do not operate the wet/dry vacuum when you are tired or under the influence of drugs, alcohol or other medication.

⚠️ DANGER! Do not manually place objects into the vacuum inlet while operating the unit, as this can seriously damage the unit and/or harm the operator. Keep both hands away from the air inlet while the power is on.

DO NOT ATTEMPT to remove material or hold material to be vacuumed when the wet/dry vacuum is on. Make sure the wet/dry vacuum is off when clearing jammed material from the vacuum inlet.

Personal Safety

⚠️ DANGER! Do not vacuum, or use this wet/dry vacuum near flammable liquids, gases, or explosive vapors like gasoline or other fuels, light fluids, cleaners, oil-based paints, natural gas, hydrogen, or explosive dusts like coal dust, magnesium dust, grain dust or gun powder. Sparks generated by the motor can ignite flammable vapors or dust.

- Children in the work area must be supervised to ensure that they do not play with the appliance. This appliance is NOT a toy and should never be used as such.
- Never leave a machine that is ready for operation unattended at the workplace.
- Do not pick up anything that is burning or smoking, such as cigarettes, matches or hot ashes.
- Do not use without the filters in place. Double check to make sure the filters are not broken or torn. Do not use filters that are broken or torn.
- Carefully inspect your appliance prior to use and follow all label and marking instructions.
- Always remove the battery before assemble or disassemble the filter.
- To reduce the risk of health hazard from vapors or dust, do not vacuum toxic material.
- Do not store near hazardous material.
- Do not leave the wet/dry vacuum unattended when battery is inside. Remove the battery when not in use.
- Keep hair, loose clothing, fingers, and all parts of the body away from openings.
- Maintain proper footing and use extra care when using the appliance on stairs.
- Service on the product must be performed by qualified repair personnel only. Service or maintenance performed by unqualified personnel could result in injury to the user or damage to the product.
- This wet/dry vacuum is intended for residential use only. Commercial use of this product is prohibited and will void the manufacturer's warranty.
- Never douse or squirt the unit with water or any other liquid. Clean the unit after use every time as described in the maintenance and storage section.
- Prevent cords, plastic bags, or similar items from getting sucked in, as these might wrap around the filter, which may cause an overload or blocking of the motor. In such a case, switch the wet/dry vacuum off. Do not leave the wet/dry vacuum switched on with the motor overloaded or stalled.
- Always operate the machine in an upright position. Do not operate it tilted to one side or even upside-down.

- Never hold the nozzle in front of your face (especially your eyes, ears, etc.). Never direct the nozzle towards persons or animals.
- Make sure that the correct filter has been inserted securely before using the appliance. The wrong filter or incorrectly installed filter can cause damage to the appliance and void the warranty.

Specific Safety Rules for Wet/Dry Vacuum

This motor-operated wet/dry vacuum is intended for vacuuming wet or dry material and dust. This equipment is not suitable for vacuuming ashes, coals, toxic, flammable or other hazardous materials. Vacuuming of glowing materials and dusts that are combustible, explosive or hazardous to one's health is prohibited. The manufacturer will not be held responsible for injuries resulting from incorrect use of the device or from use that does not comply with the directions.

NOTE: This wet/dry vacuum is intended for household use only.

⚠️ CAUTION! Always switch off the machine and remove the battery before assembling, opening, emptying the container, before connecting/disconnecting the attachments, or carrying out maintenance or troubleshooting checks.

⚠️ WARNING! To reduce the risk of electric shock, do not use in damp or wet environments. Do not expose to rain. Store indoors in a dry place.

⚠️ WARNING! For your own safety, read and understand the operator's manual. Do not run the unit unattended. Do not pick up hot ashes, coals, toxic substances, flammable materials or other hazardous debris. Do not use the device in an area with explosive liquids or vapors.

- Don't vacuum up liquids that are hotter than 60°C, any poisonous or flammable dusts, or any pointed/sharp objects.
- Do not use the wet/dry vacuum without filters in place. Inspect the filters frequently and replace with recommended replacement if there are signs of wear or deterioration.
- When vacuuming, do not place the equipment on heat sensitive floors. For safety reasons, use a fireproof base when necessary.
- Empty and clean the vacuum before and after vacuuming to avoid the accumulation of debris.
- Do not store the appliance directly beside a hot oven or radiator.

⚠️ CAUTION! Do not vacuum hazardous substances (e.g. petrol, solvents, acids or lyes) and ash from unauthorized fuels (i.e. from oil-burning ovens or heating boilers). These substances pose a serious risk of injury.

- Do not use the vacuum in areas where flammable or combustible liquids, such as gasoline, may be present.
- Do not vacuum fine, combustible dust particles that can ignite and potentially lead to an explosion.
- Do not put foreign objects into openings. Do not use the vacuum with any opening blocked; keep all openings free of dust, lint, hair, and anything that may reduce air flow.
- Always check the hose and the unit when vacuuming.
- Check the float often.
- If you notice liquid leaking from your appliance, switch it off immediately and remove the battery.
- When using the blower function:
 - i) Direct air discharge at work area only – never at people or animals.
 - ii) Do not use blower as a sprayer in wet mode.
 - iii) Wear a dust mask and protective eye wear.

IMPORTANT! If the hose or tools are blocked, switch off the vacuum and remove the blockage(s) before re-starting your machine.

IMPORTANT! Cleaning filters and replacing them regularly maintains vacuum performance. It's recommended that your filters should be checked, cleaned and replaced periodically.

Battery + Charger Safety Instructions

We pay a great deal of attention to the design of every battery pack to ensure that we supply you with batteries that are safe, durable and have a high energy density. The battery cells have a wide range of safety devices. Each individual cell is initially formatted and its electrical characteristic curves are recorded. This data is then used exclusively to be able to assemble the best possible battery packs.

Despite all the safety precautions, caution must always be exercised when handling batteries. The following points must be obeyed at all times to ensure safe use. Safe use can only be guaranteed if undamaged cells are used. Incorrect handling of the battery pack can cause cell damage.

IMPORTANT! Analyses confirm that incorrect use and poor care of high-performance batteries are the main factors responsible for personal and/or product damage.

⚠ WARNING! Use only approved replacement batteries; other batteries may damage the cordless wet/dry vac and cause it to malfunction, which can lead to serious personal injury.

⚠ WARNING! Do not use a battery pack or appliance that is damaged or modified. Damaged or modified batteries may exhibit unpredictable behavior resulting in fire, explosion or risk of injury.

Do not modify or attempt to repair the battery pack except as indicated in the instructions for use and care.

Have your battery pack serviced by a qualified repair person using only identical replacement parts. This will ensure that the safety of the battery pack is maintained.

⚠ CAUTION! To reduce the risk of injury, charge the Snow Joe® iON+ 24V lithium-ion battery pack only in its designated Snow Joe® iON+ 24V lithium-ion charger. Other types of chargers present risk of fire, personal injury and damage. Do not wire a battery pack to a power supply plug or car cigarette lighter. Such misuse will permanently disable or damage the battery pack.

- **Avoid dangerous environments** – Do not charge the battery pack in rain, snow or in damp or wet locations. Do not use the battery pack or charger in the presence of explosive atmospheres (gaseous fumes, dust or flammable materials) because sparks may be generated when inserting or removing the battery pack, which could lead to a fire.
- **Charge in a well-ventilated area** – Do not block the charger vents. Keep them clear to allow for proper ventilation. Do not allow smoking or open flames near a charging battery pack. Vented gases may explode.

NOTE: The safe temperature range for the battery is 41°F – 105°F (5°C – 40.5°C). Do not charge the battery outside in freezing weather; charge it at room temperature.
- **Maintain charger cord** – When unplugging the charger, pull the plug, not the cord, from the receptacle to reduce the risk of damage to the electrical plug and cord. Never carry the charger by its cord or yank it by the cord to disconnect it from the receptacle. Keep the cord away from heat, oil and sharp edges. Make sure the cord will not be stepped on, tripped over or subjected to damage or stress when the charger is in use. Do not use the charger with a damaged cord or plug. Replace a damaged charger immediately.
- **Do not use an extension cord unless it is absolutely necessary** – Using the wrong, damaged or improperly wired extension cord poses a risk of fire and electric shock. If an extension cord must be used, plug the charger into a properly wired 16 gauge or larger extension cord with the female plug matching the male plug on the charger. Make sure that the extension cord is in good electrical condition.
- **Charger 24VCHRG-AC is rated for 100 – 240 volt AC only** – The charger must be plugged into an appropriate receptacle.
- **Use only recommended attachments** – Use of an attachment not recommended or sold by the battery charger or battery pack manufacturer may result in risk of fire, electric shock or personal injury.
- **Unplug charger when not in use** – Make sure to remove the battery pack from unplugged chargers.

⚠ WARNING! To reduce the risk of electric shock, always unplug the charger before performing any cleaning or maintenance. Do not allow water to flow into the charger. Use a Ground Fault Circuit Interrupter (GFCI) to reduce shock hazards.

- **Do not burn or incinerate battery packs** – Battery packs may explode, causing personal injury or damage. Toxic fumes and materials are created when battery packs are burned.
- **Do not crush, drop or damage battery packs** – Do not use the battery pack or charger if they have sustained a sharp blow, been dropped, run over or have been damaged in any way (i.e. pierced with a nail, hit with a hammer, stepped on, etc.).
- **Do not disassemble** – Incorrect reassembly may pose a serious risk of electric shock, fire or exposure to toxic battery chemicals. If the battery or charger are damaged, contact an authorized Snow Joe® + Sun Joe® dealer or call the Snow Joe® + Sun Joe® customer service center at 1-866-SNOWJOE (1-866-766-9563) for assistance.
- **Battery chemicals cause serious burns** – Never let a damaged battery pack contact the skin, eyes or mouth. If a damaged battery pack leaks battery chemicals, use rubber or neoprene gloves to safely dispose of it. If skin is exposed to battery fluids, wash the affected area with soap and water and rinse with vinegar. If eyes are exposed to battery chemicals, immediately flush with water for 20 minutes and seek medical attention. Remove and dispose of contaminated clothing.
- **Do not short circuit** – A battery pack will short circuit if a metal object makes a connection between the positive and negative contacts on the battery pack. Do not place a battery pack near anything that may cause a short circuit, such as paper clips, coins, keys, screws, nails and other metallic objects. A short-circuited battery pack poses a risk of fire and severe personal injury.
- **Store your battery pack and charger in a cool, dry place** – Do not store the battery pack or charger where temperatures may exceed 105°F (40.5°C), such as in direct sunlight or inside a vehicle or metal building during the summer.

Information about the battery

1. The battery pack supplied with your cordless wet/dry vac is only partially charged. The battery pack has to be charged completely before you use the tool for the first time.
2. For optimum battery performance, avoid low discharge cycles by charging the battery pack frequently.
3. Store the battery pack in a cool place, ideally at 77°F (25°C) and charged to at least 40%.

4. Lithium-ion batteries are subject to a natural aging process. The battery pack must be replaced at the latest when its capacity falls to just 80% of its capacity when new. Weakened cells in an aged battery pack are no longer capable of meeting the high power requirements needed for the proper operation of your vacuum and therefore pose a safety risk.
5. Do not throw battery packs into an open fire as this poses a risk of explosion.
6. Do not ignite the battery pack or expose it to fire.
7. Do not exhaustively discharge batteries. Exhaustive discharge will damage the battery cells. The most common cause of exhaustive discharge is lengthy storage or non-use of partially discharged batteries. Stop working as soon as the performance of the battery falls noticeably or the electronic protection system triggers. Place the battery pack in storage only after it has been fully charged.
8. Protect the battery and the tool from overloads. Overloads will quickly result in overheating and cell damage inside the battery housing even if this overheating is not apparent externally.
9. Avoid damage and shocks. Immediately replace batteries that have been dropped from a height of more than one meter or those that have been exposed to violent shocks, even if the housing of the battery pack appears to be undamaged. The battery cells inside the battery may have suffered serious damage. In such instances, please read the waste disposal information for proper battery disposal.
10. If the battery pack suffers overloading and overheating, the integrated protective cutoff will switch off the equipment for safety reasons.
IMPORTANT! Do not press the ON/OFF switch any more if the protective cut-off has been activated. This may damage the battery pack.
11. Use only original battery packs. The use of other batteries poses a fire risk and may result in injuries or an explosion.

Information about the charger and the charging process

1. Please check the data marked on the rating plate of the battery charger. Be sure to connect the battery charger to a power supply with the voltage marked on the rating plate. Never connect it to a different mains voltage.
2. Protect the battery charger and its cord from damage. Keep the charger and its cord away from heat, oil and sharp edges. Have damaged cords repaired without delay by a qualified technician at an authorized Snow Joe® + Sun Joe® dealer or call the Snow Joe® + Sun Joe® customer service center at 1-866-SNOWJOE (1-866-766-9563).
3. Electrical plugs must match the outlet. Never modify the plug in any way. Do not use any adapter plugs with grounded appliances. Unmodified plugs and matching outlets will reduce the risk of electric shock.





4. Keep the battery charger, battery pack and the cordless tool out of the reach of children.
5. Do not use the supplied battery charger to charge other cordless tools.
6. During periods of heavy use, the battery pack will become warm. Allow the battery pack to cool to room temperature before connecting it with the charger to recharge.
7. Do not overcharge batteries. Do not exceed the maximum charging times. These charging times only apply to discharged batteries. Frequent insertion of a charged or partially charged battery pack will result in overcharging and cell damage. Do not leave the battery connected with the charger for days on end.
8. Never use or charge batteries if you suspect that it has been more than 12 months since the last time they were charged. There is a high probability that the battery pack has already suffered dangerous damage (exhaustive discharge).
9. Charging batteries at a temperature below 41°F (5°C) will cause chemical damage to the cells and may cause a fire.
10. Do not use batteries that have been exposed to heat during the charging process, as the battery cells may have suffered dangerous damage.
11. Do not use batteries that have suffered curvature or deformation during the charging process or those that exhibit other atypical symptoms (gassing, hissing, cracking, etc.).
12. Never fully discharge the battery pack (maximum recommended depth of discharge is 80%). A complete discharge of the battery pack will lead to premature aging of the battery cells.
7. Store the charger and your cordless tool only in dry locations with an ambient temperature of 41°F – 105°F (5°C – 40.5°C). Store your lithium-ion battery pack in a cool, dry place at a temperature of 77°F (25°C). Protect the battery pack, charger and cordless tool from humidity and direct sunlight. Only place fully charged batteries in storage (charged to at least 40%).
8. Prevent the lithium-ion battery pack from freezing. Battery packs that were stored below 32°F (0°C) for more than 60 minutes must be discarded.
9. When handling batteries, be wary of electrostatic charge. Electrostatic discharges can damage the electronic protection system and the battery cells. Avoid electrostatic charging and never touch the battery poles.

Protection from environmental influences

1. Wear suitable work clothes. Wear safety goggles.
2. Protect your cordless tool and the battery charger from moisture and rain. Moisture and rain can cause dangerous cell damage.
3. Do not use the cordless tool or the battery charger near vapors and flammable liquids.
4. Use the battery charger and cordless tools only in dry conditions and at an ambient temperature of 32°F – 104°F (0°C – 40°C).
5. Do not keep the battery charger in places where the temperature is liable to reach over 105°F (40.5°C). In particular, do not leave the battery charger in a car that is parked in the sunshine.
6. Protect batteries from overheating. Overloads, overcharging and exposure to direct sunlight will result in overheating and cell damage. Never charge or work with batteries that have been overheated – replace them immediately, if possible.

Safety Symbols

The following table depicts and describes safety symbols that may appear on this product. Read, understand and follow all instructions on the machine before attempting to assemble and operate.

Symbols	Descriptions	Symbols	Descriptions
	<p>Safety alert. Exercise caution.</p>		<p>To reduce the risk of injury, user must read the instruction manual.</p>
	<p>To reduce the risk of electric shock, do not use outdoors or in damp or wet environments. Do not expose to rain. Store indoors in a dry place.</p>		<p>Indoor use only. Only use battery charger indoors.</p>

Know Your Cordless Wet/Dry Vacuum

Read the owner's manual and safety instructions carefully before operating the cordless wet/dry vacuum. Compare the illustration below to the cordless wet/dry vacuum in order to familiarize yourself with the location of the various controls and adjustments. Save this manual for future reference.

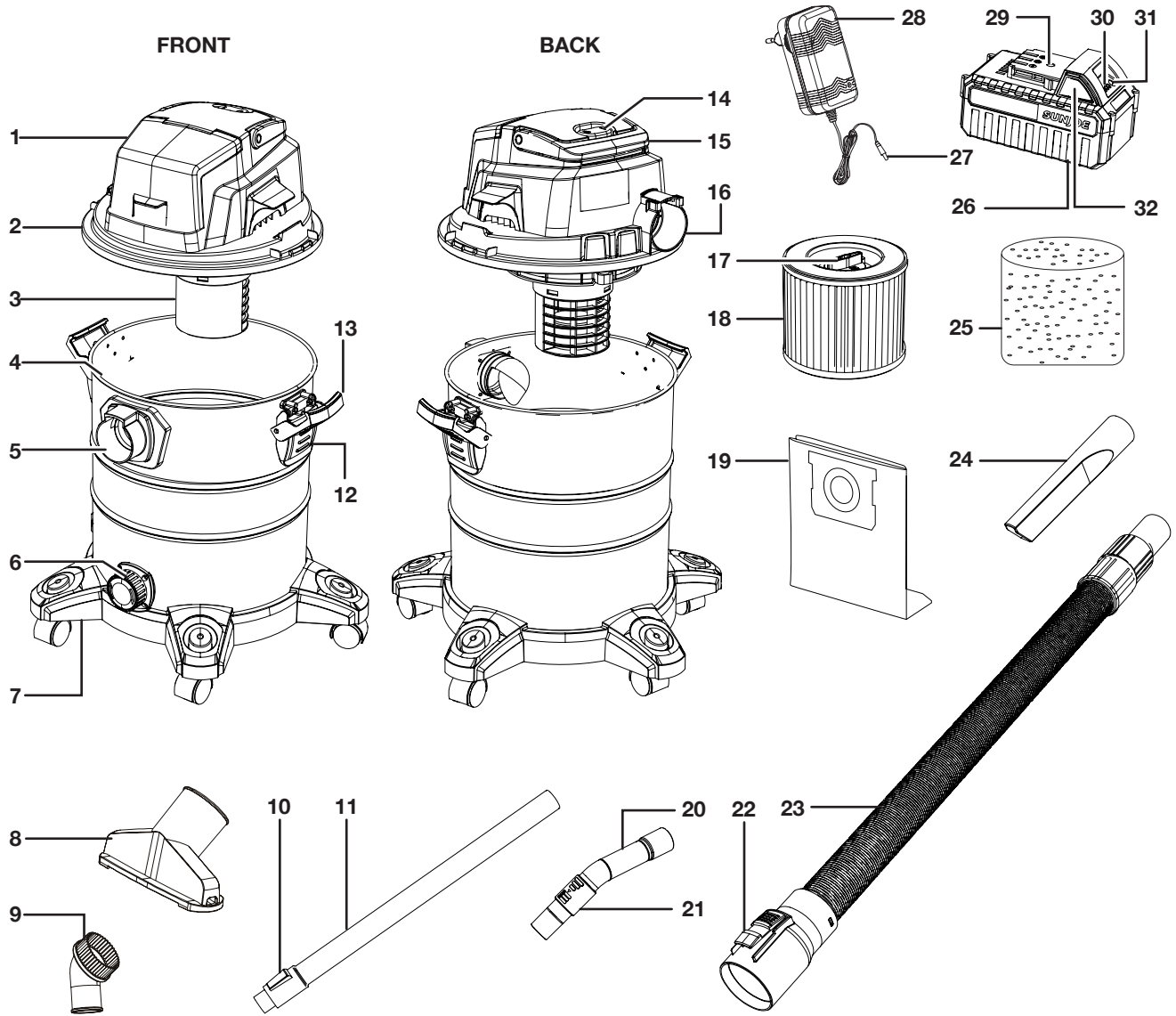

- | | | | |
|--------------------------|------------------------------|--|---|
| 1. Battery compartment | 11. Telescopic tube | 21. Air block | 28. iON+ 24V lithium-ion battery charger (24VCHRG-AC) |
| 2. Powerhead | 12. Motor section latch lock | 22. Hose releasing button | 29. Charging socket |
| 3. Filter basket | 13. Motor section latch | 23. Suction hose | 30. Battery indicator |
| 4. Dust tank | 14. On/off switch | 24. Crevice nozzle | 31. Push button for battery indicator |
| 5. Air inlet | 15. Handle | 25. Foam filter | 32. Push lock buttons |
| 6. Drain outlet | 16. Air outlet | 26. iON+ 24V lithium-ion battery (24VBAT) featuring exclusive EcoSharp® technology | |
| 7. Casters (5) | 17. Cartridge filter lock | 27. Charger plug | |
| 8. Utility nozzle | 18. Cartridge filter | | |
| 9. Dust brush | 19. Paper dust bag | | |
| 10. Telescopic tube lock | 20. Air regulation handle | | |

Technical Data

Motor	240 W
Battery Voltage Max*	24V D.C.
Battery Capacity	4.0 Ah
Battery Runtime Max	23 min (continuous suction)
Charger Input	100 – 240V AC, 50 – 60 Hz, 50 W
Charger Output	25.2V DC  1400 mA
Battery Charge Time Max	2 hrs 40 min
Air Flow Max	35 CFM (1 m ³ /min)
Peak Horsepower	4.7 HP
Vacuum Pressure Max	10 kPa
Suction Power Max (Air Watts)	70 W
Suction Hose Length	5.9 ft (1.8 m)
Tank Capacity	5.3 gal (20 L)
Filtration	foam filter + cartridge filter + paper dust bag
Net Weight	12.7 lbs (5.8 kg)

*Initial no-load voltage, when fully charged, peaks at 24 volts; nominal voltage under typical load is 21.6 volts.

Unpacking

Carton Contents

- Cordless wet/dry vacuum
- Suction hose
- Telescopic tube
- Air regulation handle
- Crevice nozzle
- Dust brush
- Utility nozzle
- Foam filter
- Paper dust bag
- Screws (8)
- iON+ 24V lithium-ion battery
- iON+ 24V lithium-ion battery charger
- Manual + Registration card

1. Carefully remove the cordless wet/dry vacuum and check to see that all of the above items are supplied.
2. Inspect the product carefully to make sure no breakage or damage occurred during shipping. If you find damaged or missing parts, DO NOT return the unit to the store. Please call the Snow Joe® + Sun Joe® customer service center at 1-866-SNOWJOE (1-866-766-9563).

NOTE: Do not discard the shipping carton and packaging material until you are ready to use the wet/dry vacuum. The packaging is made of recyclable materials. Properly dispose of these materials in accordance with local regulations.

IMPORTANT! The equipment and packaging material are not toys. Do not let children play with plastic bags, foils or small parts. These items can be swallowed and pose a suffocation risk!

Battery Pack Operation





The equipment is powered by a lithium-ion battery. The battery pack is completely sealed and maintenance free.

⚠ WARNING! Before first use, the battery requires about 2 hours 40 minutes charge time to be fully charged. When the battery is at low capacity, recharge for 2 hours 40 minutes again before resuming operation.

Battery Charge Level Indicator

The battery pack is equipped with a push button for checking the charge level. Simply press the push button to read off the battery charge level from the LEDs of the battery indicator:

- All 3 level monitoring LEDs are lit: Battery charge level is high.
- 2 level monitoring LEDs are lit: Battery charge level is decreasing. Stop work as soon as possible.
- 1 level monitoring LED is lit: Battery is flat. Stop work IMMEDIATELY and charge the battery. Otherwise the battery's service life will be greatly shortened.

Lights	Light Indicators
	Charge level button
	The battery is at 30% capacity and requires charging
	The battery is at 60% capacity and requires charging soon
	The battery is at full capacity

NOTE: If the charge level button does not appear to be working, connect the battery with the charger and charge as needed.

NOTE: Immediately after using the battery pack, the charge level button may display a lower charge than it will if checked a few minutes later. The battery cells “recover” some of their charge after resting.

Charger Operation

⚠ WARNING! Charge only iON+ 24V lithium-ion battery packs with its compatible iON+ 24V lithium-ion charger. Other types of batteries may cause personal injury and damage.

To reduce the risk of electric shock, do not allow water to flow into the charger's AC/DC plug.

When to Charge the iON+ 24VBAT Lithium-Ion Battery

NOTE: The iON+ 24VBAT lithium-ion battery packs do not develop a "memory" when charged after only a partial discharge. Therefore, it is not necessary to run down the battery pack before connecting it with the charger.

- Use the battery charge indicator lights to determine when to charge your iON+ 24VBAT lithium-ion battery pack.
- You can "top-off" your battery pack's charge before starting a big job or after a long day of use.

Charging the Battery

1. Open the battery compartment cover, and press the push lock buttons on the battery to pull the battery pack out of the equipment (Fig. 1).

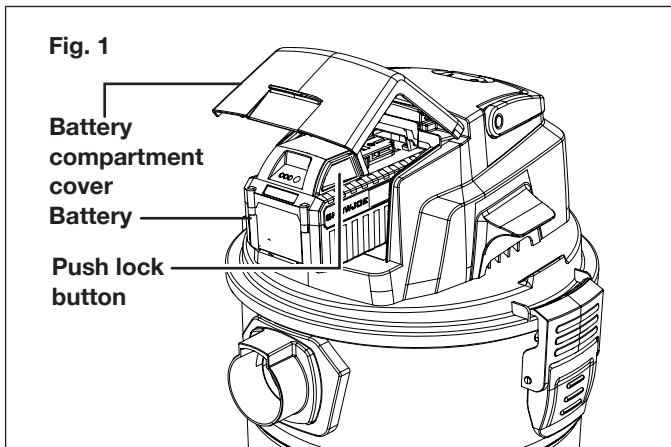

2. Check that the mains voltage is the same as that marked on the rating plate of the battery charger. Then, plug the charger adapter into an appropriate AC power outlet. Connect the charger plug into the charging socket of the battery to start charging (Fig. 2).

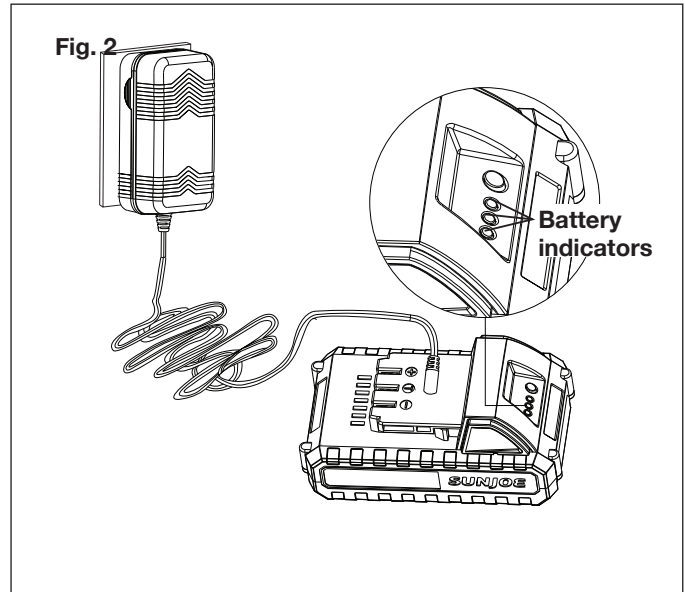

3. The battery will take approximately 2 hours 40 minutes to charge. The battery indicator LEDs will twinkle and illuminate one by one during the charging process. Unplug the charger immediately when the 3 LEDs are all illuminated.

⚠ CAUTION! FIRE HAZARD. When disconnecting the charger from the battery, be sure to unplug the charger from the outlet first, then disconnect the charger from the battery

⚠ WARNING! This charger does not automatically turn off when the battery is fully charged. Please take care not to leave the battery plugged into the charger. Switch off or unplug the charger at the mains when charging is complete.

4. Timely recharging of the battery will help prolong the battery's life. You must recharge the battery pack when you notice a drop in the equipment's power.

IMPORTANT! Never allow the battery pack to become fully discharged as this will cause irreversible damage to the battery.

Assembly

⚠ WARNING! To avoid serious personal injury, read and understand all safety instructions provided.

⚠ WARNING! Do not insert battery until assembly is complete. Failure to comply could result in accidental starting and possible serious personal injury.

⚠ WARNING! Before performing any maintenance, make sure the battery is removed from the tool. Failure to heed this warning could result in serious personal injury.

⚠ WARNING! To prevent personal injury, make sure the switch is in the OFF position before attaching or removing the suction hose.

1. Unlock the powerhead by flipping up the latches on both sides, and then lift up (Fig. 3).

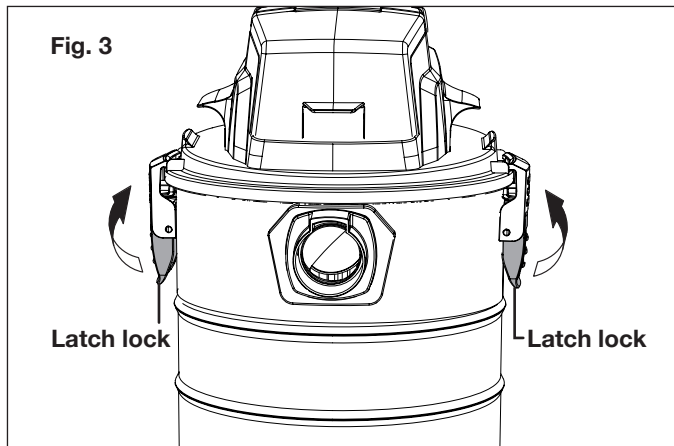

2. Remove all the contents from the tank.
3. Turn the dust tank upside down. Fit a caster into the mounting as shown. Fix with provided screw. Do not overtighten (Fig. 4).

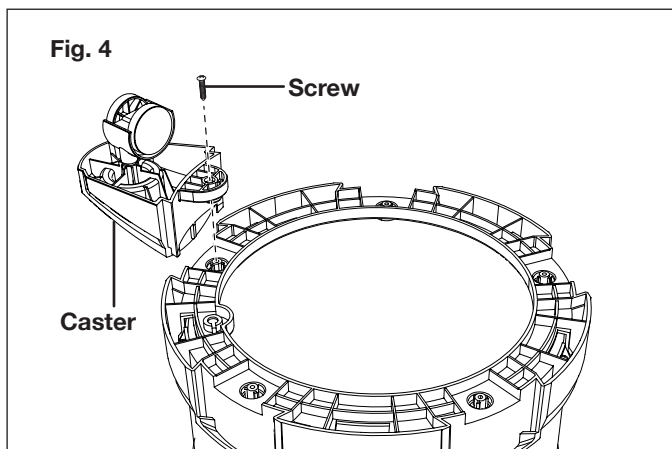

4. Repeat to assemble all the 5 casters on the bottom (Fig. 5).

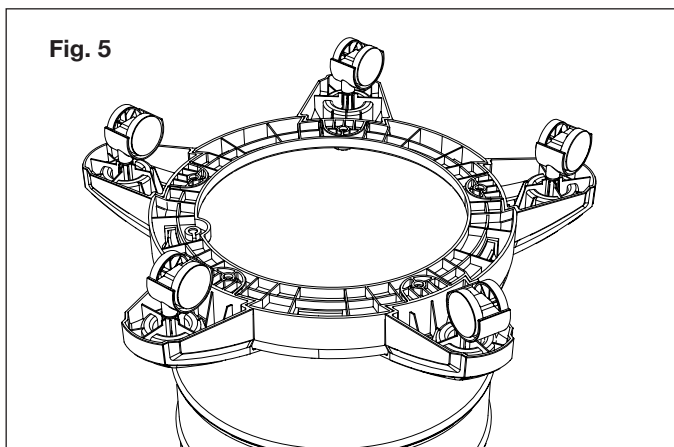

NOTE: The assembly requires 5 screws. The 3 additional screws are spares.

5. Turn the dust tank back over onto the casters. Cap it with the powerhead with the desired filter attached. Flip up the two latches located on either side of the dust tank. Press in on the two latches located on either side of the dust tank until they snap into place, securing the powerhead to the tank (Figs. 6 – 7).

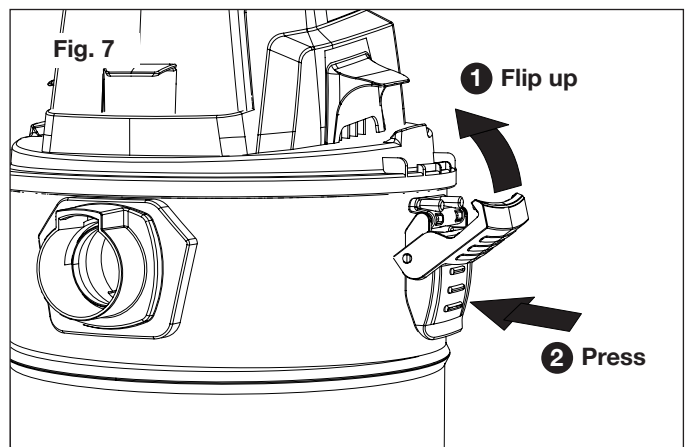
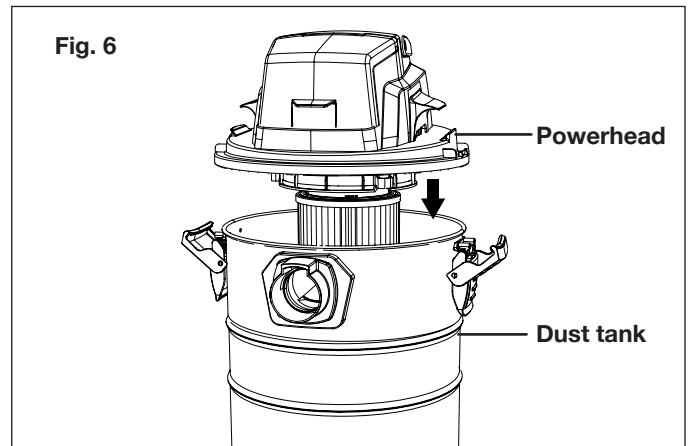

NOTE: For dry vacuum cleaning, install the supplied cartridge filter and the dust bag. For wet vacuum cleaning, install the supplied foam filter. See page 11 - 12 for instructions on how to install the filters.

6. Insert the end of the suction hose with the releasing button into the air inlet. Push in to lock it in place (Fig. 8).

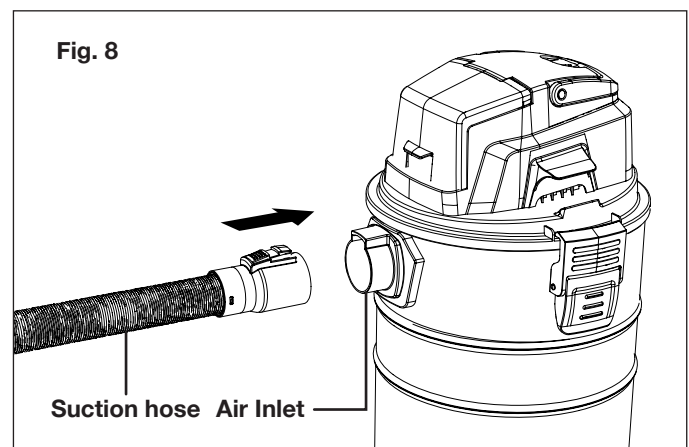

7. Connect the preferred nozzle with the other end of the suction hose. If needed, use the equipped telescopic tube and the air regulation handle, as shown (Fig. 9).

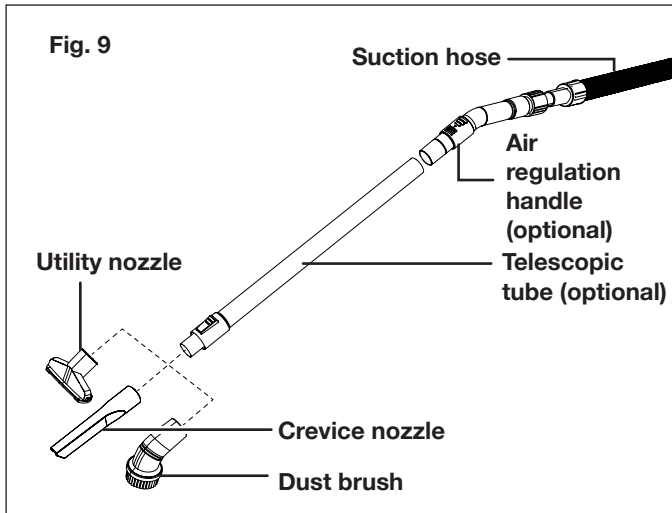

NOTE: This unit is equipped with 3 nozzles. The utility nozzle is for vacuuming solids and liquids over medium and larger areas. The crevice nozzle is for vacuuming solids and liquids in corners, edges and other areas that are difficult to access. The dust brush is good for collecting light material while vacuuming.

Operation

⚠ WARNING! DO NOT vacuum hazardous substances.

This cordless wet/dry vacuum is designed to clean hard surfaces. It is only suitable for vacuuming wet or dry light materials. The vacuuming of heavy materials such as metal, stones, branches, broken glass is expressly excluded.

Do not switch on the wet/dry vacuum until it has been completely assembled. Before switching on the unit, always check the filter is assembled securely.

⚠ WARNING! Use the wet/dry vacuum only in daylight or good artificial light.

- Make sure the powerhead is properly installed and secured when using. Make sure each latch is locked. Failure to properly secure the locks could cause the powerhead to release from the tank.
- Double check to make sure the filters are not broken or torn. Do not use filters that are broken or torn. Handle the filters carefully when removing and installing.
- To reduce the risk of hearing loss associated with sound level(s), hearing protection is required.
- Be extremely careful when working on slopes and stairs.
- Always move forward by walking. Never run.

- Clean up after using the wet/dry vacuum. Dispose of debris appropriately.
- Always use the carrying handle for transporting the equipment.

⚠ WARNING! To avoid personal injury, wear ear protectors when operating this unit. Wear a face mask or dust mask in dusty locations.

Dry Vacuuming Mode

⚠ WARNING! Make sure to assemble the cartridge filter properly when using the equipment for dry vacuuming. The use of incorrect filter will damage the unit and void the warranty.

The cartridge filter should be pre-assembled on the filter cage. If not, follow the instruction below to assemble the cartridge filter.

1. Make sure the battery is removed from the compartment.
2. Unlock the powerhead by flipping up the latches on both sides, and then lift up (Fig. 3).
3. Turn the powerhead upside down. Put the filter basket onto the cartridge filter. Push down until the filter sits securely. Insert the cartridge filter lock. Turn clockwise to secure (Figs. 10 - 11).

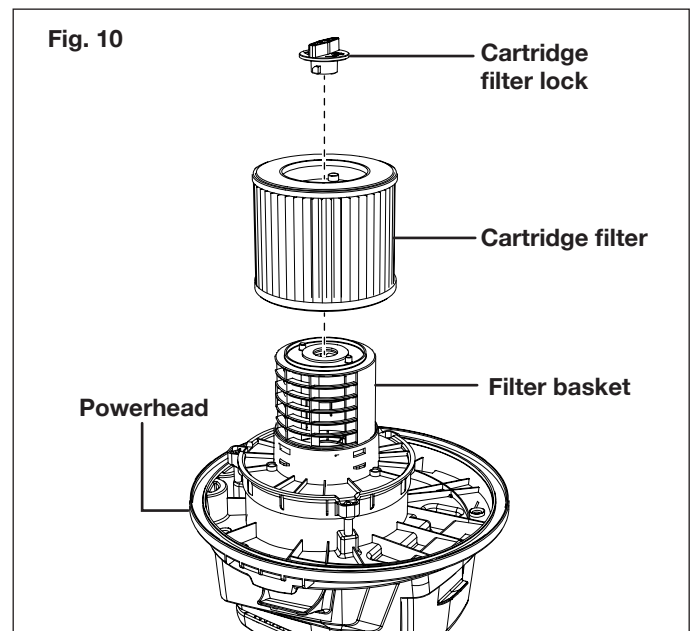
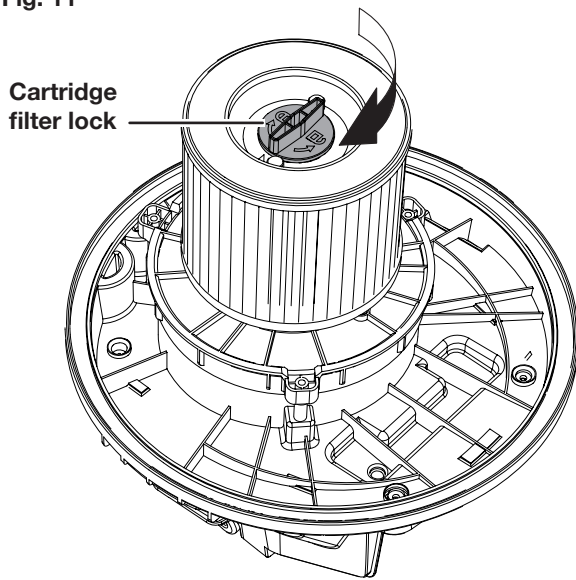

Fig. 11



4. Before putting back the powerhead, assemble the dust bag by inserting the air inlet tube into the hole on the dust bag, as shown (Fig. 12).

NOTE: It's recommended to use the paper dust bag for dry vacuuming. The paper dust bag will collect all debris and make clean-up after vacuuming much easier.

Fig. 12

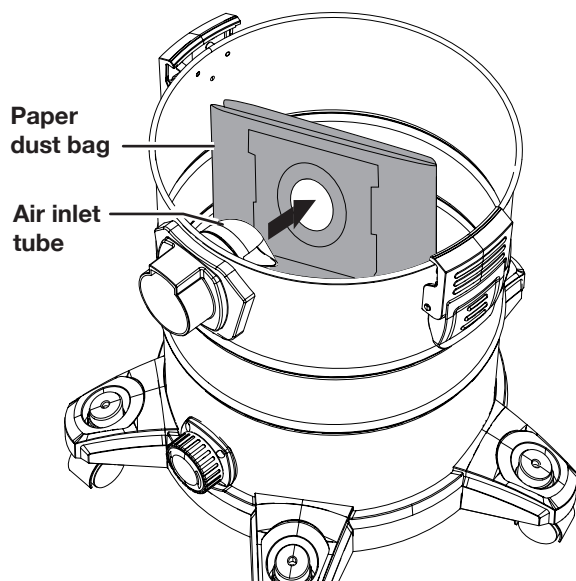

5. Replace the powerhead. Lock the latches on both sides securely (Figs. 6 – 7).
6. With the hose and the preferred nozzle connected, insert the battery into the battery compartment, and press the ON (I) side on the ON/OFF switch (Fig. 13).

Fig. 13

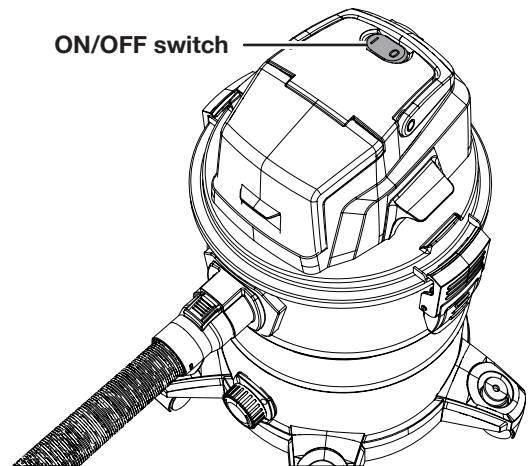

⚠ WARNING! Before switching on the wet/dry vacuum, make sure that it is not in contact with any foreign objects.

7. After vacuuming is finished, press the OFF (O) side of the ON/OFF switch and remove the battery. Remove the paper dust bag and pour out the debris inside.

Wet Vacuuming Mode

⚠ WARNING! Do not use the cartridge filter or the paper dust bag for wet vacuuming. Follow the instructions below to assemble the foam filter for wet vacuuming.

1. Make sure the battery is removed from the compartment.
2. Unlock the powerhead by flipping up the latches on both sides, and then lift up to remove (Fig. 3).
3. Turn the powerhead upside down. Install the foam filter over the filter basket (Fig. 14)

Fig. 14

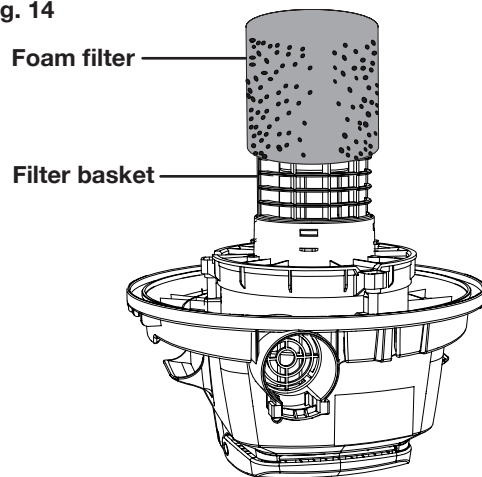

4. Replace the powerhead. Lock the latches on both sides securely (Fig. 6).

5. With the hose and the preferred nozzle connected, insert the battery into the battery compartment, and press the ON (I) side on the ON/OFF switch (Fig. 12).
6. After vacuuming is finished, press the OFF (O) side of the ON/OFF switch and remove the battery. Clean the debris and dust in the tank as described in Maintenance section.

Blowing Mode

The cordless wet/dry vacuum also has blower feature. Follow the instructions below to use the blower feature.

⚠ WARNING! Always wear safety goggles before using it as a blower.

⚠ WARNING! Keep children and bystanders away from the working area.

⚠ WARNING! Wear a dust mask if blowing creates dust that might be inhaled.

1. Shut off the unit and remove the battery.
2. Disconnect the suction hose from air inlet by pressing the release button on the connector, and pull the hose out from the vacuum (Fig. 15).

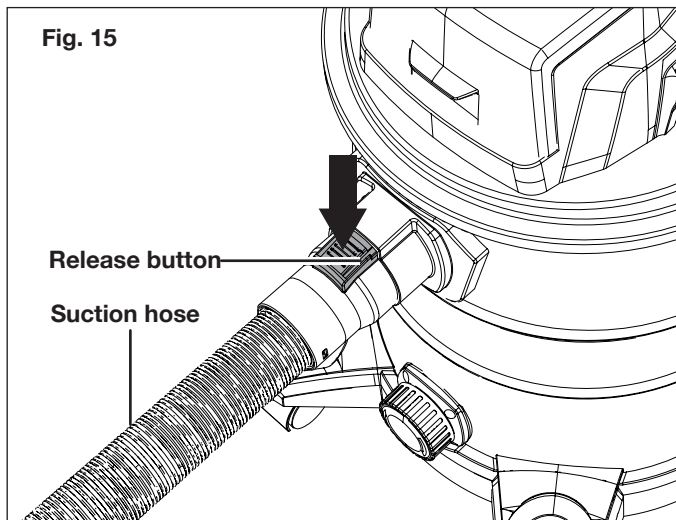

3. Connect the suction hose to the air outlet on the back of the powerhead by pressing it securely into the air outlet (Fig. 16).

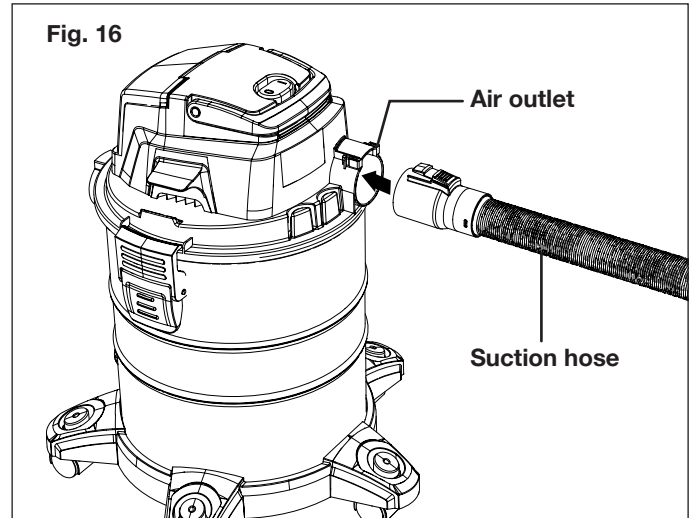

4. With the hose and the preferred nozzle connected, insert the battery into the battery compartment, and press the ON (I) side on the ON/OFF switch (Fig. 12). To stop the unit, press the OFF (O) side of the ON/OFF switch and remove the battery.

NOTE: During the whole blowing process, keep the air inlet clear to maintain stable air flow.

General Operation Tips

⚠ WARNING! Do not vacuum drywall dust, fireplace soot or ash with the unit. This is very fine dust which will not be captured by the filter and may cause damage to motor.

⚠ WARNING! The foam filter must be used for wet vacuuming, and make sure to clean the foam filter after using.

⚠ WARNING! Do not use the cartridge filter and paper dust bag for wet vacuuming. Do not use the cartridge filter for sharp material.

- Place the equipment on a level surface that is not heat sensitive.
- Always use the suction hose. Hold the suction hose at a distance of approximately 0.4 in. (1 cm) above the material to be vacuumed.

⚠ WARNING! When vacuuming large quantities of liquids, do not immerse the nozzle attachment completely in the liquid; leave a gap at the tip of the nozzle opening to allow air inflow. The machine is fitted with a float valve that stops the suction action when the collection tank reaches its maximum capacity. You will notice a decrease in motor speed. When this happens, turn off the machine, remove the battery, and drain the liquid into a suitable receptacle or drain.

- The air flow can be adjusted when the air regulation handle is connected. Slide the air block as needed to adjust the air flow (Fig. 17).

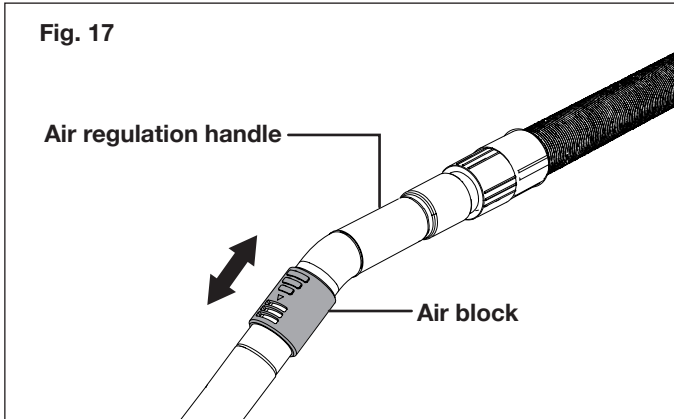

- If needed, use the equipped telescopic tube to reach further distance. Press the telescopic tube lock and extended the tube as shown (Fig. 18).

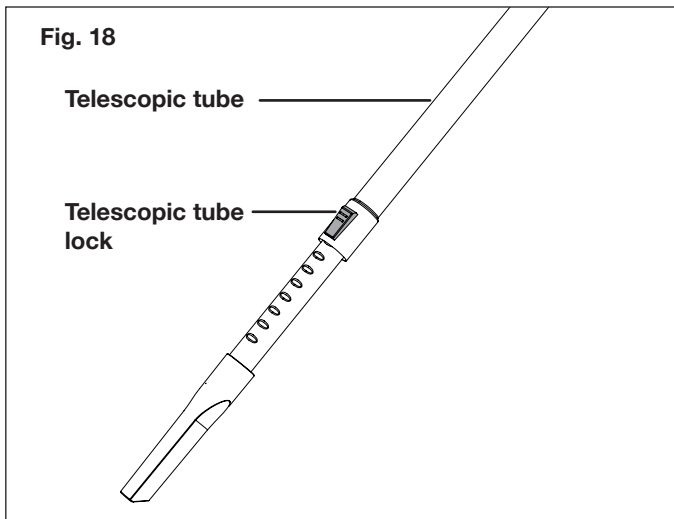

- Turn off and remove the battery after vacuuming, before cleaning and maintenance. After wet vacuuming, empty the collection tank, clean and dry the inside and outside before storage.
- Empty the tank outside in order to avoid a mess.
- Clean or change the filters (see Maintenance section) if the suction performance deteriorates. Never use the appliance without the filter.

⚠ WARNING! Never remove the powerhead without first turning the power switch to the OFF position and remove the battery.

Air Inlet

Never cover the air inlet. Keep it free from obstructions and debris. It must always remain clear for proper motor cooling.

⚠ WARNING! To avoid personal injury, do not wear loose fitting clothing or articles such as scarves, necklaces, chains, ties, etc., that could get drawn into the air inlet. To make sure long hair does not get drawn into the air inlet, tie back long hair.

Maintenance

Please contact an authorized Snow Joe® + Sun Joe® dealer or call the Snow Joe® + Sun Joe® customer service center at 1-866-SNOWJOE (1-866-766-9563) for all maintenance operations not foreseen in this manual. Any operation performed in an unauthorized service center or by unqualified personnel will completely invalidate the warranty.

⚠ WARNING! Remove the battery before performing any maintenance task.

If the battery is still connected, the unit could be accidentally turned on while you are performing maintenance on it, which could result in personal injury.

Drain the Tank

1. The tank must be drained and cleaned every time after vacuuming. Remove the drain outlet cap by turning it clockwise and use the drain outlet to drain the liquid waste in the tank (Figs. 19 – 20), or remove the powerhead to pour out any debris or dust from the tank (Fig. 21). Rinse the tank with warm water if needed. Allow it to dry completely.

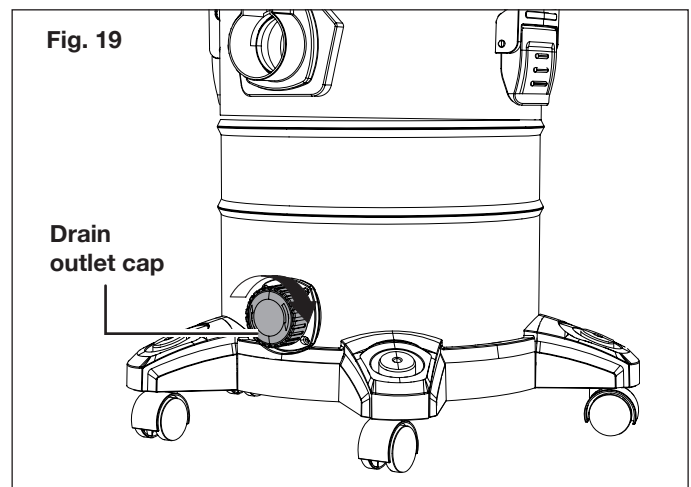

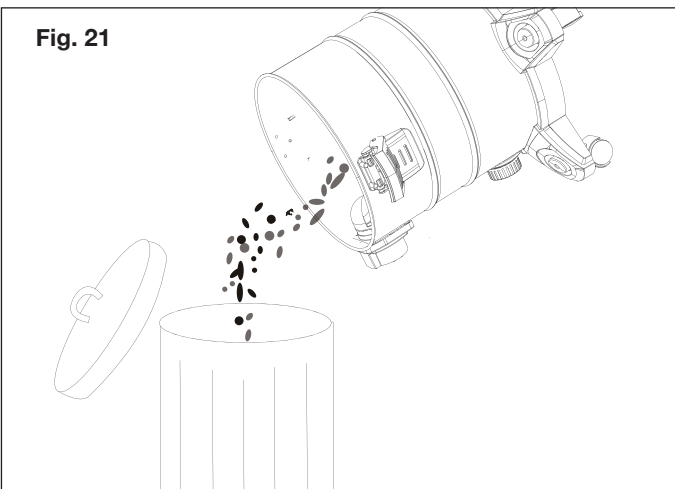
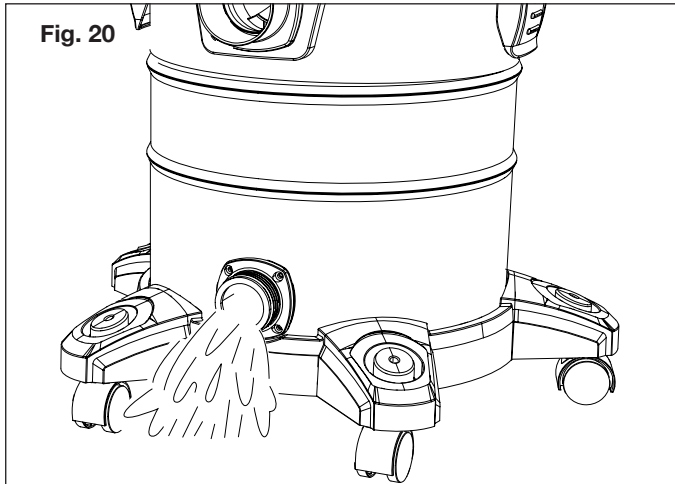

2. If paper dust bag is used for dry vacuuming, simply remove the bag and pour out all debris in the bag.

⚠️ WARNING! Discard the debris and dust according to local laws and regulations.

Cleaning the Foam Filter

⚠️ WARNING! The foam filter must be washed every time after wet vacuuming.

1. Switch off the unit and make sure the battery is removed.
2. Unlock the powerhead by flipping up the latches on both sides, and then lift powerhead up (Fig. 3).
3. Turn the powerhead upside down. Remove the foam filter from the filter basket.
4. Clean the foam filter with soft soap under running water and allow it to air dry.

Cleaning the Cartridge Filter

⚠️ WARNING! The cartridge filter is not washable.

1. Switch off the unit and make sure the battery is removed.
2. Unlock the powerhead by flipping up the locks on both sides, and then lift powerhead up (Fig. 3).
3. Turn the powerhead upside down. Unlock and remove the cartridge filter lock by rotating it counterclockwise (Fig. 22). Slide the cartridge filter up to remove it from the filter basket.

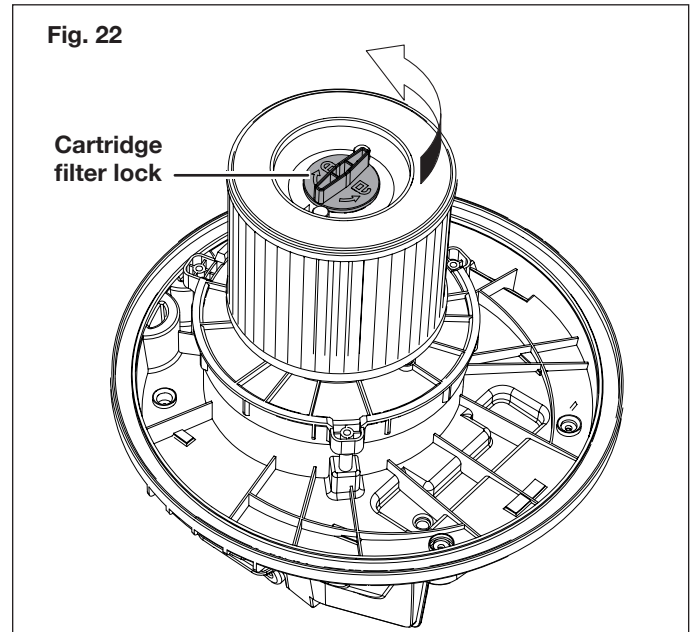

4. Clean the cartridge filter by gently tapping or brushing dirt off. For optimal performance it's recommended to regularly replace the cartridge filter.

IMPORTANT: Only use original replacement filters specified for this vacuum.

You can purchase replacement filters (Model 24V-WDV6000-HFILTER, 24V-WDV6000-SPFILTER) and other genuine replacement parts by visiting us online at sunjoe.com or calling our toll-free customer service helpline at 1-866-SNOWJOE (1-866-766-9563). The use of filters that do not meet the original equipment specifications may lead to improper performance of the vacuum, may compromise operator safety and will void the manufacturer's warranty.

Proper Care for Battery + Charger

⚠️ WARNING! To reduce the risk of injury, always unplug the charger and disconnect the battery pack from the charger before performing any maintenance task. Never disassemble the battery pack or charger. Contact your Snow Joe® + Sun Joe® dealer or the Snow Joe® + Sun Joe® customer service center for ALL repairs.

1. To reduce the risk of injury and damage, never immerse your battery pack or charger in liquid or allow any liquid to flow inside these components.
2. Clean out dust and debris from charger vents and electrical contacts by blowing with compressed air.
3. Use only a soft, clean and dry brush to clean the battery pack and charger, keeping away from all electrical contacts. Certain cleaning agents and solvents are harmful to plastics and other insulated parts. Some of these include gasoline, turpentine, lacquer thinner, paint thinner, chlorinated cleaning solvents, ammonia and household detergents containing ammonia. Never use flammable or combustible solvents around battery packs, battery chargers or tools.
4. The iON+ 24VCHRG-AC lithium-ion battery charger has no serviceable parts.

Storage

1. Examine the cordless wet/dry vacuum thoroughly for worn, loose or damaged parts. Should you need to repair or replace a part, contact an authorized Snow Joe® + Sun Joe® dealer or call the Snow Joe® + Sun Joe® customer service center at 1-866-SNOWJOE (1-866-766-9563) for assistance.
2. Examine the filters thoroughly for signs of excess wear or damage. If they are worn or damaged, replace them immediately.
3. Store the wet/dry vacuum indoors in a clean, dry and locked location out of the reach of children and animals.
4. When not in use, the equipped tubes, handles and nozzles can be temporarily stored on the casters of the unit as shown (Fig. 23).

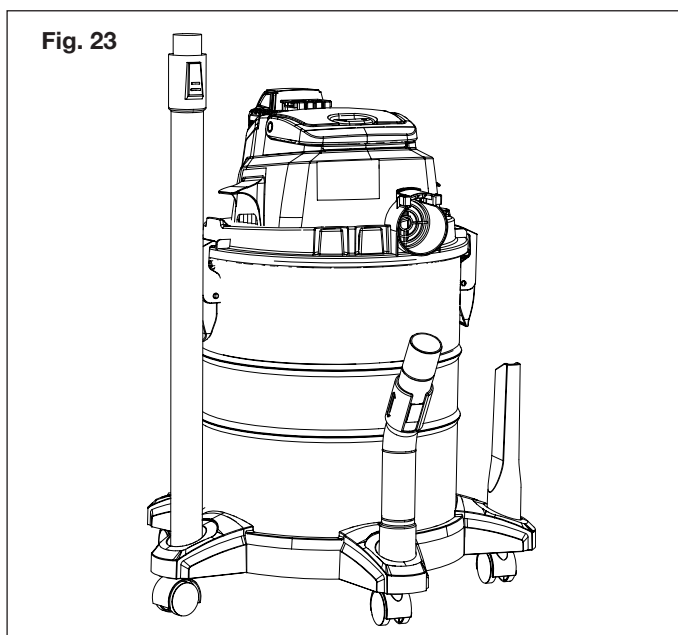

Battery + Charger Off-Season Storage

1. Do not expose your battery pack or charger to water, rain or allow them to get wet. This could permanently damage the charger and the battery pack. Do not use oil or solvents to clean or lubricate your battery pack as the plastic casing can become brittle and crack, causing a serious risk of injury.
2. Store the battery pack and charger at room temperature away from moisture. Do not store in damp locations where corrosion of terminals may occur. As with other battery pack types, permanent capacity loss can result if the pack is stored for long periods of time at high temperatures (over 120°F/49°C).
3. iON+ 24VBAT lithium-ion battery packs maintain their charge during storage longer than other battery pack types. As a general practice, it is best to unplug the battery charger and disconnect the battery pack when they are not in use. Recharge the battery pack every 6 months to 50% capacity (2 lights on) during off-season storage to maintain optimal battery performance.

Transportation

- Switch the product off and remove the battery.
- Always carry the product by its handle.
- If you are transporting the wet/dry vac in a vehicle, brace it properly to protect it from heavy impact or strong vibrations.
- Secure the product to prevent it from falling over or slipping.

Recycling + Disposal

The product comes in a package that protects it against damage during shipping. Keep the package until you are sure that all parts have been delivered and the product is functioning properly. Recycle the package afterwards or keep it for long-term storage.



WEEE symbol. Waste electrical products should not be disposed of with household waste. Please recycle where facilities exist. Check with your local authority or local store for recycling regulations.

Battery Caution + Disposal

Always dispose of your battery pack according to federal, state, and local regulations. Contact a recycling agency in your area for recycling locations.

⚠ CAUTION! Even discharged battery packs contain some energy. Before disposing, use electrical tape to cover the terminals to prevent the battery pack from shorting, which could cause a fire or explosion.

⚠ WARNING! To reduce the risk of injury or explosion, never burn or incinerate a battery pack even if it is damaged, dead or completely discharged. When burned, toxic fumes and materials are emitted into the surrounding atmosphere.

1. Batteries vary according to device. Consult your manual for specific information.
2. Install only new batteries of the same type in your product (where applicable).
3. Failure to insert batteries in the correct polarity, as indicated in the battery compartment or manual, may shorten the life of the batteries or cause batteries to leak.
4. Do not mix old and new batteries.
5. Do not mix Alkaline, Standard (Carbon-Zinc) or Rechargeable (Nickel Cadmium, Nickel Metal Hydride, or Lithium-Ion) batteries.
6. Do not dispose of batteries in fire.
7. Batteries should be recycled or disposed of as per state and local guidelines.

Service and Support

If your Sun Joe® 24V-WDV6000 cordless wet/dry vacuum requires service or maintenance, please call the Snow Joe® + Sun Joe® customer service center at 1-866-SNOWJOE (1-866-766-9563).

Model and Serial Numbers

When contacting the company, reordering parts or arranging service from an authorized dealer, you will need to provide the model and serial numbers, which can be found on the decal located on the housing of the unit. Copy these numbers into the space provided below.

Record the following numbers from the housing or handle of your new product:	
Model #:	<div style="border-bottom: 1px solid black; display: flex; justify-content: space-between; width: 100%;"> 24V-WDV6000 </div>
Serial #:	<div style="border-bottom: 1px solid black; display: flex; justify-content: space-between; width: 100%; height: 20px;"> </div>

24VCHRG-AC

Federal Communications Commission (FCC)

⚠️ WARNING! Any changes or modifications to this unit not expressly approved by the party responsible for compliance could void the user's authority to operate the equipment.

Class B device:

NOTE: This equipment has been tested and found to comply with the limits for a Class B digital device, pursuant to part 15 of the FCC Rules.

These limits are designed to provide reasonable protection against harmful interference in a residential installation.

This equipment generates, uses and can radiate radio frequency energy and, if not installed and used in accordance with the instructions, may cause harmful interference to radio communications.



However, there is no guarantee that interference will not occur in a particular installation.



If this equipment does cause harmful interference to radio or television reception, which can be determined by turning the equipment off and on, the user is encouraged to try to correct the interference by one or more of the following measures:

- Reorient or relocate the receiving antenna.
- Increase the separation between the equipment and receiver.
- Connect the equipment into an outlet on a circuit different from that to which the receiver is connected.
- Consult the dealer or an experienced radio/TV technician for help.

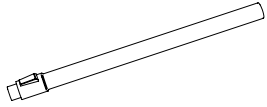
Optional Accessories

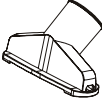
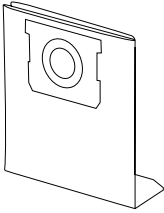
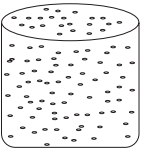
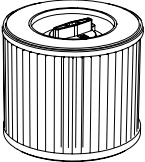
⚠️ WARNING! ALWAYS use only authorized Snow Joe® + Sun Joe® replacement parts and accessories. NEVER use replacement parts or accessories that are not intended for use with this tool. Contact Snow Joe® + Sun Joe® if you are unsure whether it is safe to use a particular replacement part or accessory with your tool. The use of any other attachment or accessory can be dangerous and could cause injury or mechanical damage.

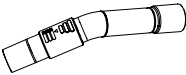
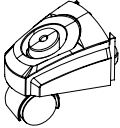
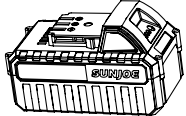
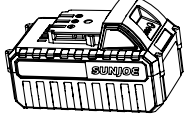
Accessories	Item	Model
	24V-WDV6000 suction hose	24V-WDV6000-HOSE
	24V-WDV6000 metal telescopic tube	24V-WDV6000-MTUBE
	24V-WDV6000 crevice nozzle	24V-WDV6000-CNOZZLE
	24V-WDV6000 round brush	24V-WDV6000-RDBRUSH
	24V-WDV6000 utility nozzle	24V-WDV6000-UNOZZLE
	24V-WDV6000 paper filter bag	24V-WDV6000-BAG
	24V-WDV6000 sponge filter	24V-WDV6000-SPFILTER
	24V-WDV6000 HEPA filter	24V-WDV6000-HFILTER

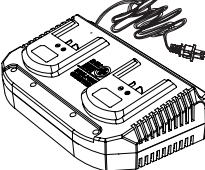
Accessories	Item	Model
	24V-WDV6000 air regulation handle	24V-WDV6000-AIRADJTUBE
	24V-WDV6000 caster	24V-WDV6000-WHEEL
	iON+ 24V 4.0 Ah Lithium-Ion Battery <i>Battery Runtime Max: 23 min (continuous suction)</i>	24VBAT
	iON+ 24V 5.0 Ah Lithium-Ion Battery <i>Battery Runtime Max: 30 min (continuous suction)</i>	24VBAT-XR
	iON+ 24V Lithium-Ion Battery Quick Charger	24VCHRG-QC
	iON+ 24V Lithium-Ion Battery Dual Port Charger	24VCHRG-DPC

NOTE: Accessories are subject to change without any obligation on the part of Snow Joe® + Sun Joe® to provide notice of such changes. Accessories can be ordered online at sunjoe.com or via phone by contacting the Snow Joe® + Sun Joe® customer service center at 1-866-SNOWJOE (1-866-766-9563).



SNOW JOE® + SUN JOE® CUSTOMER PROMISE

ABOVE ALL ELSE, Snow Joe, LLC (“Snow Joe”) is dedicated to you, our customer. We strive to make your experience as pleasant as possible. Unfortunately, there are times when a Snow Joe®, Sun Joe®, or Aqua Joe® product (“Product”) does not work or breaks under normal operating conditions. We think it’s important that you know what you can expect from us. That’s why we have a Limited Warranty (“Warranty”) for our Products.

OUR WARRANTY:

Snow Joe warrants new, genuine, powered and non-powered Products to be free from defects in material or workmanship when used for ordinary household use for a period of two years from the date of purchase by the original, end-user purchaser when purchased from Snow Joe or from one of Snow Joe’s authorized sellers with proof of purchase. Because Snow Joe is unable to control the quality of its Products sold by unauthorized sellers, unless otherwise prohibited by law, this Warranty does not cover Products purchased from unauthorized sellers. If your Product does not work or there’s an issue with a specific part that is covered by the terms of this Warranty, Snow Joe will elect to either (1) send you a free replacement part, (2) replace the Product with a new or comparable product at no charge, or (3) repair the Product. How cool is that!

This Warranty gives you specific legal rights, and you may also have other rights which vary from State to State.

PRODUCT REGISTRATION:

Snow Joe strongly encourages you to register your Product. You can register online at snowjoe.com/register, or by printing and mailing in a registration card available online from our website, or calling our Customer Service Department at **1-866-SNOWJOE (1-866-766-9563)**, or by e-mailing us at help@snowjoe.com. Failure to register your Product will not diminish your warranty rights. However, registering your Product will allow Snow Joe to better serve you with any of your customer service needs.

WHO CAN SEEK LIMITED WARRANTY COVERAGE:

This Warranty is extended by Snow Joe to the original purchaser and original owner of the Product.

WHAT IS NOT COVERED?

This Warranty does not apply if the Product has been used commercially or for non-household or rental applications. This Warranty also does not apply if the Product was purchased from an unauthorized seller. This Warranty also does not cover cosmetic changes that do not affect performance. Wearing parts like belts, augers, chains and tines are not covered under this Warranty, and can be purchased at snowjoe.com or by calling **1-866-SNOWJOE (1-866-766-9563)**.



A series of 20 horizontal lines for writing, spaced evenly down the page.



ASPIRADORA INALÁMBRICA EN SECO Y HÚMEDO PORTÁTIL

24 V MÁX.* | 4.0 Ah | 20 L

MANUAL DEL OPERADOR

Una división de Snow Joe®, LLC

Modelo 24V-WDV6000

Forma N° SJ-24V-WDV6000-880S-MR2

¡IMPORTANTE!

Instrucciones de seguridad

Todos los operadores deberán leer estas instrucciones antes del uso

Cualquier artefacto motorizado puede ser peligroso si se usa incorrectamente. Algunas de las precauciones de seguridad que aparecen en este manual se aplican a muchos artefactos. Otras advertencias son específicas al uso de esta aspiradora inalámbrica en seco y mojado.

Siga siempre estas normas de seguridad. No hacerlo puede causar lesiones personales o daños materiales.

 **¡ADVERTENCIA!** ¡Esta unidad puede ser peligrosa! Su descuido o uso incorrecto puede causar lesiones personales graves.

Seguridad general

SOLO PARA USO DOMÉSTICO

Antes de que cualquier persona use este producto, asegúrese de que dicha persona haya leído y entendido por completo este manual con todas sus instrucciones de seguridad e información adicional. Conserve este manual y revíselo con frecuencia antes de usar esta herramienta y al momento de instruir a otros sobre los procedimientos adecuados de operación.

Antes de usar la aspiradora en seco y mojado, tómese el tiempo para familiarizarse con sus controles, sobre todo con la forma de detenerla en caso de emergencia. Las únicas personas que deben usar la aspiradora en seco y mojado son aquellas que tengan un entendimiento completo de las instrucciones y sepan cómo operar la máquina. Los niños nunca deben tener acceso a la aspiradora en seco y mojado.

Conserve este manual para futuras referencias.

- 1. Mantenga los filtros instalados:** asegúrese de que el equipo esté ensamblado correctamente y que los filtros estén colocados en la posición correcta.
- 2. Mantenga alejados a los niños y transeúntes:** todos los transeúntes, incluyendo niños y mascotas, deberán permanecer alejados a una distancia segura del área de trabajo.
- 3. Desconecte la herramienta:** retire la batería de su compartimiento cuando la unidad no esté siendo usada,

antes de ser reparada, al transportarla o al cambiarle accesorios.

- 4. No la use en entornos peligrosos:** no opere la aspiradora inalámbrica en seco y mojado en atmósferas gaseosas o explosivas, ni la use para recoger líquidos inflamables o combustibles. Los motores de máquinas como esta normalmente echan chispas que pueden encender los gases.
- 5. Compruebe que no existan partes dañadas:** antes de usar la aspiradora en seco y mojado, repare o reemplace cualquier parte dañada. Adicionalmente, compruebe cualquier otra condición que pueda afectar la operación de la herramienta.
- 6. Evite encendidos accidentales:** asegúrese de que el interruptor esté en la posición de apagado antes de enchufar el artefacto.
- 7. Utilice la herramienta correcta:** no fuerce la herramienta ni ninguno de sus accesorios en ningún trabajo para el cual no fueron diseñados.
- 8. Use una máscara para el rostro o contra el polvo:** si se opera esta máquina en un lugar polvoriento, se recomienda el uso de una máscara para el rostro o contra el polvo, diseñada para filtrar partículas microscópicas.
- 9. Cuide sus herramientas:** mantenga las herramientas limpias para un mejor y más seguro funcionamiento. Siga las instrucciones para cambio de accesorios. Si el artefacto no funciona como debe, se ha dejado caer, se ha dañado, se ha dejado en exteriores o se ha sumergido en agua, comuníquese con la central de servicio al cliente Snow Joe® + Sun Joe® llamando al 1-866-SNOWJOE (1-866-766-9563).
- 10. Use accesorios recomendados:** consulte el manual del usuario para los accesorios recomendados. El uso de accesorios incorrectos puede causar lesiones personales.
- 11. No fuerce el artefacto:** hará un mejor trabajo y con menos posibilidades de lesiones personales si lo usa de la forma para la cual fue diseñado.
- 12. No se extralimite:** mantenga con sus pies una posición y un balance adecuados en todo momento.
- 13. Guarde la herramienta inactiva en interiores:** cuando no esté en uso, la aspiradora en seco y mojado debe almacenarse en interiores, en un lugar seco y bajo llave lejos del alcance de los niños.
- 14. Manténgase alerta:** vea lo que está haciendo. Utilice su sentido común. No use la aspiradora en seco y mojado cuando esté cansado o bajo la influencia del alcohol, drogas, o medicamentos.

⚠ ¡PELIGRO! No coloque de forma manual objetos en la boca de entrada de aspirado mientras opere la unidad ya que esto puede dañar severamente la unidad y/o lesionar al operador. Mantenga ambas manos alejadas de la entrada de aire mientras la unidad esté encendida.

NO INTENTE retirar material ni sujetar material a ser aspirado cuando la aspiradora en seco y mojado esté encendida. Asegúrese de que la aspiradora en seco y mojado esté apagada al desatascar material de la entrada de aspirado.

Seguridad personal

⚠ ¡PELIGRO! No aspire, ni use esta aspiradora en seco y mojado cerca de, líquidos inflamables o gases o vapores explosivos tales como gasolina u otros combustibles, fluidos para encendedores, agentes limpiadores, pinturas a base de petróleo, gas natural, hidrógeno o polvos explosivos como polvo de carbón, polvo de magnesio, polvo del grano, o pólvora. Las chispas generadas por el motor pueden encender el polvo o los vapores inflamables.

- Los niños en el área de trabajo deberán ser supervisados para asegurar que no jueguen con el artefacto. Este artefacto NO ES UN JUGUETE y nunca deberá ser usado como tal.
- Nunca deje sin atender una máquina lista para su operación en el lugar de trabajo.
- No recoja objetos que se estén quemando o echando humo, tales como cigarrillos, fósforos o cenizas calientes.
- No use esta aspiradora sin los filtros en su lugar. Vuelva a comprobar que los filtros no estén rotos o desgarrados. No use filtros rotos o desgarrados.
- Inspeccione cuidadosamente su artefacto antes de su uso y siga todas las instrucciones en las etiquetas y marcas.
- Siempre retire la batería antes de ensamblar o desensamblar el filtro.
- Para reducir el riesgo de peligros para la salud causados por los vapores o polvos, no aspire materiales tóxicos con la aspiradora.
- No lo guarde cerca a materiales peligrosos.
- No deje la aspiradora sin atender cuando la batería esté dentro. Retire la batería de la unidad cuando no esté siendo usada.
- Mantenga su cabello, vestimenta holgada, dedos y todas las partes de su cuerpo alejadas de las aberturas.
- Mantenga con sus pies una posición y un balance adecuados, y tenga extremo cuidado al usar el artefacto en escaleras.
- Este producto deberá ser reparado únicamente por personal técnico calificado. El mantenimiento o reparación llevados a cabo por personal no calificado puede causar lesiones personales al usuario o daños al producto.

- Esta aspiradora en seco y mojado está diseñada solo para uso residencial. El uso comercial de este producto está prohibido e invalidará la garantía del fabricante.
- Nunca empape ni moje la unidad con agua u otros líquidos. Limpie la unidad luego de cada uso, tal como se describe en la sección de mantenimiento y limpieza.
- Evite que los cables, bolsas plásticas u objetos similares sean aspirados ya que pueden enredarse en el filtro, causando una sobrecarga u obstrucción del motor. En este caso, apague la aspiradora en seco y mojado. No deje la aspiradora con el motor sobrecargado o frenado.
- Opere siempre la máquina en una posición vertical. No la opere inclinada ni al revés.
- Nunca sujete la boquilla en frente de su cara (especialmente sus ojos, orejas, etc). Nunca dirija la boquilla hacia personas o animales.
- Asegúrese de que el filtro correcto haya sido instalado de forma segura antes de usar esta aspiradora. Un filtro equivocado o incorrectamente instalado puede causar daños al artefacto e invalidar la garantía.

Seguridad general para la aspiradora en seco y mojado

Esta aspiradora en seco y mojado motorizada ha sido diseñada para aspirar materiales secos o mojados, así como polvo. No está destinada a aspirar cenizas, carbón, sustancias tóxicas o inflamables, u otros materiales peligrosos. Está prohibido aspirar materiales al rojo vivo o polvos que sean combustibles, explosivos o dañinos para la salud. El fabricante no se responsabilizará de las lesiones personales resultantes de un uso incorrecto del dispositivo o resultante de no haber seguido las instrucciones.

NOTA: esta aspiradora en seco y mojado está diseñada solo para uso residencial.

⚠ ¡PRECAUCIÓN! Siempre apague la máquina y quítele la batería antes de ensamblarla, operarla, vaciar su contenedor, conectarle o desconectarle accesorios, o llevar a cabo tareas de mantenimiento o solución de problemas en esta.

⚠ ¡ADVERTENCIA! Para reducir el riesgo de un choque eléctrico, no use esta aspiradora en entornos húmedos o mojados. No la exponga a la lluvia. Guárdela en un lugar seco y bajo techo.

⚠ ¡ADVERTENCIA! Por su propia seguridad, lea y entienda el manual del operador. No deje funcionando la unidad sin atender. No aspire cenizas calientes, carbones, sustancias tóxicas, materiales inflamables u otros residuos peligrosos. No use el dispositivo en un área con líquidos o vapores explosivos.

- No aspire líquidos a temperaturas mayores de 140°F (60°C), polvos venenosos o inflamables, u objetos puntiagudos o afilados.
- No use la aspiradora en seco y mojado sin sus filtros instalados. Inspeccione frecuentemente los filtros y reemplácelos con los filtros recomendados si tienen señales de desgaste o deterioro.
- Al aspirar, no coloque el equipo en pisos sensibles al calor. Por motivos de seguridad, use una base ignífuga de ser necesario.
- Vacíe y limpie la aspiradora antes y después del aspirado para evitar la acumulación de polvo y residuos.
- No guarde el artefacto directamente detrás de un horno o radiador caliente.

⚠ ¡PRECAUCIÓN! No aspire sustancias peligrosas (p. ej., gasolina, solventes, ácidos o lejías) y cenizas de combustibles no autorizados (p. ej., petróleo o kerosene en quemadores de hornos o calderas de calefacción). Estas sustancias poseen un serio riesgo de lesiones personales.

- No use la aspiradora en áreas donde líquidos inflamables o combustibles, tales como gasolina, puedan estar presentes.
- No aspire partículas de polvo finas e inflamables que puedan encenderse y causar una explosión.
- No coloque objetos extraños en las aberturas. No use la aspiradora si alguna de sus aberturas está obstruida. Mantenga todas las aberturas libres de polvo, pelusa, pelo y cualquier objeto que pueda reducir su flujo de aire.
- Siempre inspeccione la manguera y la unidad durante el aspirado.
- Inspeccione el flotador con frecuencia.
- Si nota que hay fugas de líquido en su artefacto, apáguelo y retírele la batería.
- Al usarlo como sopladora:
 - i) Dirija la descarga de aire solo al área de trabajo, nunca a personas ni animales.
 - ii) No use la sopladora como rociadora en modo "mojado".
 - iii) Use una máscara anti-polvo y protección ocular.

¡IMPORTANTE! Si la manguera o herramientas están obstruidas, apague la aspiradora y retire las obstrucciones antes de volverla a encender.

¡IMPORTANTE! Limpie los filtros y reemplácelos regularmente para mantener un buen rendimiento de su aspiradora. Se recomienda que sus filtros sean inspeccionados, limpiados y reemplazados periódicamente.

Instrucciones de seguridad para la batería y el cargador

Prestamos mucha atención al diseño de cada batería para garantizar la producción de baterías seguras y durables, con una alta densidad de energía. Las celdas de las baterías tienen varios dispositivos de seguridad. Cada celda individual es inicialmente formateada y sus curvas eléctricas características son registradas. Estos datos son luego usados exclusivamente para ensamblar las mejores baterías posibles.

Independientemente de todas las precauciones de seguridad, se debe tener mucho cuidado al manipular las baterías. Las siguientes instrucciones deben ser obedecidas en todo momento para garantizar un uso seguro. Un uso seguro solo puede ser garantizado si se usan celdas libres de daños. Una manipulación incorrecta de las baterías puede causar daños en sus celdas.

¡IMPORTANTE! Los análisis han confirmado que el uso incorrecto y el cuidado deficiente de baterías de alto rendimiento son las causas principales de lesiones personales y/o daños al producto.

⚠ ¡ADVERTENCIA! Use solo baterías de repuesto aprobadas. Otras baterías pueden dañar la aspiradora inalámbrica en seco y mojado y provocar un desperfecto que cause lesiones personales severas.

⚠ ¡ADVERTENCIA! No use baterías o artefactos que hayan sido dañados o modificados. Las baterías dañadas o modificadas pueden reaccionar impredeciblemente, causando un incendio, explosión, o riesgo de lesiones personales.

No modifique ni intente reparar la batería, a menos que lo haga según lo indicado en las instrucciones de uso y cuidado.

Haga reparar su batería por un técnico calificado empleando solo partes de repuesto idénticas. Esto garantizará que la seguridad de las baterías se mantenga intacta.

⚠ ¡PRECAUCIÓN! Para reducir el riesgo de lesiones personales, cargue la batería de iones de litio iON+ de 24 V Snow Joe® solo con su cargador de batería de iones de litio iON+ de 24 V Snow Joe® designado. Otros tipos de cargadores presentan riesgos de incendio, lesiones personales y daños materiales. No conecte una batería a un tomacorriente doméstico ni encendedor de cigarrillos en su vehículo. Dicho uso indebido dañará o deshabilitará permanentemente la batería.

- **Evite entornos peligrosos:** no cargue la batería bajo la lluvia o nieve, ni en lugares húmedos o mojados. No use la batería ni el cargador en atmósferas explosivas (gases, polvo o materiales inflamables), ya que al insertar o retirar la batería se pueden generar chispas que causen un incendio.
- **Cargue la batería en un área bien ventilada:** no obstruya los conductos de ventilación del cargador. Manténgalos despejados para permitir una ventilación adecuada. No

permita que se fume o haya fuego abierto cerca de una batería siendo cargada. Los gases presentes pueden explotar.

NOTA: el rango seguro de temperatura para la batería es de 41°F (5°C) a 105°F (40.5°C). No cargue la batería en exteriores a temperaturas congelantes. Carguela a temperatura ambiente en interiores.

- **Cuide el cable de alimentación del cargador:** al desenchufar el cargador tire del enchufe, no del cable de alimentación, para desconectarlo del tomacorriente y así evitar daños al enchufe y cable. Nunca transporte el cargador colgado de su cable, ni tire del cable para desconectarlo del tomacorriente. Mantenga el cable alejado del calor, grasas y bordes afilados. Asegúrese de que el cable no sea pisado, que la gente no se tropiece con éste, ni que esté sujeto a daños o tensiones mientras el cargador esté siendo usado. No use el cargador con un cable o enchufe dañado. Reemplace un cargador dañado inmediatamente.
- **No use un cable de extensión a menos que sea absolutamente necesario:** usar un cable de extensión incorrecto, dañado o conectado de forma inapropiada puede causar un incendio o choque eléctrico. Si se debe usar un cable de extensión, conecte el cargador a un cable de extensión de calibre 16 (o más grueso) de alambrado adecuado, con el enchufe macho del cargador encajando perfectamente en el enchufe hembra del cable de extensión. Verifique que el cable de extensión esté en buenas condiciones.
- **El cargador 24VCHRG-AC está especificado solo para 110 V - 120 V CA:** el cargador debe estar enchufado a un tomacorriente apropiado.
- **Use solo accesorios recomendados:** el uso de un accesorio no recomendado ni vendido por el fabricante de la batería o cargador puede resultar en un riesgo de un choque eléctrico, incendio o lesiones personales.
- **Desenchufe el cargador cuando no esté siendo usado:** asegúrese de retirar la batería de un cargador desenchufado.

 **¡ADVERTENCIA!** Para reducir el riesgo de un choque eléctrico, desenchufe siempre el cargador antes de llevar a cabo cualquier tarea de limpieza o mantenimiento. No permita que entre agua dentro del cargador. Use un interruptor de circuito por falla a tierra (GFCI) para reducir el riesgo de un choque eléctrico.

- **No quemé ni incinere baterías:** las baterías pueden explotar, causando lesiones personales o daños. Las baterías generan sustancias y humos tóxicos al ser quemadas.
- **No triture, deje caer ni dañe las baterías:** no use la batería ni el cargador si han sido severamente golpeados, se han dejado caer, se han aplastado, o han sido dañados de cualquier forma como por ejemplo perforados con un clavo, golpeados con un martillo, pisados, etc.

- **No los desarme:** el reensamblado incorrecto puede presentar un riesgo severo de choque eléctrico, fuego o exposición a químicos tóxicos de la batería. Si la batería o el cargador están dañados, contacte a un concesionario autorizado Snow Joe® + Sun Joe® o comuníquese con la central de servicio al cliente Snow Joe® + Sun Joe® llamando al 1-866-SNOWJOE (1-866-766-9563) para obtener ayuda.
- **Los químicos de la batería causan quemaduras severas:** nunca deje que una batería dañada haga contacto con la piel, ojos o boca. Si una batería dañada deja escapar químicos, use guantes de hule o neopreno para deshacerse de ella de forma segura. Si la piel es expuesta a los químicos de la batería, lave el área afectada con jabón y agua, y enjuague con vinagre. Si los ojos son expuestos a los químicos, inmediatamente enjuáguelos con agua durante 20 minutos y busque atención médica. Quítese y deshágase de las vestimentas contaminadas.
- **No provoque un cortocircuito:** una batería puede hacer cortocircuito si un objeto metálico hace conexión entre los contactos positivo y negativo de la batería. No coloque una batería cerca de objetos que puedan causar un cortocircuito tales como monedas, sujetapapeles, tornillos, clavos, llaves u otros objetos metálicos. Una batería cortocircuitada representa un riesgo de incendio y lesiones personales severas.
- **Guarde su batería y cargador en un lugar fresco y seco:** no guarde la batería o cargador donde las temperaturas puedan exceder los 105°F (40.5°C), como bajo la luz directa del sol o dentro de un vehículo o construcción metálica durante el verano.

Información sobre la batería

1. La batería suministrada con su aspiradora inalámbrica en seco y mojado está cargada solo parcialmente. La batería tiene que ser cargada por completo antes de que usted use la herramienta por primera vez.
2. Para un óptimo rendimiento de la batería, evite ciclos de descarga baja cargándola frecuentemente.
3. Guarde la batería en un lugar fresco, de preferencia a 77°F (25°C) y cargada al menos a un 40%.
4. Las baterías de iones de litio están sujetas a un proceso natural de desgaste. La batería debe ser reemplazada a más tardar cuando su capacidad caiga a un 80% de su capacidad inicial, cuando estaba nueva. Las celdas debilitadas en una batería gastada no son capaces de cumplir con los requisitos de alta potencia necesarios para la operación adecuada de su aspiradora y, por lo tanto, representan un riesgo de seguridad.
5. No arroje las baterías al fuego abierto ya que pueden causar una explosión.
6. No quemé la batería ni la esponja al fuego.

7. No descargue las baterías exhaustivamente. Una descarga exhaustiva dañará las celdas de la batería. La causa más común de descarga exhaustiva es el almacenamiento prolongado o la falta de uso de baterías parcialmente descargadas. Deje de trabajar tan pronto como el rendimiento de la batería caiga considerablemente o se active el sistema de protección electrónico. Almacene la batería únicamente luego de haberla cargado por completo.
8. Proteja la batería y la herramienta contra sobrecargas. Las sobrecargas causarán rápidamente un sobrecalentamiento y daños a las celdas dentro de la batería, incluso si este sobrecalentamiento no es aparente por fuera.
9. Evite daños y golpes. Reemplace inmediatamente una batería que se haya caído desde una altura de más de un metro o que haya sido expuesta a golpes violentos, incluso si el exterior de la batería aparenta no tener daños. Las celdas dentro de la batería pueden haber sufrido daños severos. En dichos casos, lea la información de eliminación para deshacerse apropiadamente de la batería.
10. Si la batería sufre una sobrecarga y sobrecalentamiento, el sistema interruptor de corte de protección integrado apagará el equipo por motivos de seguridad.
¡IMPORTANTE! No presione más el interruptor de encendido/apagado si el sistema interruptor de corte de protección se ha activado. Esto puede dañar la batería.
11. Use únicamente baterías originales. El uso de otras baterías puede causar lesiones personales o una explosión.
4. Mantenga el cargador de batería, la batería y la herramienta inalámbrica lejos del alcance de los niños.
5. No use el cargador de batería suministrado para cargar baterías de otras herramientas inalámbricas.
6. Durante periodos de trabajo pesado, la batería se calentará. Deje que las baterías se enfríen a temperatura ambiente antes de conectarlas al cargador para su recarga.
7. No sobrecargue la batería. No exceda los tiempos máximos de carga. Estos tiempos de carga solo se aplican a baterías descargadas. La inserción frecuente de una batería cargada o parcialmente cargada resultará en una sobrecarga y daños a las celdas. No deje las baterías conectadas al cargador por días enteros.
8. Nunca use o cargue las baterías si sospecha que han pasado más de doce (12) meses desde la última vez que fueron cargadas. Existe una alta probabilidad de que la batería ya haya sufrido un daño severo (descarga exhaustiva).
9. Cargar baterías a una temperatura menor de 41°F (5°C) causará daños químicos a las celdas y puede provocar un incendio.
10. No use baterías que hayan sido expuestas al calor durante el proceso de carga, ya que sus celdas pueden haber sufrido daños severos.
11. No use baterías que se hayan curvado o deformado durante el proceso de carga, ni aquellas que muestren otros síntomas atípicos como liberación de gases, zumbidos, grietas, etc.
12. Nunca descargue por completo la batería (se recomienda una profundidad de descarga de un 80%). Una descarga completa de la batería causará un envejecimiento prematuro de las celdas de la batería.

Información sobre el cargador y el proceso de carga

1. Verifique la información indicada en la placa de especificaciones del cargador de batería. Asegúrese de conectar el cargador de batería a una fuente de alimentación que tenga el voltaje indicado en la placa de especificaciones. Nunca lo conecte a una fuente de alimentación con un voltaje distinto al indicado.
2. Proteja el cargador de batería y su cable contra daños. Mantenga el cargador y su cable alejados del calor, grasa, aceite y bordes afilados. Haga reparar sin demora los cables dañados por un técnico calificado en un concesionario autorizado Snow Joe® + Sun Joe® o comuníquese con la central de servicio al cliente Snow Joe® + Sun Joe® llamando al 1-866-SNOWJOE (1-866-766-9563).
3. Los enchufes eléctricos deben encajar en los tomacorrientes. Nunca modifique el enchufe de ninguna manera. No use ningún adaptador de enchufe con artefactos que tengan conexión a tierra. El uso de enchufes no modificados y tomacorrientes equivalentes reducirá el riesgo de un choque eléctrico.





Protección contra influencias del entorno

1. Use ropa de trabajo adecuada. Use gafas protectoras.
2. Proteja su herramienta inalámbrica y el cargador de batería contra la humedad y la lluvia. La humedad y la lluvia pueden causar graves daños a las celdas.
3. No use la herramienta inalámbrica ni el cargador de batería cerca de vapores o líquidos inflamables.
4. Use el cargador de batería y la herramienta inalámbrica solo en entornos secos y a una temperatura ambiente de entre 41°F (0°C) y 105°F (40.5°C).
5. No coloque el cargador de batería en lugares donde la temperatura pueda sobrepasar los 105°F (40.5°C). En particular, no deje el cargador de batería en un auto estacionado bajo la luz directa del sol.

6. Proteja las baterías contra el sobrecalentamiento. Las sobrecargas, exceso de carga y exposición a la luz directa del sol darán como resultado un sobrecalentamiento y daños a las celdas. Nunca cargue ni trabaje con baterías que hayan estado sobrecalentadas. De ser posible, reemplácelas inmediatamente.
7. Guarde el cargador de batería y su herramienta inalámbrica solo en entornos secos y a una temperatura ambiente de entre 41°F (5°C) y 105°F (40.5°C). Guarde su batería de iones de litio en un lugar fresco y seco, a una temperatura ambiente de 77°F (25°C). Proteja la batería, el cargador y la herramienta inalámbrica contra la humedad y la luz directa del sol. Solo almacene baterías cargadas por completo.
8. Evite que la batería de iones de litio se congele. Las baterías almacenadas a una temperatura menor de 32°F (0°C) por más de 60 minutos deberán ser desechadas.
9. Al manipular baterías, tenga cuidado con las descargas electrostáticas. Las descargas electrostáticas pueden dañar el sistema electrónico de protección y las celdas de la batería. Evite las descargas electrostáticas y nunca toque los polos de la batería.

Símbolos de seguridad

La siguiente tabla muestra y describe los símbolos de seguridad que pueden aparecer en este producto. Lea, comprenda y siga todas las instrucciones de la máquina antes de intentar ensamblarla y operarla.

Símbolo	Descripción	Símbolo	Descripción
	Alerta de seguridad. Tenga cuidado.		Para reducir el riesgo de lesiones personales, el usuario debe leer el manual de instrucciones.
	Para reducir el riesgo de un choque eléctrico, no la use en entornos húmedos o mojados. No la exponga a la lluvia. Guárdela en un lugar seco y bajo techo.		Solo para uso en interiores. Utilice el cargador de batería solamente en interiores.

Conozca su aspiradora inalámbrica en seco y mojado

Lea detenidamente el manual del operador y las instrucciones de seguridad antes de operar la aspiradora inalámbrica en seco/mojado. Compare la ilustración debajo con la aspiradora para familiarizarse con las ubicaciones de los diversos controles y ajustes. Conserve este manual para futuras referencias.

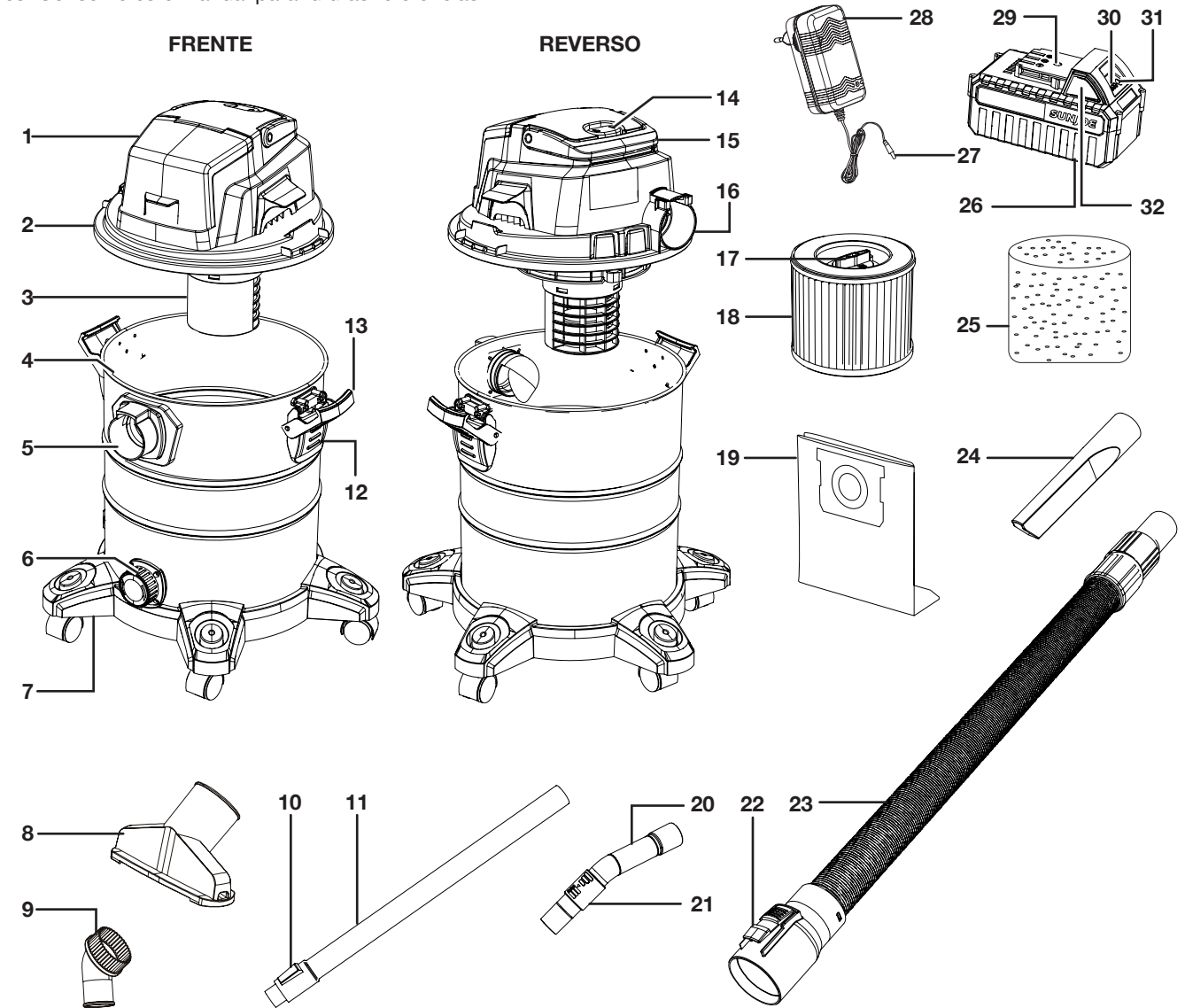

- | | | | |
|-------------------------------|---|--|---|
| 1. Compartimiento de batería | 11. Tubo telescópico | 19. Bolsa de papel para polvo | (24VBAT) con exclusiva tecnología EcoSharp®. |
| 2. Cabeza de potencia | 12. Traba de pestillo de sección de motor | 20. Mango de regulación de aire | 27. Conector de cargador |
| 3. Cesta de filtro | 13. Pestillo de sección de motor | 21. Bloqueo de aire | 28. Cargador de batería de iones de litio iON+ de 24 V (24VCHRG-AC) |
| 4. Tanque para polvo | 14. Interruptor de encendido/apagado | 22. Botón de liberación de manguera | 29. Receptáculo de cargador |
| 5. Entrada de aire | 15. Manillar | 23. Manguera de succión | 30. Indicador de batería |
| 6. Salida de drenaje | 16. Salida de aire | 24. Boquilla rinconera | 31. Botón para indicador de batería |
| 7. Ruedas pivotantes (x5) | 17. Traba de filtro de cartucho | 25. Filtro de espuma | 32. Botones de trabado |
| 8. Boquilla multiuso | 18. Filtro de cartucho | 26. Batería de iones de litio iON+ de 24 V | |
| 9. Cepillo quita-polvo | | | |
| 10. Traba de tubo telescópico | | | |

Datos técnicos

Motor	240 W
Voltaje máx. de la batería*	24 V CC
Capacidad de la batería	4.0 Ah
Duración máx. de batería	23 min (succión continua)
Entrada del cargador	De 100 V a 240 V CA; de 50 Hz a 60 Hz; 50 W
Salida del cargador	25.2 V CC $\overline{=}$ 1,400 mA
Tiempo máx. de carga de batería	2 hrs 40 min
Flujo máximo de aire	35 CFM (1 m ³ /min)
Potencia pico	4.7 HP
Presión de vacío máxima	10 kPa
Potencia máx. de succión	70 W (en vatios aire)
Longitud de manguera de succión	5.9 pies (1.8 m)
Capacidad del tanque	5.3 gal (20 L)
Filtrado	Filtro de espuma+ filtro de cartucho+ bolsa de papel para polvo
Peso neto	12.7 lb (5.8 kg)

*El voltaje inicial sin carga, cuando la batería está cargada por completo, alcanza un máximo de 24 V. El voltaje nominal bajo una carga típica es de 21.6 V.

Desembalaje

Contenido del paquete:

- Aspiradora inalámbrica en seco y mojado
- Manguera de succión
- Tubo telescópico
- Mango de regulación de aire
- Boquilla rinconera
- Cepillo quita-polvo
- Boquilla multiuso
- Filtro de espuma
- Bolsa de papel para polvo
- Tornillos (x8)
- Batería de iones de litio iON+ de 24 V
- Cargador de batería de iones de litio iON+ de 24 V
- Manual y tarjeta de registro

1. Retire cuidadosamente la aspiradora inalámbrica en seco y mojado y compruebe que todos los artículos anteriores estén suministrados.
2. Inspeccione cuidadosamente el producto para asegurarse de que no haya ocurrido ningún daño o ruptura durante su transporte. Si alguna parte está dañada o extraviada, NO DEVUELVA la unidad a la tienda. Comuníquese con la central de servicio al cliente Snow Joe® + Sun Joe® llamando al 1-866-SNOWJOE (1-866-766-9563).

NOTA: no se deshaga de la caja de transporte ni de los materiales de embalaje hasta que usted esté listo para usar su aspiradora en seco y mojado. El empaquetado está hecho de materiales reciclables. Deseche estos materiales obedeciendo los reglamentos locales.

¡IMPORTANTE! Este artefacto y sus materiales de embalaje no son juguetes. No deje que los niños jueguen con las bolsas plásticas, láminas o partes pequeñas. ¡Estos objetos pueden ser tragados y causar asfixia!

Operación de la batería





La unidad es alimentada por una batería de iones de litio. La batería está completamente sellada y no requiere de mantenimiento.

⚠ ¡ADVERTENCIA! Antes de su primer uso, la batería requiere aproximadamente 2 horas y 40 minutos de carga para que esté cargada por completo. Cuando la batería esté baja, recárguela por 2 horas y 40 minutos antes de reiniciar la operación.

Indicador de nivel de carga de batería

La batería tiene un botón para comprobar su nivel de carga. Simplemente presione el botón para leer el nivel de carga de la batería en los LED indicadores de la batería:

- **Los tres LED indicadores de nivel están encendidos:** el nivel de carga de la batería es elevado.
- **Dos LED indicadores de nivel están encendidos:** el nivel de carga de la batería está disminuyendo. Deje de trabajar tan pronto como sea posible.
- **Un LED indicador de nivel está encendido:** el nivel de carga de la batería está bajo. Deje de trabajar INMEDIATAMENTE y cargue la batería, de otro modo, la vida útil de la batería se reducirá en gran medida.

Luces	Significado
	Botón de nivel de carga.
	La batería está cargada a un 30% y requiere ser cargada de inmediato.
	La batería está cargada a un 60% y requiere ser cargada pronto.
	La batería está cargada por completo.

NOTA: si el botón de nivel de carga no parece funcionar, conecte la batería al cargador y cargue según se requiera.

NOTA: inmediatamente luego del uso de la batería, el botón de nivel de carga puede mostrar una carga más baja que la que se mostrará algunos minutos después. Las celdas de las baterías "recuperan" parte de su carga luego de permanecer inactivas.

Operación del cargador

⚠ ¡ADVERTENCIA! Cargue solo baterías de iones de litio iON+ de 24V con su cargador compatible de baterías de iones de litio iON+ de 24V. Otros tipos de baterías pueden causar lesiones personales y daños materiales.

Para reducir el riesgo de un choque eléctrico, no permita que entre agua a la conexión CA/CC del cargador.

Cuándo cargar la batería de iones de litio iON+ 24VBAT

NOTA: las baterías de iones de litio iON+ 24VBAT no crean una “memoria” al ser cargadas luego de una descarga parcial. Por tanto, no hay necesidad de agotar la batería antes de conectarla al cargador.

- Use las luces indicadoras de carga de batería para determinar cuándo cargar su batería de iones de litio iON+ 24VBAT.
- Usted puede cargar por completo su batería antes de empezar un trabajo grande o luego de un uso prolongado.

Carga de la batería

1. Abra la cubierta del compartimiento de la batería, y presione los botones de trabado de la batería para sacarla del compartimiento (Fig. 1).

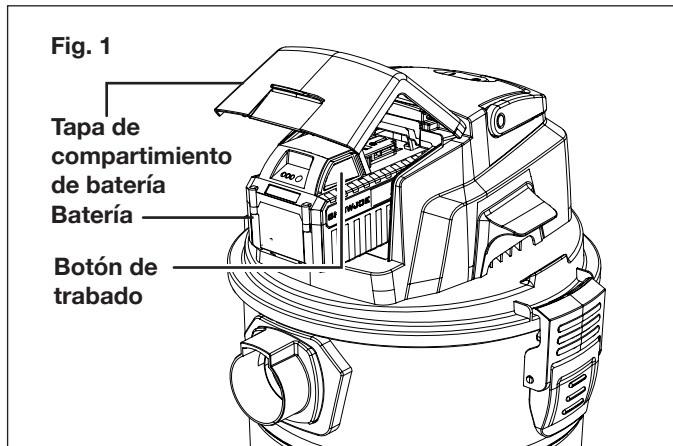

2. Compruebe que el voltaje de la red eléctrica sea el mismo que el indicado en la placa de especificaciones del cargador de la batería. Luego, enchufe el adaptador del cargador en un tomacorriente CA apropiado. Conecte el conector del cargador en el receptáculo de carga de la batería para empezar a cargarla (Fig. 2).

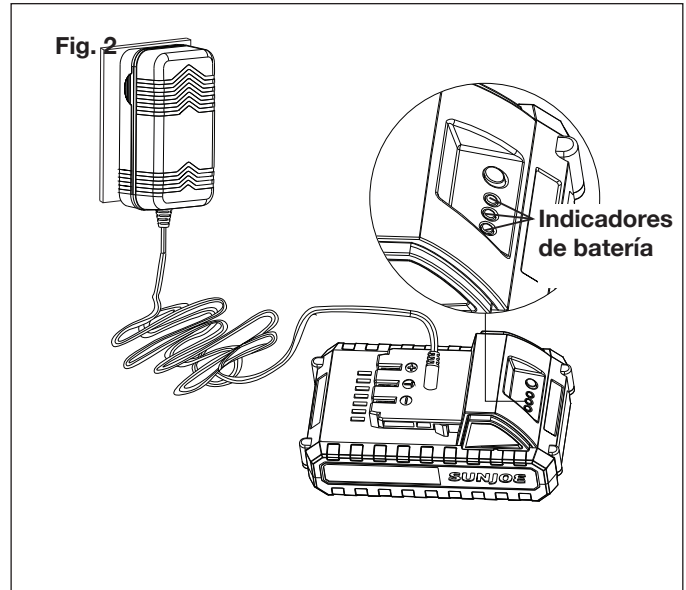

3. La batería tomará aproximadamente 2 horas 40 minutos en cargarse. Las luces LED indicadoras de la batería parpadearán y se iluminarán una a una durante el proceso de carga. Desconecte el cargador inmediatamente cuando las tres luces LED estén iluminadas.

⚠ ¡PRECAUCIÓN! PELIGRO DE INCENDIO. Al desconectar el cargador de la batería, asegúrese de desenchufar primero el cargador del tomacorriente, y luego desconectar el cargador de la batería.

⚠ ¡ADVERTENCIA! Este cargador no se apaga de forma automática cuando la batería está completamente cargada. No deje la batería conectada al cargador. Apague o desenchufe el cargador del tomacorriente cuando la carga haya sido completada.

4. Una recarga oportuna de la batería ayudará a prolongar su vida útil. Usted debe recargar la batería cuando note una caída en la potencia del equipo.

¡IMPORTANTE! Nunca permita que la batería se descargue por completo ya que esto causará un daño irreversible a la batería.

Ensamblado

⚠ ¡ADVERTENCIA! Para evitar lesiones personales severas, lea y entienda todas las instrucciones de seguridad proporcionadas.

⚠ ¡ADVERTENCIA! No inserte la batería hasta que el ensamblado haya sido completado. El incumplimiento de esta advertencia puede resultar en un encendido accidental que cause lesiones personales severas.

⚠ ¡ADVERTENCIA! Antes de realizar cualquier tarea de mantenimiento, asegúrese de que la batería haya sido extraída de la herramienta. No seguir esta advertencia puede causar lesiones personales severas.

⚠ ¡ADVERTENCIA! Para evitar lesiones personales, asegúrese de que el interruptor esté en la posición de apagado antes de conectar o desconectar la manguera de succión.

1. Destrabe la cabeza de potencia levantando los pestillos en ambos lados, para luego retirarla (Fig. 3).

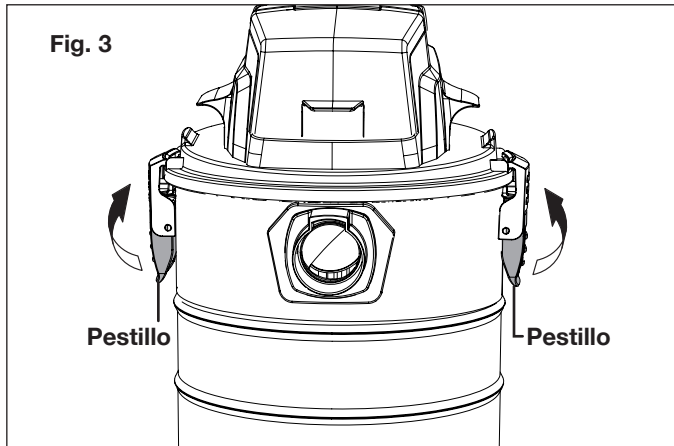

2. Retire todo el contenido del tanque para polvo.
3. Voltee el tanque para polvo. Coloque una rueda pivotante en la montura, tal como se muestra. Fíjela con el tornillo suministrado. No apriete demasiado (Fig. 4).

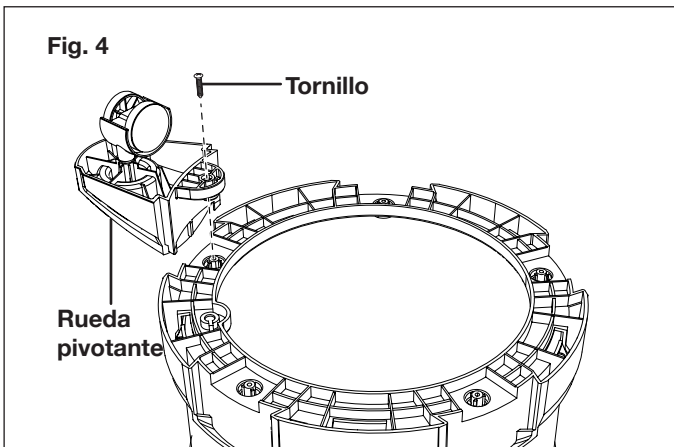

4. Repita para instalar las cinco ruedas pivotantes (Fig. 5).

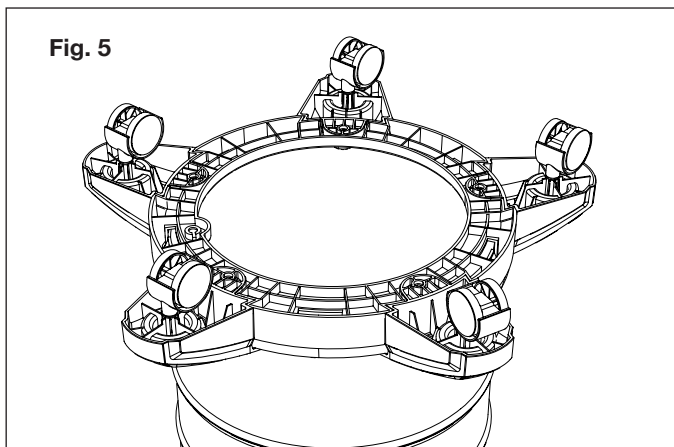

NOTA: el ensamblado requiere cinco (5) tornillos. Los tres (3) tornillos adicionales son de repuesto.

5. Vuelva a colocar el tanque para polvo sobre las ruedas pivotantes. Coloque el cabezal de potencia encima con el filtro deseado instalado. Levante los dos pestillos ubicados en ambos lados del tanque para polvo. Presione los dos pestillos en ambos lados del tanque hasta que se traben en su lugar, fijando el cabezal de potencia al tanque (Figs. 6 y 7).

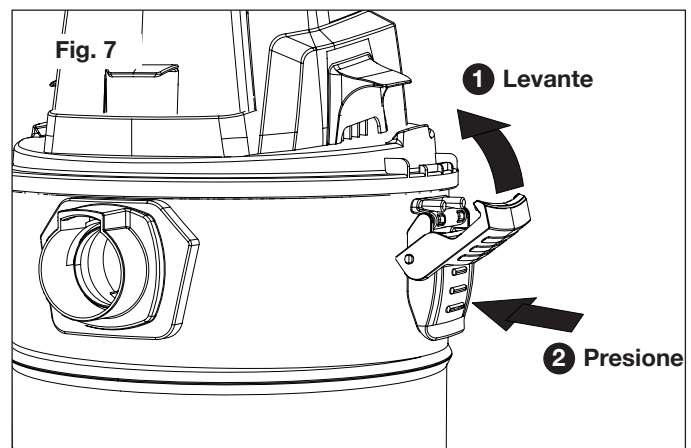
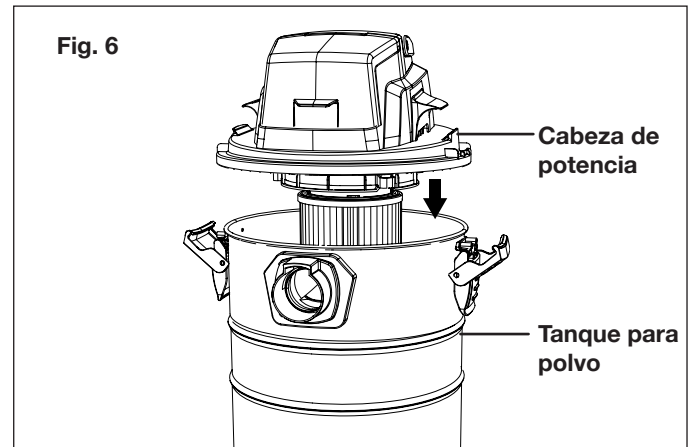

NOTA: para aspirado en seco, instale el filtro de cartucho suministrado y la bolsa para polvo. Para aspirado en mojado, instale el filtro de espuma suministrado. Vea las páginas 12 y 13 para las instrucciones de instalación de los filtros.

6. Inserte el extremo de la manguera de succión con el botón de destrabado dentro de la entrada de aire. Empuje para trazarla en su lugar (Fig. 8).

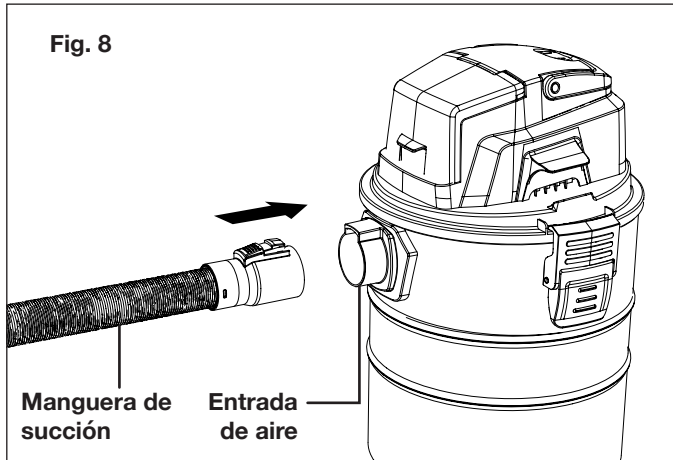

7. Conecte la boquilla de su preferencia en el otro extremo de la manguera de succión. De ser necesario, use el tubo telescópico y el mango de regulación de aire incluidos, tal como se muestra (Fig. 9).

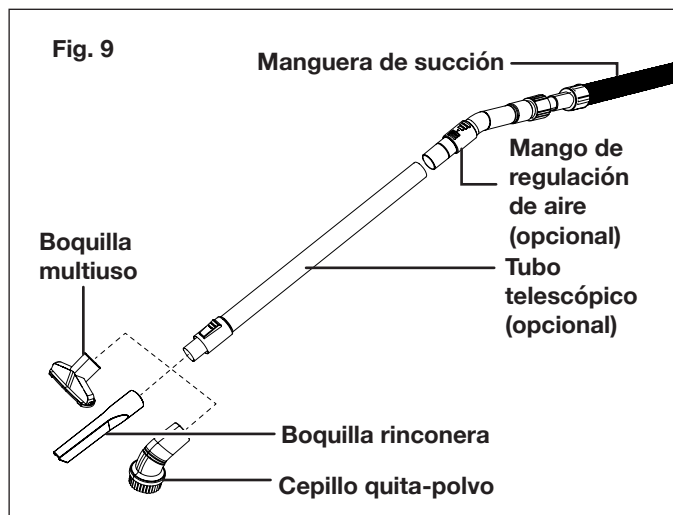

NOTA: esta unidad viene con tres boquillas. La boquilla multiuso aspira sólidos y líquidos sobre áreas medianas y grandes. La boquilla rinconera aspira sólidos y líquidos en esquinas, bordes y otras áreas de difícil acceso. El cepillo para polvo recoge material ligero durante el aspirado.

Operación

⚠ ¡ADVERTENCIA! NO ASPIRE sustancias peligrosas.

Esta aspiradora inalámbrica en seco y mojado está diseñada para limpiar superficies duras. Es adecuada solo para aspirar materiales livianos, secos o mojados. Por ningún motivo la use para aspirar materiales pesados tales como metales, piedras, ramas o vidrios rotos.

No encienda la aspiradora en seco y mojado hasta que haya sido ensamblada por completo. Siempre antes de encender la unidad, compruebe que el filtro esté instalado de forma segura.

⚠ ¡ADVERTENCIA! Use la aspiradora en seco y mojado solo durante el día o bajo una buena luz artificial.

- Asegúrese de que la cabeza de potencia esté instalada y sujeta correctamente durante el uso. Asegúrese de que cada pestillo esté trabado. No asegurar las trabas correctamente puede causar que la cabeza de potencia se desprenda del tanque.
- Vuelva a comprobar que los filtros no estén rotos o desgarrados. No use filtros rotos o desgarrados. Manipule los filtros con cuidado al retirarlos e instalarlos.
- Para reducir el riesgo de pérdida auditiva asociada con el(los) nivel(es) de sonido, se requiere de protección para los oídos.
- Tenga sumo cuidado al trabajar en pendientes y escaleras.
- Siempre avance hacia adelante caminando. Nunca corra.
- Luego de usar la aspiradora en seco y mojado, limpie el área y deshágase apropiadamente de los desechos.
- Siempre transporte el equipo usando el mango para transporte.

⚠ ¡ADVERTENCIA! Para evitar lesiones personales, use protección auditiva al operar esta unidad. Use una máscara antipolvo o para el rostro en lugares polvorientos.

Modo de aspirado en seco

⚠ ¡ADVERTENCIA! Asegúrese de ensamblar el filtro de cartucho adecuadamente al usar el equipo para aspirado en seco. El uso de un filtro incorrecto dañará la unidad e invalidará la garantía.

El filtro de cartucho estará pre-instalado en la jaula de soporte de filtro. Si no lo está, siga las instrucciones a continuación para ensamblar el filtro de cartucho.

1. Asegúrese de que la batería sea retirada del compartimiento.
2. Destrahe la cabeza de potencia levantando los pestillos en ambos lados, para luego retirarla (Fig. 3).
3. Voltee la cabeza de potencia. Coloque la cesta de filtro sobre el filtro de cartucho. Empuje hacia abajo hasta que el filtro esté sujeto de forma segura. Inserte la traba de filtro de cartucho. Gire en sentido horario para asegurar (Figs. 10 y 11).

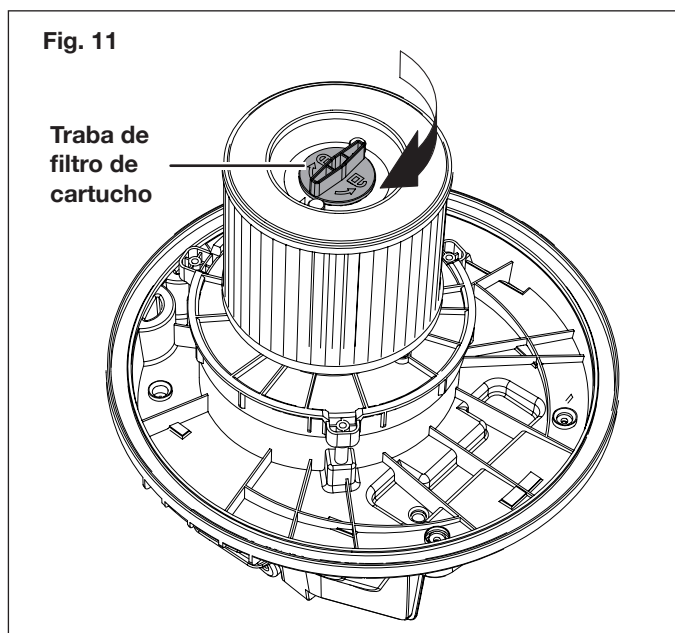
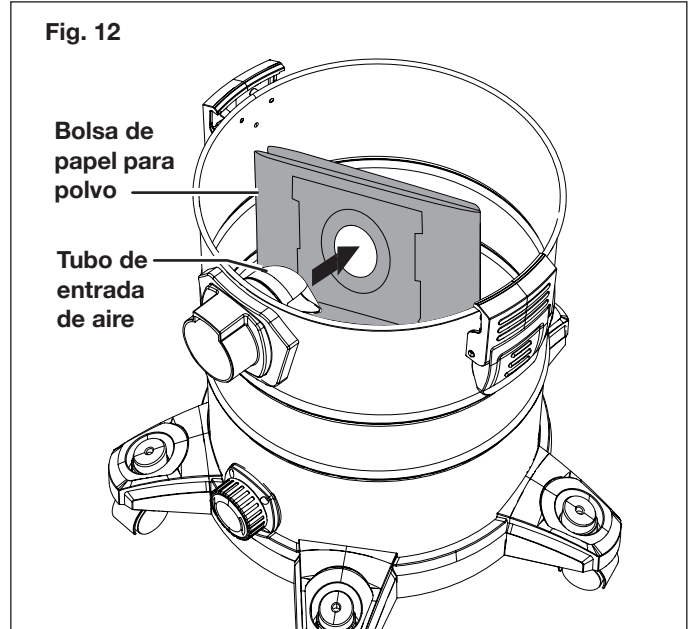
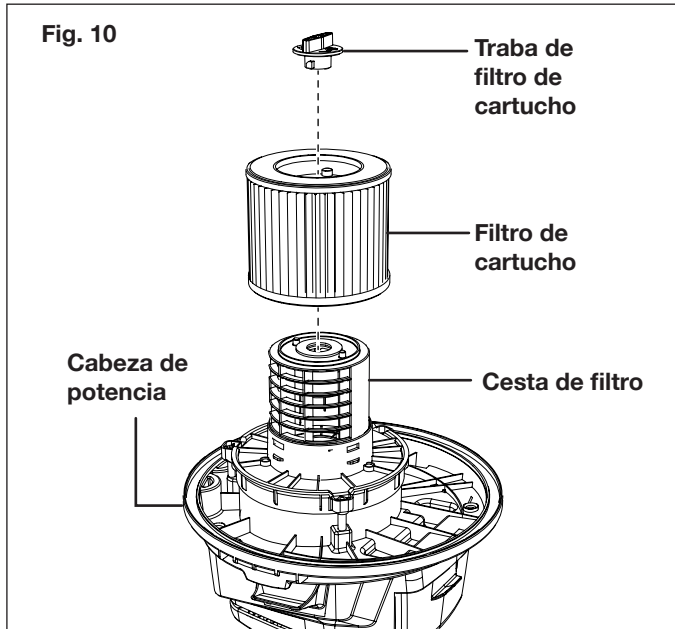

4. Antes de volver a instalar la cabeza de potencia, ensamble la bolsa para polvo insertando el tubo de entrada de aire en el orificio de la bolsa para polvo, tal como se muestra (Fig. 12).

NOTA: se recomienda usar la bolsa de papel para polvo durante el aspirado en seco. La bolsa de papel para polvo recogerá todos los residuos y hará mucho más fácil la limpieza después del aspirado.

5. Vuelva a colocar la cabeza de potencia. Trabe los pestillos en ambos lados de forma segura (Figs. 6 y 7).
6. Con la manguera y la boquilla elegida conectadas, inserte la batería en su compartimiento, y luego presione el lado de ENCENDIDO (I) del interruptor de encendido/apagado (Fig. 13).

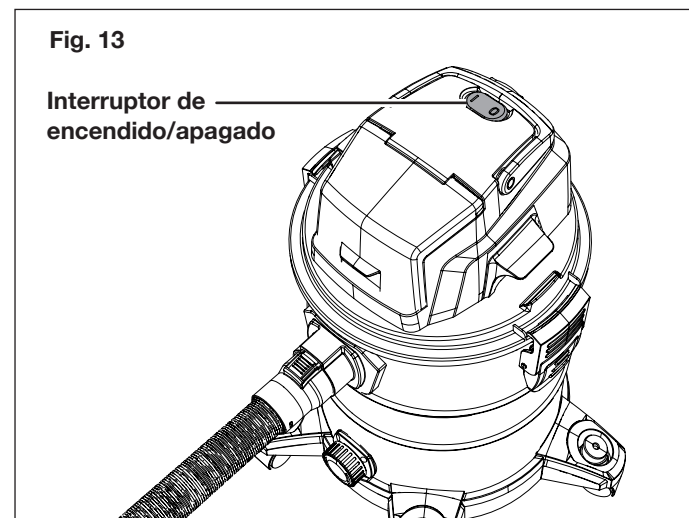

⚠ ¡ADVERTENCIA! Antes de encender la aspiradora en seco y mojado, asegúrese de que no haga contacto con ningún objeto extraño.

7. Luego de que el aspirado haya finalizado, presione el lado de APAGADO (O) del interruptor de encendido/apagado y retire la batería. Retire la bolsa de papel para polvo y vierta los residuos acumulados.

Modo de aspirado en mojado

⚠ ¡ADVERTENCIA! No use el filtro de cartucho o la bolsa de papel para polvo durante el aspirado en mojado. Siga las instrucciones a continuación para ensamblar el filtro de espuma para el aspirado en mojado.

1. Asegúrese de que la batería sea retirada del compartimiento.
2. Destrabe la cabeza de potencia levantando los pestillos en ambos lados, y luego levántela y retírela (Fig. 3).
3. Voltee la cabeza de potencia. Instale el filtro de espuma sobre la cesta de filtro (Fig. 14).

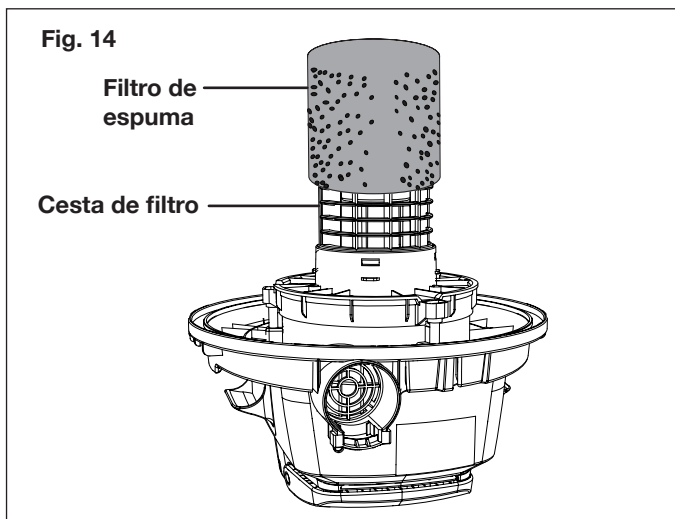

4. Vuelva a colocar la cabeza de potencia. Trabe los pestillos en ambos lados de forma segura (Fig. 6).
5. Con la manguera y la boquilla elegida conectadas, inserte la batería en su compartimiento, y luego presione el lado de ENCENDIDO (I) del interruptor de encendido/apagado (Fig. 12).
6. Luego de que el aspirado haya finalizado, presione el lado de APAGADO (O) del interruptor de encendido/apagado y retire la batería. Limpie los residuos y polvo en el tanque según lo indicado en la sección de mantenimiento.

Modo sopladora

La aspiradora inalámbrica en seco y mojado también posee la función de sopladora. Siga las instrucciones a continuación para usar el modo sopladora.

⚠ ¡ADVERTENCIA! Siempre use gafas de seguridad antes de usarla como sopladora.

⚠ ¡ADVERTENCIA! Mantenga a los niños, mascotas y espectadores alejados del área de trabajo.

⚠ ¡ADVERTENCIA! Use una máscara anti-polvo si la sopladora lanza polvo que pueda ser inhalado.

1. Apague la unidad y retire la batería.
2. Desconecte la manguera de succión de la entrada de aire presionando el botón de liberación en el conector y jalando la manguera de la aspiradora (Fig. 15).

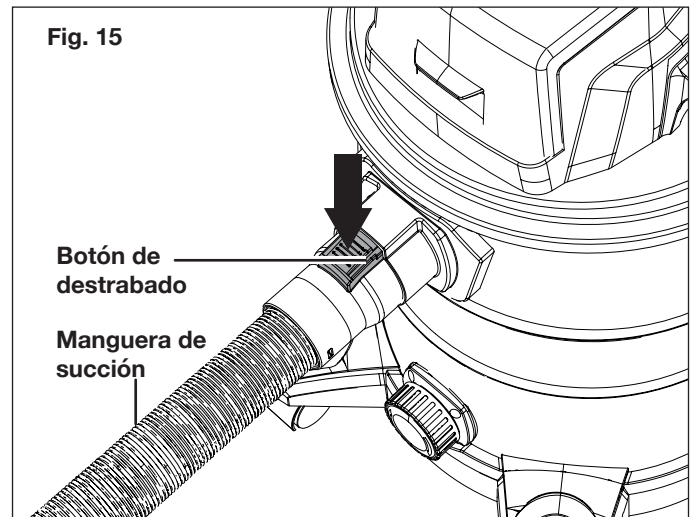

3. Conecte la manguera de succión a la salida de aire en la parte posterior de la cabeza de potencia presionándola firmemente dentro de la salida de aire (Fig. 16).

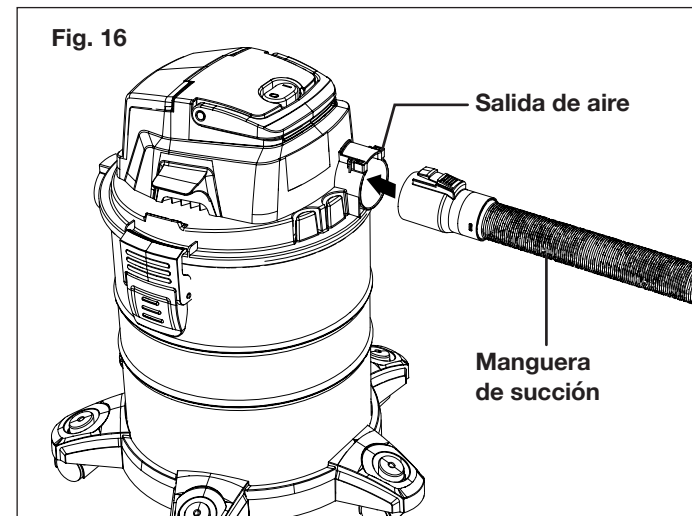

4. Con la manguera y la boquilla elegida conectadas, inserte la batería en su compartimiento, y luego presione el lado de ENCENDIDO (I) del interruptor de encendido/apagado (Fig. 12). Para detener la unidad, presione el lado de APAGADO (O) del interruptor de encendido/apagado y retire la batería.

NOTA: durante todo el proceso de soplado, mantenga despejada la entrada de aire para que el flujo de aire sea estable.

Consejos generales de operación

⚠ ¡ADVERTENCIA! No aspire con esta unidad polvo de yeso, hollín de chimenea ni cenizas. Estos son polvos muy finos que no serán atrapados por el filtro y pueden dañar el motor.

⚠ ¡ADVERTENCIA! El filtro de espuma debe ser usado para el aspirado en mojado. Asegúrese de limpiar el filtro de espuma luego del uso.

⚠ ¡ADVERTENCIA! No use el filtro de cartucho o la bolsa de papel para polvo durante el aspirado en mojado. No use el filtro de cartucho para aspirar materiales afilados.

- Coloque el equipo en una superficie plana que no sea sensible al calor.
- Use siempre la manguera de succión. Sujete la manguera de succión a una distancia de aproximadamente 0.4 plg (1 cm) por encima del material a ser aspirado.

⚠ ¡ADVERTENCIA! Al aspirar grandes cantidades de líquidos, no sumerja la boquilla completamente en el líquido. Deje un espacio en la punta de la abertura de la boquilla para permitir la entrada de aire. La máquina está equipada con una válvula de flotación que detiene la acción de succionado cuando el tanque recolector alcanza su máxima capacidad. Usted notará una reducción en la velocidad del motor. Cuando esto ocurra, apague la máquina, retire la batería, y drene el líquido hacia un receptáculo o drenaje adecuado.

- El flujo de aire puede ser ajustado cuando el mango de regulación de aire esté conectado. Deslice el bloqueo de aire según sea necesario para ajustar el flujo (Fig. 17).

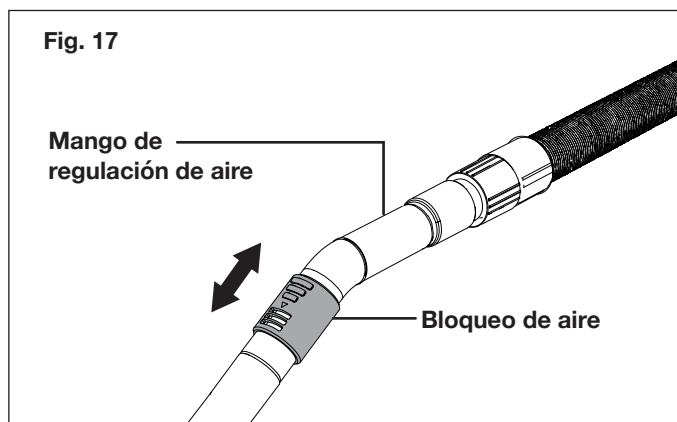

- De ser necesario, use el tubo telescópico incluido para alcanzar zonas más alejadas. Presione la traba de tubo telescópico y extienda el tubo tal como se muestra (Fig. 18).

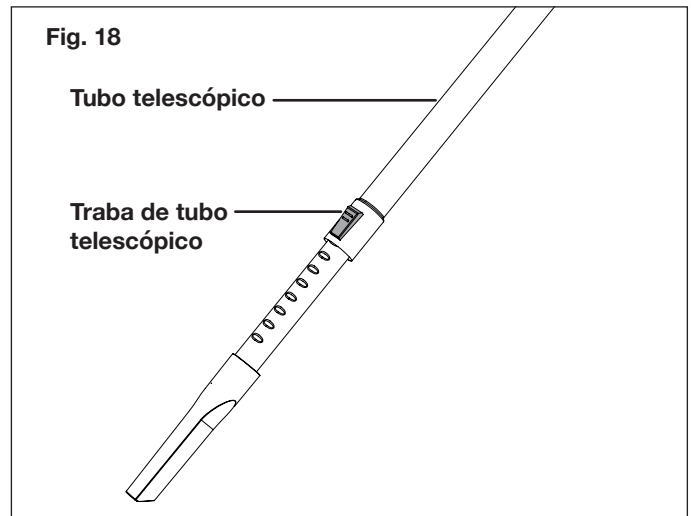

- Apague y retire la batería luego del aspirado y antes de la limpieza y mantenimiento. Luego del aspirado en mojado y antes de guardar la unidad, vacíe el tanque recolector, y limpie y seque su interior y exterior.
- Vacíe el tanque en exteriores para evitar ensuciar interiores.
- Limpie o cambie los filtros (ver sección de mantenimiento) si el rendimiento de succión se reduce. Nunca use este artefacto sin su filtro.

⚠ ¡ADVERTENCIA! Nunca retire la cabeza de potencia sin antes mover el interruptor de encendido/apagado en la posición de APAGADO (0) y retirar la batería.

Entrada de aire

Nunca cubra la entrada de aire. Manténgala libre de obstrucciones y residuos. Debe siempre mantenerse despejada para un enfriamiento adecuado del motor.

⚠ ¡ADVERTENCIA! Para evitar lesiones personales, no use ropa holgada o accesorios como bufandas, collares, cadenas, corbatas, etc. que puedan ser aspirados dentro de la entrada de aire. Para asegurarse de que el cabello largo no se meta a la entrada de aire, amárreselo.

Mantenimiento

Comuníquese con un concesionario autorizado Snow Joe® + Sun Joe® o comuníquese con la central de servicio al cliente Snow Joe® + Sun Joe® llamando al 1-866-SNOWJOE (1-866-766-9563) para cualquier operación de mantenimiento no descrita en este manual. Cualquier operación llevada a cabo en un centro no autorizado o por personal no calificado invalidará por completo la garantía.

⚠ ¡ADVERTENCIA! Retire la batería antes de realizar cualquier tarea de mantenimiento.

Si la batería aún está instalada, la unidad se puede encender accidentalmente mientras usted haga tareas de mantenimiento, lo cual puede causarle lesiones personales graves.

Drenado del tanque

1. El tanque debe ser drenado y limpiado después de cada tarea de aspirado. Retire la tapa de salida de drenaje girándola en sentido horario, y use la salida de drenaje para drenar los desechos líquidos dentro del tanque (Figs. 19 y 20), o retire la cabeza de potencia para vaciar todo residuo o polvo del tanque (Fig. 21). Enjuague el tanque con agua tibia, de ser necesario. Permita que se seque por completo.

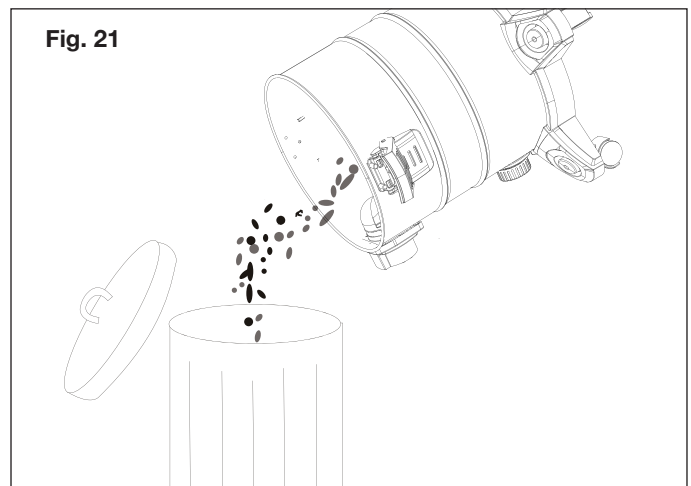
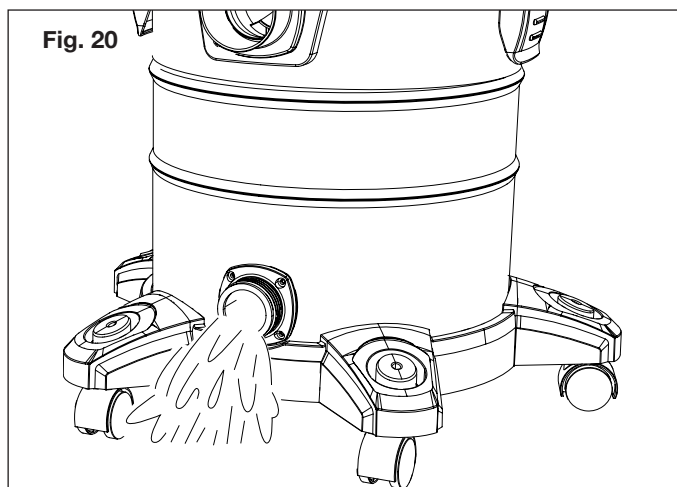
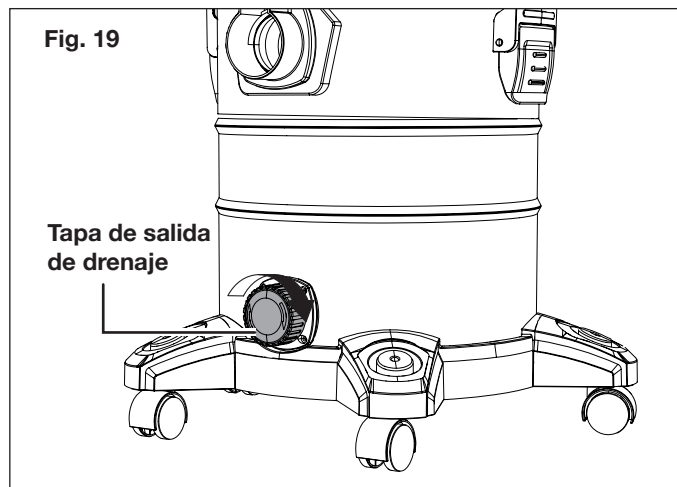

2. Si se usa la bolsa de papel para polvo en el aspirado en seco, simplemente retire la bolsa y vacíe todos los residuos.

⚠ ¡ADVERTENCIA! Deshágase del polvo y residuos según las leyes y reglamentos locales.

Limpeza del filtro de espuma

⚠ ¡ADVERTENCIA! El filtro de espuma debe ser lavado siempre luego de un aspirado en mojado.

1. Apague la unidad y asegúrese de que la batería sea retirada.
2. Destrabe la cabeza de potencia levantando los pestillos en ambos lados, para luego retirarla (Fig. 3).
3. Voltee la cabeza de potencia. Retire el filtro de espuma de la cesta de filtro.
4. Limpie el filtro de espuma con jabón suave bajo agua corriente, y permita que se seque.

Limpeza del filtro de cartucho

⚠ ¡ADVERTENCIA! El filtro de cartucho no es lavable.

1. Apague la unidad y asegúrese de que la batería sea retirada.
2. Destrabe la cabeza de potencia levantando los pestillos en ambos lados, para luego retirarla (Fig. 3).
3. Voltee la cabeza de potencia. Destrabe y retire la traba de filtro de cartucho girándola en sentido antihorario (Fig. 22). Deslice el filtro de cartucho hacia arriba para retirarlo de la cesta de filtro.

Fig. 22

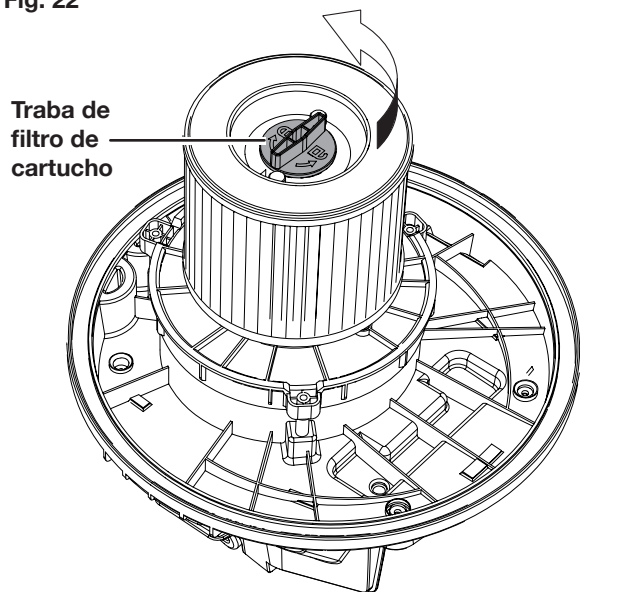

4. Limpie el filtro de cartucho dándole golpes ligeros o cepillándolo delicadamente para quitarle el polvo. Para un rendimiento óptimo se recomienda reemplazar de forma regular el filtro de cartucho.

IMPORTANTE: use solo filtros de repuesto originales especificadas para esta aspiradora.

Usted puede comprar filtros de repuesto (modelos 24V-WDV6000-HFILTER y 24V-WDV6000-SPFILTER) así como otras partes de repuesto originales ordenando en línea en sunjoe.com o por teléfono llamando a nuestra línea gratuita 1-866-SNOWJOE (1-866-766-9563). El uso de filtros que no cumplan con las especificaciones del equipo original puede provocar un funcionamiento incorrecto de la aspiradora, comprometer la seguridad del operador, e invalidar la garantía del fabricante.

Cuidado apropiado de la batería y el cargador

⚠ ¡ADVERTENCIA! Para reducir el riesgo de lesiones personales, desenchufe siempre el cargador y desconecte la batería del cargador antes de llevar a cabo cualquier tarea de mantenimiento. Nunca desarme la batería ni el cargador. Para TODAS las reparaciones, comuníquese con su distribuidor Snow Joe® + Sun Joe® o con la central de servicio al cliente Snow Joe® + Sun Joe®.

1. Para reducir el riesgo de daños y lesiones personales, nunca sumerja la batería o el cargador en un líquido, ni permita que ningún líquido entre dentro de estos componentes.
2. Limpie de polvo y residuos los conductos de ventilación del cargador y los contactos eléctricos soplándolos con aire comprimido.

3. Use solo un cepillo suave, limpio y seco para limpiar la batería y su cargador, manteniéndolo alejado de todos los contactos eléctricos. Ciertos agentes y solventes de limpieza son dañinos para los plásticos y otras partes aisladas. Algunos de estos incluyen gasolina, trementina, diluyente de laca, diluyente de pintura, solventes clorados para limpieza, amoníaco y detergentes caseros con amoníaco. Nunca use solventes inflamables o combustibles cerca de baterías, cargadores de batería, o herramientas.
4. El cargador de baterías de iones de litio iON+ 24VCHRG-AC no tiene partes reparables.

Almacenamiento

1. Examine la aspiradora inalámbrica en seco y mojado cuidadosamente, y compruebe que no haya partes gastadas, sueltas o dañadas. En caso de necesitar una reparación o reemplazar una parte, contacte a un concesionario autorizado Snow Joe® + Sun Joe® o comuníquese con la central de servicio al cliente Snow Joe® + Sun Joe® llamando al 1-866-SNOWJOE (1-866-766-9563) para obtener ayuda.
2. Examine los filtros cuidadosamente y busque señales de desgaste o daños. Si están gastados o dañados, reemplácelos inmediatamente.
3. Guarde la aspiradora en seco y mojado en un lugar cerrado, limpio, seco y bajo llave, lejos del alcance de los niños y animales.
4. Cuando no estén siendo usados, los tubos, mangos y boquillas incluidos pueden ser colocados de forma temporal sobre las ruedas pivotantes, tal como se muestra (Fig. 23).

Fig. 23

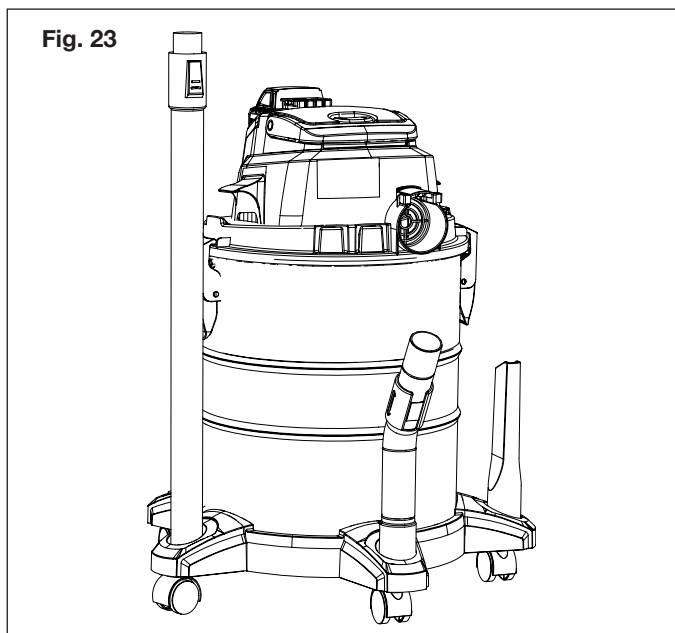

Almacenamiento de la batería y el cargador fuera de temporada

1. No exponga su batería o cargador al agua o lluvia, ni permita que se mojen. Esto podría dañar permanentemente la batería y el cargador. No use aceites o solventes para limpiar o lubricar su batería ya que la cubierta de plástico puede tornarse quebradiza y romperse, causando lesiones personales graves.
2. Guarde la batería y el cargador a una temperatura ambiente, lejos de la humedad. No los guarde en lugares húmedos donde los terminales se puedan corroer. Como con cualquier otro tipo de batería, puede ocurrir una pérdida permanente de capacidad si la batería es almacenada por largos periodos de tiempo a temperaturas elevadas (mayores de 120°F [49°C]).
3. Las baterías de iones de litio iON+ 24VBAT mantienen su carga durante el almacenamiento por más tiempo que otras baterías. Como costumbre, es mejor desenchufar el cargador y retirar la batería cuando no estén siendo usados. Recargue la batería cada seis meses al 50% de su capacidad (dos luces encendidas) durante el almacenamiento fuera de temporada para mantener un rendimiento óptimo de la batería.

Transporte

- Apague la máquina y retire la batería.
- Siempre lleve el producto por su mango de transporte.
- Si está transportando la aspiradora en seco y mojado, sujétela adecuadamente para protegerla contra impactos o vibraciones fuertes.
- Asegure el producto para evitar que se caiga o resbale.

Reciclaje y eliminación

El producto viene en un empaquetado que lo protege contra daños durante el transporte. Conserve el empaquetado hasta que usted esté seguro de que todas las partes hayan venido en este y que el producto esté funcionando correctamente. Luego, recicle el empaquetado o consérvelo para un almacenamiento a largo plazo.



Símbolo WEEE. Los productos motorizados no deben ser desechados en la basura doméstica. Recíclelos donde hayan instalaciones adecuadas. Consulte con las autoridades locales o tienda local para saber sobre las normas de reciclaje.

Precaución y eliminación de la batería

Deshágase de su batería de acuerdo con los reglamentos federales, estatales y locales. Para encontrar lugares de reciclaje, comuníquese con un servicio de reciclaje en su localidad.

⚠ ¡PRECAUCIÓN! Incluso las baterías descargadas contienen algo de energía. Antes de deshacerse de estas, use cinta aislante para cubrir los terminales y evitar que la batería haga cortocircuito, lo cual puede causar una explosión o incendio.

⚠ ¡ADVERTENCIA! Para reducir el riesgo de lesiones personales o explosión, nunca quemar ni incinerar una batería incluso si está dañada, inservible o completamente descargada. Al ser quemada, los humos y materiales tóxicos son lanzados a la atmósfera circundante.

1. Las baterías varían de acuerdo al dispositivo. Consulte su manual para obtener la información específica.
2. Instale solo nuevas baterías del mismo tipo en su producto (donde corresponda).
3. No insertar las baterías con la polaridad correcta, tal como se indica en el compartimiento de la batería o en el manual, puede reducir el ciclo de vida útil de las baterías o causar fugas en estas.
4. No combine baterías nuevas con antiguas.
5. No combine baterías alcalinas, estándar (de zinc-carbono) o recargables (de níquel-cadmio, de níquel-hidruro metálico o de iones de litio).
6. No arroje las baterías al fuego.
7. Las baterías deben ser recicladas o desechadas según los reglamentos locales y estatales.

Servicio y soporte

Si su aspiradora inalámbrica en seco y mojado 24V-WDV6000 de Sun Joe® requiere reparación o mantenimiento, comuníquese con la central de servicio al cliente Snow Joe® + Sun Joe® llamando al 1-866-SNOWJOE (1-866-766-9563).

Modelo y número de serie

Al comunicarse con la empresa, ordenar partes de repuesto o programar una reparación en un centro autorizado, usted necesitará proporcionar el modelo y número de serie, los cuales se encuentran en la etiqueta ubicada en la carcasa de la unidad. Copie estos números en el espacio proporcionado a continuación.

Registre los siguientes números que se encuentran en la carcasa o mango de su nuevo producto:

Modelo:

2 4 V - W D V 6 0 0 0

Nº de serie:

24VCHRG-AC

Federal Communications Commission (Comisión Federal de Comunicaciones o FCC):

 **¡ADVERTENCIA!** Cualquier cambio o modificación a esta unidad no aprobado expresamente por la parte responsable por el cumplimiento puede hacer que el usuario pierda el derecho de utilizar el equipo.

Dispositivo Clase B:

NOTA: este equipo ha sido probado y cumple con los límites de la Clase B de dispositivos digitales, de acuerdo con la Parte 15 de las normas de la FCC.

Estos límites están diseñados para proporcionar protección razonable contra interferencias dañinas en una instalación residencial.

Este equipo genera, usa y puede irradiar energía de radiofrecuencia y, si no se instala y utiliza de acuerdo con las instrucciones, puede provocar interferencias perjudiciales en las comunicaciones radiofónicas.





No obstante, no hay garantía alguna de que no se produzcan interferencias en una instalación concreta.

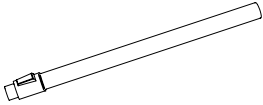

Si este equipo llegara a causar una interferencia perjudicial para la recepción de radio o televisión (la cual se puede determinar apagando y encendiendo el equipo), se recomienda que el usuario trate de corregir la interferencia tomando una o más de las siguientes medidas:

- Reorientar o reubicar la antena receptora.
- Aumentar la distancia entre el equipo y el receptor.
- Conectar el equipo a un tomacorriente correspondiente a un circuito diferente de aquel al que está conectado el receptor.
- Consultar con un comerciante o con un técnico experimentado de radio y televisión.

Accesorios opcionales

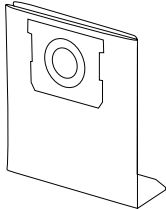
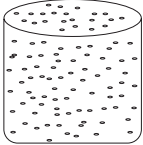
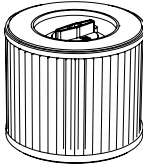
⚠ ¡ADVERTENCIA! USE SIEMPRE solo partes de repuesto y accesorios Snow Joe® + Sun Joe®. Nunca use partes de repuesto o accesorios que no estén destinados para su uso con esta herramienta. Comuníquese con Snow Joe®+ Sun Joe® si tiene dudas sobre si es seguro usar una parte de repuesto o accesorio en particular con su herramienta. El uso de cualquier otro accesorio o parte puede ser peligroso y causar lesiones personales o daños mecánicos.

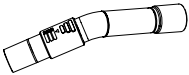
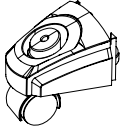
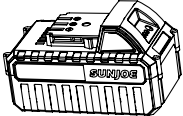
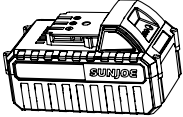
Accesorio	Descripción	Modelo
	Manguera de succión	24V-WDV6000-HOSE
	Tubo telescópico de metal	24V-WDV6000-MTUBE
	Boquilla rinconera	24V-WDV6000-CNOZZLE
	Cepillo redondo	24V-WDV6000-RDBRUSH
	Boquilla multiuso	24V-WDV6000-UNOZZLE
	Bolsa de papel para polvo	24V-WDV6000-BAG
	Filtro de esponja	24V-WDV6000-SPFILTER
	Filtro HEPA	24V-WDV6000-HFILTER

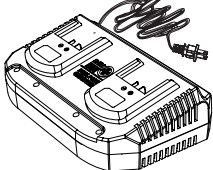
Accesorio	Descripción	Modelo
	Mango de regulación de aire	24V-WDV6000-AIRADJTUBE
	Rueda pivotante	24V-WDV6000-WHEEL
	Batería de iones de litio iON+ de 24 V y 4.0 Ah <i>Tiempo máximo de duración de batería: 23 min (succión continua)</i>	24VBAT
	Batería de iones de litio iON+ de 24 V y 5.0 Ah <i>Tiempo máximo de duración de batería: 30 min (succión continua)</i>	24VBAT-XR
	Cargador rápido de batería de iones de litio iON+ de 24 V	24VCHRG-QC
	Cargador de doble puerto de baterías de iones de litio iON+ de 24 V	24VCHRG-DPC

NOTA: los accesorios están sujetos a cambios sin obligación alguna por parte de Snow Joe® + Sun Joe® de notificar sobre dichos cambios. Los accesorios pueden ser pedidos en línea en sunjoe.com o vía telefónica llamando a la central de servicio al cliente Snow Joe® + Sun Joe® al 1-866-SNOWJOE (1-866-766-9563).



LA PROMESA DE SNOW JOE® + SUN JOE® AL CLIENTE

POR SOBRE TODO, en Snow Joe, LLC (“Snow Joe”) estamos dedicados a usted, nuestro cliente. Nos esforzamos por hacer que su experiencia sea lo más placentera posible. Desafortunadamente, hay veces en que un producto Snow Joe®, Sun Joe®, o Aqua Joe® (el “Producto”) no funciona o sufre un desperfecto bajo condiciones normales de operación. Creemos que es importante que usted sepa que puede confiar en nosotros. Es por eso que tenemos esta Garantía Limitada (la “Garantía”) para nuestros Productos.

NUESTRA GARANTÍA:

Snow Joe garantiza que sus Productos motorizados y no motorizados, nuevos y genuinos, están libres de defectos materiales o de mano de obra al ser usados en tareas domésticas normales durante un periodo de dos (2) años a partir de la fecha de compra por parte del comprador original y usuario final, cuando este último los compra a través de Snow Joe o un vendedor autorizado por Snow Joe y ha obtenido un comprobante de compra. Ya que Snow Joe no puede controlar la calidad de sus Productos vendidos por vendedores no autorizados, a menos que la ley lo prohíba esta Garantía no cubre Productos adquiridos a través de vendedores no autorizados. Si su Producto no funciona, o hay un problema con una parte específica que está cubierta por los términos de esta Garantía, Snow Joe elegirá entre: (1) enviarle una parte de repuesto gratuita; (2) reemplazar el Producto con uno nuevo o similar sin costo alguno; o (3) reparar el Producto. ¡Un excelente soporte!

Esta Garantía le da derechos legales específicos, y usted puede también tener otros derechos según el Estado.

REGISTRO DEL PRODUCTO:

Snow Joe le recomienda enfáticamente registrar su Producto. Usted puede registrar su Producto en línea visitando snowjoe.com/register, imprimiendo y enviando por correo una tarjeta de registro disponible en línea en nuestro sitio Web, llamando a nuestra central de servicio al cliente al **1-866-SNOWJOE (1-866-766-9563)**, o enviándonos un e-mail a help@snowjoe.com. Si usted no registra su Producto sus derechos de garantía no disminuirán; sin embargo, registrar su Producto permitirá que Snow Joe le pueda atender mejor si usted tiene alguna necesidad como cliente.

¿QUIÉN PUEDE SOLICITAR COBERTURA DE GARANTÍA LIMITADA?

Esta Garantía es otorgada por Snow Joe al comprador original y propietario original del Producto.

¿QUÉ NO ESTÁ CUBIERTO?

Esta Garantía no se aplica si el Producto ha sido usado de forma comercial o en aplicaciones no domésticas o de alquiler. Esta Garantía tampoco se aplica si el Producto fue adquirido desde un vendedor no autorizado. Esta garantía tampoco cubre cambios cosméticos que no afecten el funcionamiento del Producto. Las partes desgastables como correas, brocas y cuchillas no están cubiertas por esta Garantía, y pueden ser compradas visitando snowjoe.com o llamando al **1-866-SNOWJOE (1-866-766-9563)**.





ASPIRATEUR AVALE-TOUT PORTATIF SANS CORDON

24 V MAX.* | 4,0 Ah | 20 l

MANUEL D'UTILISATION

Une division de Snow Joe®, LLC

MODÈLE 24V-WDV6000

Formulaire n° SJ-24V-WDV6000-880F-MR2

IMPORTANT!

Consignes de sécurité

Tous les utilisateurs doivent lire ces instructions avant d'utiliser l'appareil

Tout appareil électrique peut être dangereux s'il est mal utilisé. Certaines des consignes de sécurité fournies dans ce manuel s'appliquent généralement à de nombreux appareils. D'autres avertissements sont spécifiques à l'utilisation de cet aspirateur avale-tout sans cordon.

Suivez toujours ces consignes de sécurité. Le non-respect de ces consignes peut entraîner des dommages corporels ou matériels.

⚠️ AVERTISSEMENT! Cet appareil peut être dangereux! Une utilisation irréfléchie ou inappropriée peut être à l'origine de graves blessures.

Sécurité générale

POUR USAGE DOMESTIQUE UNIQUEMENT

Avant d'utiliser l'appareil, assurez-vous que toutes les personnes l'utilisant ont lu et compris toutes les consignes de sécurité et les autres informations fournies dans ce manuel. Conservez ce manuel et consultez-le fréquemment avant d'utiliser cet appareil et lorsque vous apprenez à d'autres personnes les procédures d'utilisation appropriées.

Avant d'utiliser l'aspirateur avale-tout, prenez le temps de vous familiariser avec les commandes, spécialement la façon d'arrêter l'appareil en cas d'urgence. Les seules personnes qui devraient utiliser l'aspirateur avale-tout sont celles qui comprennent parfaitement les instructions et qui savent comment s'en servir. Les enfants ne devraient jamais être autorisés à avoir accès à l'aspirateur avale-tout.

Conservez ce manuel pour pouvoir le consulter dans le futur.

- 1. Maintenir les filtres en place** – Assurez-vous que l'appareil est assemblé de façon appropriée et que les filtres sont dans la bonne position.
- 2. Maintenir les spectateurs et les enfants à bonne distance** – Tous les spectateurs, notamment les enfants

et les animaux familiers, doivent être maintenus à une distance de sécurité de la zone de travail.

- 3. Désactiver l'alimentation électrique de l'appareil** – Retirez la batterie du compartiment à batterie quand vous n'utilisez pas l'appareil, avant de le réparer ou de l'entretenir, lors de son transport ou d'un changement d'accessoire.
- 4. Ne pas utiliser dans les endroits dangereux** – N'utilisez pas l'aspirateur avale-tout quand il y a du gaz dans l'air ou quand l'atmosphère est explosive ou pour aspirer des liquides inflammables ou combustibles. Le moteur de ce type d'appareils fait des étincelles qui peuvent enflammer des gaz.
- 5. Vérifier s'il y a des pièces endommagées** – Avant chaque utilisation de l'aspirateur avale-tout, réparez ou remplacez toute pièce endommagée. En outre, vérifiez qu'il n'y a rien d'autre pouvant affecter le fonctionnement de l'appareil.
- 6. Prévenir les démarrages accidentels** – Avant d'insérer la batterie, assurez-vous que l'interrupteur est à la position d'arrêt.
- 7. Utiliser le bon appareil** – Ne forcez pas l'appareil ou tout accessoire de cet appareil pour effectuer une tâche pour laquelle il n'a pas été conçu.
- 8. Porter un masque facial ou un masque antipoussières** – Si l'appareil est utilisé en milieu poussiéreux, il est recommandé de porter un masque facial ou un masque antipoussières spécifiquement conçu pour filtrer les particules microscopiques.
- 9. Entretenir l'appareil avec soin** – Pour que leur rendement soit optimal et qu'ils puissent être utilisés sans danger, les outils, appareils et machines doivent toujours être propres. Suivez les consignes de changement d'accessoire. Si l'appareil ne fonctionne pas comme il le devrait, ou s'il est tombé, s'il a été endommagé, laissez à l'extérieur ou s'il est tombé dans de l'eau, veuillez appeler le service clientèle Snow Joe® + Sun Joe® au 1-866-SNOWJOE (1-866-766-9563).
- 10. Utiliser les accessoires recommandés** – Consultez le manuel d'utilisation qui indique les accessoires recommandés. L'utilisation d'accessoires inadaptés peut être à l'origine de blessures.
- 11. Ne pas forcer l'appareil** – Il exécutera le travail efficacement et en risquant moins de provoquer des blessures s'il est utilisé au régime pour lequel il a été conçu.
- 12. Ne pas s'arc-bouter** – Restez en permanence sur les deux pieds pour ne pas perdre l'équilibre.

13. Lorsqu'il n'est pas utilisé, ranger l'appareil à l'intérieur

– Si vous ne l'utilisez pas, l'aspirateur avale-tout doit être remis à l'intérieur dans un endroit sec et sous clé, hors de portée des enfants.

14. Rester vigilant – Surveillez ce que vous faites. Faites preuve de bon sens. N'utilisez pas l'aspirateur avale-tout si vous êtes fatigué, si vous êtes sous l'emprise de l'alcool ou de la drogue ou si vous avez pris des médicaments.

⚠ DANGER! Ne pas insérer manuellement des objets dans l'entrée d'aspiration pendant l'utilisation de l'appareil, ceci pouvant gravement endommager le système ou blesser l'utilisateur. Lorsque l'appareil est en marche, garder les deux mains à bonne distance de l'entrée d'aspiration.

NE PAS ESSAYER de retirer ou de retenir quoi que ce soit destiné à être aspiré quand l'aspirateur avale-tout est en marche. Avant de retirer tout ce qui bouche l'entrée d'aspiration, s'assurer que l'aspirateur avale-tout est arrêté.

Sécurité personnelle

⚠ DANGER! Ne pas aspirer ou utiliser cet aspirateur avale-tout près de liquides inflammables, de gaz ou de vapeurs explosives, par exemple de l'essence ou d'autres carburants, des carburants liquides pour l'éclairage, des produits nettoyants, de la peinture à l'huile, de l'hydrogène ou des poussières explosives comme la poussière de charbon, la poussière de magnésium, la poussière céréalière ou la poudre. Les étincelles produites par le moteur peuvent enflammer les vapeurs inflammables ou la poussière.

- Les enfants présents dans la zone de travail doivent toujours être supervisés afin de s'assurer qu'ils ne jouent pas avec l'appareil. Cet appareil N'EST PAS un jouet et ne doit jamais être utilisé comme tel.
- Ne laissez jamais un appareil prêt à être utilisé sans surveillance dans la zone de travail.
- N'aspirez pas ce qui brûle ou ce qui fume, par exemple les cigarettes, les allumettes ou les cendres chaudes.
- N'utilisez pas l'appareil sans que le sac et/ou les filtres soient en place. Faites une double vérification des filtres pour vous assurer qu'ils ne sont ni cassés ni déchirés. N'utilisez pas de filtres cassés ou déchirés.
- Inspectez soigneusement l'appareil avant de l'utiliser et suivez toutes les consignes sur les étiquettes ou marquées sur l'appareil.
- Retirez toujours la batterie avant de poser ou de déposer le filtre.
- Pour réduire les risques pour la santé que présentent les vapeurs ou la poussière, n'aspirez pas de matériaux toxiques.
- Ne remisez pas l'appareil près de matières dangereuses.
- Ne laissez pas l'aspirateur avale-tout sans surveillance quand la batterie est à l'intérieur. Retirez la batterie lorsque vous n'utilisez pas l'appareil.

- Maintenir les cheveux, les vêtements amples, les doigts et toutes les parties du corps à l'écart des ouvertures.
- Restez sur vos deux pieds et faites preuve d'une extrême prudence si vous utilisez l'appareil sur des marches.
- Toute intervention sur l'appareil doit être effectuée uniquement par du personnel qualifié. Les réparations et entretiens effectués par du personnel non qualifié sont susceptibles de blesser l'utilisateur ou d'endommager l'appareil.
- Cet aspirateur avale-tout est destiné uniquement à un usage résidentiel. L'utilisation commerciale de cet appareil est interdite et annule la garantie du fabricant.
- N'arrosez ou ne pulvérisez jamais d'eau ou tout autre liquide sur l'appareil. Nettoyez l'appareil après chaque utilisation comme cela est décrit dans la section Nettoyage et remisage.
- Empêchez les cordons électriques, les sacs en plastique ou tout ce qui y ressemble d'être aspirés, car ils pourraient s'enrouler autour du filtre et entraîner la surcharge ou le blocage du moteur. Si cela se produit, fermez l'interrupteur de l'aspirateur avale-tout. Ne laissez pas allumé l'aspirateur avale-tout si le moteur est en surcharge ou s'il est bloqué.
- Placez toujours l'appareil en position debout lorsque vous l'utilisez. Ne l'utilisez pas s'il est incliné d'un côté ou s'il est retourné.
- Ne tenez jamais la buse devant votre visage (surtout les yeux, les oreilles, etc.). Ne dirigez jamais la buse vers des personnes ou des animaux.
- Avant d'utiliser l'appareil, assurez-vous que le filtre approprié a été bien inséré. Un filtre inadapté ou mal posé peut endommager l'appareil et annuler la garantie.

Règles de sécurité spécifiques aux aspirateurs avale-tout

Cet aspirateur avale-tout à moteur est destiné à aspirer les liquides, les débris secs et la poussière. Ce matériel n'est pas conçu pour aspirer les cendres, le charbon, ou d'autres matières toxiques, inflammables ou dangereuses. L'aspiration de matières ardentes ou de poussières qui sont combustibles, explosives ou dangereuses pour la santé est interdite. Le fabricant ne saurait être tenu responsable de blessures résultant d'une utilisation inappropriée de l'appareil ou d'une utilisation non conforme aux instructions.

REMARQUE : cet aspirateur avale-tout est destiné uniquement à un usage domestique.

⚠ MISE EN GARDE! Toujours éteindre l'appareil et retirer la batterie avant d'assembler, d'ouvrir ou de vider la cuve, avant d'attacher ou de détacher un accessoire ou d'effectuer une vérification d'entretien ou de dépannage.

⚠️ AVERTISSEMENT! Pour réduire les risques de secousse électrique, ne pas utiliser l'appareil par temps très humide. Ne pas exposer à la pluie. Ranger l'appareil à l'intérieur dans un endroit sec.

⚠️ AVERTISSEMENT! Pour votre sécurité, lire et comprendre le manuel d'utilisation. Ne pas laisser l'appareil en marche sans surveillance. Ne pas ramasser les cendres chaudes, le charbon et les substances toxiques, les matières inflammables ou autres débris dangereux. Ne pas utiliser l'appareil en présence de vapeurs ou de liquides explosifs.

- Ne pas aspirer de liquides à une température supérieure à 60 °C, de poussières toxiques ou inflammables ou d'objets pointus ou tranchants.
- N'utilisez pas l'aspirateur avale-tout tant que les filtres ne sont pas en place. Inspecter fréquemment les filtres et les remplacer par des filtres recommandés s'ils présentent des signes d'usure ou de détérioration.
- Pendant son utilisation, ne placez pas l'appareil sur un plancher sensible à la chaleur. Par mesure de sécurité, utilisez au besoin une base ignifuge.
- Videz et nettoyez l'aspirateur avant et après l'avoir utilisé, et ce afin d'empêcher l'accumulation de débris.
- Ne rangez pas l'appareil directement contre un four ou un radiateur chaud.

⚠️ MISE EN GARDE! Ne pas aspirer de matières dangereuses (par exemple, l'essence, les solvants, les acides ou les lessives inférieures) ou de cendres provenant de carburants non autorisés (par exemple, de mazout de fours ou chaudières de chauffage). Ces matières présentent des risques de blessures graves.

- N'utilisez pas l'aspirateur dans des endroits où des liquides inflammables ou combustibles, par exemple de l'essence, peuvent être présents.
- N'aspirez pas les fines particules de poussière combustible susceptibles de s'enflammer et de provoquer une explosion.
- N'introduisez pas d'objets dans les ouvertures. N'utilisez pas l'aspirateur si la moindre ouverture est obstruée. Maintenez toutes les ouvertures exemptes de poussière, de peluche, de cheveux et de tout ce qui peut réduire le débit d'air.
- Vérifiez toujours le tuyau souple et l'appareil quand vous l'utilisez.
- Vérifiez souvent le clapet de non-retour.
- Si vous remarquez que du liquide fuit de votre appareil, éteignez-le immédiatement et retirez la batterie.
- Lorsque vous utilisez le mode souffleur :
 - i) Dirigez la sortie d'air uniquement vers la zone de travail, jamais vers des personnes ou des animaux.
 - ii) En mode avale-tout, n'utilisez pas le souffleur comme un pulvérisateur.

iii) Portez un masque antipoussières et des lunettes de protection.

IMPORTANT! Si le tuyau souple ou un accessoire est obstrué, éteignez l'aspirateur et, avant de redémarrer l'appareil, retirez ce qui est la cause de l'obstruction.

IMPORTANT! Le lavage et le remplacement fréquents des filtres permettent de maintenir le rendement optimal de l'aspirateur. Il est recommandé d'inspecter, de nettoyer et de changer périodiquement les filtres.

Consignes de sécurité pour la batterie et le chargeur

Nous avons consacré beaucoup de temps à la conception de chaque bloc-piles afin de nous assurer de vous fournir des batteries qui peuvent être utilisées sans danger, sont robustes et ont une énergie volumique élevée. Les cellules des batteries sont dotées d'un large éventail de dispositifs de sécurité. Chaque cellule individuelle est initialement formatée et ses courbes électriques caractéristiques sont enregistrées. Ces données sont ensuite utilisées exclusivement pour pouvoir assembler les meilleurs blocs-piles possible.

Malgré toutes ces mesures de précaution, il faut toujours faire preuve de prudence lors de la manipulation de batteries. Pour utiliser sans danger les batteries, les points suivants doivent être observés en permanence. L'utilisation sans danger peut uniquement être garantie si les cellules sont intactes. Toute manipulation inappropriée d'un bloc-piles peut endommager les cellules.

IMPORTANT! Les analyses confirment que la mauvaise utilisation de batteries à haut rendement et un entretien laissant à désirer sont les principaux facteurs responsables de dommages corporels et/ou matériels.

⚠️ AVERTISSEMENT! Utiliser uniquement des batteries de rechange homologuées. Les autres types de batteries peuvent endommager l'aspirateur avale-tout et empêcher son bon fonctionnement, ce qui peut entraîner de graves blessures.

⚠️ AVERTISSEMENT! Ne pas utiliser un bloc-piles ou un chargeur endommagé ou modifié. Les batteries endommagées ou modifiées peuvent se comporter de manière imprévisible et provoquer un incendie ou une explosion ou présenter un risque de blessure. Ne modifiez pas le bloc-piles ou n'essayez pas de le réparer, sauf précisions contraires concernant son utilisation ou son entretien. Faites réparer ou entretenir votre bloc-piles par un réparateur qualifié utilisant uniquement des pièces de rechange identiques. C'est à ce prix que la sécurité du bloc-piles sera préservée.

⚠️ MISE EN GARDE! Pour réduire le risque de blessure, charger uniquement le bloc-piles au lithium-ion iON+ 24V Snow Joe® dans le chargeur au lithium-ion iON+ 24V Sun Joe®

prévu à cet effet. Les autres types de chargeurs présentent des risques d'incendie et de dommages corporels et matériels. Ne brancher aucun bloc-piles sur le secteur ou l'allume-cigare d'une voiture. Le bloc-piles serait définitivement et irrémédiablement endommagé.

- **Évitez les environnements dangereux** : ne chargez pas le bloc-piles sous la pluie, sous la neige ou dans les endroits humides. N'utilisez pas le bloc-piles ou le chargeur lorsque l'atmosphère est explosive (effluents gazeux, poussière ou matières inflammables), des étincelles pouvant se produire lors de l'insertion ou du retrait du bloc-piles, ce qui pourrait provoquer un incendie.

- **Chargez dans un endroit bien ventilé** : ne bloquez pas les orifices de ventilation du chargeur. Dégagez le voisinage immédiat du chargeur pour qu'il soit bien ventilé. Interdisez de fumer et n'autorisez la présence d'aucune flamme nue à proximité d'un bloc-piles se chargeant. Le gaz dispersé dans l'atmosphère peut exploser.

REMARQUE : la plage de sécurité de températures pour la batterie est comprise entre 5 °C et 40,5 °C. Ne chargez pas la batterie à l'extérieur lorsqu'il gèle; chargez-la à température ambiante.

- **Prenez soin du cordon du chargeur** : lorsque vous débranchez le chargeur, tirez sur la fiche dans la prise et non sur le cordon pour éviter d'endommager la fiche électrique et le cordon. Ne tirez jamais le chargeur par le cordon et ne tirez pas brusquement sur le cordon pour le retirer de la prise. Maintenez le cordon éloigné de la chaleur, de l'huile et des arêtes tranchantes. Pendant l'utilisation du chargeur, assurez-vous que personne ne marche sur le cordon, ne trébuche dessus et qu'il ne peut être ni endommagé ni soumis à des tensions ou des pressions. N'utilisez pas le chargeur si sa fiche ou son cordon est endommagé. Remplacez immédiatement tout chargeur endommagé.

- **N'utilisez pas de rallonge électrique, à moins que cela soit absolument nécessaire** : l'utilisation d'une rallonge électrique mal adaptée, endommagée ou mal branchée présente des risques d'incendie et de secousse électrique. S'il s'avère nécessaire d'utiliser une rallonge électrique, branchez le chargeur dans une rallonge électrique de calibre 16 ou plus gros, la fiche femelle correspondant à la fiche mâle sur le chargeur. Vérifiez que la rallonge électrique est en bon état.

- **Le chargeur 24VCHRG-AC est prévu uniquement pour 100 – 240 VCA** : il doit être branché dans une prise appropriée.

- **Utilisez uniquement des accessoires recommandés** : l'utilisation d'un accessoire non recommandé ou vendu par le fabricant du bloc-piles ou du chargeur peut provoquer un incendie, une secousse électrique ou des blessures.

- **Débranchez tout chargeur non utilisé** : assurez-vous de débrancher le bloc-piles d'un chargeur débranché.

 **AVERTISSEMENT!** Pour réduire le risque de secousse électrique, toujours débrancher le chargeur avant d'effectuer un nettoyage ou un entretien. Ne pas laisser d'eau couler dans le chargeur. Pour réduire le risque de secousse électrique, utiliser un disjoncteur différentiel de fuite de terre (DDFT).

- **Ne brûlez pas ou n'incinerez pas les blocs-piles** : ils peuvent exploser et provoquer des dommages corporels ou matériels. Des émanations et des particules toxiques se dégagent d'un bloc-piles qui brûle.

- **N'écrasez pas, ne faites pas tomber ou n'endommagez pas le bloc-piles** : n'utilisez pas le bloc-piles ou le chargeur s'il a reçu un coup brutal, s'il est tombé, s'il a été écrasé ou endommagé d'une façon ou d'une autre (c.-à-d., percé par un clou, frappé d'un coup de marteau, foulé au pied, etc.).

- **Ne démontez rien** : un remontage mal effectué peut présenter un risque important de secousse électrique, d'incendie ou d'exposition aux produits chimiques de la batterie. Si la batterie ou le chargeur sont endommagés, veuillez communiquer avec un revendeur Snow Joe® + Sun Joe® agréé ou appeler le service clientèle Snow Joe® + Sun Joe® au 1-866-SNOWJOE (1-866-766-9563) pour de l'aide.

- **Les produits chimiques des batteries peuvent occasionner de graves brûlures** : ne laissez jamais un bloc-piles endommagé entrer en contact avec la peau, les yeux ou la bouche. Si un bloc-piles endommagé laisse fuir des produits chimiques, utilisez des gants en caoutchouc ou en néoprène pour l'éliminer sans danger. Si la peau est entrée en contact avec les fluides d'une batterie, lavez la zone affectée à l'eau et au savon et rincez au vinaigre. Si les yeux sont entrés en contact avec des produits chimiques de batterie, rincez immédiatement à grande eau pendant 20 minutes et consultez un médecin. Retirez les vêtements contaminés et jetez-les.

- **Ne provoquez pas de court-circuit** : un court-circuit se produira si un objet en métal relie les contacts positif et négatif du bloc-piles. Ne placez aucun bloc-piles près de tout ce qui peut provoquer un court-circuit, par exemple un trombone, une pièce de monnaie, une clé, une vis, un clou ou tout autre objet métallique. Un bloc-piles en court-circuit présente un risque d'incendie et peut blesser gravement.

- **Remisez le bloc-piles et son chargeur dans un endroit frais et sec** : ne rangez pas le bloc-piles ou le chargeur lorsque la température peut être supérieure à 40,5 °C, par exemple directement sous les rayons du soleil, à l'intérieur d'un véhicule ou dans un cabanon à structure métallique pendant l'été.

Renseignements sur la batterie

1. Le bloc-piles fourni avec votre aspirateur avale-tout sans cordon n'est que partiellement chargé. Le bloc-piles doit être complètement chargé avant d'utiliser l'appareil pour la première fois.
2. Pour un rendement optimal du bloc-piles, évitez d'attendre qu'il soit presque déchargé et chargez-le fréquemment.
3. Rangez le bloc-piles dans un endroit frais, idéalement à 25 °C et chargez au moins à 40 %.
4. Les batteries au lithium-ion s'usent naturellement avec le temps. Le bloc-piles doit être remplacé au plus tard lorsque sa capacité chute à 80 % de sa capacité d'origine, neuf. Les cellules affaiblies dans un bloc-piles usé ne peuvent plus produire la forte intensité exigée pour que votre aspirateur avale-tout fonctionne normalement, ce qui présente un risque pour la sécurité.

5. Ne jetez pas de blocs-piles dans un feu nu, ce qui pourrait les faire exploser.
6. Ne mettez pas le feu aux blocs-piles et ne les exposez pas à une flamme.
7. Ne déchargez jamais complètement les blocs-piles. Les cellules d'une batterie complètement déchargée seront endommagées. Le rangement prolongé et la non-utilisation d'une batterie partiellement déchargée sont les causes les plus communes d'une décharge complète. Arrêtez votre travail dès que vous remarquez que la puissance de la batterie chute ou dès que le système de protection électronique se déclenche. Rangez le bloc-piles uniquement s'il est à charge complète.
8. Protégez la batterie et l'appareil contre les surcharges. Les surcharges donneront rapidement lieu à une surchauffe et endommageront les cellules à l'intérieur du boîtier de batterie, même si cette surchauffe n'est pas visible de l'extérieur.
9. Évitez d'endommager la batterie et de la soumettre à des chocs. Remplacez immédiatement toute batterie qui est tombée d'une hauteur supérieure à un mètre ou qui a été soumise à des chocs violents, même si le boîtier du bloc-piles ne semble pas endommagé. Les cellules à l'intérieur de la batterie peuvent avoir été gravement endommagées. Dans ce cas, veuillez lire les renseignements sur l'élimination des déchets en ce qui concerne les batteries.
10. Si le bloc-piles souffre d'une surcharge ou d'une surchauffe, le coupe-circuit de protection intégré coupe le moteur de l'appareil pour des raisons de sécurité.

IMPORTANT! N'appuyez plus sur l'interrupteur marche-arrêt si le coupe-circuit de protection a été activé. Ceci pourrait endommager le bloc-piles.
11. Utilisez uniquement des blocs-piles d'origine. L'utilisation d'autres blocs-piles présente un risque d'incendie et pourrait provoquer des blessures ou une explosion.
4. Maintenez hors de portée des enfants le chargeur de batterie, le bloc-piles et l'appareil sans cordon.
5. N'utilisez pas le chargeur de batterie qui est fourni pour charger d'autres outils, appareils ou machines sans cordon.
6. Le bloc-piles devient chaud après une utilisation prolongée. Laissez le bloc-piles se refroidir à la température ambiante avant de le brancher dans le chargeur pour le charger.
7. Ne chargez pas la batterie de façon excessive. Ne dépassez pas le temps maximal de charge. Ce temps de charge ne s'applique qu'à une batterie déchargée. Recharger fréquemment un bloc-piles chargé ou partiellement chargé provoquera une surcharge et endommagera les cellules. Ne laissez pas la batterie branchée dans le chargeur pendant plusieurs jours consécutifs.
8. N'utilisez ou ne chargez jamais une batterie si vous soupçonnez qu'il y a plus de 12 mois qu'elle a été chargée pour la dernière fois. Il y a une forte probabilité pour que la batterie soit déjà dangereusement endommagée (décharge complète).
9. Si vous chargez la batterie à une température inférieure à 5 °C, vous endommagez les produits chimiques des cellules, ce qui peut provoquer un incendie.
10. N'utilisez pas une batterie qui a été exposée à la chaleur pendant sa charge, car les cellules de batterie peuvent avoir été dangereusement endommagées.
11. N'utilisez pas les batteries qui se sont bombées ou ont subi des déformations pendant le processus de charge, ni celles présentant d'autres symptômes atypiques (échappement de gaz, sifflement, fissures, etc.).
12. Ne déchargez jamais complètement le bloc-piles (le niveau maximal de décharge recommandé est de 80 %). La décharge complète d'un bloc-piles entraînera le vieillissement prématuré de ses cellules.

Renseignements sur le chargeur et le processus de charge

1. Veuillez vérifier les données marquées sur la plaque signalétique du chargeur de batterie. Assurez-vous de brancher le chargeur de batterie dans une source d'alimentation correspondant à la tension indiquée sur la plaque signalétique. Ne le branchez jamais sur une tension de secteur différente.
2. Protégez le chargeur de batterie et son cordon pour éviter de les endommager. Maintenez le chargeur et son cordon éloignés de la chaleur, de l'huile et des objets tranchants. Faites réparer sans délai les cordons endommagés par un technicien qualifié chez un revendeur Snow Joe® + Sun Joe® agréé ou appelez le service clientèle Snow Joe® + Sun Joe® au 1-866-SNOWJOE (1-866-766-9563).
3. Les fiches électriques doivent correspondre à la prise. N'apportez aucune modification, quelle qu'elle soit, à la fiche. N'utilisez pas de fiche d'adaptation avec un chargeur mis à la terre. Des fiches non modifiées et des prises correspondantes réduiront le risque de secousse électrique.





Protection contre les influences environnementales

1. Portez des vêtements de travail adaptés. Portez des lunettes de sécurité.
2. Protégez votre appareil sans cordon et le chargeur de batterie contre l'humidité et la pluie. L'humidité et la pluie peuvent endommager dangereusement les cellules.
3. N'utilisez pas l'appareil sans cordon ou le chargeur de batterie près d'émanations ou de liquides inflammables.
4. Utilisez le chargeur de batterie et l'appareil sans cordon uniquement en milieu sec et à une température ambiante comprise entre 0 °C et 40 °C.
5. Ne conservez pas le chargeur de batterie dans un endroit où la température est susceptible d'être supérieure à 40,5 °C. Ne laissez surtout pas le chargeur de batterie dans une voiture qui stationne au soleil.

6. Protégez les batteries contre les surcharges. Les surcharges et l'exposition directe aux rayons du soleil entraînent une surchauffe des cellules et les endommagent. Ne chargez ou n'utilisez jamais une batterie qui a surchauffé : au besoin, remplacez-la immédiatement.
7. Rangez le chargeur et votre appareil sans cordon uniquement dans un endroit sec où la température ambiante est comprise entre 5 °C et 40,5 °C. Rangez votre bloc-piles au lithium-ion dans un endroit frais et sec à une température de 25 °C. Protégez le bloc-piles, le chargeur et l'appareil sans cordon contre l'humidité et les rayons du soleil directs. Rangez uniquement les batteries lorsqu'elles sont à charge complète (chargées au minimum à 40 %).
8. Veillez à ce que le bloc-piles au lithium-ion ne gèle pas. Les blocs-piles qui ont été stockés à une température inférieure à 0 °C pendant plus de 60 minutes doivent être éliminés.
9. Lorsque vous manipulez des batteries, prenez garde aux décharges électrostatiques, car elles peuvent endommager le système de protection électronique et les cellules de batterie. Évitez de produire des charges électrostatiques et ne touchez jamais les pôles d'une batterie.

Symboles de sécurité

Le tableau suivant décrit et explique les symboles de sécurité pouvant être marqués sur cet appareil. Lisez, comprenez et suivez toutes les instructions sur l'appareil avant d'essayer de procéder à son assemblage et de l'utiliser.

Symboles	Descriptions	Symboles	Descriptions
	Alerte de sécurité. Faire preuve de prudence.		Afin de réduire le risque de blessure, l'utilisateur doit lire le manuel d'utilisation.
	Pour réduire le risque de secousse électrique, ne pas utiliser l'appareil à l'extérieur ou dans des endroits humides. Ne pas exposer à la pluie. Ranger l'appareil à l'intérieur dans un endroit sec.		Utilisation uniquement à l'intérieur. Utiliser uniquement le chargeur de batterie à l'intérieur.

Apprenez à mieux connaître votre aspirateur avale-tout sans cordon

Avant d'utiliser l'aspirateur avale-tout sans cordon, lisez attentivement le manuel d'utilisation et les consignes de sécurité. Pour vous familiariser avec l'emplacement des différents réglages et commandes, comparez l'illustration ci-dessous avec votre aspirateur avale-tout sans cordon. Conservez ce manuel pour pouvoir le consulter dans le futur.

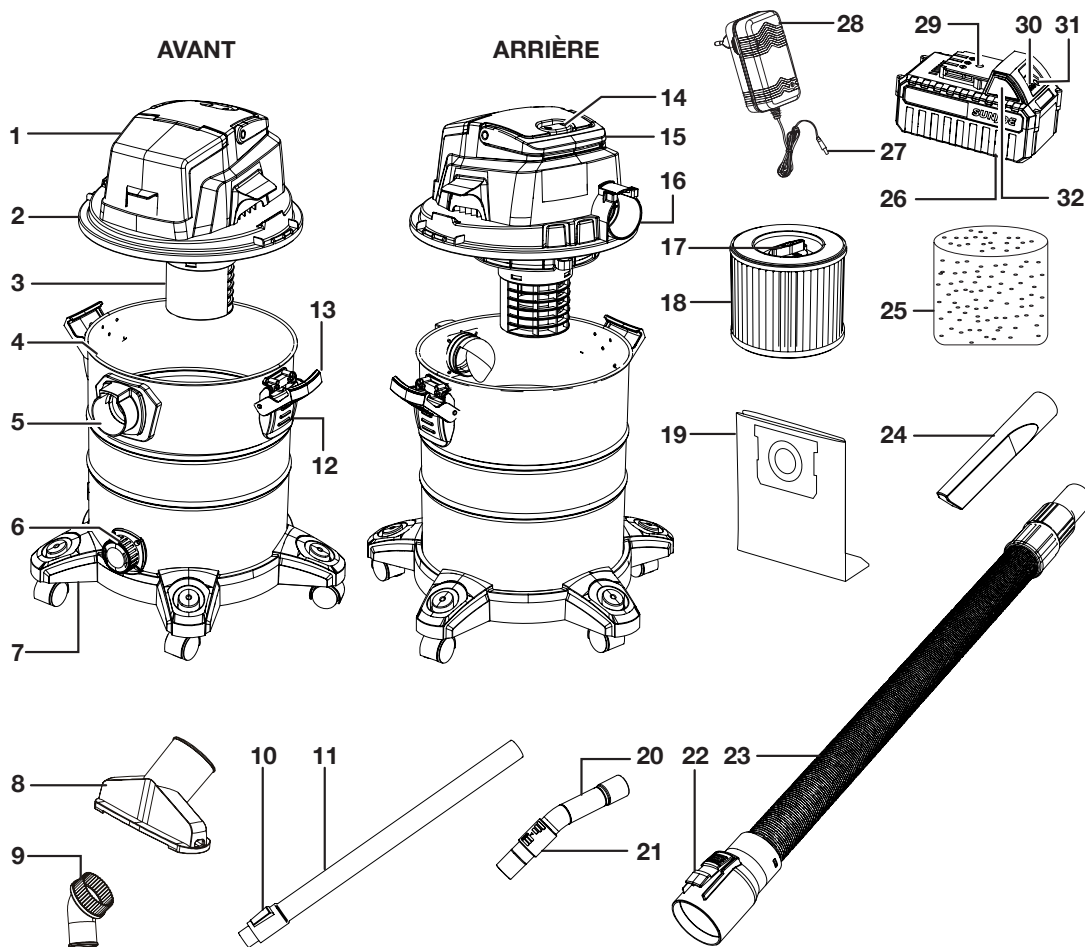

- | | | | |
|---|--|--|---|
| 1. Compartiment à batterie | 11. Tube télescopique | 20. Manche de régulation d'air | 27. Fiche du chargeur |
| 2. Tête motorisée | 12. Boucle d'attache de tête motorisée | 21. Bloqueur d'air | 28. Chargeur de batterie au lithium-ion iON+ 24V (24VCHRG-AC) |
| 3. Panier-filtre | 13. Boucle de tête motorisée | 22. Bouton de déverrouillage de tuyau | 29. Prise pour le chargeur |
| 4. Cuve de collecte | 14. Interrupteur marche-arrêt | 23. Tuyau souple d'aspiration | 30. Témoin de charge de batterie |
| 5. Entrée d'air | 15. Poignée | 24. Suceur plat | 31. Bouton-poussoir pour témoins de charge de batterie |
| 6. Sortie de vidange | 16. Sortie d'air | 25. Filtre en mousse | 32. Bouton-poussoir de verrouillage |
| 7. Roulette (5) | 17. Dispositif de verrouillage de filtre à cartouche | 26. Batterie au lithium-ion iON+ 24 V (24VBAT) dotée de la technologie exclusive EcoSharp® | |
| 8. Suceur à usages multiples | 18. Filtre à cartouche | | |
| 9. Brosse à épousseter | 19. Sac à poussière en papier | | |
| 10. Bouton de verrouillage de tube télescopique | | | |

Données techniques

Moteur	240 W
Tension max. de la batterie*	24 VCC
Capacité de la batterie	4,0 Ah
Autonomie max.	23 min (aspiration continue)
Entrée du chargeur	100 – 240 VCA, 50 – 60 Hz, 50 W
Sortie du chargeur	25,2 VCC $\overline{=}$ 1 400 mA
Temps max. de charge de batterie	2 h 40 min
Débit d'air max.	1,4 m ³ /min
Puissance de pointe	4,7 HP
Dépression max.	10 kPa
Puissance d'aspiration max. (air watts)	70 W
Longueur du tuyau souple d'aspiration	1,8 m
Contenance de la cuve	20 L
Filtration	Filtre en mousse + filtre à cartouche + sac à poussière en papier
Poids net	5,8 kg

*Tension initiale à vide; grimpe à 24 volts une fois à charge complète; la tension nominale sous charge typique est de 21,6 volts.

Déballage

Contenu de la caisse

- Aspirateur avale-tout sans cordon
 - Tuyau souple d'aspiration
 - Tube télescopique
 - Manche de régulation d'air
 - Suceur plat
 - Brosse à épousseter
 - Suceur à usages multiples
 - Filtre en mousse
 - Sac à poussière en papier
 - Vis (8)
 - Batterie au lithium-ion iON+ 24V
 - Chargeur de batterie au lithium-ion iON+ 24 V
 - Manuel et carte d'enregistrement
1. Retirez soigneusement l'aspirateur avale-tout sans cordon de la caisse et inspectez-le pour vérifier que tous les éléments énumérés ci-dessus sont fournis.
 2. Inspectez soigneusement le contenu afin de vous assurer qu'aucun élément ne s'est cassé ou n'a été endommagé pendant le transport. Si vous constatez que des pièces manquent ou sont endommagées, NE PAS retourner la caisse au magasin. Veuillez appeler le service clientèle Snow Joe® + Sun Joe® au 1-866-SNOWJOE (1-866-766-9563).

REMARQUE : ne jetez pas la caisse d'expédition et l'emballage tant que vous n'êtes pas prêt à utiliser l'aspirateur avale-tout. L'emballage est fabriqué dans des matériaux recyclables. Éliminez ces matériaux de façon appropriée et conformément aux réglementations locales.

IMPORTANT! Le matériel et l'emballage ne sont pas des jouets. Ne laissez pas les enfants jouer avec les sacs en plastique, les feuilles métalliques ou les petites pièces. Ces éléments peuvent être avalés et risquent de provoquer une suffocation!

Utilisation du bloc-piles





L'appareil est alimenté par une batterie au lithium-ion. Le bloc-piles est entièrement scellé et sans entretien.

⚠AVERTISSEMENT! Avant sa première utilisation, la batterie nécessite d'être rechargée pendant au moins 2 h 40 min pour être à charge complète. Lorsque la batterie est faible, la recharger pendant 2 h 40 min avant de l'utiliser à nouveau.

Témoins de charge de batterie

Le bloc-piles est équipé d'un bouton-poussoir pour vérifier le niveau de charge. Appuyez simplement sur le bouton-poussoir pour lire le niveau de charge de la batterie à l'aide des témoins de charge :

- Les témoins de charge sont tous les trois allumés : le niveau de charge de batterie est élevé.
- Deux témoins de charge sont allumés : le niveau de charge de batterie diminue. Arrêtez votre travail dès que possible.
- Un témoin de charge est allumé : la batterie est épuisée. Arrêtez IMMÉDIATEMENT votre travail et chargez la batterie. Sinon, la longévité de la batterie s'en trouvera considérablement réduite.

Témoins	Indications
	Bouton de niveau de charge
	La batterie est à 30 % de sa capacité et nécessite d'être chargée
	La batterie est à 60 % de sa capacité et nécessite d'être chargée bientôt
	La batterie est à charge complète

REMARQUE : si le bouton de niveau de charge ne semble pas fonctionner, branchez la batterie dans le chargeur et chargez au besoin.

REMARQUE : immédiatement après avoir utilisé le bloc-piles, le bouton de niveau de charge peut afficher une charge plus faible que si la vérification avait eu lieu quelques minutes plus tard. Les cellules des batteries « récupèrent » une partie de leur charge après une période de repos.

Utilisation du chargeur

⚠️ AVERTISSEMENT! Charger uniquement un bloc-piles au lithium-ion iON+ 24V dans un chargeur au lithium-ion iON+ 24V compatible. Tout autre type de batterie peut causer des dommages corporels et matériels.

Pour réduire le risque de secousse électrique, ne laissez pas d'eau couler dans la fiche du chargeur CA/CC.

Quand charger la batterie au lithium-ion iON+ 24VBAT

REMARQUE : les blocs-piles au lithium-ion iON+ 24VBAT ne présentent pas « d'effet mémoire » lorsqu'ils sont chargés après une simple décharge partielle. C'est pourquoi il n'est pas nécessaire de décharger le bloc-piles avant de le brancher dans le chargeur.

- Utilisez les témoins de charge de batterie pour déterminer quand charger votre bloc-piles au lithium-ion iON+ 24VBAT.
- Vous pouvez « compléter » la charge du bloc-piles avant de démarrer un gros travail ou après une longue journée d'utilisation.

Comment charger la batterie

1. Ouvrez le couvercle du compartiment à batterie et appuyez sur les boutons-poussoirs de verrouillage sur le bloc-piles pour le sortir de l'appareil en le tirant (Fig. 1).

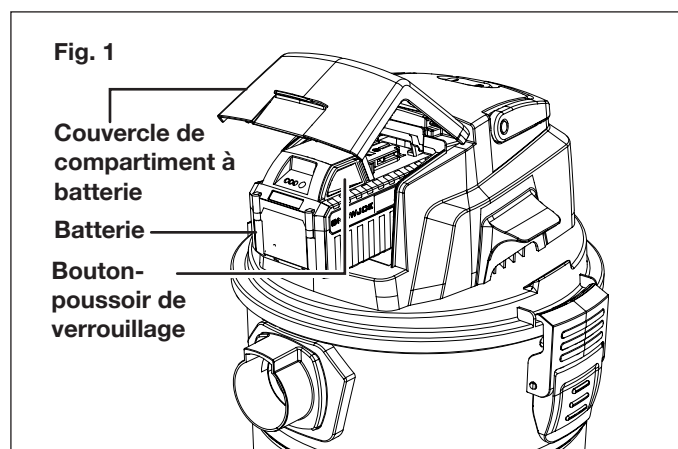

2. Vérifiez que la tension de secteur est la même que celle marquée sur la plaque signalétique du chargeur de batterie. Branchez ensuite l'adaptateur de chargeur dans une prise de secteur appropriée. Pour commencer à charger, branchez la fiche du chargeur dans la prise de charge de la batterie (Fig. 2).

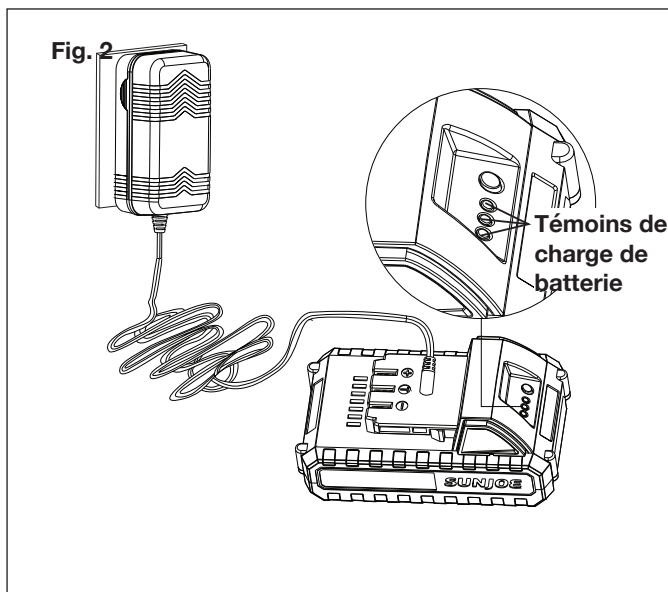

3. Il faut environ 2 heures 40 minutes pour charger la batterie. Les témoins de charge de batterie scintilleront et s'allumeront un par un pendant le processus de charge. Débranchez immédiatement le chargeur lorsque les témoins de charge sont tous les trois allumés.

⚠️ MISE EN GARDE! RISQUE D'INCENDIE. Pour débrancher le chargeur de la batterie, s'assurer de débrancher d'abord le chargeur de la prise, puis débrancher le cordon du chargeur de la batterie

⚠️ AVERTISSEMENT! Ce chargeur ne s'éteint pas automatiquement lorsque la batterie est à charge complète. Veiller à ne pas laisser la batterie branchée dans le chargeur. Éteindre le chargeur ou le débrancher du secteur une fois que la batterie est à charge complète.

4. Recharger la batterie au moment opportun prolongera sa durée de vie. Vous devez recharger le bloc-piles lorsque vous remarquez une chute de puissance de l'appareil.

IMPORTANT! Ne laissez jamais le bloc-piles se décharger complètement, car ceci l'endommagerait irrémédiablement.

Assemblage

⚠️ AVERTISSEMENT! Pour éviter de graves blessures, lire et comprendre toutes les consignes de sécurité fournies.

⚠️ AVERTISSEMENT! Ne pas insérer la batterie tant que l'assemblage n'est pas terminé. Ne pas tenir compte de cet avertissement peut être à l'origine d'un démarrage accidentel et, potentiellement, de graves blessures.

⚠ AVERTISSEMENT! Avant d'effectuer le moindre entretien, s'assurer que la batterie est retirée de l'appareil. Toute personne ne tenant pas compte de cet avertissement s'expose à de graves blessures.

⚠ AVERTISSEMENT! Pour éviter de se blesser, avant d'attacher ou de retirer le tuyau souple d'aspiration, s'assurer que l'interrupteur est à la position d'arrêt.

1. Déverrouillez la tête motorisée en rabattant vers le haut les boucles d'attache des deux côtés et en la levant ensuite (Fig 3).

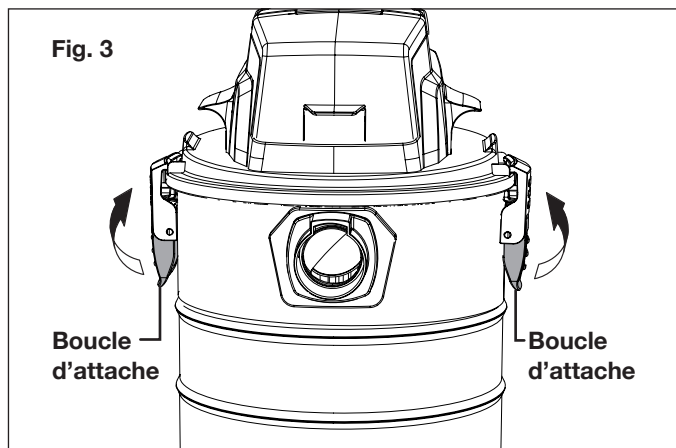

2. Retirez tout le contenu de la cuve.
3. Retournez sur elle-même la cuve de collecte. Placez une roulette dans le support, comme l'indique l'illustration. Attachez-la à l'aide d'une vis fournie. Ne serrez pas trop fort (Fig. 4).

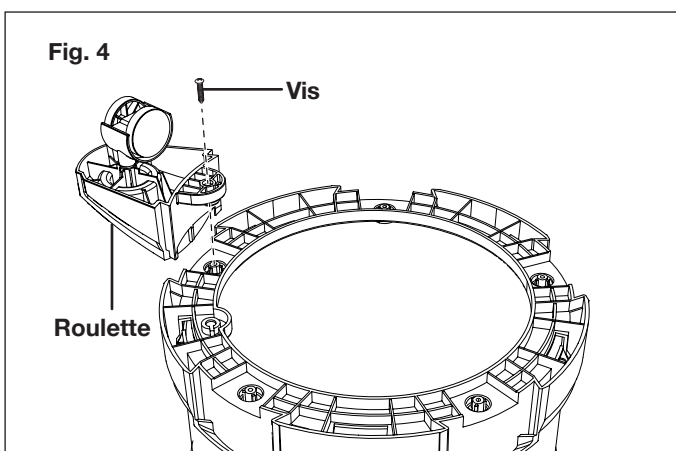

4. Répétez pour assembler les cinq roulettes sur leur support (Fig. 5).

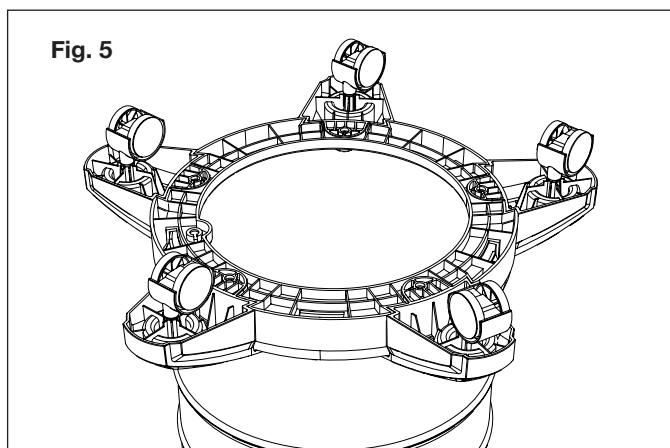

REMARQUE : l'assemblage nécessite cinq vis. Les trois vis qui restent sont des vis de rechange.

5. Retournez la cuve de collecte sur ses roulettes. Coiffez-la de la tête motorisée, le filtre voulu y étant attaché. Relevez les deux boucles d'attache situées de chaque côté de la cuve de collecte. Fermez ensuite ces deux boucles d'attache en appuyant dessus jusqu'à ce qu'elles se mettent en place en s'encliquetant pour attacher la tête motorisée à la cuve (Fig. 6 et 7).

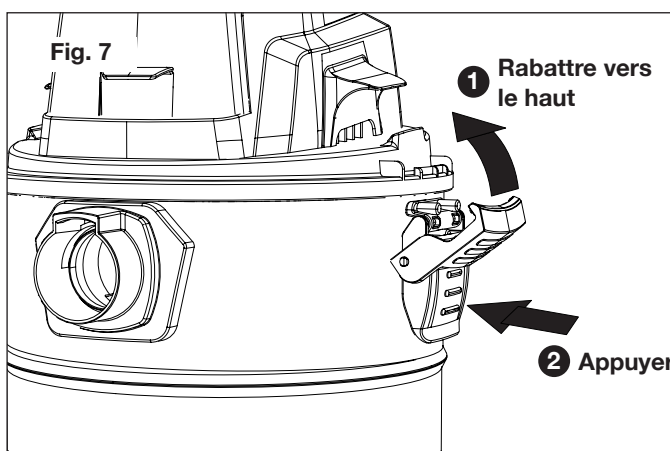
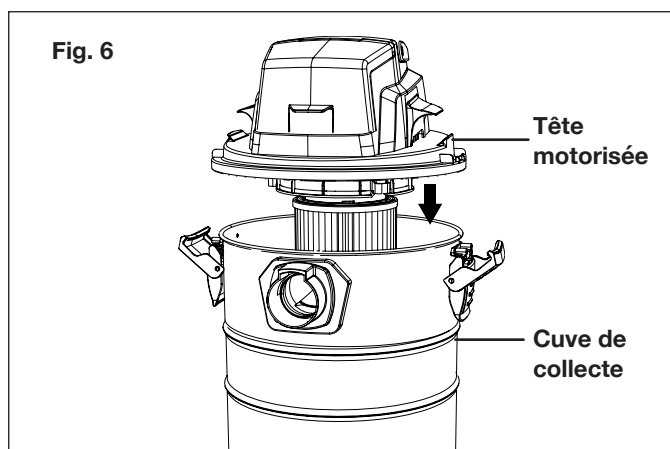

REMARQUE : pour aspirer des débris secs, posez le filtre à cartouche et le sac à poussière fournis. Pour aspirer des liquides, posez le filtre en mousse fourni. Pour des instructions sur la façon de poser les filtres, voir les pages 12 et 13.

6. Le bouton de déverrouillage étant dans l'entrée d'air, insérez l'extrémité du tuyau souple d'aspiration. Poussez-le pour le mettre en place (Fig. 8).

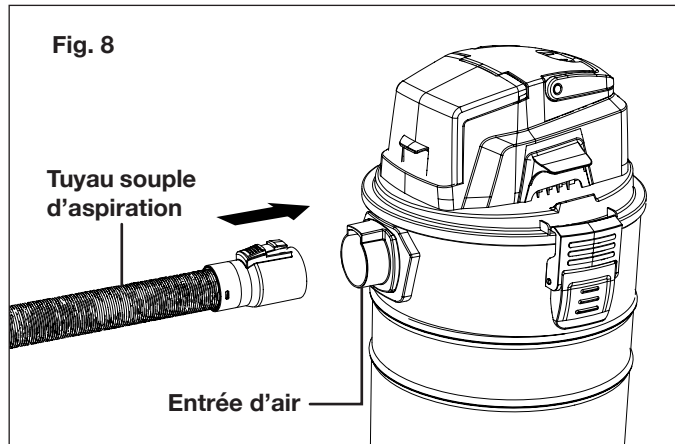

7. Insérez la buse voulue dans l'autre extrémité du tuyau souple d'aspiration. Au besoin, utilisez le tube télescopique et le manche de régulation d'air fournis comme l'indique la Fig. 9.

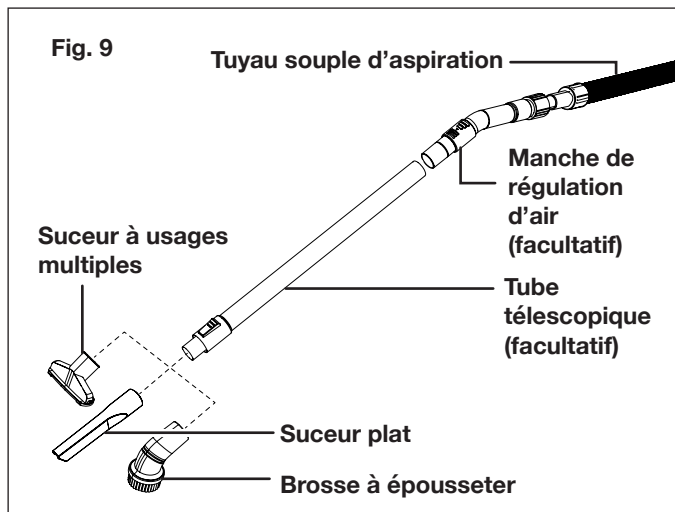

REMARQUE : cet appareil est équipé de trois buses. Le suceur à usages multiples est conçu pour aspirer les débris secs et les liquides sur des revêtements de moyenne et grande superficie. Le suceur plat est conçu pour aspirer les débris secs et les liquides dans les coins, les bords et d'autres endroits difficiles d'accès. La brosse à épousseter est destinée à ramasser et aspirer les débris secs légers.

Utilisation

⚠ AVERTISSEMENT! NE PAS aspirer de matières dangereuses.

Cet aspirateur avale-tout sans cordon est conçu pour nettoyer les revêtements en dur. Il est uniquement conçu pour aspirer les liquides et les débris secs légers. Il est absolument exclu d'aspirer des débris lourds, par exemple du métal, des pierres, des branches ou du verre cassé.

Ne mettez pas en marche l'aspirateur avale-tout tant qu'il n'est pas entièrement assemblé. Avant d'allumer l'appareil, inspectez toujours le filtre pour vérifier qu'il est solidement attaché.

⚠ AVERTISSEMENT! Utiliser l'aspirateur avale-tout uniquement à la lumière du jour ou sous un bon éclairage artificiel.

- Lorsque vous utilisez l'appareil, assurez-vous que la tête motorisée est posée de façon appropriée et bien attachée. Assurez-vous que chaque boucle d'attache est bien fermée. Si les boucles d'attache ne sont pas fermées de façon appropriée, la tête motorisée risque de se détacher de la cuve.
- Faites une double vérification des filtres pour vous assurer qu'ils ne sont ni cassés ni déchirés. N'utilisez pas de filtres cassés ou déchirés. Manipulez soigneusement les filtres quand vous les retirez ou quand vous les posez.
- Pour réduire le risque de pertes auditives associées aux niveaux sonores élevés, des protecteurs d'oreille sont nécessaires.
- Faites preuve d'une extrême prudence quand vous utilisez l'appareil sur un revêtement en pente ou sur des marches.
- Avancez toujours en marchant. Ne courez jamais.
- Nettoyez l'aspirateur avale-tout après utilisation. Éliminez convenablement les débris.
- Pour transporter l'appareil, utilisez toujours la poignée spécialement conçue.

⚠ AVERTISSEMENT! Pour éviter de se blesser, porter des protecteurs d'oreille pendant l'utilisation de cet appareil. Dans les endroits poussiéreux, porter un protecteur facial ou un masque antipoussières.

Mode d'aspiration de débris secs

⚠ AVERTISSEMENT! Pour aspirer des débris secs, s'assurer que le filtre à cartouche est assemblé de façon appropriée. L'utilisation d'un filtre inapproprié endommagera l'appareil et annulera la garantie.

Le filtre à cartouche doit être préassemblé sur la cage de filtre. Si ce n'est pas le cas, suivez les instructions ci-dessous pour assembler le filtre à cartouche.

1. Assurez-vous que la batterie est retirée de son compartiment.
2. Déverrouillez la tête motorisée en rabattant vers le haut les boucles d'attache des deux côtés et en la levant ensuite (Fig 3).
3. Retournez sur elle-même la tête motorisée. Placez le panier-filtre sur le filtre à cartouche. Poussez le filtre jusqu'à ce qu'il repose bien sur la tête motorisée. Insérez le dispositif de verrouillage du filtre à cartouche. Tournez-le dans le sens horaire pour l'attacher (Fig. 10 - 11).

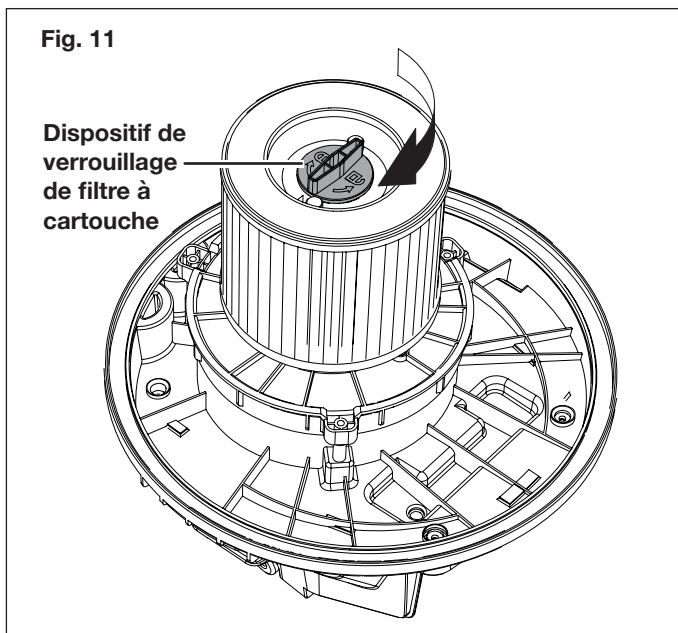
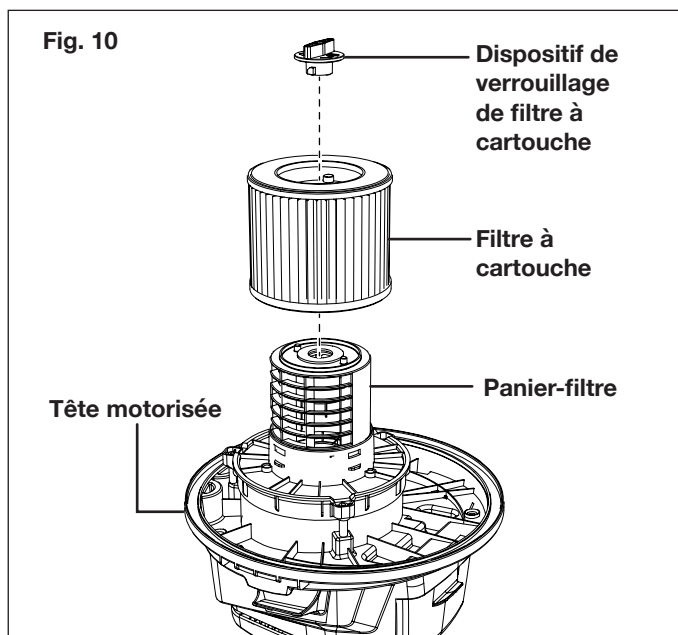

4. Avant de replacer la tête motorisée, assemblez le sac à poussière en insérant le tube d'entrée d'air dans le trou pratiqué dans le sac à poussière, comme l'indique la Fig. 12.

REMARQUE : pour aspirer des débris légers, il est recommandé d'utiliser le sac à poussière en papier. Le sac à poussière en papier recueillera tous les débris et facilitera le nettoyage après l'utilisation de l'aspirateur.

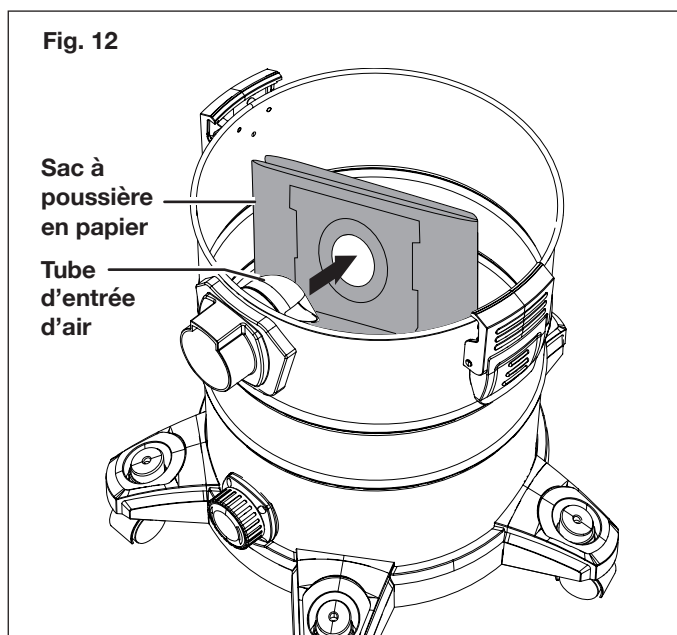

5. Replacez la tête motorisée. Fermez bien les deux boucles d'attache des deux côtés (Fig. 6 et 7).
6. Le tuyau souple et la buse étant branchés, insérez la batterie dans le compartiment à batterie et appuyez sur le côté « I » (marche) de l'interrupteur marche-arrêt (Fig. 13).

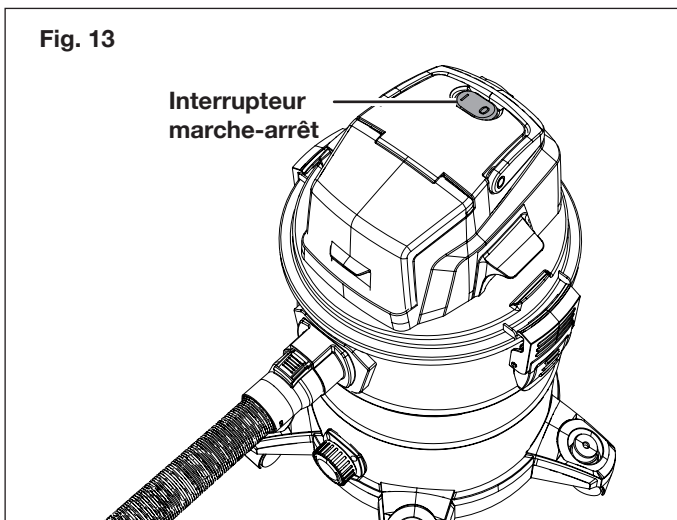

⚠ AVERTISSEMENT! Avant d'allumer l'aspirateur avant tout, s'assurer que rien n'est en contact avec l'appareil.

7. Après le passage de l'aspirateur, appuyez sur le côté « O » (arrêt) de l'interrupteur marche-arrêt et retirez la batterie. Retirez le sac à poussière en papier et videz-le.

Mode d'aspiration de liquides

⚠️ AVERTISSEMENT! Ne pas utiliser le filtre à cartouche sur le sac à poussière en papier pour aspirer des liquides. Pour aspirer des liquides, suivre les instructions ci-dessous pour assembler le filtre en mousse.

1. Assurez-vous que la batterie est retirée de son compartiment.
2. Déverrouillez la tête motorisée en rabattant vers le haut les boucles d'attache des deux côtés et en la levant ensuite pour la retirer (Fig 3).
3. Retournez sur elle-même la tête motorisée et posez le filtre en mousse sur le panier-filtre (Fig. 14).

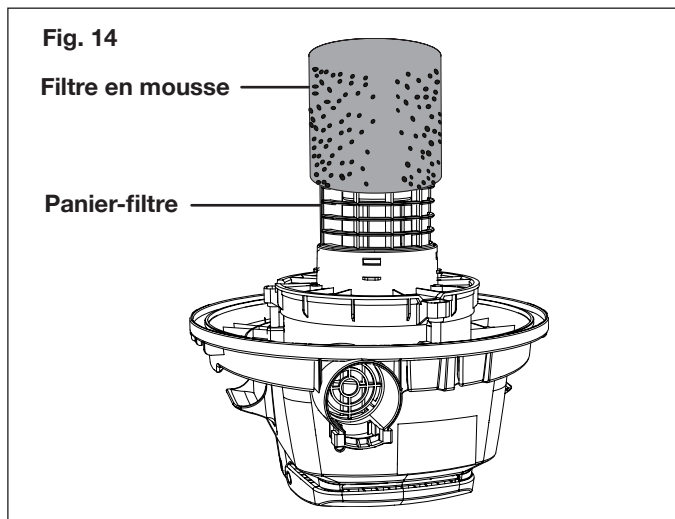

4. Remplacez la tête motorisée. Fermez bien les deux boucles d'attache des deux côtés (Fig. 6).
5. Le tuyau souple et la buse étant branchés, insérez la batterie dans le compartiment à batterie et appuyez sur le côté « I » (marche) de l'interrupteur marche-arrêt (Fig. 12).
6. Après le passage de l'aspirateur, appuyez sur le côté « O » (arrêt) de l'interrupteur marche-arrêt et retirez la batterie. Nettoyez les débris et la poussière dans la cuve comme le décrit la section Entretien.

Mode souffleur

L'aspirateur avale-tout sans cordon présente également un mode souffleur. Pour utiliser le mode souffleur, suivez les instructions ci-dessous.

⚠️ AVERTISSEMENT! Avant d'utiliser l'appareil en mode souffleur, toujours porter des lunettes de sécurité.

⚠️ AVERTISSEMENT! Maintenir les enfants et les spectateurs à bonne distance de la zone de travail.

⚠️ AVERTISSEMENT! Porter un masque antipoussières si de la poussière risque d'être inhalée.

1. Éteignez l'appareil et retirez la batterie

2. Débranchez le tuyau souple d'aspiration de l'entrée d'air en appuyant sur le bouton de déverrouillage sur le raccord et tirez le tuyau pour le libérer de l'aspirateur (Fig. 15).

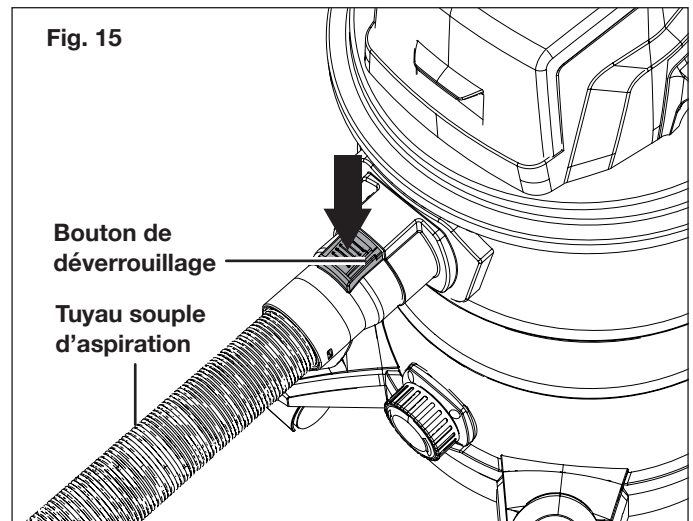

3. Branchez le tuyau souple d'aspiration dans la sortie d'air à l'arrière de la tête motorisée en le poussant pour l'attacher dans la sortie d'air (Fig. 16).

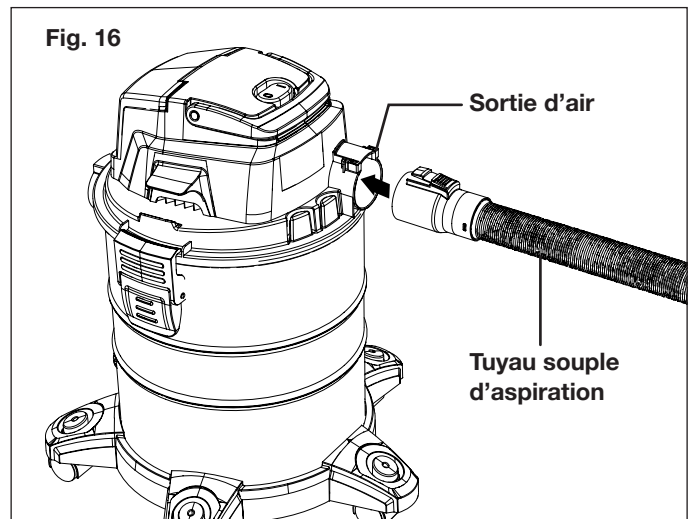

4. Le tuyau souple et la buse étant branchés, insérez la batterie dans le compartiment à batterie et appuyez sur le côté « I » (marche) de l'interrupteur marche-arrêt (Fig. 12). Pour arrêter l'appareil, appuyez sur le côté « O » (arrêt) de l'interrupteur marche-arrêt et retirez la batterie.

REMARQUE : pendant toute l'utilisation de l'appareil en mode souffleur, dégagez l'entrée d'air pour maintenir un débit d'air stable.

Conseils généraux d'utilisation

⚠️ AVERTISSEMENT! Ne pas utiliser l'appareil pour aspirer la poussière des cloisons sèches, la suie ou la cendre des cheminées. Il s'agit de particules de poussière très fines qui ne peuvent pas être retenues par le filtre et qui pourraient endommager le moteur.

⚠️ AVERTISSEMENT! Le filtre en mousse doit être utilisé pour aspirer des liquides : s'assurer de nettoyer le filtre en mousse après son utilisation.

⚠️ AVERTISSEMENT! Ne pas utiliser le filtre à cartouche sur le sac à poussière en papier pour aspirer des liquides. Ne pas utiliser le filtre à cartouche pour aspirer des objets tranchants.

- Placez l'appareil sur une surface de niveau qui n'est pas sensible à la chaleur.
- Utilisez toujours le tuyau souple d'aspiration. Maintenez le tuyau souple d'aspiration à environ 1 cm au-dessus des débris secs ou des liquides à aspirer.

⚠️ AVERTISSEMENT! Si une grande quantité de liquide doit être aspirée, ne pas immerger complètement la buse accessoire dans le liquide; laisser un espace au niveau de l'extrémité de l'ouverture de la buse afin que l'air puisse rentrer. L'appareil est équipé d'un clapet de non-retour qui arrête l'aspiration lorsque le niveau de la cuve de collecte est maximal. Le régime du moteur diminue. Dès que ceci se produit, éteindre l'appareil, retirer la batterie et vider le liquide dans un récipient adapté ou dans un égout.

- Le débit d'air peut être réglé lorsque le manche de régulation d'air est branché. Au besoin, faites glisser le bloqueur d'air pour ajuster le débit (Fig. 17).

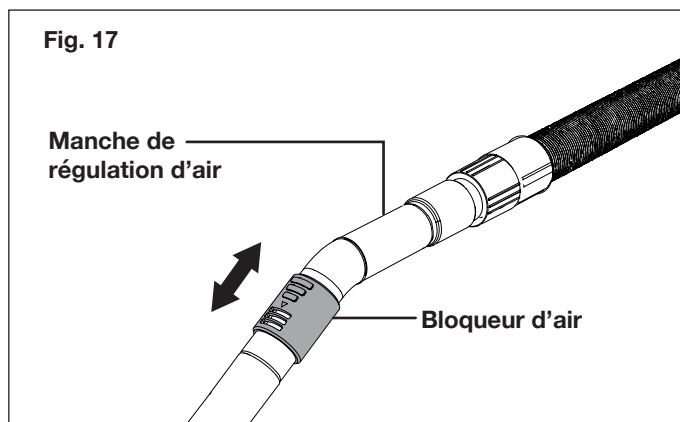

- Le cas échéant, utilisez le tube télescopique fourni pour augmenter la portée de l'appareil. Appuyez sur le bouton de verrouillage du tube télescopique et allongez le tube comme l'indique la Fig. 18.

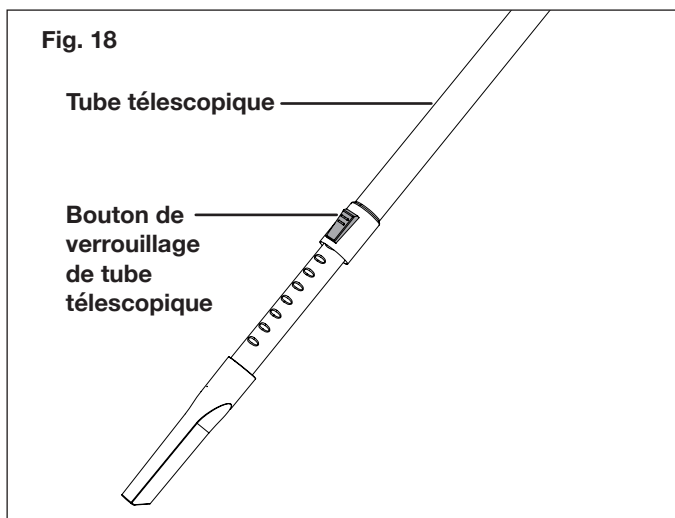

- Après utilisation de l'aspirateur et avant de le nettoyer ou d'intervenir dessus, éteignez-le et retirez la batterie. Après avoir aspiré des liquides, videz la cuve de collecte et nettoyez l'intérieur et l'extérieur avant de ranger l'appareil.
- Videz la cuve à l'extérieur afin d'éviter de tout salir.
- Nettoyez ou changez les filtres (voir la section Entretien) si le rendement d'aspiration se détériore. N'utilisez jamais l'appareil sans filtre.

⚠️ AVERTISSEMENT! Ne jamais retirer la tête motorisée sans avoir d'abord fermé l'interrupteur et retiré la batterie.

Entrée d'air

Ne couvrez jamais l'entrée d'air. Maintenez-la exempte d'obstructions et de débris. Pour que le moteur puisse se refroidir normalement, l'entrée d'air ne doit jamais être obstruée.

⚠️ AVERTISSEMENT! Pour éviter de se blesser, ne porter ni vêtements amples ni accessoires lâches, par exemple une écharpe, un collier, une chaîne, une cravate, etc. qui pourraient se prendre dans l'entrée d'air. Pour s'assurer que les cheveux ne se prennent pas dans l'entrée d'air, les nouer en arrière.

Entretien

Pour toutes les opérations d'entretien non prévues dans ce manuel, veuillez communiquer avec un revendeur Snow Joe® + Sun Joe® agréé ou appeler le service clientèle Snow Joe® + Sun Joe® au 1-866-SNOWJOE (1-866-766-9563). Toute intervention effectuée par un centre d'entretien et de réparation non agréé ou par du personnel non qualifié annulera complètement la garantie.

⚠️ AVERTISSEMENT! Retirer la batterie avant d'effectuer un entretien quelconque.

Si la batterie reste dans l'appareil, il pourrait se mettre en marche accidentellement pendant que vous intervenez dessus, ce qui pourrait entraîner des blessures.

Vidange de la cuve

1. La cuve doit être vidangée et nettoyée après chaque utilisation de l'aspirateur. Retirez le bouchon de vidange en le tournant dans le sens horaire et utilisez la sortie de vidange pour vidanger le liquide de la cuve (Fig. 19 et 20) ou retirez la tête motorisée pour vider tous les débris ou la poussière de la cuve (Fig. 21). Au besoin, rincez la cuve à l'eau chaude. Laissez-la sécher complètement.

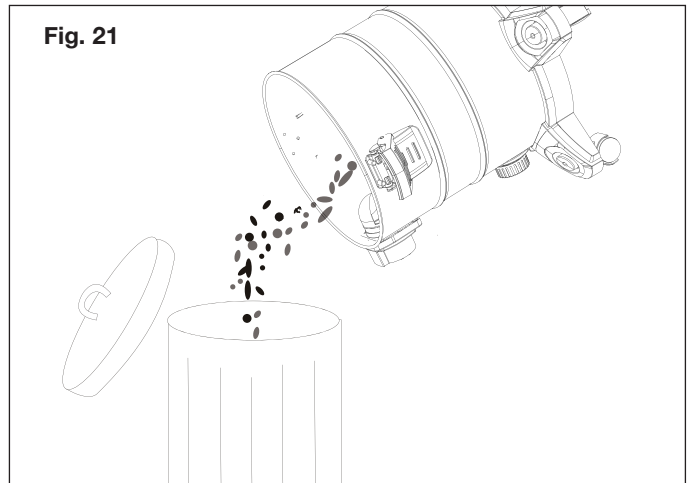
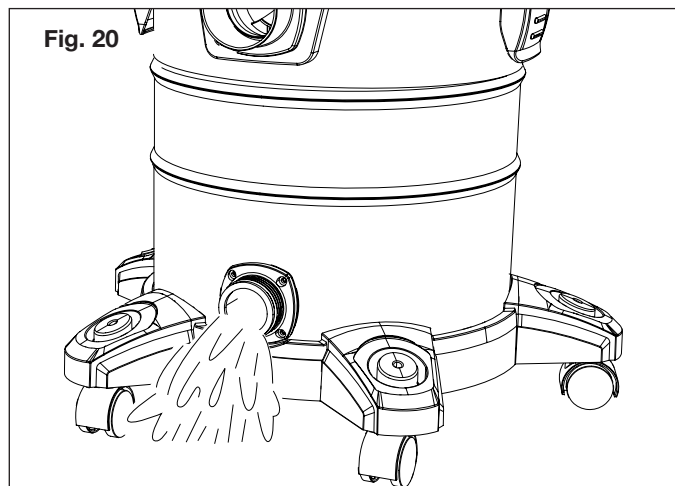
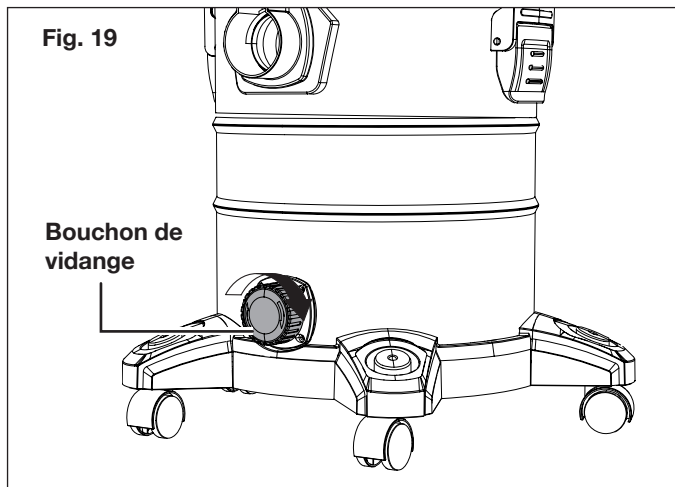

2. Si vous avez utilisé un sac à poussière en papier pour aspirer des débris secs, retirez simplement le sac et versez tous les débris dans le sac.

⚠ AVERTISSEMENT! Éliminez les débris et la poussière conformément aux lois et règlements locaux.

Nettoyage du filtre en mousse

⚠ AVERTISSEMENT! Le filtre en mousse doit être lavé après chaque utilisation de l'appareil pour aspirer des liquides.

1. Éteignez l'appareil et assurez-vous que la batterie est retirée.
2. Déverrouillez la tête motorisée en rabattant vers le haut les boucles d'attache des deux côtés et en la levant ensuite (Fig 3).
3. Retournez sur elle-même la tête motorisée et retirez le filtre en mousse du panier-filtre.
4. Nettoyez le filtre en mousse au savon doux sous l'eau du robinet et laissez-le sécher à l'air.

Nettoyage du filtre à cartouche

⚠ AVERTISSEMENT! Le filtre à cartouche n'est pas lavable.

1. Éteignez l'appareil et assurez-vous que la batterie est retirée
2. Déverrouillez la tête motorisée en rabattant vers le haut les boucles d'attache des deux côtés et en la levant ensuite (Fig. 3).
3. Retournez sur elle-même la tête motorisée. Déverrouillez et retirez le dispositif de verrouillage du filtre à cartouche en le tournant dans le sens antihoraire (Fig. 22). Faites glisser le filtre à cartouche vers le haut pour le retirer du panier-filtre.

Fig. 22

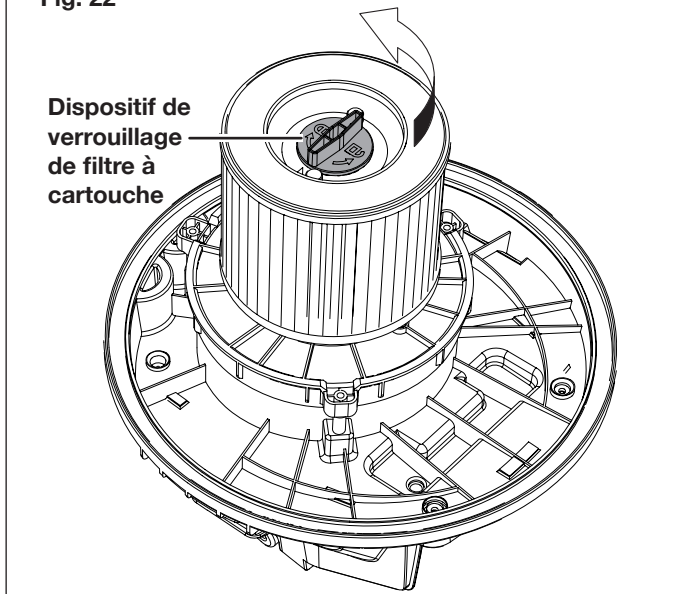

4. Nettoyez le filtre à cartouche en le tapotant ou en le brossant doucement pour retirer la saleté. Pour un rendement optimal, il est recommandé de remplacer régulièrement le filtre à cartouche.

IMPORTANT : utilisez uniquement les pièces de rechange spécifiées pour cet aspirateur.

Vous pouvez acheter des filtres de rechange (Modèles 24V-WDV6000-HFILTER, 24V-WDV6000-SPFILTER) et d'autres pièces de rechange d'origine en vous rendant sur notre site Web sunjoe.com ou en appelant le service d'assistance téléphonique au numéro sans frais 1-866-SNOWJOE (1-866-766-9563). L'utilisation de filtres qui ne répondent pas aux spécifications d'origine de l'appareil peut être la cause d'un rendement anormal de l'aspirateur, peut compromettre la sécurité de l'utilisateur et annulera la garantie du fabricant.

Entretien approprié pour la batterie et le chargeur

⚠ AVERTISSEMENT! Pour réduire le risque de se blesser, toujours débrancher le chargeur de la prise secteur et débrancher le bloc-piles du chargeur avant d'effectuer toute tâche d'entretien. Ne jamais démonter le bloc-piles ou le chargeur. Pour toutes les réparations, communiquer avec un revendeur Snow Joe® + Sun Joe® ou le service clientèle Snow Joe® + Sun Joe®.

1. Pour réduire le risque de vous blesser, ne plongez jamais votre bloc-piles ou votre chargeur dans un liquide et ne laissez jamais de liquide pénétrer à l'intérieur de ces composants.
2. Nettoyez la poussière et les débris des ouvertures de ventilation du chargeur et des contacts électriques en soufflant dessus de l'air comprimé.
3. Pour nettoyer le bloc-piles et le chargeur, utilisez uniquement une brosse douce, propre et sèche, en la

tenant à l'écart de tous les contacts électriques. Certains agents de nettoyage ou solvants peuvent attaquer les pièces en plastique ou isolées. Parmi ceux-ci figurent l'essence, l'essence de térébenthine, les diluants à peinture-laque, les diluants pour peintures, les solvants de nettoyage chlorés, l'ammoniac et les détergents ménagers contenant de l'ammoniac. N'utilisez jamais de solvants inflammables ou combustibles autour de blocs-piles, de chargeurs de batterie, de machines, d'appareils ou d'outils.

4. Le chargeur de batterie au lithium-ion iON+ 24VCHRG-AC ne comporte aucune pièce réparable par l'utilisateur.

Remisage

1. Examinez minutieusement l'aspirateur avale-tout sans cordon afin de vérifier qu'il n'y a aucune pièce usée, desserrée ou endommagée. Si vous devez faire réparer ou remplacer une pièce, communiquez avec votre revendeur Snow Joe® + Sun Joe® ou appelez le service à la clientèle Snow Joe® + Sun Joe® au 1-866-SNOWJOE (1-866-766-9563) pour de l'aide.
2. Examinez minutieusement les filtres pour vérifier qu'ils ne présentent aucun signe d'usure excessive ou d'endommagement. S'ils sont usés ou endommagés, remplacez-les immédiatement.
3. Remisez l'aspirateur avale-tout à l'intérieur, dans un endroit frais, sec et sous clé, hors de portée des enfants et des animaux.
4. Lorsqu'ils ne sont pas utilisés, les tubes, manches et buses fournis peuvent être temporairement rangés sur les roulettes de l'appareil comme l'indique la Fig. 23.

Fig. 23

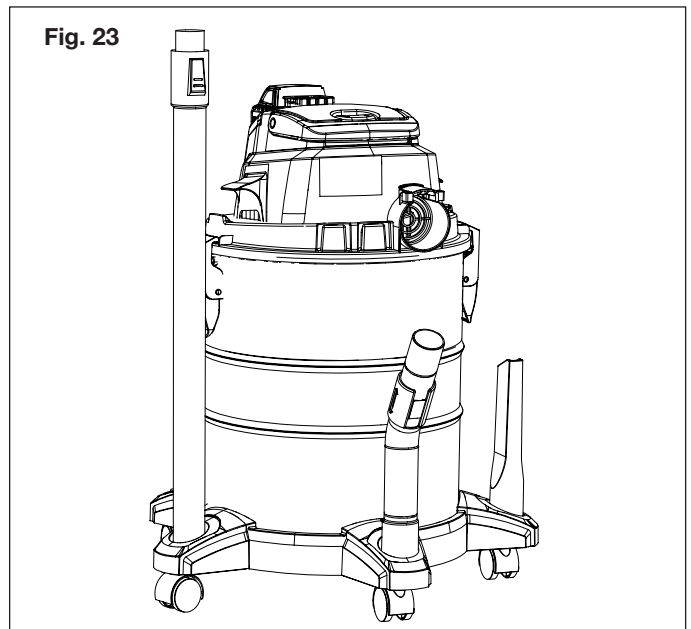

Rangement hors-saison de la batterie et du chargeur

1. N'exposez pas le bloc-piles ou le chargeur à l'eau, à la pluie ou à tout ce qui pourrait les rendre humides. Le chargeur et le bloc-piles pourraient être endommagés de façon permanente. N'utilisez ni huile ni solvants pour nettoyer ou lubrifier les blocs-piles, et ce dans la mesure où le boîtier en plastique pourrait devenir cassant, se fissurer et risquer de blesser quelqu'un.
2. Rangez le bloc-piles et le chargeur à température ambiante et dans un endroit non humide. Ne les rangez pas dans un endroit humide où les bornes pourraient se corroder. Comme pour les autres types de blocs-piles, une perte de capacité permanente peut se produire si les blocs-piles sont rangés pendant de longues périodes à des températures élevées (supérieures à 49 °C).
3. Les blocs-piles au lithium-ion iON+ 24VBAT restent chargés plus longtemps que les autres types de blocs-piles lorsqu'ils sont rangés. En règle générale, il est préférable de débrancher le chargeur de batterie de la prise secteur et de débrancher le bloc-piles du chargeur lorsque vous ne les utilisez pas. Hors-saison, avant de le ranger et pour maintenir son rendement optimal, rechargez le bloc-piles tous les six mois jusqu'à 50 % de sa capacité (deux témoins allumés).

Transport

- Éteignez l'appareil et retirez la batterie.
- Transportez toujours l'appareil par sa poignée.
- Si vous transportez l'aspirateur avale-tout dans un véhicule, accrochez-le solidement pour le protéger contre les chocs importants ou les fortes vibrations.
- Attachez l'appareil pour l'empêcher de tomber ou de glisser.

Recyclage et élimination

L'appareil est livré dans un emballage qui l'empêche d'être endommagé pendant son expédition. Conservez l'emballage jusqu'à ce que vous soyez sûr que toutes les pièces ont été livrées et que l'appareil fonctionne correctement. Ensuite, recyclez l'emballage ou conservez-le pour le remisage de longue durée.



Symbole DEEE. Les déchets d'équipements électriques ne doivent pas être jetés avec les déchets ménagers. Veuillez les recycler dans les installations prévues à cet effet. Pour les réglementations de recyclage, communiquez avec les services publics locaux ou avec votre revendeur.

Mise en garde concernant les batteries et informations sur leur élimination

Éliminez toujours les blocs-piles en vous conformant aux réglementations fédérales, provinciales ou territoriales et locales. Pour obtenir la liste des sites de recyclage, communiquez avec un organisme de recyclage de votre région.

⚠ MISE EN GARDE! Même déchargés, les blocs-piles emmagasinent une certaine énergie. Avant de l'éliminer, utiliser du ruban isolant pour couvrir les bornes et empêcher ainsi le bloc-piles de provoquer un court-circuit, ce qui pourrait causer un incendie ou une explosion.

⚠ AVERTISSEMENT! Pour réduire le risque de blessure ou d'explosion, ne jamais brûler ou incinérer un bloc-piles, même s'il est endommagé, à plat ou complètement déchargé. En brûlant, des émanations et des matières toxiques sont émises dans l'atmosphère environnante.

1. Les batteries varient selon le type de machines, d'appareils ou d'outils. Consultez le manuel pour des renseignements spécifiques.
2. S'il en faut plusieurs, insérez uniquement des batteries neuves de même type dans votre produit.
3. Si, en les insérant, la polarité des blocs-piles n'est pas respectée, comme indiqué dans le compartiment à batteries ou dans le manuel, leur durée de vie pourrait être réduite ou ils pourraient fuir.
4. Ne mélangez pas des batteries anciennes et des neuves.
5. Ne mélangez pas des batteries alcalines, standard (carbone/zinc) ou rechargeables (au nickel-cadmium, au nickel-métal-hydrure ou au lithium-ion).
6. Ne jetez pas les blocs-piles au feu.
7. Les blocs-piles doivent être recyclés ou éliminés en observant les directives provinciales, territoriales ou locales.

Service après-vente et assistance technique

Si votre aspirateur avale-tout sans cordon Sun Joe® 24V-WDV6000 nécessite une réparation ou un entretien, veuillez appeler le service clientèle Snow Joe® + Sun Joe® au 1-866-SNOWJOE (1-866-766-9563).

Numéros de modèle et de série

Lorsque vous communiquez avec l'entreprise pour commander des pièces ou prendre rendez-vous pour une intervention technique chez un revendeur agréé, vous devez fournir les numéros de modèle et de série qui se trouvent sur l'étiquette autocollante apposée sur le caisson de l'appareil. Copiez ces numéros dans l'espace réservé ci-dessous.

Veuillez noter les numéros suivants sur le caisson ou la poignée de votre nouveau produit :																													
N° de modèle :																													
2		4		V		-		W		D		V		6		0		0		0									
N° de série :																													

24VCHRG-AC

FCC (Commission fédérale des communications)

⚠️ AVERTISSEMENT! Toute modification ou tout changement apporté à cet appareil et non approuvé par la partie à qui incombe la responsabilité de sa conformité pourrait annuler l'autorisation de l'utiliser.

Appareil de Classe B :

REMARQUE : ce matériel a été testé et il a été constaté qu'il est conforme aux limites des appareils numériques de Classe B, conformément à la Partie 15 des Règles de la FCC.

Ces limites sont conçues pour fournir une protection raisonnable contre le brouillage préjudiciable dans une installation résidentielle.

Ce matériel génère, utilise et peut rayonner une énergie de fréquence radio et, s'il n'est pas installé et utilisé conformément aux instructions, peut être à l'origine d'un brouillage préjudiciable aux communications radio.





Toutefois, il n'est pas exclu que le brouillage affecte une installation particulière.

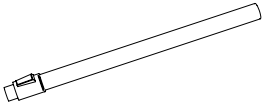

Si cet appareil est à l'origine de brouillage préjudiciable à la réception radio et télévision, ce qui peut être déterminé en éteignant et en allumant l'appareil, l'utilisateur est invité à supprimer le brouillage en prenant une ou plusieurs des mesures suivantes :

- Réorienter ou repositionner l'antenne de réception.
- Augmenter la distance entre l'appareil et le récepteur.
- Brancher l'appareil dans la sortie d'un circuit différent de celui dans lequel le récepteur est branché.
- Pour de l'aide, consulter le revendeur ou un technicien radio/télévision qualifié.

Accessoires en option

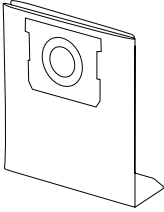
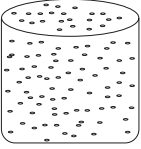
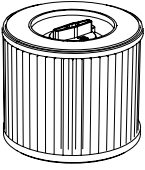
⚠️ AVERTISSEMENT! TOUJOURS utiliser des pièces de rechange et des accessoires Snow Joe® + Sun Joe® homologués. NE JAMAIS utiliser des pièces de rechange ou des accessoires qui ne sont pas destinés à être utilisés avec cet appareil. Communiquez avec Snow Joe® + Sun Joe® si vous n'êtes pas sûr que l'utilisation d'une pièce de rechange ou d'un accessoire particulier avec votre appareil soit sans danger. L'utilisation de tout autre accessoire ou de toute autre pièce détachée peut être dangereuse et pourrait provoquer des dommages corporels ou des détériorations d'origine mécanique.

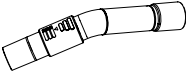
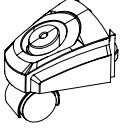
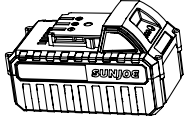
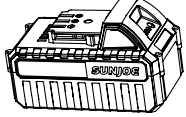
Accessoires	Élément	Modèle
	Tuyau souple d'aspiration 24V-WDV6000	24V-WDV6000-HOSE
	Tube télescopique en métal 24V-WDV6000	24V-WDV6000-MTUBE
	Suceur plat 24V-WDV6000	24V-WDV6000-CNOZZLE
	Brosse ronde 24V-WDV6000	24V-WDV6000-RDBRUSH
	Suceur à usages multiples 24V-WDV6000	24V-WDV6000-UNOZZLE
	Sac-filtre en papier 24V-WDV6000	24V-WDV6000-BAG
	Éponge de filtration 24V-WDV6000	24V-WDV6000-SPFILTER
	Filtre haute efficacité pour les particules de l'air 24V-WDV6000	24V-WDV6000-HFILTER

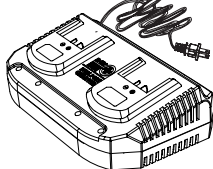
Accessoires	Élément	Modèle
	Manche de régulation d'air 24V-WDV6000	24V-WDV6000-AIRADJTUBE
	Roulette 24V-WDV6000	24V-WDV6000-WHEEL
	Batterie au lithium-ion 4,0 Ah iON+ 24V <i>Autonomie max. : 23 min (aspiration continue)</i>	24VBAT
	Batterie au lithium-ion 5,0 Ah iON+ 24V <i>Autonomie max. : 30 min (aspiration continue)</i>	24VBAT-XR
	Chargeur rapide de batterie au lithium-ion iON+ 24V	24VCHRG-QC
	Double chargeur de batteries au lithium-ion iON+ 24V	24VCHRG-DPC

REMARQUE : les accessoires sont sous réserve de changements sans que Snow Joe® + Sun Joe® soit pour autant tenue de donner un préavis desdits changements. Les accessoires peuvent être commandés en ligne sur le site sunjoe.com ou par téléphone en appelant le service clientèle Snow Joe® + Sun Joe® au 1-866-SNOWJOE (1-866-766-9563).



LA PROMESSE DE SNOW JOE® + SUN JOE® À SES CLIENTS

Vous êtes notre client et Snow Joe, LLC (« Snow Joe ») **SE MET EN QUATRE** pour vous servir. Nous nous efforçons de vous rendre l'utilisation de nos produits aussi plaisante que possible. Malheureusement, il peut arriver qu'un produit Snow Joe®, Sun Joe® ou Aqua Joe (« Produit ») ne fonctionne pas ou se casse dans des conditions d'utilisation normales. Nous pensons qu'il est important que vous sachiez ce que vous pouvez attendre de nous. C'est pourquoi nous avons une garantie limitée (« Garantie ») pour nos Produits.

NOTRE GARANTIE :

Snow Joe déclare et garantit que les Produits neufs, d'origine, électriques ou non électriques sont exempts de vices de matière ou de fabrication et, lorsqu'ils font l'objet d'une utilisation résidentielle et ménagère ordinaire, les garantit pendant une période de deux ans à compter de la date d'achat au détail par l'acheteur primitif auprès de Snow Joe ou d'un des revendeurs agréés de Snow Joe, preuve d'achat à l'appui. Étant donné que Snow Joe ne peut pas contrôler la qualité de ses Produits vendus par des revendeurs non agréés, sauf stipulation contraire de la loi, la présente Garantie ne couvre pas les Produits achetés auprès de vendeurs non agréés. Si votre Produit ne fonctionne pas ou si une pièce spécifique couverte par les modalités de la présente Garantie fait l'objet d'un problème quelconque, Snow Joe choisira (1) de vous envoyer une pièce de rechange gratuite, (2) de remplacer le Produit par un produit neuf ou comparable, gratuitement, ou (3) de réparer le Produit. Génial, n'est-ce pas?

La présente Garantie vous donne des droits judiciaires spécifiques, et vous pouvez également avoir d'autres droits qui peuvent varier d'une province ou d'un territoire à l'autre.

ENREGISTREMENT DU PRODUIT :

Snow Joe vous recommande vivement d'enregistrer votre Produit. Vous pouvez l'enregistrer en ligne sur le site snowjoe.com/register, ou en imprimant et en envoyant par courrier une carte d'enregistrement offerte en ligne sur notre site Web, ou par téléphone en appelant notre Service à la clientèle au **1-866-SNOWJOE (1-866-766-9563)**, ou encore en nous envoyant un courriel à l'adresse help@snowjoe.com. Le fait de ne pas enregistrer l'achat de votre Produit n'a aucune conséquence sur vos droits concernant la garantie. Toutefois, l'enregistrement de votre Produit permettra à Snow Joe de mieux répondre au moindre besoin que vous pourriez avoir en matière de service à la clientèle.

QUI PEUT REVENDIQUER LA COUVERTURE DE LA GARANTIE?

La présente Garantie est étendue par Snow Joe à l'acheteur et propriétaire primitif du Produit.

QU'EST-CE QUI N'EST PAS COUVERT?

La présente Garantie ne s'applique pas si le Produit a été utilisé commercialement, pour des travaux non résidentiels ou s'il fait l'objet d'une location. La présente Garantie ne s'applique pas non plus si le Produit a été acheté auprès d'un revendeur non agréé. La présente garantie ne couvre pas non plus les changements cosmétiques qui n'affectent pas le rendement. Les pièces d'usure comme les courroies, les tarières, les chaînes et les dents ne sont pas couvertes au titre de la présente Garantie et peuvent être achetées en ligne sur le site snowjoe.com ou en appelant le **1-866-SNOWJOE (1-866-766-9563)**.