



CORDLESS SNOW BLOWER – TOOL ONLY

96V MAX* | 24-INCH | SELF-PROPELLED | 2-STAGE

OPERATOR'S MANUAL

A Division of Snow Joe, LLC

Model 24V-X4-SB24-CT

Form No. SJ-24V-X4-SB24-CT-880E-M

IMPORTANT! Safety Instructions

All Operators Must Read These Instructions Before Use

Read all instructions before using this snow blower. Basic safety precautions should always be followed to reduce the risk of fire, electric shock and personal injury.

General Safety

⚠️ WARNING! This machine is not intended for use by children or by unassisted, unsupervised persons whose physical, sensory or mental capabilities prevent them from using it safely. Children should be supervised to ensure that they do not play with the machine.

Before using your snow blower, please check it carefully for any defects. If you find any, do not use it. Instead, contact your authorized Snow Joe® + Sun Joe® dealer or call the Snow Joe® + Sun Joe® customer service center at 1-866-SNOWJOE (1-866-766-9563).

⚠️ WARNING! When using the snow blower, basic safety precautions should always be followed to reduce the risk of personal injury. These include:

- **Stay alert** – Watch what you are doing. Use common sense. Do not operate the snow blower when you are tired or under the influence of drugs, alcohol, or other medication.
- **Dress properly** – Do not wear loose clothing or jewelry as such articles can become caught in moving parts. Tie up long hair. Protective gloves and non-slip footwear are recommended when working outdoors.
- **Usage** – This snow blower is intended for use on paved surfaces. Do not use on gravel, stone or other unpaved surfaces. Do not use this snow blower for any job except for what it is intended for.
- **Personal protective equipment** – Always wear safety glasses while operating the snow blower.
- **Do not force the snow blower** – Use the snow blower at the rate for which it was designed to ensure optimal performance and safe operation.

- **Do not overreach** – Keep proper footing and balance at all times. Watch for uneven surfaces and do not overreach. In case you fall or collide with the snow blower, inspect the unit for any damages or cracks. When stepping backwards, be careful to avoid obstacles behind you.
- **Moving parts** – Keep your face, hair, clothing, hands, and feet away from moving parts. All guards and safety attachments must be installed properly before using the machine. Shut off and disconnect the battery packs before touching any parts other than the handles and switch.

⚠️ WARNING! If the snow blower strikes any object, follow these steps:

1. Stop the snow blower and remove the battery packs.
2. Inspect for damage.
3. Repair any damage before restarting and operating the snow blower.

⚠️ WARNING! Always disengage the triggers, and disconnect the battery packs; wait for all movement to stop before making any adjustments, inspecting, servicing, changing accessories or cleaning the snow blower. Any such operation should be performed after rotating parts inside the snow blower stop completely. Such preventive safety measures reduce the risk of starting the machine accidentally.

⚠️ WARNING! When replacing any parts, you must strictly observe the instructions and procedures described in this user manual. Special care should be paid to any rubber parts, since these parts may increase the engine load and decrease its mechanical power if damaged.

⚠️ WARNING! If you notice that the snow blower is not running properly or hear abnormal sounds from the engine when it is in use, immediately stop the machine, disconnect the battery packs, and contact Snow Joe® + Sun Joe® customer service center at 1-866-SNOWJOE (1-866-766-9563).

Work Area Safety

- **Work area** – Always inspect the area where the machine is to be used and operate it in a well-lit environment.
- **Keep bystanders away** – All bystanders and pets should be kept a safe distance away from the work area.

**Generates 96V max with four 24V lithium-ion batteries. Initial no-load voltage, per fully charged battery, peaks at 24V. Nominal voltage under typical load is 21.6V.*

Maintenance + Storage

⚠️ WARNING! Do not use detergents, acids, alkaline solutions, bleaches or solvents such as acetone to clean your snow blower. These substances may damage the plastic parts of the machine.

- **Store indoors** – When not in use, the machine should be stored indoors in a dry place inaccessible by children.
- **Inspect before use** – Visually inspect for any loose fasteners or worn, missing or damaged parts. Make sure all fasteners are tight to assure the machine is in safe working condition.

Battery & Charger Safety Instructions

NOTE: This unit is the tool only. The battery and the charger are not included. They must be purchased separately.

Model 24V-X4-SB24-CT is compatible with the 24V iON+ System batteries and chargers. See page 19 for more information.

We pay a great deal of attention to the design of every battery pack to ensure that we supply you with batteries that are safe, durable and have a high energy density. The battery cells have a wide range of safety devices. Each individual cell is initially formatted and its electrical characteristic curves are recorded. This data is then used exclusively to assemble the best possible battery packs.

Despite all the safety precautions, caution must always be exercised when handling batteries. The following points must be obeyed at all times to ensure safe use. Safe use can only be guaranteed if undamaged cells are used. Incorrect handling of the battery packs can cause cell damage.

IMPORTANT! Analyses confirm that incorrect use and poor care of high-performance batteries are the main factors responsible for product damage and/or personal injury.

⚠️ WARNING! Use only approved replacement batteries; other batteries may damage the machine and cause it to malfunction, which can lead to serious personal injury.

⚠️ WARNING! Do not use a battery pack or machine that is damaged or modified. Damaged or modified batteries may exhibit unpredictable behavior resulting in fire, explosion or risk of injury.

Have your battery packs serviced by a qualified repair person using only identical replacement parts. This will ensure that the safety of the battery packs is maintained.

⚠️ CAUTION! To reduce the risk of injury, use only official 24V iON+ designated chargers with the 24V iON+ battery packs. The use of other batteries or chargers poses a risk of

fire, personal injury and damage. Do not modify or attempt to repair the machine or the battery packs except as indicated in the instructions for use and care. Do not wire a battery pack to a power supply or car cigarette lighter, as such misuse will permanently disable or damage the battery packs.

⚠️ WARNING! To reduce the risk of electric shock, always unplug the charger before performing any cleaning or maintenance. Do not allow water to flow into the charger. Use a Ground Fault Circuit Interrupter (GFCI) to reduce shock hazards.

- **Avoid dangerous environments** – Do not charge the battery packs in rain, snow or in damp or wet locations. Do not use the battery packs or chargers in the presence of explosive atmospheres (gaseous fumes, dust or flammable materials) because sparks may be generated when inserting or removing the battery packs, which could lead to a fire.
- **Charge in a well-ventilated area** – Do not block the charger vents. Keep them clear to allow for proper ventilation. Do not allow smoking or open flames near a charging battery pack. Vented gases may explode.

NOTE: The safe temperature range for the batteries are 41°F (5°C) to 105°F (40.5°C). Do not charge the batteries outside in freezing weather; charge it at room temperature.













- **Maintain charger cord** – When unplugging the charger, pull the plug, not the cord, from the receptacle to reduce the risk of damage to the electrical plug and cord. Never carry the charger by its cord or yank it by the cord to disconnect it from the receptacle. Keep the cord away from heat, oil and sharp edges. Make sure the cord will not be stepped on, tripped over or subjected to damage or stress when the charger is in use. Do not use the charger with a damaged cord or plug. Replace a damaged charger immediately.
- **Do not use an extension cord unless it is absolutely necessary** – Using the wrong, damaged or improperly wired extension cord poses a risk of fire and electric shock. If an extension cord must be used, plug the charger into a properly wired 16 gauge or larger extension cord with the female plug matching the male plug on the charger. Make sure that the extension cord is in good electrical condition.
- **Do not expose the tool or battery packs to fire** – Exposure to fire or temperatures above 265°F (130°C) may cause the battery packs to explode, causing personal injury or damage. Toxic fumes and materials are created when battery packs are ignited.
- **Check the rated input for the charger before using** – The charger must be plugged into an appropriate receptacle.
- **Use only recommended attachments** – Use of an unapproved attachment may result in risk of fire, electric shock or personal injury.
- **Do not crush, drop or damage battery packs** – Do not use the battery packs or chargers if they have sustained a sharp blow, been dropped, run over or have been damaged in any way (i.e. pierced with a nail, hit with a hammer, stepped on, etc.).

- **Do not disassemble** – Incorrect reassembly may pose a serious risk of electric shock, fire or exposure to toxic battery chemicals. If the batteries or chargers are damaged, contact an authorized Snow Joe® + Sun Joe® dealer or call the Snow Joe® + Sun Joe® customer service center at 1-866-SNOWJOE (1-866-766-9563) for assistance.
 - **Battery chemicals cause serious burns** – Never let a damaged battery pack contact the skin, eyes or mouth. If damaged, battery chemicals will react violently with air. Use rubber or neoprene gloves to safely dispose of the battery. If skin is exposed to battery chemicals, wash the affected area with soap and water. If eyes are exposed to battery chemicals, immediately flush with water for 20 minutes and seek medical attention. Remove and dispose of contaminated clothing.
 - **Risk of short circuit** – A battery pack will short circuit if a metal object makes a connection between the positive and negative contacts on the battery pack. Do not place a battery pack near anything that may cause a short circuit, such as paperclips, coins, keys, screws, nails and other metallic objects. A short-circuited battery pack poses a risk of fire and severe personal injury.
 - **Store your battery packs and chargers in a cool, dry place** – Ideally, store the battery packs at 59°F (15°C) and charged to at least 40%. Do not store the battery packs or charger where temperatures may exceed 105°F (40.5°C), such as in direct sunlight or inside a vehicle, or where temperatures may drop below 41°F (5°C).
- NOTE:** Prevent the battery packs from freezing. Battery packs that were stored below 32°F (0°C) for more than 60 minutes must be discarded.
- **Battery Aging** – Lithium-ion batteries are subject to a natural aging process. A battery pack must be replaced at the latest when its capacity falls to just 80% of its capacity when new. Weakened cells in an aged battery pack are no longer capable of meeting the high power requirements needed for the proper operation of your tool, and therefore pose a safety risk.
 - **Do not exhaustively discharge the battery packs** – A complete discharge will damage the battery cells. The most common cause of exhaustive discharge is lengthy storage. Stop working as soon as the performance of a battery falls noticeably or the electronic protection system triggers. For optimum battery performance, charge the battery packs frequently. Place the battery packs in storage only after it has been fully charged.
 - **Do not overload the battery packs** – Protect the tool and batteries from overloading. Overloads will quickly result in overheating and cell damage inside the battery housing even if it is not apparent externally. For safety reasons, the integrated protective cutoff will activate to switch off the equipment. After regular use, allow the battery packs to cool to room temperature before recharging it.

IMPORTANT! Do not attempt to turn on the tool if the protective cutoff has been activated. This may damage the battery packs.

Safety Symbols

The following table depicts and describes safety symbols that may appear on this product. Read, understand and follow all instructions on the machine before attempting to assemble and operate.

Symbols	Descriptions	Symbols	Descriptions
	READ THE OPERATOR'S MANUAL(S) – Read, understand and follow all instructions in the user manual(s) before attempting to assemble and operate.		WARNING! Do not expose the unit to rain or wet conditions. Keep dry.
	SAFETY ALERT – Indicates a precaution, a warning or a danger.		DANGER! Cutting/dismemberment hazard - Keep feet away from the rotating auger.
	Wear hearing protection. Wear eye protection. Wear breathing protection.		CAUTION! Beware of stones and other foreign objects that could be thrown from the appliance.
	Keep hands, feet and clothing away from the rotating auger to avoid injury.		The rotating part will continuously run for several seconds after you turn off the machine.
	Wear protective gloves and non-slip footwear when using the machine and handling debris.		Keep bystanders and children a safe distance (at least 33 ft/10 m) away from the work area.
	Do not use hands to unclog chute.		DANGER! Cutting/dismemberment hazard – Keep hands away from the rotating auger. Do not use hands to unclog rotor housing. Stop motor before removing debris.
	Indoor use only. Only use battery chargers indoors.		

Know Your Cordless Snow Blower

Read the owner's manual and safety rules carefully before operating your cordless snow blower. Compare the illustration below to the actual unit in order to familiarize yourself with the location of the various controls and adjustments. Save this manual for future reference.

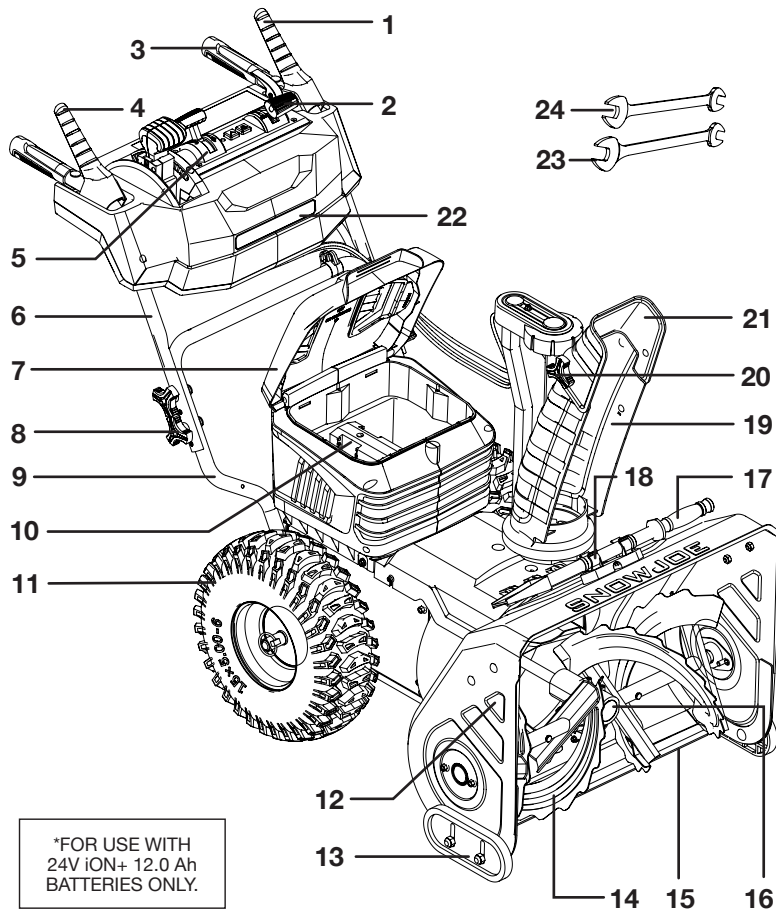

*FOR USE WITH 24V iON+ 12.0 Ah BATTERIES ONLY.

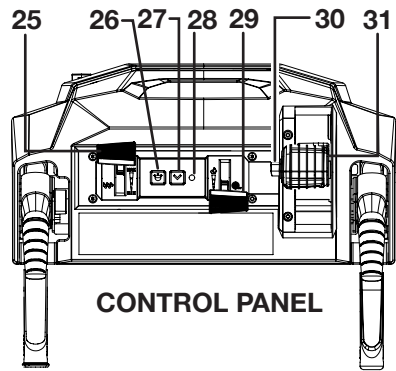

CONTROL PANEL

SOLD SEPARATELY | Battery* + Charger options available at snowjoe.com

24VBAT-XR12 24VCHRG-QC

24VCHRG-DPC

24VCHRG-HS-DPC

- | | | |
|------------------------------|-------------------------------|--|
| 1. Auger trigger | 12. Auger housing | 23. 13 mm open end wrench (with 10 mm end) |
| 2. Safety switch | 13. Skid shoes (2) | 24. 12 mm open end wrench (with 10 mm end) |
| 3. Handle grips (2) | 14. Auger | 25. Auger speed control lever |
| 4. Drive trigger | 15. Scraper blade | 26. LED switch |
| 5. Control panel | 16. Auger gearcase | 27. Reverse button |
| 6. Upper handle assembly | 17. Chute clean-out tool | 28. Reverse indicator LED |
| 7. Battery compartment cover | 18. Mounting clip | 29. Drive speed lever |
| 8. Handle knob + bolt (4) | 19. Discharge chute | 30. Discharge chute lock button |
| 9. Lower handle | 20. Chute deflector knobs (2) | 31. Discharge chute control lever |
| 10. Battery compartment | 21. Chute deflector | |
| 11. Wheels (2) | 22. LED window | |

Technical Data

Motors	Plowing motor: 3200 W brushless Drive motor: 400 W brushless
Battery Voltage* Max	96V D.C. (4 x 24V)
Charger Input	120V AC 60 Hz 160 W
Charger Output	26V DC 2.2 A (each socket)
Charging Time Max	6 hours
No Load Speed	Auger: 116 rpm to 143 rpm Impeller: 1200 rpm to 1522 rpm
Auger	2 serrated steel blades
Clearing Width	24 in. (61 cm)
Depth of Snow Cut	17.5 in. (44.5 cm)
Throw Distance Max	40 ft (12 m)
Stages	Dual stage
Drive Type	Self-propelled
Tire	15 inch (38 cm) knobby tracassist snow tires
Tire Pressure	20 psi
Directional Control	180° auto-rotate chute
Light	Six 3 watt LED lights
Net Weight	130 lbs (59 kg)

*Generates 96V max with four 24V lithium-ion batteries. Initial no-load voltage, per fully charged battery, peaks at 24V. Nominal voltage under typical load is 21.6V.

Unpacking

Carton Contents:

- Cordless snow blower with lower handle
- Upper handle assembly
- Discharge chute assembly
- Handle knob (4) + bolt (4)
- Chute nuts (2)
- Cord clip
- Open end wrenches (2)
- Manual with registration card

NOTE: In order to operate this cordless snow blower you will need 24V iON+ System batteries and chargers. See page 19 for battery options and specifications, or visit snowjoe.com.

1. Carefully remove the cordless snow blower and check to see that all of the above items are supplied.
2. Inspect the product carefully to make sure no breakage or damage occurred during shipping. If you find damaged or missing parts, DO NOT return the unit to the store. Please call the Snow Joe® + Sun Joe® customer service center at 1-866-SNOWJOE (1-866-766-9563).

NOTE: Do not discard the shipping carton and packaging materials until you are ready to use the cordless snow blower. The packaging is made of recyclable materials. Properly dispose of these materials in accordance with local regulations or save the packaging for long-term product storage.

IMPORTANT! The equipment and packaging materials are not toys. Do not let children play with plastic bags, foils or small parts. These items can be swallowed and pose a suffocation risk!

Battery Pack Operation

The equipment is powered by 4 lithium-ion batteries. The battery packs are completely sealed and maintenance free.

TOOL ONLY

BATTERY + CHARGER SOLD SEPARATELY





In order to operate this cordless snow blower you will need four batteries and a charger from the 24V iON+ System. See page 19 for battery and charger options and specifications, or for more information visit snowjoe.com.

⚠ WARNING! The cordless snow blower can only be powered by four of the batteries together. One battery cannot provide sufficient power to the tool. Make sure to use four batteries of the same voltage and the same capacity. Using the tool with batteries of different capacities will cause damage to the batteries.

Battery Charge Level Indicator

The battery packs are equipped with a push button for checking the charge level. Simply press the push button to read off the battery charge level from the LEDs of the battery indicator:

- All 3 level monitoring LEDs are lit: Battery charge level is high.
- 2 level monitoring LEDs are lit: Battery charge level is decreasing. Stop work as soon as possible.
- 1 level monitoring LED is lit: Battery is flat. Stop work IMMEDIATELY and charge the battery. Otherwise, the battery's service life will be greatly shortened.

Lights	Light Indicators			
	Charge level button			
	The battery is at 30% capacity and requires charging			
	The battery is at 60% capacity and requires charging soon			
	The battery is at full capacity			

NOTE: If the charge level button does not appear to be working, place the battery pack on the charger and charge as needed.

NOTE: Immediately after using the battery packs, the charge level button may display a lower charge than it will if checked

a few minutes later. The battery cells “recover” some of their charge after resting.

USB Charging Port

Using a USB-C charging cable (not included), plug the USB-C connector into the battery. Then plug the other end of the cable into an AC adapter (not included) for charging at an electrical outlet (Fig. 1).

The battery indicator LEDs will illuminate to indicate charging progress. All three LEDs will light up once the battery is fully charged, at which point unplug the battery from the charging cable.

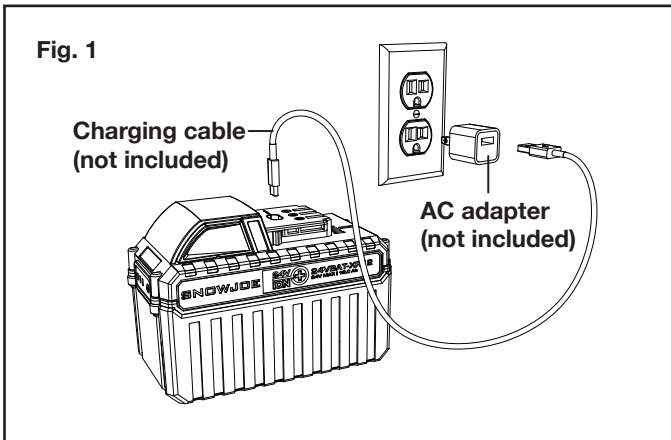

NOTE: You may also charge the battery using other USB devices such as computers.

NOTE: When disconnected from a power source, the USB-C port can also be used to charge other electronic devices such as smartphones and tablets.

Charger Operation

TOOL ONLY BATTERY + CHARGER SOLD SEPARATELY

In order to operate this cordless snow blower you will need four batteries and a charger from the 24V iON+ System. See page 19 for battery and charger options and specifications, or for more information visit snowjoe.com.

⚠ WARNING! Charge only 24V iON+ lithium-ion battery packs with their compatible 24V iON+ lithium-ion chargers. Other types of batteries may cause personal injury and damage.

To reduce the risk of electric shock, do not allow water to flow into the charger’s AC/DC plug.

When to Charge the 24V iON+ Lithium-iON Batteries

NOTE: The 24V iON+ lithium-ion battery packs do not develop a “memory” when charged after only a partial discharge.

Therefore, it is not necessary to run down the battery pack before inserting the charger plug.

- Use the battery indicator lights to determine when to charge your 24V iON+ lithium-ion battery packs.
- You can “top-off” your battery packs’ charge before starting a big job or after a long day of use.

Charging the Batteries

1. Open the battery compartment cover, and push the push lock buttons on the batteries to pull the battery packs out from the battery compartment (Fig. 2).

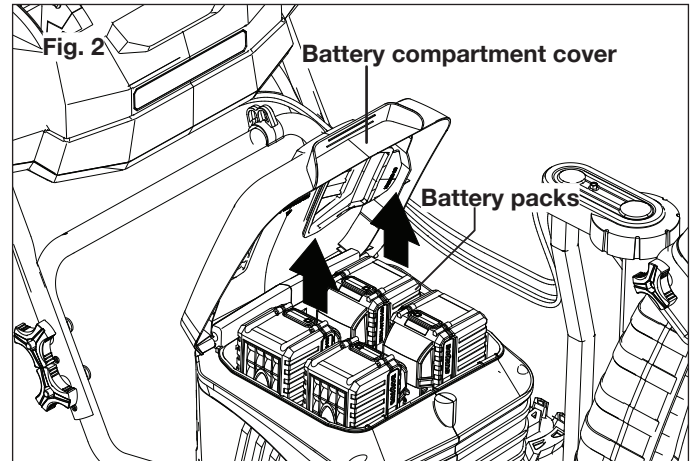

2. Depending on your Snow Joe® + Sun Joe® charger model, how to recharge your lithium-ion battery will vary. You may either insert your 24-volt battery into the 24VCHRG-QC Quick Charger (sold separately), 24VCHRG-DPC Dual-port Charger (sold separately), or the 24VCHRG-HS-DPC High Speed Dual-port Charger (sold separately) (Figs. 3 – 5).

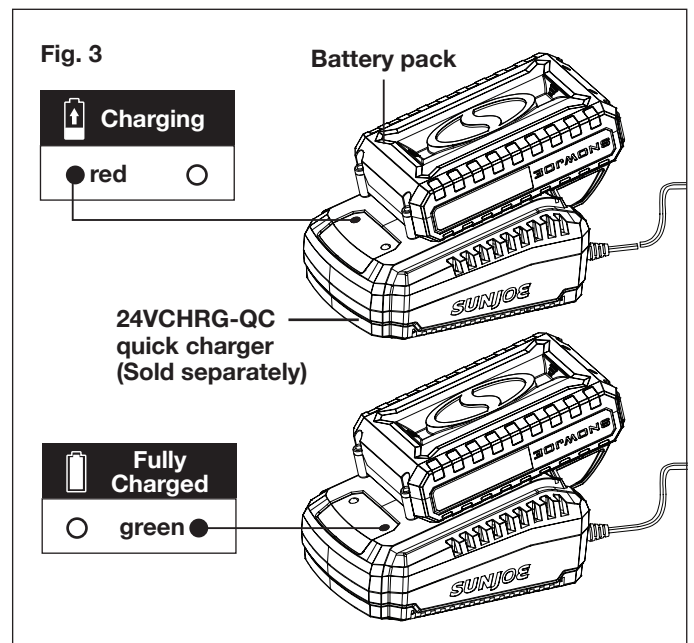

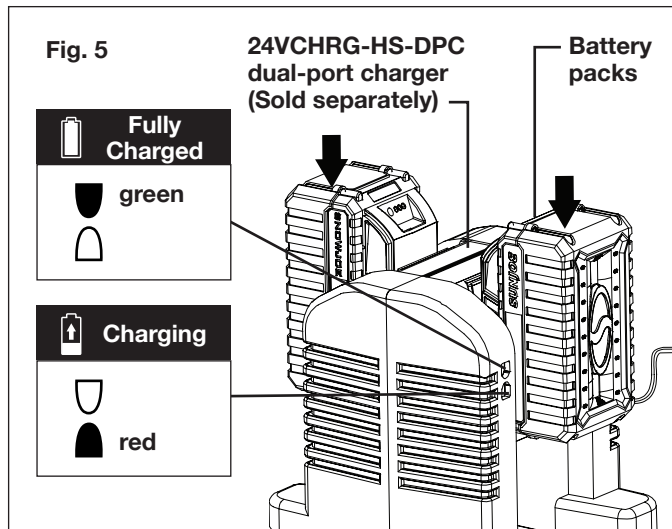
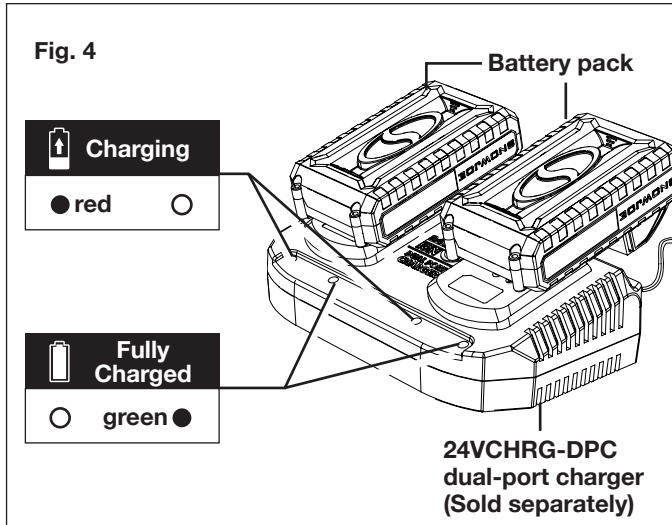

- The battery indicator LEDs will illuminate one by one during the charging process. Unplug the charger immediately when the 3 LEDs are all illuminated.
- The 24VCHRG-QC Quick Charger (sold separately), 24VCHRG-DPC Dual-port Charger (sold separately), and the 24VCHRG-HS-DPC High Speed Dual-port Charger (sold separately) are also equipped with additional charging indicating lights which will indicate the charging status (Figs. 3 – 5).

CAUTION! FIRE HAZARD. When disconnecting the charger from the battery, be sure to unplug the charger from the outlet first, then disconnect the charger from the battery.

WARNING! The chargers do not automatically turn off when the battery is fully charged. Please take care not to leave the battery plugged into the charger. Switch off or unplug the charger at the mains when charging is complete.

- Timely recharging of the battery will help prolong the battery's life. You must recharge the battery pack when you notice a drop in the equipment's power.

IMPORTANT! Never allow the battery pack to become fully discharged as this will cause irreversible damage to the battery.

- When charging is complete, remove the battery from the charger by pulling the push lock button and sliding the battery backward to unlock it from the charger.

Charging a Hot or Cold Battery Pack

The green indicator lights on the charger base indicates that the battery packs' temperatures are outside the charging range. Once the packs are within the acceptable range, normal charging will take place and the red light will be continuous. Hot or cold battery packs may take longer to charge.

Lithium-Ion Charging Status			
Battery Pack Temperature	Charger Base Indicator Light	Battery Pack Indicator Light	Charging Status
Too hot	Green	Flashing together	Not charging
Normal range	Red	Flashing one by one	Normal charging
Too cold	Green	Flashing together	Not charging

Assembly

WARNING! To avoid serious personal injury, read and understand all safety instructions provided.

WARNING! Unpacking and assembly should be completed on a flat and stable surface, with adequate space for moving the machine and its packaging.

Tools and supplies required:

- Open end wrench (included)
- Tire gauge

Assembling the Handles

1. Slightly spread the upper handle assembly down over the lower handle until it fit in the position (Fig. 6).

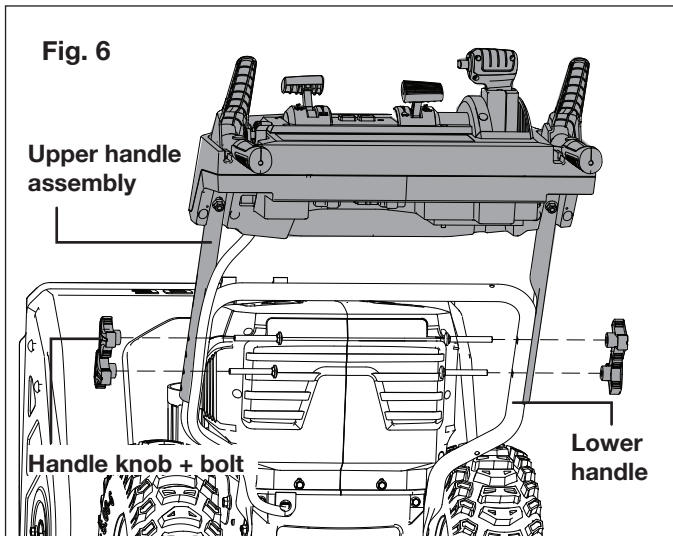

2. Adjust upper handle assembly to the optimal position by aligning the double bolt holes at the desired height. Secure the connection using the 4 handle knobs and bolts, and tighten on each side (Fig. 7).

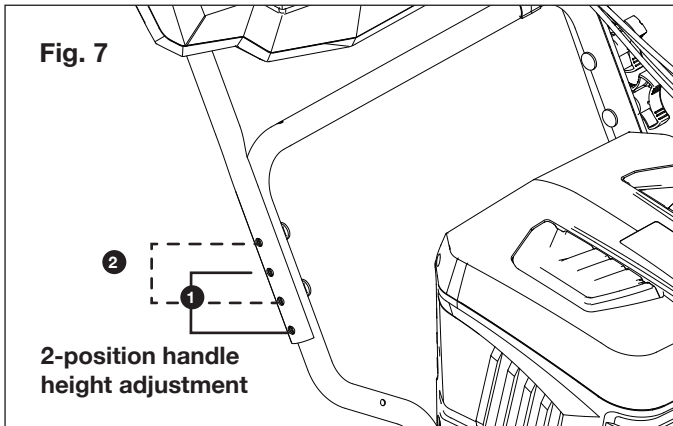

Discharge Chute Assembly

1. Place the discharge chute assembly onto the gear plate, and push down until the chute is flush and flat against the housing (Fig. 8).

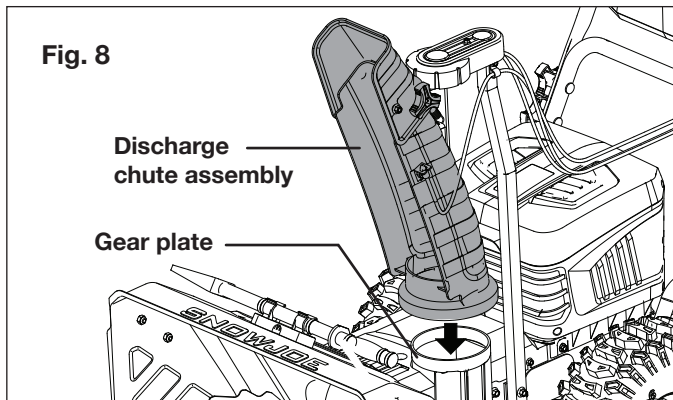

2. With the holes on the discharge chute pole aligned with the holes on the housing, use the 12 mm open end wrench to secure the 2 chute bolts with the discharge chute assembly (Fig. 9).

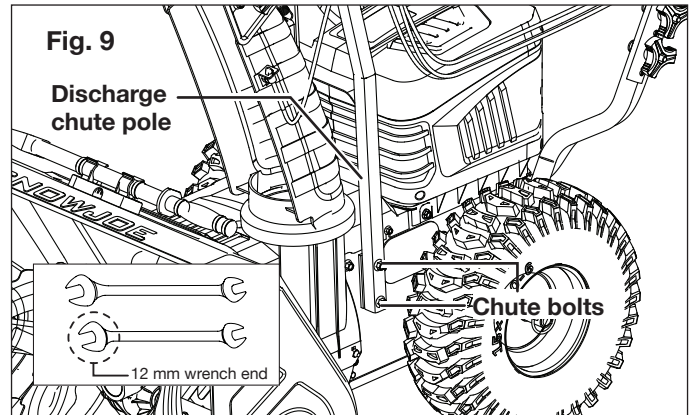

3. Clip the cord clip onto the lower handle frame, insert the discharge chute cable into the cord clip (Fig. 10).

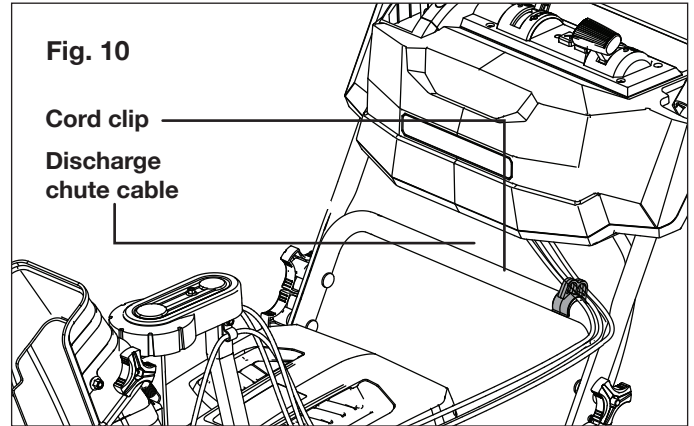



Controls + Features

⚠ WARNING! AVOID INJURY. Read and understand the entire safety section before proceeding.

Snow blower controls and features are described below and illustrated in Fig. 11.

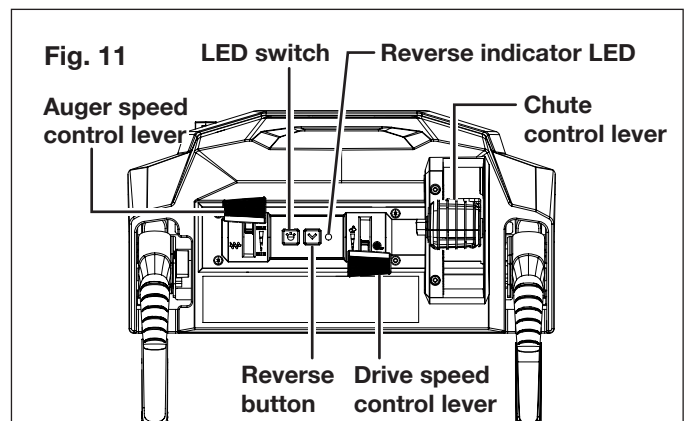
Control Panel (Fig. 11)



1. **Auger speed control lever** – The auger rotation speed can be increased from 116 rpm to 143 rpm by pushing the auger speed control lever forward.
2. **LED switch** – Press  to utilize the LED lights located on the front panel for nighttime snow removal.
3. **Reverse button** – Press  reverse button to enter the snow blower in reverse mode. The reverse indicator LED will light up to indicate the reverse mode is activated.
4. **Drive speed control lever** – Use the drive speed control lever to control the marching speed of the machine. When machine is marching, push the lever forward to increase the speed, pull it back to reduce the speed.
5. **Chute control lever** – The chute control lever can be used to adjust the chute direction up to 180 degree, as well as to lower/raise the chute deflector.

Adjust the discharge chute direction by pulling backwards or pushing forwards the chute control lever until the chute has rotated into the desired position (Fig. 12).

To adjust the chute deflector, keep pressing the discharge chute lock button and at the same time push down or raise up the chute control lever (Fig. 13).

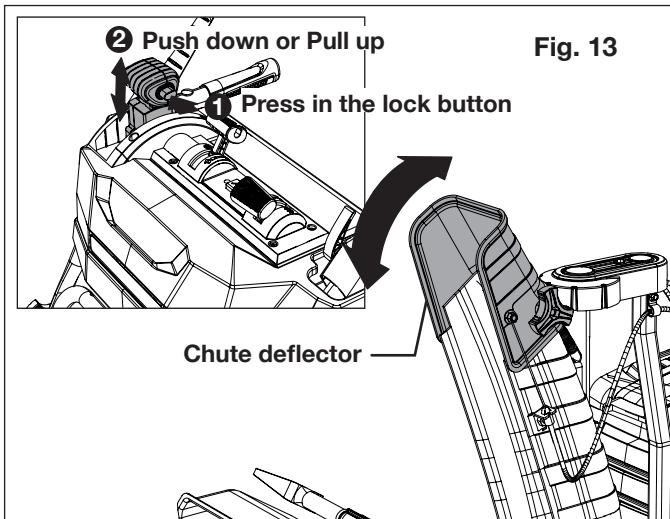

NOTE: ALWAYS position discharge chute deflector at a safe angle before engaging the auger.

DO NOT throw snow any higher than necessary.

⚠ WARNING! NEVER direct the snow discharge chute at the operator, at bystanders, at vehicles, or at nearby windows. The discharged snow and foreign objects accidentally picked up and thrown by the snow blower can cause serious damage and personal injury.

Always orient the discharge chute in the opposite direction from where the operator, bystanders, surrounding vehicles, or windows are located.

Auger Trigger (Left-Handle) (Fig. 14)

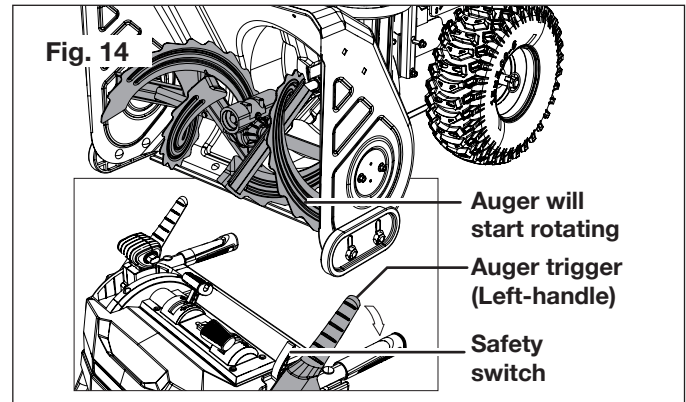

1. Flip up the safety switch, then squeeze the auger trigger against the left-handle to engage the auger and start snow throwing action.
2. Release auger trigger to stop.

Drive Trigger (Right-Handle) (Fig. 15)

Squeeze the drive trigger against the right-handle to engage the wheel drive for propelling unit. Forward speed will vary according to snow depth and moisture content.

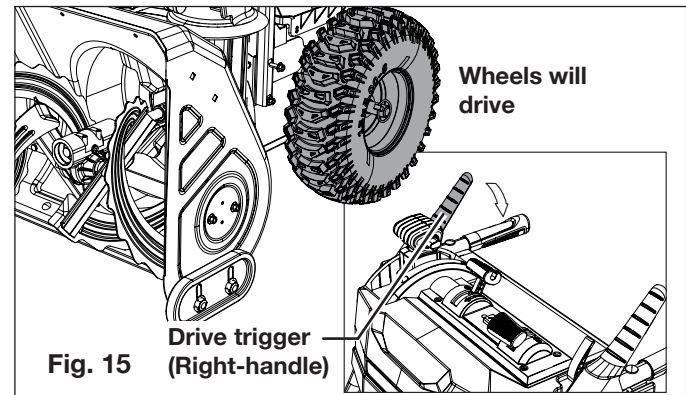

NOTE: When travelling to or from the area to be cleared, press down on the handle grips enough to raise the front of the unit slightly off the surface. Engage the drive trigger without engaging the auger trigger.

Chute Clean-Out Tool

The chute clean-out tool is fastened to the top of the auger housing with a mounting clip (Fig. 16).

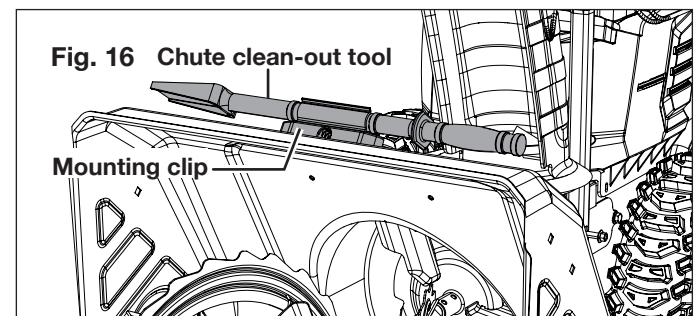

⚠️ WARNING! Hand contact with the rotating impeller is the most common cause of injury associated with snow blowers. Never use your hands to clear a clogged discharge chute. Shut off motor and remain behind handles until all moving parts have stopped before unclogging.

To clear the discharge chute:

1. Release both the auger trigger and the drive trigger.
2. Wait 10 seconds and make sure impeller blades have stopped rotating.
3. Remove the clean-out tool from the mounting clip which secures it to the top of the auger housing.
4. Use the shovel-shaped end of the clean-out tool to dislodge and scoop any snow and ice which has formed in and near the discharge chute.
5. Refasten the clean-out tool to mounting clip on the top of the auger housing, flip up the safety switch and restart the snow blower's motor.

While standing in the operator's position (behind the snow blower), engage the auger trigger for a few seconds to clear any remaining snow and ice from the discharge chute.

Scraper Blade

The scraper blade allows the back of the housing to keep better contact with the surface being cleared. It also prevents damage to the housing from normal use.

IMPORTANT! DO NOT allow scraper blade to wear too far or auger/impeller housing will become damaged.

Skid Shoes

The skid shoes control the distance between the scraper blade and the ground. Adjust skid shoes equally to keep blade level with the ground.

Position the skid shoes based on surface conditions. Adjust upward for hard-packed snow. Adjust downward when operating on gravel or crushed rock surfaces.

⚠️ WARNING! It is not recommended that you operate this snow blower on gravel as it can easily pick up and throw loose gravel, causing personal injury or damage to the snow blower and surrounding property.

1. For close snow removal on a smooth surface, raise skid shoes higher on the auger housing. Allow 1/8 in. (3 mm) between scraper blade and hard, smooth surface(s).
2. Use a middle or lower position when the area to be cleared is uneven, such as a gravel driveway. Allow 1-1/4 in. (30 mm) between scraper blade and uneven or gravel surfaces.

NOTE: If you choose to operate the snow blower on a gravel surface, keep the skid shoes in position for maximum clearance between the ground and the scraper blade.

To adjust the skid shoes:

3. Use the 13 mm open end wrench to loosen the 4 hex nuts

(2 on each side). Move skid shoes to desired position (Fig. 17).

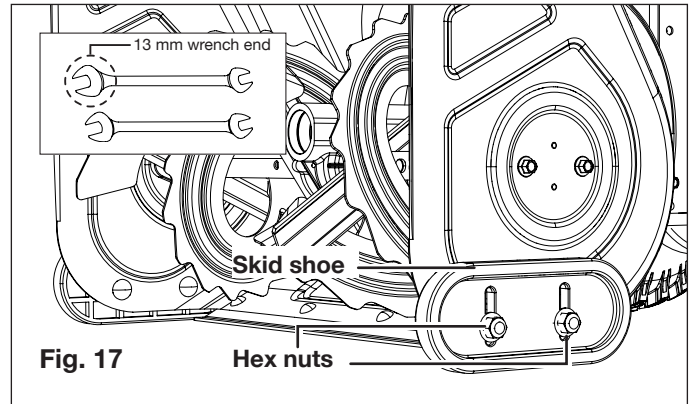

4. Make certain the entire bottom surface of skid shoes is against the ground to avoid uneven wear on the skid shoes.
5. Retighten hex nuts securely.

Pre-Start

1. **Charge batteries** – See Charger Operation section on page 7.
2. **Check function of triggers** – If triggers cannot engage or disengage properly, adjust or repair before operation.
3. **Check Skid Shoes** – Check and adjust skid shoes.

Emergency Stop

Immediately release both triggers to stop unit in an emergency. Wait for all rotating parts to stop before leaving operator's position.

Operation

⚠️ WARNING! Failure to follow instructions could result in personal injury and/or damage to snow blower. DO NOT attempt to start your snow blower at this time. Read entire operator manual first.

See page 5 for all controls and features.

⚠️ WARNING! Keep the area to be cleared free of stones, toys or other foreign objects that the rotor blades might pick up and throw. Such items could be covered by snow and are easy to overlook, so be sure to conduct a thorough inspection of the area before beginning work.

TOOL ONLY BATTERY + CHARGER SOLD SEPARATELY

In order to operate this cordless snow blower you will need four batteries and a charger from the 24V iON+ System. See page 19 for battery and charger options and specifications, or for more information visit snowjoe.com.

Starting the Machine

IMPORTANT! Make sure both triggers are released before inserting the battery packs.

1. Open the battery compartment cover and slide four battery packs down until they all click and lock into position (Fig. 18). Close the cover.

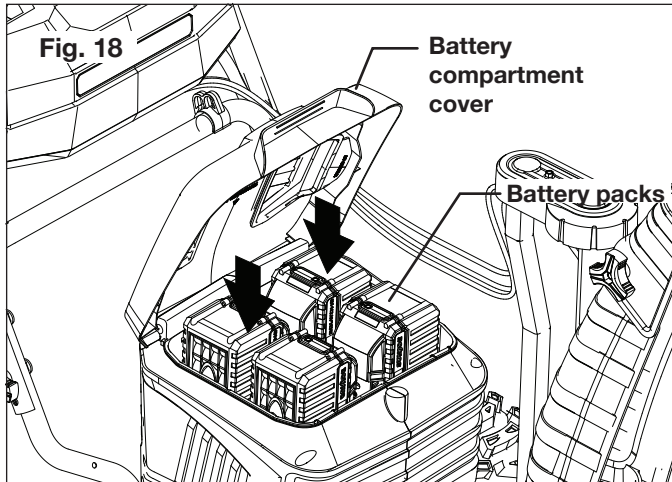

2. Flip up the safety switch, then squeeze the auger trigger against the left-handle (Fig. 19). The auger will start rotating and plowing snow.

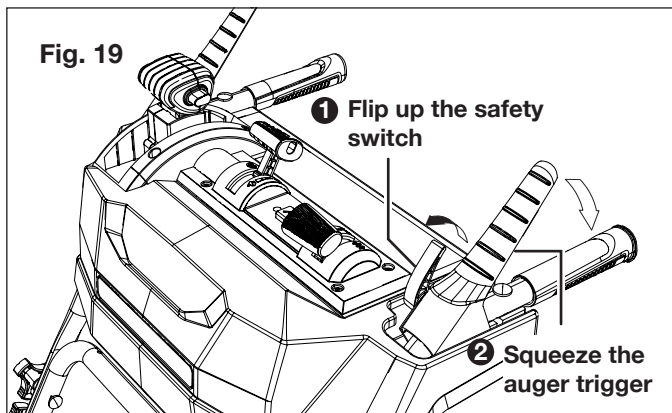

NOTE: Auger trigger should be engaged before drive trigger when throwing snow.

3. Use the auger speed control lever to set a comfortable plowing speed (Fig. 20).

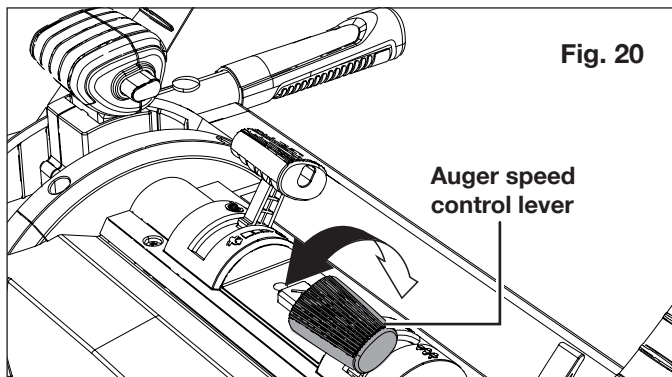

IMPORTANT! DO NOT overload unit capacity by attempting to clear snow at too fast a rate. Use slow speed to clear deep or hard packed snow.

4. Squeeze drive trigger against the right-handle and the snow blower will move (Fig. 21). When the blower is moving steadily, you can release the drive trigger while keeping the auger trigger squeezed to maintain the snow blower's movement. Release the auger trigger and both the drive motion and plow motion will stop.

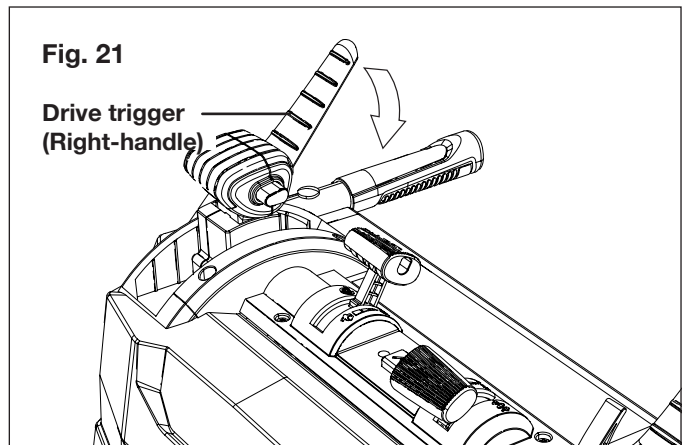

5. Use the drive speed control lever, adjust the speed for a comfortable pace (Fig. 22).

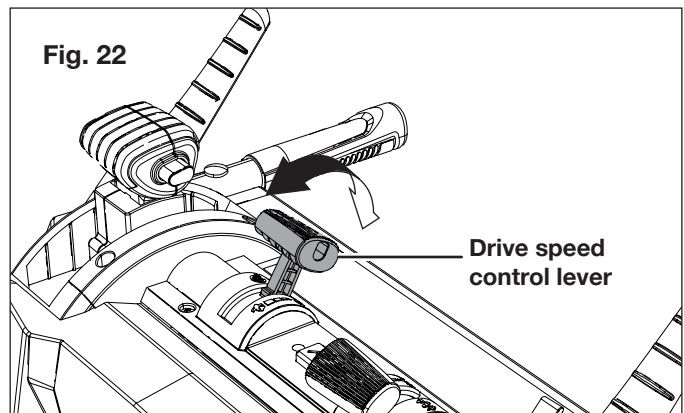

IMPORTANT! Drive speed can be changed without stopping the snow blower.

Stopping the Machine

1. Release the auger trigger. Drive motor and auger will both stop (Fig. 23).
2. Wait for all moving parts to come to a complete stop.
3. Remove the batteries.

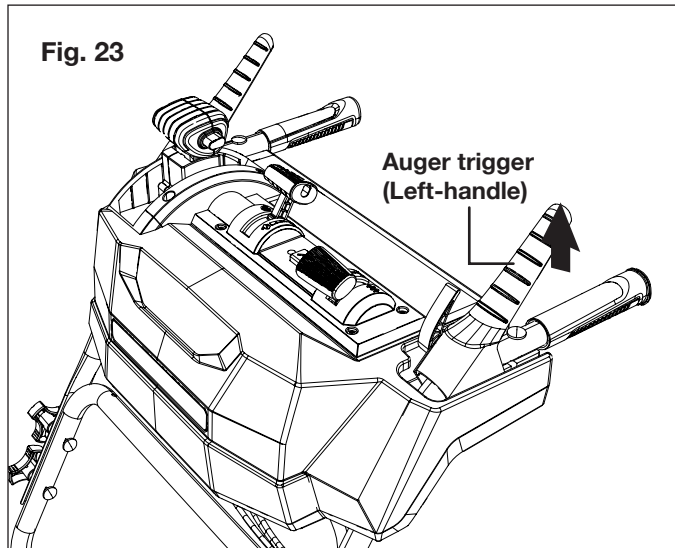

Reverse Traveling

Be careful when moving backward with the snow blower. Always look down and behind before backing up. For safety reasons, the machine cannot throw snow when moving backward. When auger trigger is activated during reverse travelling, the machine will exit the reverse mode and stop.

1. Before backing up, stop the machine by release both triggers and wait until all movement come to a complete stop.
2. Press the reverse button, the reverse indicator LED will light up to indicate that the machine is in reverse mode (Fig. 24).
3. Squeeze drive trigger against the right-handle and the snow blower will move backward (Fig. 24).

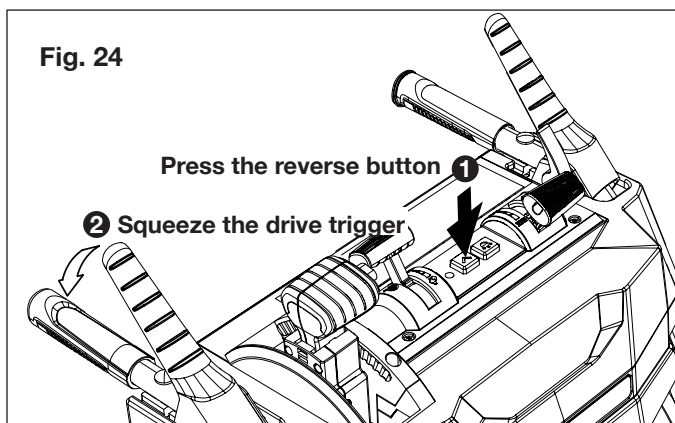

4. During backing up, pay attention not to squeeze the auger trigger. The snow blower will stop if auger is triggered during back up. If this happens, release both triggers and press the reverse button again to restart backing up.

NOTE: When the reverse button is pressed, the reverse mode is activated for 15 seconds. If the drive trigger is not squeezed within 15 seconds, the snow blower will exit the reverse mode.

Operating Tips

⚠ WARNING! Foreign objects, such as rocks, broken glass, nails, wire, or string, can be picked up and thrown by the snow blower, causing serious personal injury. Remove all foreign objects from the area to be plowed before operating the snow blower.

Snow is best removed as soon as possible after snow fall.

1. Keep the area of operation free of foreign objects that can become thrown by the rotor blades. Perform a thorough inspection of the area since some objects may be hidden from view by surrounding snow. If the snow blower hits an obstruction or picks up a foreign object during use, stop the snow blower, remove the batteries, remove the obstruction, and inspect the unit for damage. Repair or replace any damaged part before restarting and operating the unit.
2. Keep children, pets, and bystanders away from the area of operation. Be aware that the normal noise of the machine when turned on may make it difficult for you to hear approaching people.
3. For larger areas, a definite pattern of operation is required to thoroughly clean an area of snow. These patterns will avoid throwing snow in unwanted places, as well as eliminate the need for a second removal of snow (Fig. 25).

Pattern A: Throw the snow to the right or left side where it is possible. For areas such as a long driveway, it is advantageous to start in the middle. Plow from one end to the other, throwing snow to both sides.

Pattern B: If the snow can only be thrown to one side of the area to be cleared, start on the opposite side.

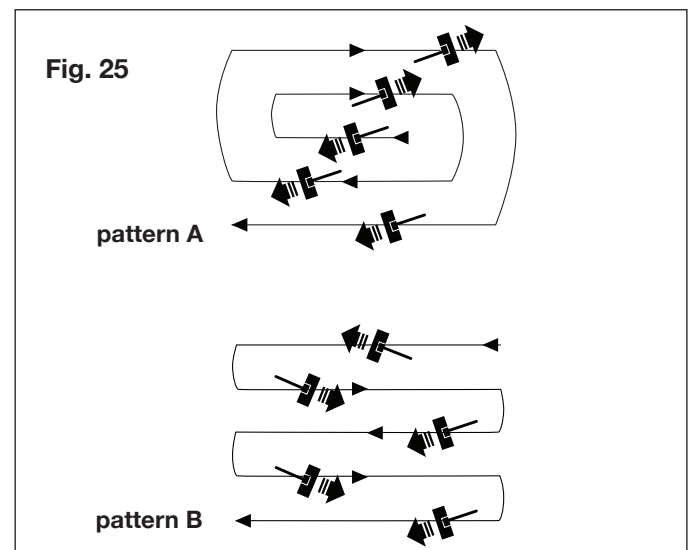

- Note the wind direction. If possible, move in the same direction as the wind so that the snow is not thrown against the wind (and thus back into your face and on the just cleared path).
- Do not push the snow blower with excessive force. Do not exceed the unit's intake or throw rate.
- Some parts of the snow blower may freeze under extreme temperature conditions. Do not attempt to operate the snow blower with frozen parts. If the parts freeze while the snow blower is in use, stop the snow blower, remove the batteries, and inspect for frozen parts. Free all parts before restarting or operating the snow blower. Never force controls that have frozen.

Maintenance

To order genuine replacement parts or accessories for the Snow Joe® 24V-X4-SB24-CT Cordless Snow Blower, please visit snowjoe.com or contact the Snow Joe® + Sun Joe® customer service center at 1-866-SNOWJOE (1-866-766-9563).

⚠️ WARNING! Make sure to turn off the snow blower and remove the batteries before performing any maintenance task on your snow blower.

General Maintenance Tips

- Do not attempt to repair the machine unless you have the proper tools and instructions for disassembly and repair of the machine.
- Check bolts and screws at frequent intervals for proper tightness to ensure that the equipment is in safe working condition.
- After each snow removal session, run the snow blower for a few minutes to prevent the collector/impeller from freezing. Shut off the motor, wait for all revolving parts to stop completely, remove the batteries and wipe residual ice and snow off the unit.

Proper Care for Batteries + Chargers

⚠️ WARNING! To reduce the risk of injury, always unplug the chargers and remove the battery packs from the chargers before performing any maintenance task. Never disassemble the battery packs or chargers. Contact your Snow Joe® + Sun Joe® dealer or the Snow Joe® + Sun Joe® customer service center for ALL repairs.

- To reduce the risk of injury and damage, never immerse your battery packs or chargers in liquid or allow any liquid to flow inside these components.
- Clean out dust and debris from charger vents and electrical contacts by blowing with compressed air.

- Use only mild soap on a damp cloth to clean the battery packs and chargers, keeping away from all electrical contacts. Certain cleaning agents and solvents are harmful to plastics and other insulated parts. Some of these include gasoline, turpentine, lacquer thinner, paint thinner, chlorinated cleaning solvents, ammonia and household detergents containing ammonia. Never use flammable or combustible solvents around battery packs, battery chargers or tools.
- The 24V iON+ lithium-ion battery chargers have no serviceable parts.

Check Tire Pressure

⚠️ WARNING! Under any circumstance do not exceed manufacturer's recommended PSI. Equal tire pressure should be maintained at all times for performance purposes. Excessive pressure may cause tire/rim assembly to burst with force sufficient to cause serious injury. Refer to sidewall of tire for recommended pressure.

The tires are over-inflated for shipping purposes. Check the tire pressure before operating the snow blower and deflate (or inflate) the tires as necessary.

**Manufacturer's
Recommended
Tire Pressure**

20 PSI

⚠️ CAUTION! Avoid injury. Explosive separation of tire and rim parts is possible when they are serviced incorrectly:

- Do not attempt to mount a tire without proper equipment and experience to perform the job.
- Do not inflate the tires above the recommended pressure.
- Do not weld or heat a wheel and tire assembly. Heat can cause an increase in air pressure resulting in an explosion. Welding can structurally weaken or deform the wheel.
- Do not stand in front or over the tire assembly when inflating. Use a clip-on chuck and extension hose long enough to allow you to stand to one side.

Replacing Skid Shoes

The skid shoes on the bottom of the snow blower are subject to wear. They should be checked periodically and replaced when necessary.

To replace skid shoes:

- Position unit on a hard, flat, smooth level surface.
- Using the 13 mm open end wrench, remove the 4 hex nuts (2 on each side), washers and bolts which secure the skid shoes to the snow blower (Fig. 26).

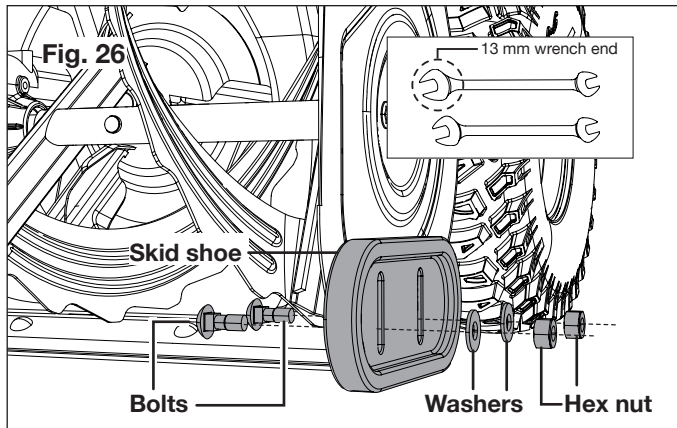

3. Install the new skid shoes by tightening the 4 sets of hex nuts, washers and bolts on both sides, but leave the skid shoes free to move for height adjustment.
4. Slide skid shoes to flat surface. Allow 1/8 in. (3 mm) between scraper blade and hard smooth surface. Allow 1-1/4 in. (30 mm) between scraper blade and uneven or gravel surfaces.
NOTE: Keep housing level by adjusting skid shoes equally.
5. Retighten the 4 sets of hex nuts and bolts on both sides.

Replacing Scraper Blade

IMPORTANT! Damage to auger/impeller housing will result if the scraper blade wears down too far.

To replace scraper blade:

1. Position the unit on a hard, flat, smooth level surface.
2. Detach the worn scraper blade from the snow blower by removing the 5 hex nuts and bolts that hold it in place (Fig. 27).

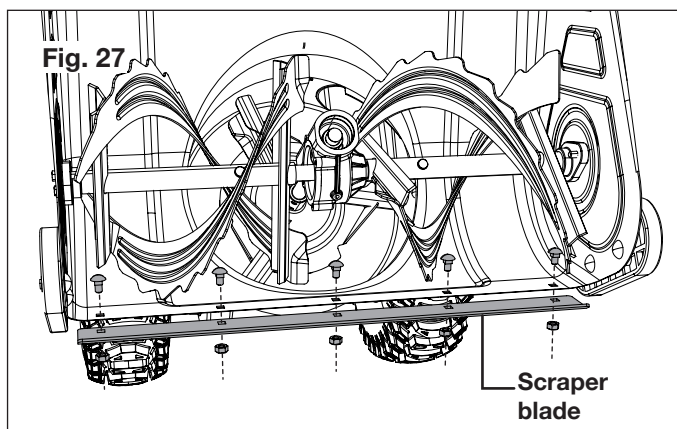

3. Install the new scraper blade and fasten it securely to the snow blower with 5 hex nuts and bolts (Fig. 27).

Replacing Shear Bolts

The auger is secured to the auger shaft with shear bolts and nuts. If the auger should strike a foreign object or ice jam, the snow blower is designed so that the bolts may shear. If the auger will not turn, check to see if the bolts have sheared.

CAUTION! Use only manufacturer's recommended shear bolts for replacement. Use of any other type of shear bolts may result in severe damage to unit and may void the warranty. Call the Snow Joe® + Sun Joe® customer service center at 1-866-SNOWJOE (1-866-766-9563) for assistance.

Occasionally a foreign object may enter the auger/impeller housing and jam the auger, breaking the shear bolts which secure the auger to the shaft. This allows the auger to turn freely on the shaft which may help prevent damage to the gearcase and its components.

WARNING! Always turn off the snow blower's motor and remove the batteries prior to replacing shear bolts.

1. Align shear bolt holes in auger with shear bolt holes in the shaft.
2. Drive shear bolt through hole. If shear bolt was broken this will drive remaining part from shaft (Fig. 28).
3. Secure shear bolts with the nuts, with the 10 mm end of either open end wrench (Fig. 28).

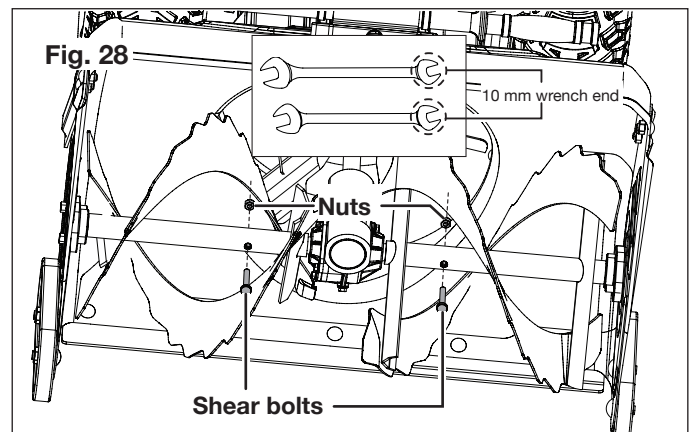

Replacing Auger Blades

1. Disassemble the auger and impeller assembly by removing the bolts from the sides of the auger housing with the 12 mm open end wrench (Fig. 29), and pull out the auger and impeller assembly (Fig. 30).

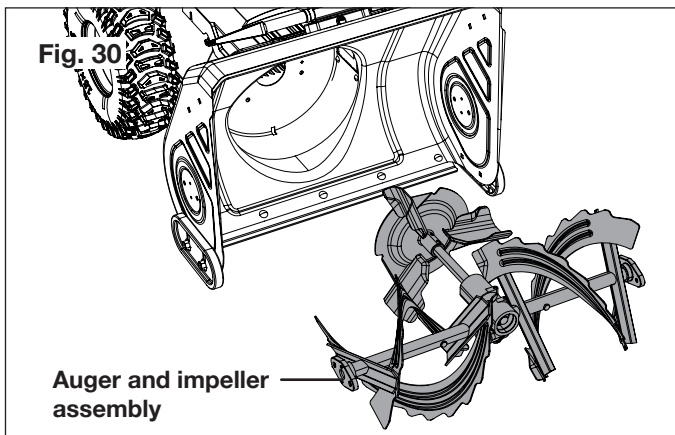
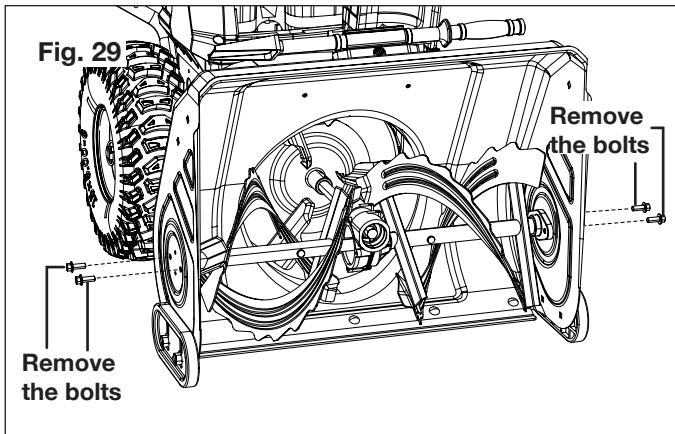

- Using the 12 mm open end wrench, remove the bolts that used to secure the auger bearings, then remove the auger bearings on both sides (Fig. 31).

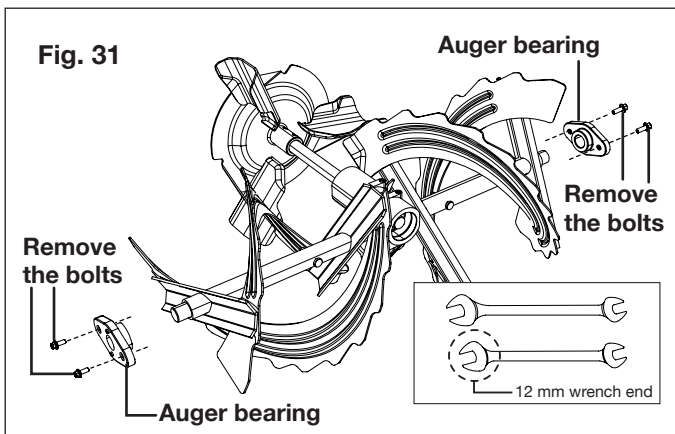

- Remove 2 set of shear bolts and nuts from the auger blades with the 12 mm end of either open end wrench. The auger blades should be able to be removed from the auger shaft (Figs. 32 – 33).

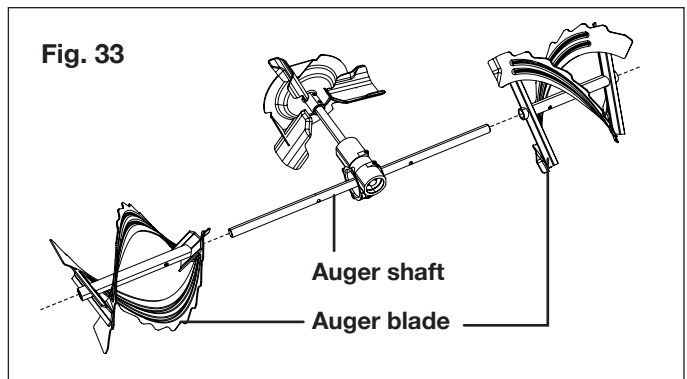
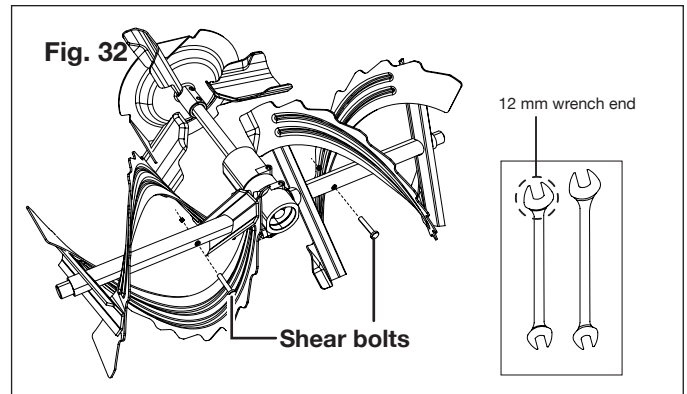

- Install the replacement auger blades by following the above steps in reverse order.

Replacing Impeller

- To remove the impeller, disassemble the auger and impeller assembly by removing the bolts from the sides of the auger housing with the 12 mm open end wrench (Fig. 29), and pull out the auger and impeller assembly (Fig. 30).
- Disassemble the worn impeller from the impeller shaft by removing the 2 spring pins (Fig. 34).

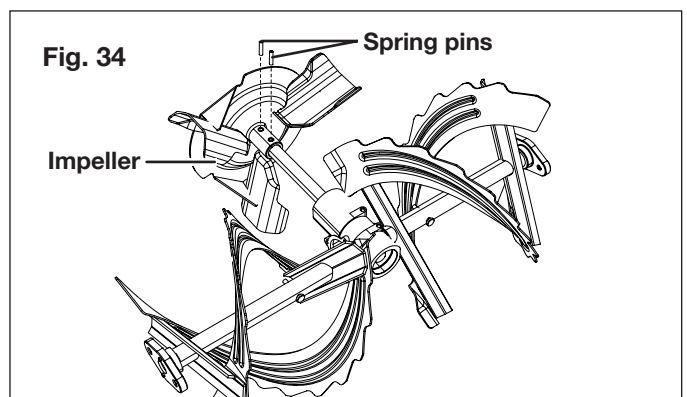

- Install the replacement impeller by following the above steps in reverse order.

Lubrication

Auger Shaft

At least once a season, remove the shear bolts from the auger shafts. Spray lubricant inside the shaft and around the bearings at each end of the shaft.

Auger Gearcase

Gearcases are filled to the correct level at the factory. Within first 150 hours of running, no additional lubricant should be required unless there is evidence of leakage.

Any work on the inside structure of auger requires specific experience and special tools. For safety purposes, we recommend you contact an authorized Snow Joe® + Sun Joe® dealer or call the Snow Joe® + Sun Joe® customer service center at 1-866-SNOWJOE (1-866-766-9563).

To fill the gearcase, follow the instruction below every 150 to 200 hours operation:

1. Remove the fill plug with the 10 mm end of either open end wrench. Inject some general low-temperature synthetic grease to filler hole. Replace plug. (Fig. 35).

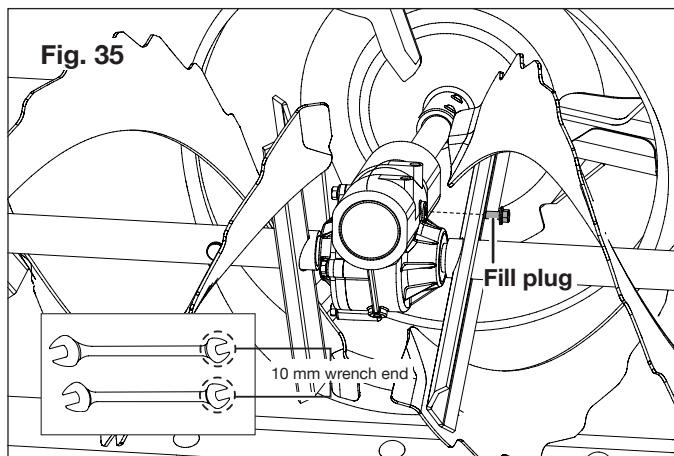

IMPORTANT! Wipe each fitting clean before and after lubrication. Do not wipe gearcase filler plug; wiping the gearcase filler plug may remove thread sealant and cause leaks.

Storage

1. Examine the cordless snow blower thoroughly for worn, loose or damaged parts. Should you need to repair or replace a part, contact an authorized Snow Joe® + Sun Joe® dealer or call the Snow Joe® + Sun Joe® customer service center at 1-866-SNOWJOE (1-866-766-9563) for assistance.
2. Clean the snow blower before storing or transporting. Be sure to secure the unit while transporting.
3. Remove the battery packs from the cordless snow blower before storing.

4. Store the cordless snow blower indoors in a locked, dry place out of the reach of children to prevent unauthorized use or damage.

Battery + Charger Off-Season Storage

1. Do not expose your battery packs or chargers to water, rain or allow them to get wet. This could permanently damage the chargers and the battery packs. Do not use oil or solvents to clean or lubricate your battery packs as the plastic casing can become brittle and crack, causing a serious risk of injury.
2. Store the battery packs and chargers at room temperature away from moisture. Do not store in damp locations where corrosion of terminals may occur. As with other battery pack types, permanent capacity loss can result if the pack is stored for long periods of time at high temperatures (over 120°F/49°C).
3. 24V iON+ battery packs maintain their charge during storage longer than other battery pack types. As a general practice, it is best to unplug the battery chargers and remove the battery packs when they are not in use. Recharge the battery packs every 6 months to 50% capacity (2 lights on) during off-season storage to maintain optimal battery performance.

Battery Caution + Disposal Information

Always dispose of your battery packs according to federal, state, and local regulations. Contact a recycling agency in your area for recycling locations.

⚠ CAUTION! Even discharged battery packs contain some energy. Before disposing, use electrical tape to cover the terminals to prevent the battery packs from shorting, which could cause a fire or explosion.

⚠ WARNING! To reduce the risk of injury or explosion, never burn or incinerate a battery pack even if it is damaged, dead or completely discharged. When burned, toxic fumes and materials are emitted into the surrounding atmosphere.

1. Batteries vary according to device. Consult your manual for specific information.
2. Install only new batteries of the same type in your product (where applicable).
3. Failure to insert batteries in the correct polarity, as indicated in the battery compartment or manual, may shorten the life of the batteries or cause batteries to leak.
4. Do not mix old and new batteries.
5. Do not mix Alkaline, Standard (Carbon-Zinc) or Rechargeable (Nickel Cadmium, Nickel Metal Hydride, or Lithium-Ion) batteries.
6. Do not dispose of batteries in fire.
7. Batteries should be recycled or disposed of as per state and local guidelines.

Optional Accessories

⚠ WARNING! ALWAYS use only authorized Snow Joe® + Sun Joe® replacement parts and accessories. NEVER use replacement parts or accessories that are not intended for use with this cordless snow blower. Contact Snow Joe® + Sun Joe® if you are unsure whether it is safe to use a particular replacement part or accessory with your cordless snow blower. The use of any other attachment or accessory can be dangerous and could cause injury or mechanical damage.

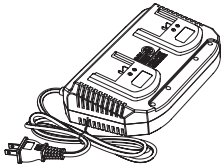
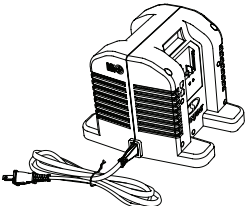
Accessories	Item	Model
	24V iON+ Lithium-ion Battery Quick Charger	24VCHRG-QC
	24V iON+ Lithium-ion Dual-Port Battery Charger	24VCHRG-DPC
	24V iON+ Lithium-ion High Speed Dual-Port Battery Charger	24VCHRG-HS-DPC
Visit snowjoe.com for more options		

NOTE: Accessories are subject to change without any obligation on the part of Snow Joe® + Sun Joe® to provide notice of such changes. Accessories can be ordered online at snowjoe.com or via phone by contacting the Snow Joe® + Sun Joe® customer service center at 1-866-SNOWJOE (1-866-766-9563).



SNOW JOE® + SUN JOE® CUSTOMER PROMISE

ABOVE ALL ELSE, Snow Joe, LLC (“Snow Joe”) is dedicated to you, our customer. We strive to make your experience as pleasant as possible. Unfortunately, there are times when a Snow Joe®, Sun Joe®, or Aqua Joe® product (“Product”) does not work or breaks under normal operating conditions. We think it’s important that you know what you can expect from us. That’s why we have a Limited Warranty (“Warranty”) for our Products.

OUR WARRANTY:

Snow Joe warrants new, genuine, powered and non-powered Products to be free from defects in material or workmanship when used for ordinary household use for a period of two years from the date of purchase by the original, end-user purchaser when purchased from Snow Joe or from one of Snow Joe’s authorized sellers with proof of purchase. Because Snow Joe is unable to control the quality of its Products sold by unauthorized sellers, unless otherwise prohibited by law, this Warranty does not cover Products purchased from unauthorized sellers. If your Product does not work or there’s an issue with a specific part that is covered by the terms of this Warranty, Snow Joe will elect to either (1) send you a free replacement part, (2) replace the Product with a new or comparable product at no charge, or (3) repair the Product. How cool is that!

This Warranty gives you specific legal rights, and you may also have other rights which vary from State to State.

PRODUCT REGISTRATION:

Snow Joe strongly encourages you to register your Product. You can register online at snowjoe.com/register, or by printing and mailing in a registration card available online from our website, or calling our Customer Service Department at **1-866-SNOWJOE (1-866-766-9563)**, or by e-mailing us at help@snowjoe.com. Failure to register your Product will not diminish your warranty rights. However, registering your Product will allow Snow Joe to better serve you with any of your customer service needs.

WHO CAN SEEK LIMITED WARRANTY COVERAGE:

This Warranty is extended by Snow Joe to the original purchaser and original owner of the Product.

WHAT IS NOT COVERED?

This Warranty does not apply if the Product has been used commercially or for non-household or rental applications. This Warranty also does not apply if the Product was purchased from an unauthorized seller. This Warranty also does not cover cosmetic changes that do not affect performance. Wearing parts like belts, augers, chains and tines are not covered under this Warranty, and can be purchased at snowjoe.com or by calling **1-866-SNOWJOE (1-866-766-9563)**.





MANUAL DEL OPERADOR

ES

QUITANIEVE INALÁMBRICO – SOLO HERRAMIENTA

96 V MAX.* | 61 CM | AUTO-IMPULSADO | DOS ETAPAS

Una división de Snow Joe, LLC

Modelo 24V-X4-SB24-CT

Forma N° SJ-24V-X4-SB24-CT-880S-M

¡IMPORTANTE!

Instrucciones de seguridad

Todos los operadores deberán leer estas instrucciones antes del uso

Lea todas las instrucciones antes de usar este quitanieve. Tendrán que tomarse siempre las precauciones que se indican a continuación para reducir riesgos de incendios, choques eléctricos o lesiones personales.

Seguridad general

⚠ ¡ADVERTENCIA! Esta máquina no está destinada para su uso por niños ni por otras personas sin asistencia o supervisión cuyas habilidades físicas, sensoriales o mentales les impidan usarla de forma segura. Los niños deben estar bajo supervisión para garantizar que no jueguen con esta máquina.

Antes de encender su quitanieve, inspecciónelo cuidadosamente para cerciorarse de que no tenga defectos. Si encuentra un defecto en el quitanieve, no lo use. Más bien contacte a un concesionario autorizado Snow Joe® + Sun Joe® o comuníquese con la central de servicio al cliente Snow Joe® + Sun Joe® llamando al 1-866-SNOWJOE (1-866-766-9563).

⚠ ¡ADVERTENCIA! Usted debe tomar precauciones básicas de seguridad siempre que use este quitanieve para reducir el riesgo de lesiones personales. Estas incluyen:

- **Manténgase alerta:** vea lo que está haciendo. Use su sentido común. No opere el quitanieve si siente cansancio o está bajo la influencia de las drogas, alcohol u otros medicamentos.
- **Vístase apropiadamente:** no use ropa holgada o joyas ya que pueden engancharse en las partes móviles. Átese el cabello largo. Al trabajar en exteriores, se recomienda el uso de guantes y calzado antideslizante.
- **Uso:** este quitanieve está diseñado para ser usado sobre superficies pavimentadas. No lo use sobre grava, piedras u otras superficies no pavimentadas. No use este quitanieve en una tarea para la cual no ha sido diseñado.
- **Equipos de protección personal:** use siempre gafas de seguridad al operar este quitanieve.
- **No fuerce el quitanieve:** use el quitanieve con la intensidad para la cual fue diseñado con el fin de asegurar un rendimiento óptimo y una operación segura.

- **No se extralimite:** mantenga una postura y equilibrio adecuados en todo momento. Esté atento ante superficies desniveladas y no se extienda demasiado. En caso de que usted se caiga o choque contra el quitanieve, inspeccione la unidad para detectar daños o resquebrajaduras. Al retroceder, tenga cuidado y evite los obstáculos detrás de usted.
- **Partes móviles:** mantenga su rostro, cabello, ropa, manos y pies alejados de las partes móviles. Todos los protectores y accesorios de seguridad deben estar instalados apropiadamente antes de usar la máquina. Apague y desconecte las baterías antes de tocar cualquier parte que no sea los mangos o el interruptor.

⚠ ¡ADVERTENCIA! Si el quitanieve golpea un objeto extraño, siga estas instrucciones:

1. Detenga el quitanieve y retire las baterías.
2. Inspeccione la máquina en busca de daños; y
3. Repare cualquier daño antes de volver a encender el quitanieve.

⚠ ¡ADVERTENCIA! Siempre desactive ambos gatillos, desconecte las baterías, y espere a que todas las partes se hayan detenido antes de hacer cualquier ajuste, inspección, reparación, cambio de accesorios o limpieza en el quitanieve, o cuando haya cualquier otra condición peligrosa presente. Cualquiera de estas tareas deberá ser realizada luego de que las partes giratorias dentro del quitanieve se hayan detenido completamente. Estas medidas preventivas de seguridad reducen el riesgo de un encendido accidental de la herramienta.

⚠ ¡ADVERTENCIA! Al reemplazar cualquier parte, usted debe seguir rigurosamente las instrucciones y procedimientos descritos en este manual del operador. Se debe tener especial cuidado con las partes de goma, ya que estas partes, de estar dañadas, pueden aumentar la carga del motor y reducir su potencia mecánica.

⚠ ¡ADVERTENCIA! Si usted nota que el quitanieve no está funcionando apropiadamente u oye sonidos anormales de su motor cuando está en uso, detenga inmediatamente el quitanieve, retire las baterías y comuníquese con la central de servicio al cliente Snow Joe® + Sun Joe® llamando al 1-866-SNOWJOE (1-866-766-9563).

**Genera 96 V máx. con cuatro baterías de iones de litio. El voltaje inicial sin carga, cuando cada batería está cargada por completo, alcanza un máximo de 24 V. El voltaje nominal bajo una carga típica es de 21.6 V.*

Seguridad en el área de trabajo

- **Área de trabajo:** siempre inspeccione el área donde el quitanieve será usado, y opérelo en un entorno bien iluminado.
- **Mantenga alejados a los visitantes:** todos los visitantes y mascotas deberán encontrarse a una distancia segura del área de trabajo.

Mantenimiento y almacenamiento

⚠ ¡ADVERTENCIA! Para limpiar su quitanieve no use detergentes, ácidos, soluciones alcalinas, productos a base de lejía o solventes tales como acetona. Estas sustancias pueden dañar las partes de plástico de la máquina.

- **Guárdelo en interiores:** cuando no esté siendo usado, este quitanieve deberá ser guardada en interiores, en un lugar seco lejos del alcance de los niños.
- **Inspeccione antes del uso:** inspeccione visualmente el quitanieve en busca de ajustadores sueltos, o partes gastadas, dañadas o faltantes. Mantenga todos los ajustadores apretados para garantizar que el quitanieve esté en una condición segura de funcionamiento.

Instrucciones de seguridad para las baterías y el cargador

NOTA: esta unidad es una solo herramienta. La batería y el cargador no están incluidos. Deben ser adquiridos por separado.

El modelo 24V-X4-SB24-CT es compatible con las baterías y cargadores del sistema iON+ de 24 V. Vea la página 41 para más información.

Preparamos mucha atención al diseño de cada batería para garantizar la producción de baterías seguras y durables, con alta densidad de energía. Las celdas de las baterías tienen varios dispositivos de seguridad. Cada celda individual es inicialmente formateada y sus curvas eléctricas características son registradas. Estos datos son luego usados exclusivamente para ensamblar las mejores baterías posibles.

Independientemente de todas las precauciones de seguridad, se debe tener mucho cuidado al manipular las baterías. Las siguientes instrucciones deben ser obedecidas en todo momento para garantizar un uso seguro. Un uso seguro solo puede ser garantizado si se emplean celdas libres de daños. Una manipulación incorrecta de la batería puede causar daños en sus celdas.

¡IMPORTANTE! Los análisis han confirmado que el uso incorrecto y el cuidado deficiente de baterías de alto rendimiento son las causas principales de daños al producto y/o lesiones personales.

⚠ ¡ADVERTENCIA! Use solo baterías de repuesto aprobadas. Otras baterías pueden dañar la máquina y provocar un desperfecto que pueda causar lesiones personales severas.

⚠ ¡ADVERTENCIA! No use baterías o una máquina que hayan sido dañadas o modificadas. Las baterías dañadas o modificadas pueden reaccionar impredeciblemente, causando un incendio, explosión o lesiones personales.

Sus baterías deberán ser reparadas por una persona calificada usando únicamente partes de repuesto originales. Esto mantendrá la seguridad de las baterías.

⚠ ¡PRECAUCIÓN! Para reducir el riesgo de lesiones, use solo cargadores originales iON+ de 24 V diseñados para las baterías iON+ de 24 V. El uso de otras baterías o cargadores representa un riesgo de incendio, daños y lesiones personales. No modifique ni intente reparar la máquina o las baterías, a menos que lo haga según lo indicado en las instrucciones de uso y cuidado. No conecte una batería a un tomacorriente doméstico o encendedor de cigarrillos en un vehículo, ya que dicho uso indebido dañará o deshabilitará permanentemente la batería.

⚠ ¡ADVERTENCIA! Para reducir el riesgo de un choque eléctrico, desenchufe siempre el cargador antes de llevar a cabo cualquier tarea de limpieza o mantenimiento. No permita que entre agua dentro del cargador. Use un interruptor de circuito por falla a tierra (GFCI) para reducir el riesgo de un choque eléctrico.

- **Evite entornos peligrosos:** no cargue las baterías bajo la lluvia o nieve, ni en lugares húmedos o mojados. No use las baterías ni el cargador en atmósferas explosivas (gases, polvo o materiales inflamables) ya que al insertar o retirar las baterías se pueden generar chispas que causen un incendio.
- **Cargue en un área bien ventilada:** no bloquee los conductos de ventilación. Manténgalos despejados para permitir una ventilación adecuada. No permita que se fume o haya fuego abierto cerca de una batería siendo cargada. Los gases presentes pueden explotar.













NOTA: el rango seguro de temperatura para las baterías es de 41°F (5°C) a 105°F (40.5°C). No cargue las baterías en exteriores a temperaturas congelantes. Carguelas a temperatura ambiente en interiores.

- **Cuide el cable de alimentación del cargador:** al desenchufar el cargador tire del enchufe, no del cable de alimentación, para desconectarlo del tomacorriente y así evitar daños al enchufe y cable. Nunca transporte el cargador colgado de su cable, ni tire del cable para desconectarlo del tomacorriente. Mantenga el cable alejado del calor, grasas y bordes afilados. Asegúrese de que el cable no sea pisado, que la gente no se tropiece con éste, ni que esté sujeto a daños o tensiones mientras el cargador esté siendo usado. No use el cargador con un cable o enchufe dañado. Reemplace un cargador dañado inmediatamente.

- **No use un cable de extensión a menos que sea absolutamente necesario:** usar un cable de extensión incorrecto, dañado o conectado de forma inapropiada puede causar un incendio o choque eléctrico. Si se debe usar un cable de extensión, conecte el cargador a un cable de extensión de calibre 16 (o más grueso) de alambrado adecuado, con el enchufe macho del cargador encajando perfectamente en el enchufe hembra del cable de extensión. Verifique que el cable de extensión esté en buenas condiciones.
 - **Compruebe la entrada nominal del cargador antes del uso:** el cargador debe estar enchufado a un tomacorriente apropiado.
 - **No exponga la herramienta o sus baterías al fuego:** una exposición al fuego o a temperaturas por encima de los 265°F (130°C) puede hacer que las baterías exploten, causando lesiones personales o daños. Las baterías generan sustancias y humos tóxicos al ser quemadas.
 - **Use solo accesorios recomendados:** el uso de un accesorio no aprobado puede causar un incendio, choque eléctrico o lesiones personales.
 - **No triture, deje caer ni dañe las baterías:** no use las baterías ni los cargadores si han sido severamente golpeados, se han dejado caer, se han aplastado, o han sido dañados de cualquier forma; como por ejemplo perforados con un clavo, golpeados con un martillo, pisados, etc.
 - **No desarme las baterías ni los cargadores:** un reensamblado incorrecto puede presentar un riesgo severo de choque eléctrico, fuego o exposición a químicos tóxicos de batería. Si las baterías o los cargadores están dañados, contacte a un concesionario autorizado Snow Joe® + Sun Joe® o comuníquese con la central de servicio al cliente Snow Joe® + Sun Joe® llamando al 1-866-SNOWJOE (1-866-766-9563) para obtener ayuda.
 - **Los químicos de las baterías causan quemaduras severas:** nunca deje que una batería dañada haga contacto con la piel, ojos o boca. Si la batería está dañada, sus sustancias químicas reaccionarán violentamente con el aire. Use guantes de hule o neopreno para deshacerse de la batería de forma segura. Si la piel es expuesta a las sustancias químicas de la batería, lave el área afectada con agua y jabón. Si los ojos son expuestos a las sustancias químicas, inmediatamente enjuáguelos con agua durante 20 minutos y busque atención médica. Quítese y deshágase de las vestimentas contaminadas.
 - **Riesgo de cortocircuito:** una batería puede hacer cortocircuito si un objeto metálico hace conexión entre los contactos positivo y negativo de la batería. No coloque una batería cerca de objetos que puedan causar un cortocircuito tales como monedas, sujetapapeles, tornillos, clavos, llaves u otros objetos metálicos. Una batería cortocircuitada puede causar un incendio o lesiones personales graves.
 - **Guarde sus baterías y cargadores en un lugar fresco y seco:** idealmente, guarde las baterías a 59°F (15°C) y cargadas al menos a un 40%. No guarde las baterías ni los cargadores donde la temperatura pueda exceder los 105°F (40.5°C), como bajo la luz directa del sol o dentro de un vehículo, o donde la temperatura pueda caer por debajo de los 41°F (5°C).
- NOTA:** evite que las baterías se congelen. Las baterías almacenadas a temperaturas menores de 32°F (0°C) por más de una hora deberán ser desechadas.
- **Desgaste de las baterías:** las baterías de iones de litio están sujetas a un proceso natural de desgaste. Una batería debe ser reemplazada a más tardar cuando su capacidad caiga a un 80% de su capacidad inicial (cuando estaba nueva). Las celdas debilitadas en una batería gastada no son capaces de cumplir con los requisitos de alta potencia necesarios para la operación adecuada de su herramienta, y por tanto representan un riesgo de seguridad.
 - **No descargue las baterías de forma exhaustiva:** una descarga completa dañará las celdas de las baterías. La causa más común de descarga exhaustiva es un almacenamiento prolongado. Deje de trabajar tan pronto como el rendimiento de una batería caiga considerablemente o se active el sistema de protección electrónico. Para un rendimiento óptimo de las baterías, cárguelas de forma frecuente. Almacene las baterías únicamente luego de haberlas cargado por completo.
 - **No sobrecargue las baterías:** proteja la herramienta y las baterías contra las sobrecargas. Las sobrecargas causarán rápidamente un sobrecalentamiento y daños a las celdas dentro de la batería, incluso si por fuera estos daños no son aparentes. Por motivos de seguridad, el sistema interruptor de corte de protección se activará para apagar el equipo. Después de un uso regular, permita que las baterías se enfríen a temperatura ambiente antes de volverlas a cargar.
- ¡IMPORTANTE!** No intente encender la herramienta si el sistema interruptor de corte de protección se ha activado. Esto puede dañar las baterías.
- **Voltaje de tomacorriente:** verifique la información indicada en la placa de especificaciones del cargador de baterías. Asegúrese de que el voltaje de la fuente de alimentación concuerde con el indicado en la placa de especificaciones. Nunca lo conecte a una fuente de alimentación con un voltaje distinto al indicado. Nunca modifique el enchufe de ninguna manera. No use ningún adaptador de enchufe con herramientas que tengan conexión a tierra.
 - **No cargue en exceso las baterías:** desconéctelas de los cargadores cuando éstos no estén siendo usados. Una sobrecarga frecuente de las baterías causará daños a las celdas de las baterías. No deje las baterías cargando por días enteros.
 - **Anormalidades de baterías:** no use baterías que se hayan deformado o hinchado, o aquellas que muestren otros síntomas atípicos tales como liberación de gases, zumbidos, grietas, etc.
 - **Descargas electrostáticas:** al manipular una batería, tenga cuidado con las descargas electrostáticas. Las descargas electrostáticas pueden dañar el sistema electrónico de protección y las celdas de las baterías. Para evitar descargas electrostáticas, nunca toque los terminales de las baterías.

Símbolos de seguridad

La siguiente tabla muestra y describe los símbolos de seguridad que pueden aparecer en este producto. Lea, comprenda y siga todas las instrucciones de la máquina antes de intentar ensamblarla y operarla.

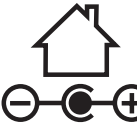
Símbolo	Descripción	Símbolo	Descripción
	LEA EL(LOS) MANUAL(ES) DEL OPERADOR: lea, comprenda y siga todas las instrucciones en el(los) manual(es) antes de intentar ensamblar y operar la unidad.		¡ADVERTENCIA! No exponga esta unidad a la lluvia ni a entornos mojados. Manténgala seca.
	ALERTA DE SEGURIDAD: indica una precaución, advertencia o peligro.		¡PELIGRO! Peligro de corte/ mutilación: mantenga los pies lejos de la barrena giratoria.
	Use protección auditiva. Use protección ocular. Use protección respiratoria.		¡PRECAUCIÓN! Tenga cuidado con piedras y otros objetos extraños que puedan ser arrojados por el artefacto.
	Mantenga las manos, pies y ropa lejos del rotor giratorio para evitar lesiones personales.		La parte giratoria seguirá moviéndose durante varios segundos después de que usted haya apagado la máquina.
	Use guantes protectores y calzado no deslizante al operar esta máquina y al manipular desechos.		Mantenga a los espectadores y niños a una distancia segura de al menos 33 pies (10 metros) del área de trabajo.
	No use las manos para desatascar el conducto.		¡PELIGRO! Peligro de corte/ mutilación: mantenga las manos lejos de la barrena giratoria. No use las manos para desatascar la carcasa del rotor. Detenga el motor antes de retirar residuos.
	Solo para uso en interiores. Utilice los cargadores de batería solamente en interiores.		

Conozca su quitanieve inalámbrico

Lea detenidamente este manual del propietario y el reglamento de seguridad antes de operar su quitanieve inalámbrico. Compare la ilustración debajo con la unidad real para familiarizarse con las ubicaciones de los diversos controles y ajustes. Guarde este manual para referencias futuras.

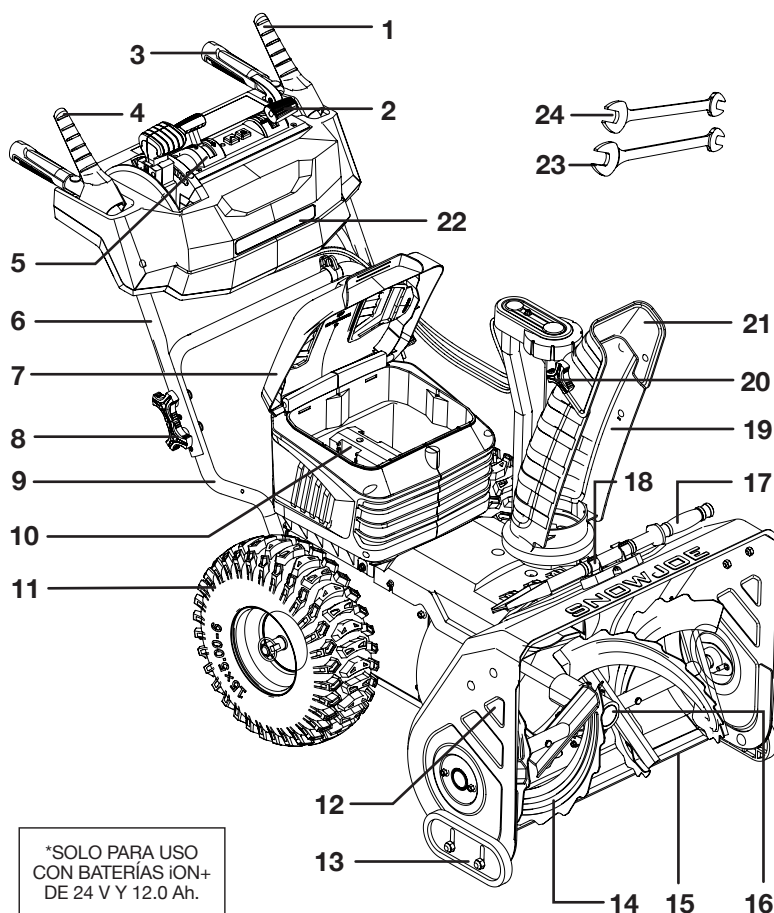

*SOLO PARA USO CON BATERÍAS ION+ DE 24 V Y 12.0 Ah.

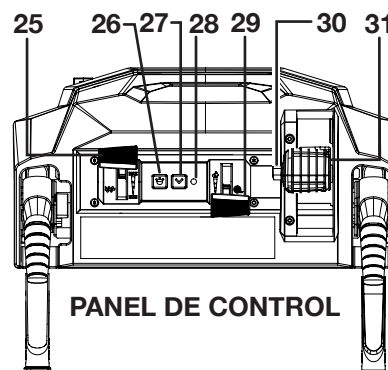

DE VENTA POR SEPARADO | Opciones de batería* y cargadores disponibles en snowjoe.com

24VBAT-XR12 24VCHRG-QC

24VCHRG-DPC

24VCHRG-HS-DPC

- | | | |
|---------------------------------------|---|---|
| 1. Gatillo de barrena | 13. Zapata antideslizante (x2) | 24. Llave de tuerca de 12 mm (con extremo de 10 mm) |
| 2. Interruptor de seguridad | 14. Barrena | 25. Palanca de control de velocidad de barrena |
| 3. Manillar (x2) | 15. Barra raspadora | 26. Interruptor LED |
| 4. Gatillo de impulso | 16. Caja de engranajes de barrena | 27. Botón de reversa |
| 5. Panel de control | 17. Herramienta de limpieza de conducto | 28. LED indicador de reversa |
| 6. Ensamblado de mango superior | 18. Gancho de montura | 29. Palanca de velocidad de impulso |
| 7. Tapa de compartimiento de baterías | 19. Conducto de descarga | 30. Botón de trabado de conducto de descarga |
| 8. Perilla + perno (x4) | 20. Perilla de deflector de conducto (x2) | 31. Palanca de control de conducto de descarga |
| 9. Mango inferior | 21. Deflector de conducto | |
| 10. Compartimiento de baterías | 22. Ventana LED | |
| 11. Neumático (x2) | 23. Llave de tuerca de 13 mm (con extremo de 10 mm) | |
| 12. Carcasa de barrena | | |

Datos técnicos

Motores	Motor de despeje: 3,200 W sin escobillas Motor de impulso: 400 W sin escobillas
Voltaje máximo* de baterías	96 V CC (4 x 24 V CC)
Entrada del cargador	20 V CA 60 Hz 160 W
Salida del cargador	26 V CC 2.2 A (cada conector)
Tiempo máximo de carga	6 horas
Velocidad sin carga	Barrena: de 116 RPM a 143 RPM Rotor: de 1,200 RPM a 1,522 RPM
Barrena	Dos hojas serradas de acero
Ancho de despeje	24 plg (61 cm)
Profundidad de despeje de nieve	17.5 plg (44.5 cm)
Distancia máxima de lanzamiento de nieve	40 pies (12 m)
Etapas	Dos etapas
Tipo de impulso	Auto-propulsión
Neumáticos	Neumáticos con protuberancias tracassist de 38 cm para nieve
Presión de neumáticos	20 PSI
Control direccional	Conducto auto-giratorio de 180°
Luces	Seis luces LED de 3 W
Peso neto	130 lb (59 kg)

*Genera 96 V máx. con cuatro baterías de iones de litio. El voltaje inicial sin carga, cuando cada batería está cargada por completo, alcanza un máximo de 24 V. El voltaje nominal bajo una carga típica es de 21.6 V.

Desembalaje

El paquete contiene:

- Quitanieve inalámbrico con mango inferior
- Ensamblado de mango superior
- Ensamblado del conducto de descarga
- Perilla (x4) + perno (x4)
- Tuercas de conducto (x2)
- Gancho para cable
- Llave de tuercas
- Manual y tarjeta de registro

NOTA: para operar su quitanieve inalámbrico usted necesitará baterías y cargadores del sistema iON+ de 24 V. Vea la página 41 para las opciones y especificaciones de batería, o visite snowjoe.com.

1. Retire cuidadosamente su quitanieve inalámbrico y compruebe que todos los artículos anteriores estén suministrados.
2. Inspeccione cuidadosamente el producto para asegurarse de que no haya ocurrido ningún daño o ruptura durante su transporte. Si alguna parte está dañada o extraviada, NO DEVUELVA el producto a la tienda. Comuníquese con la central de servicio al cliente Snow Joe® + Sun Joe® llamando al 1-866-SNOWJOE (1-866-766-9563).

NOTA: no se deshaga de la caja de transporte ni de los materiales de embalaje hasta que usted esté listo para usar su quitanieve inalámbrico. El empaquetado está hecho de materiales reciclables. Deshágase apropiadamente de estos materiales según los reglamentos locales, o guarde el empaquetado para un almacenamiento del producto a largo plazo.

¡IMPORTANTE! El equipo y los materiales de embalaje no son juguetes. No deje que los niños jueguen con las bolsas plásticas, láminas o partes pequeñas. ¡Estos objetos pueden ser tragados y causar asfixia!

Operación de las baterías

La unidad es alimentada con cuatro baterías de iones de litio. Las baterías están completamente selladas y no requieren de mantenimiento.

SOLO HERRAMIENTA BATERÍA Y CARGADOR DE VENTA POR SEPARADO

Para operar su quitanieve inalámbrico usted necesitará cuatro baterías y un cargador del sistema iON+ de 24 V. Vea la página 41 para las opciones y especificaciones de batería y cargador, o visite snowjoe.com.

⚠ ¡ADVERTENCIA! El quitanieve inalámbrico solo podrá funcionar con las cuatro baterías juntas. Usar una sola batería no dará suficiente alimentación al quitanieve. Asegúrese de usar cuatro baterías del mismo voltaje y capacidad. Operar el quitanieve con baterías de diferentes capacidades provocará daños a las baterías.

Indicador de nivel de carga de baterías

Cada batería tiene un botón para comprobar su nivel de carga. Simplemente presione el botón para leer el nivel de carga de la batería en los LED indicadores:

- Los tres LED indicadores de nivel están encendidos: el nivel de carga de la batería es elevado.
- Dos LED indicadores de nivel están encendidos: el nivel de carga de la batería está disminuyendo. Deje de trabajar tan pronto como sea posible.
- Un LED indicador de nivel está encendido: la batería está agotada. Deje de trabajar INMEDIATAMENTE y cargue la batería, de otro modo el ciclo de vida útil de la batería se reducirá en gran medida.

Luces	Significado
	Botón indicador de nivel de carga.
	La batería está cargada a un 30% y requiere ser cargada de inmediato.
	La batería está cargada a un 60% y requiere ser cargada pronto.
	La batería está cargada por completo.

NOTA: si el botón indicador de nivel de carga parece no funcionar, coloque la batería en el cargador y cargue según se requiera.

NOTA: inmediatamente luego del uso de las baterías, el botón indicador de nivel de carga puede mostrar una carga más baja que la que se mostrará algunos minutos después. Las celdas de una batería “recuperan” parte de su carga luego de que la batería haya estado inactiva.

Puertos de carga USB

Usando un cable de carga USB-C (no incluido), conecte el conector USB-C a la batería. Luego conecte el otro extremo del cable a un adaptador CA (no incluido) para su carga en un tomacorriente (Fig. 1).

Las luces LED indicadoras de la batería se iluminarán indicando el proceso de carga. Las tres luces LED se iluminarán al mismo tiempo una vez que la batería esté completamente cargada. En ese momento, desconecte la batería del cable de carga.

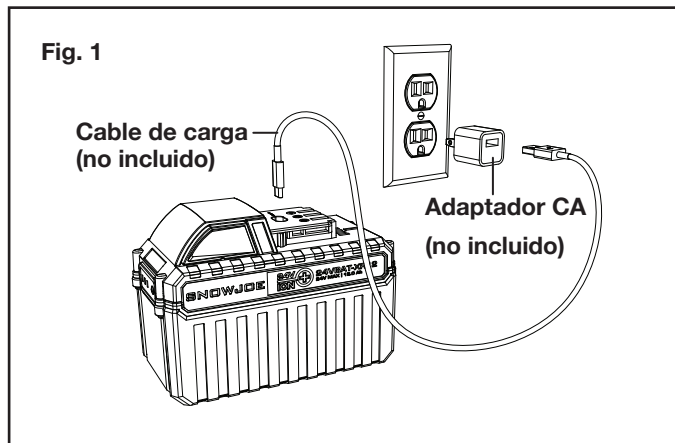

NOTA: usted puede también cargar la batería usando otros dispositivos USB tales como computadoras.

NOTA: cuando la batería esté desconectada de una fuente de alimentación, su puerto USB-C puede también ser usado para cargar otros dispositivos tales como teléfonos y tablets.

Operación de los cargadores

SOLO HERRAMIENTA BATERÍA Y CARGADOR DE VENTA POR SEPARADO

Para operar su quitanieve inalámbrico usted necesitará cuatro baterías y un cargador del sistema iON+ de 24 V. Vea la página 41 para las opciones y especificaciones de batería y cargador, o visite snowjoe.com.

⚠ ¡ADVERTENCIA! Cargue las baterías de iones de litio iON+ de 24 V solo con sus cargadores de baterías de iones de litio compatibles iON+ de 24 V. Otros tipos de baterías pueden causar lesiones personales y daños materiales.

Para reducir el riesgo de un choque eléctrico, no permita que entre agua a las conexiones CA/CC de los cargadores.

Cuándo cargar las baterías de iones de litio 24V iON+

NOTA: las baterías de iones de litio 24V iON+ no crean una “memoria” al ser cargadas luego de una descarga parcial. Por tanto, no hay necesidad de agotar la batería antes de insertar el conector del cargador.

- Use las luces indicadoras de carga de batería para determinar cuándo cargar sus baterías de iones de litio 24V iON+.
- Usted puede cargar por completo sus baterías antes de empezar un trabajo grande o luego de un uso prolongado.

Carga de las baterías

1. Abra la tapa del compartimiento de baterías, y apriete los botones de trabado en las baterías para sacarlas del compartimiento (Fig. 2).

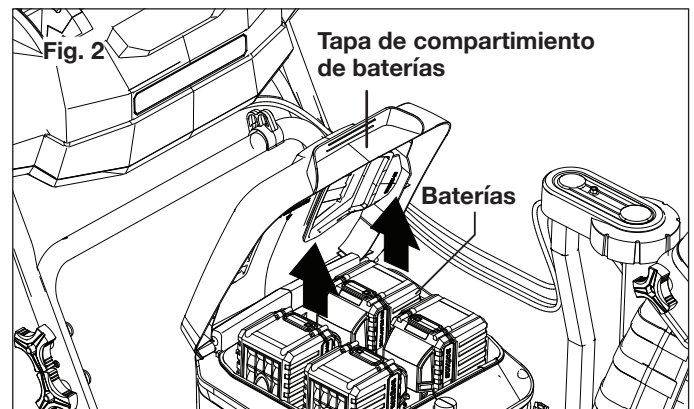

2. El método para cargar su batería de iones de litio variará dependiendo del modelo de su cargador Snow Joe® + Sun Joe®. Usted puede insertar su batería de 24 V en el cargador rápido 24VCHRG-QC (de venta por separado), el cargador de doble puerto 24VCHRG-DPC (de venta por separado), o el cargador de alta velocidad de doble puerto 24VCHRG-HS-DPC (de venta por separado) (Figs. 3 a 5).

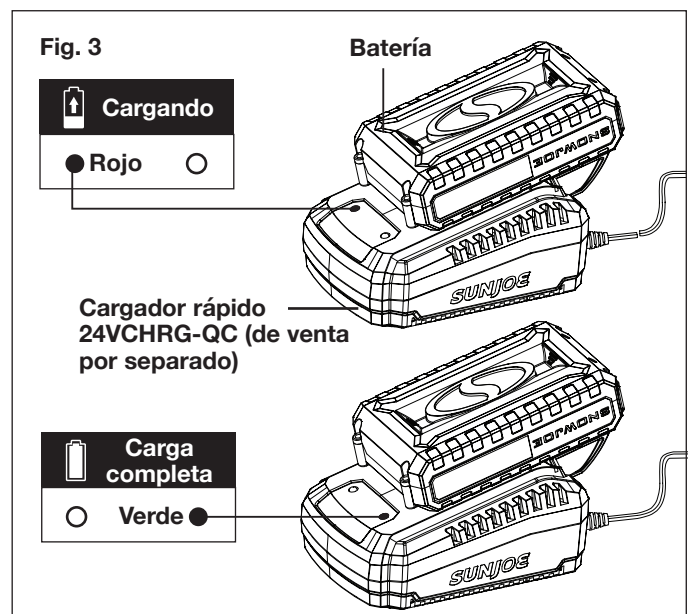

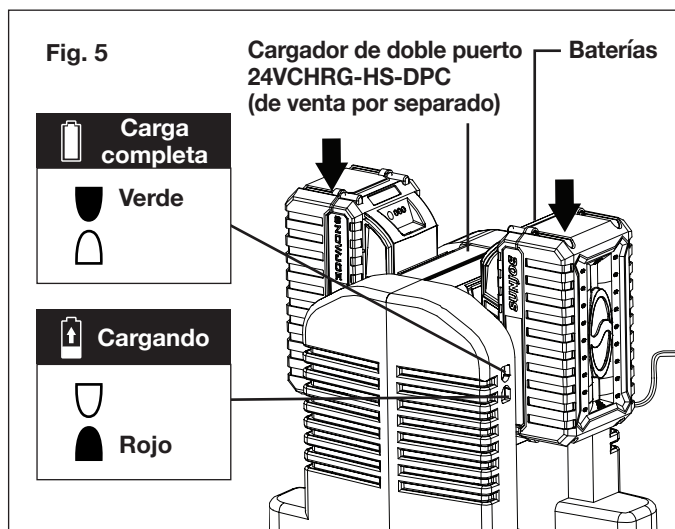
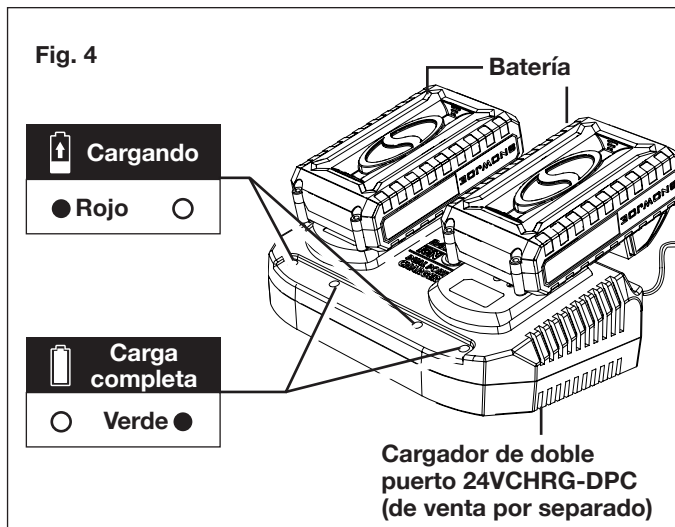

- Las luces LED indicadoras de la batería se iluminarán una a una durante el proceso de carga. Desconecte el cargador inmediatamente cuando las tres luces LED estén iluminadas.
- El cargador rápido 24VCHRG-QC (de venta por separado), el cargador de doble puerto 24VCHRG-DPC (de venta por separado), y el cargador de alta velocidad de doble puerto 24VCHRG-HS-DPC (de venta por separado) están también equipados con luces indicadoras que indican el estado de carga (Figs. 3 a 5).

⚠ ¡PRECAUCIÓN! PELIGRO DE INCENDIO.

Al desconectar el cargador de la batería, asegúrese de primero desconectar el cargador del tomacorriente, y luego desconectar el cargador de la herramienta.

⚠ ¡ADVERTENCIA! Los cargadores no se apagan de forma automática cuando las baterías están completamente cargadas. No deje la batería conectada al cargador. Apague o desenchufe el cargador del tomacorriente cuando la carga haya sido completada.

- Una recarga oportuna de la batería ayudará a prolongar su vida útil. Usted debe recargar la batería cuando note una caída en la potencia del equipo.

¡IMPORTANT! Nunca permita que la batería se descargue por completo ya que esto causará un daño irreversible a la batería.

- Cuando se haya completado la carga, retire la batería del cargador presionando el botón pulsador de trabado y deslizando la batería hacia atrás para destrabarla del cargador.

Carga de una batería caliente o fría

Las luces verdes indicadoras en la base del cargador indican que las temperaturas de las baterías están fuera del rango de carga. Una vez que las baterías estén a una temperatura dentro del rango aceptable, se cargarán normalmente y las luces rojas serán continuas. Las baterías frías o calientes pueden tardar más tiempo en cargarse.

Estado de carga de batería de iones de litio			
Temperatura de batería	Luz indicadora de base de cargador	Luz indicadora de batería	Estado de carga
Demasiado caliente	Verde	Parpadeando juntas	No está cargándose
Rango normal	Rojo	Parpadeando una por una	Carga normal
Muy fría	Verde	Parpadeando juntas	No está cargándose

Ensamblado

⚠ ¡ADVERTENCIA! Para evitar lesiones personales severas, lea y entienda todas las instrucciones de seguridad proporcionadas.

⚠ ¡ADVERTENCIA! El desempacado y ensamblado deben ser realizados en una superficie plana y estable, con un espacio adecuado para mover la máquina y su embalaje.

Herramientas y accesorios requeridos:

- Llave de tuercas (incluida)
- Manómetro para neumáticos

Ensamblado de los mangos

1. Abra bajando ligeramente el ensamblado de mango superior hacia el mango inferior hasta que se ubique en su posición (Fig. 6).

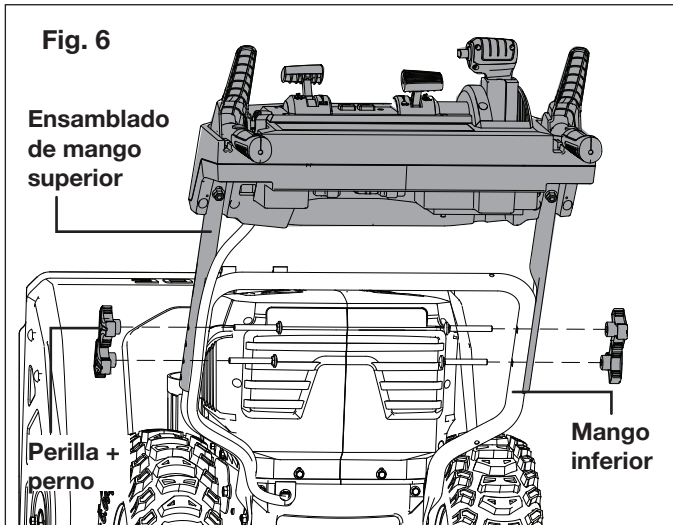

2. Ajuste el ensamblado de mango superior a la posición óptima alineando los pares de orificios para pernos a la altura deseada. Asegure la conexión usando las cuatro perillas y pernos, y apriete en cada lado (Fig. 7).

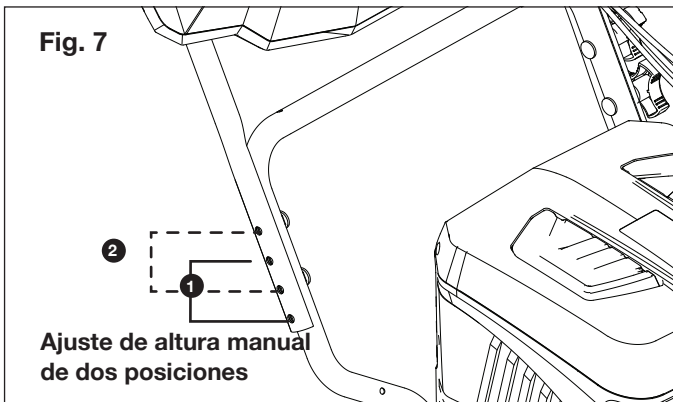

Ensamblado del conducto de descarga

1. Coloque el ensamblado de conducto de descarga sobre la placa de engranaje, y presione hacia abajo hasta que el ensamblado de conducto quede al ras y nivelado con la carcasa (Fig. 8).

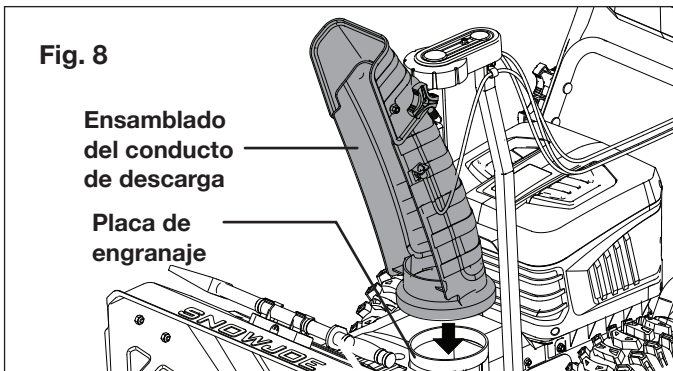

2. Con los orificios en el poste del conducto de descarga alineados con los orificios de la carcasa, use la llave de tuercas de 12 mm incluida para asegurar las dos tuercas de conducto con el ensamblado de conducto de descarga (Fig. 9).

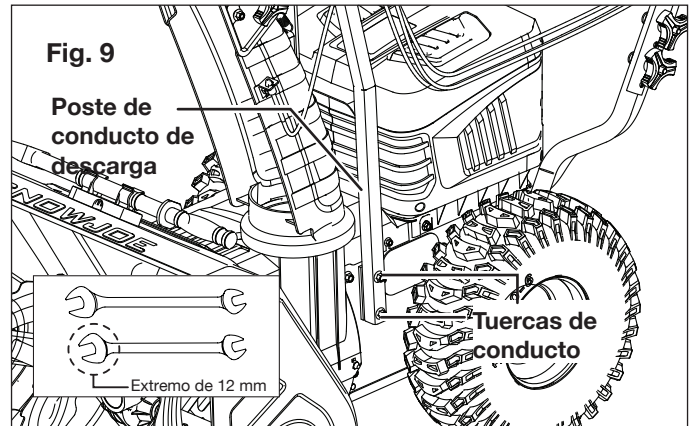

3. Conecte el gancho para cable sobre la estructura de mango inferior, inserte el cable de conducto de descarga dentro del gancho para cable (Fig. 10).

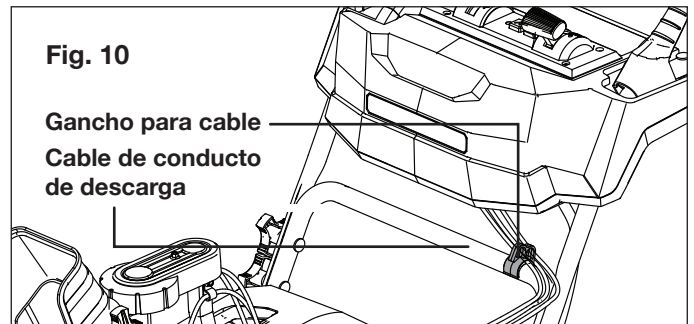





Controles + funciones

⚠ ¡ADVERTENCIA! EVITE LESIONES PERSONALES. Lea y entienda en su totalidad la sección de seguridad antes de proceder.

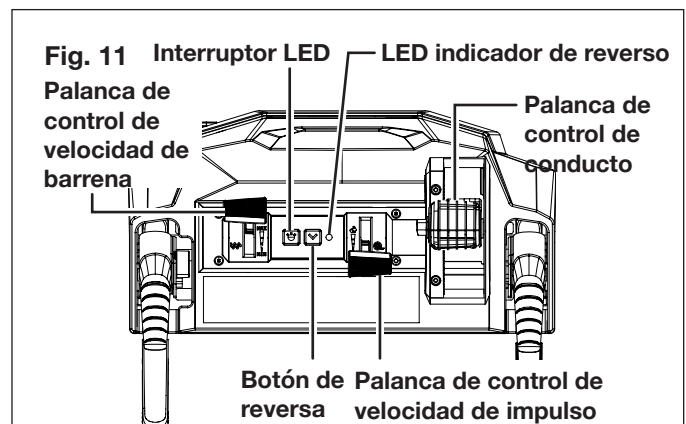
Los controles y funciones del quitanieve se describen a continuación y se ilustran en la página 27.

Panel de control (Fig. 11)



- 1. Palanca de control de velocidad de barrena:** la velocidad de rotación de la barrena puede incrementarse de 116 RPM a 143 RPM empujando hacia adelante la palanca de control de velocidad de barrena.
- 2. Interruptor LED:** presione  para usar las luces LED ubicadas en el panel frontal  en tareas de retiro de nieve durante la noche.
- 3. Botón de reversa:** presione el botón de reversa  para poner al quitanieve en modo de reversa. El LED indicador de reversa se encenderá indicando que el modo de reversa se ha activado.
- 4. Palanca de control de velocidad de impulso:** use la palanca de control de velocidad de impulso para controlar la velocidad de desplazamiento de la máquina. Cuando la máquina está en movimiento, empuje la palanca hacia adelante para incrementar la velocidad, y jálela hacia atrás para reducir la velocidad.
- 5. Palanca de control de conducto:** la palanca de control de conducto puede ser usada para ajustar la dirección del conducto hasta 180°, así como para levantar o bajar el deflector del conducto.

Ajuste la dirección del conducto de descarga jalando hacia atrás o empujando hacia adelante la palanca de control de descarga hasta que el conducto haya rotado a la posición deseada (Fig. 12).

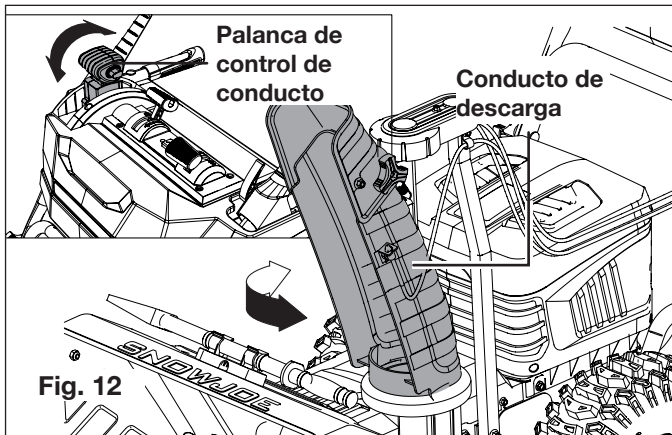

Para ajustar el deflector del conducto, mantenga presionado el botón de trabado de conducto de descarga y al mismo tiempo levante o baje la palanca de control de conducto (Fig. 13).

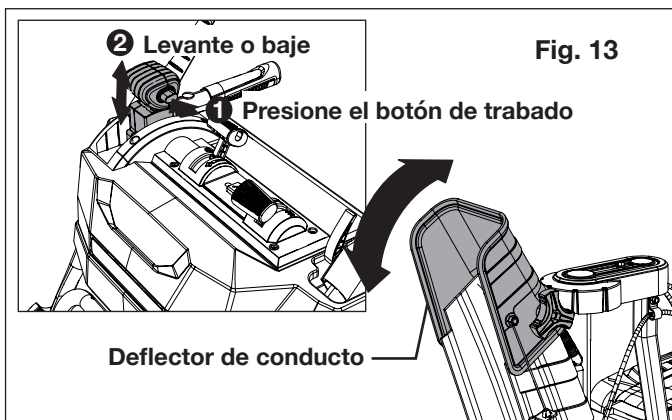

NOTA: SIEMPRE posicione el deflector de conducto de descarga a un ángulo seguro antes de activar la barrena. NO LANCE NIEVE MÁS ALTO DE LO NECESARIO.

⚠ ¡ADVERTENCIA! NUNCA apunte el conducto de descarga de nieve al operador, espectadores, vehículos o ventanas aledañas. La nieve y objetos extraños recogidos y lanzados accidentalmente por el quitanieve pueden causar serios daños materiales y lesiones personales.

Siempre oriente el conducto de descarga a la dirección opuesta a donde usted, los espectadores, vehículos en los alrededores y ventanas estén ubicados.

Gatillo de barrena (palanca de manillar izquierdo) (Fig. 14)

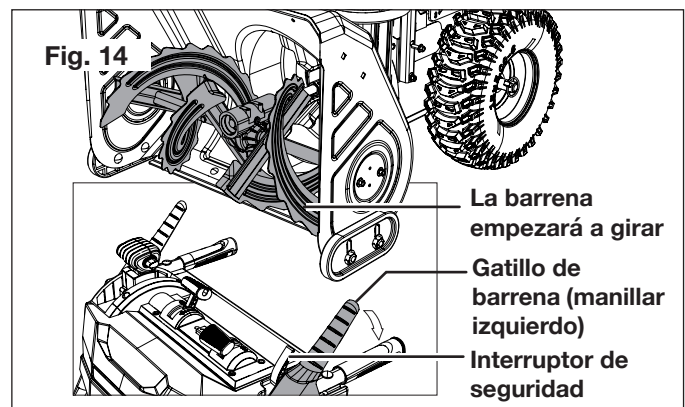

1. Levante el interruptor de seguridad, y luego apriete el gatillo de barrena contra el manillar izquierdo para activar la barrena y empezar a quitar nieve.
2. Suelte el gatillo de barrena para detenerla.

Gatillo de impulso (palanca de manillar derecho) (Fig. 15)

Apriete el gatillo de impulso contra la empuñadura derecha para activar el impulso de neumáticos y hacer que la unidad se mueva. La velocidad hacia adelante variará dependiendo de la profundidad de la nieve y el contenido de humedad.

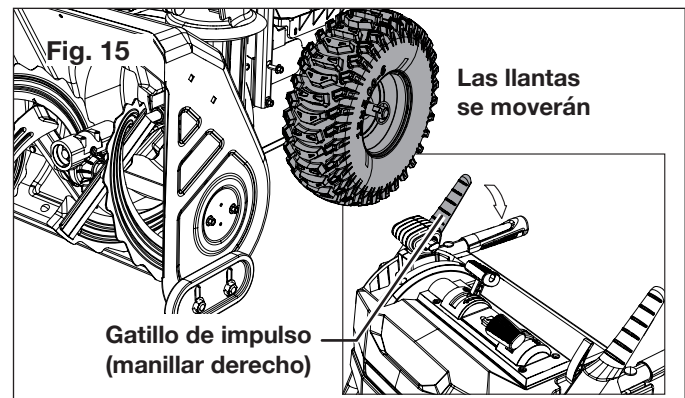

NOTA: al ir hacia o desde el área a ser despejada, presione hacia abajo las empuñaduras lo suficiente como para levantar ligeramente la unidad por sobre la superficie. Active el gatillo de impulso sin activar el gatillo de barrena.

Herramienta de limpieza de conducto

La herramienta de limpieza de conducto está sujeta a la parte superior de la carcasa de barrena con un gancho de montaje (Fig. 16).

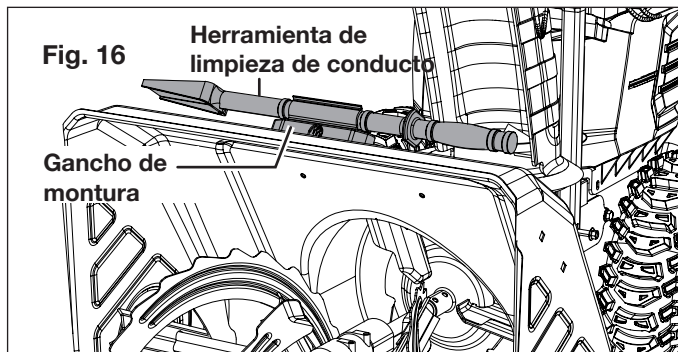

⚠ ¡ADVERTENCIA! El contacto de las manos con el rotor giratorio es la causa más común de lesiones personales asociadas con quitanieves. Nunca use sus manos para limpiar el conducto de descarga obstruido. Apague el motor y permanezca detrás de los manillares hasta que todas las partes móviles se hayan detenido antes de empezar a desatascar.

Para limpiar el conducto de descarga:

1. Suelte el gatillo de barrena y el gatillo de impulso.
2. Espere diez segundos y asegúrese de que la barrena se haya detenido por completo.
3. Retire la herramienta de limpieza del gancho de montura que la asegura a la parte superior de la carcasa de barrena.
4. Use el extremo en forma de pala de la herramienta de limpieza para desalojar y recoger nieve y hielo que se haya formado dentro y cerca del conducto de descarga.
5. Vuelva a colocar la herramienta de limpieza en el gancho de montura en la parte superior de la carcasa de barrena, levante el interruptor de seguridad, y vuelva a arrancar el motor del quitanieve.

Mientras está de pie en la posición de operador (detrás del quitanieve), active el gatillo de barrena por algunos segundos para despejar la nieve y hielo restante del conducto de descarga.

Barra raspadora

La barra raspadora permite que la parte trasera de la carcasa tenga un mejor contacto con la superficie siendo limpiada. También previene daños a la carcasa debido al uso normal.

¡IMPORTANTE! NO PERMITA que la barra raspadora se desgaste demasiado, de lo contrario la carcasa del rotor/barrena se dañará.

Zapatas

Las zapatas controlan la distancia entre la barra raspadora y el suelo. Ajuste las zapatas a un mismo nivel para mantener la barra raspadora nivelada con el piso.

Posicione las zapatas según las condiciones de superficie. Ajústelas hacia arriba para nieve muy compactada. Ajústelas hacia abajo al operar en superficies de grava o roca triturada.

⚠ ¡ADVERTENCIA! No se recomienda que usted opere este quitanieve en grava ya que puede fácilmente recoger y arrojar grava suelta, causando lesiones personales o daños al quitanieve y propiedades cercanas.

1. Para un retiro de nieve parejo eficiente en una superficie suave, levante las zapatas más alto en la carcasa de barrena. Permita una altura de $\frac{1}{8}$ plg (3 mm) entre la barra raspadora y superficies duras y lisas.
2. Use una posición intermedia o baja cuando el área a ser despejada es dispareja, tal como una entrada de grava. Permita una altura de $\frac{1}{4}$ plg (30 mm) entre la barra raspadora y superficies de grava o disparejas.

NOTA: si usted decide operar el quitanieve en una superficie de grava, mantenga las zapatas en posición para una máxima altura entre el suelo y la barra raspadora.

Para ajustar las zapatas:

3. Use la llave de tuercas de 13 mm incluida para aflojar las cuatro tuercas hexagonales (dos en cada lado). Mueva las zapatas a la posición deseada (Fig. 17).

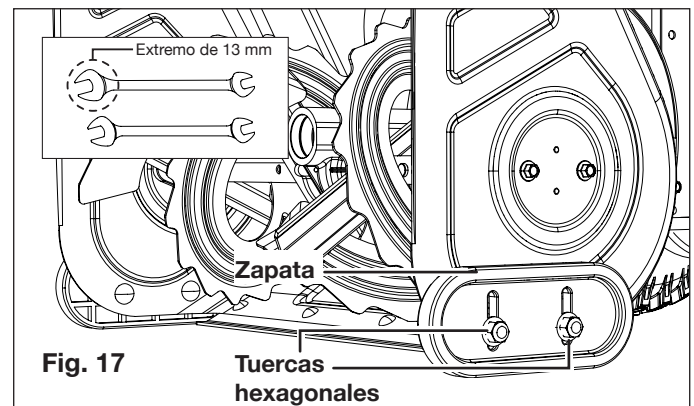

4. Asegúrese de que toda la superficie inferior de la zapata esté contra el suelo para evitar un desgaste disparejo de la zapata.
5. Re-apriete las tuercas hexagonales de forma segura.

Pre-encendido

1. **Cargue las baterías:** vea la sección de operación de los cargadores en la página 29.
2. **Compruebe el funcionamiento de los gatillos:** si los gatillos no pueden activarse o desactivarse adecuadamente, ajústelos o repárelos antes de la operación.
3. **Inspeccione las zapatas:** inspeccione y ajuste las zapatas.

Parada de emergencia

Suelte inmediatamente ambos gatillos para detener la unidad en caso de emergencia. Espere a que todas las partes giratorias se hayan detenido antes de abandonar la posición de operador.

Operación

⚠ ¡ADVERTENCIA! No seguir todas las instrucciones puede causar lesiones personales y/o daños al quitanieve. NO INTENTE encender el quitanieve sin haber leído por completo este manual del operador.

Vea la página 27 para todos los controles y funciones.

⚠ ¡ADVERTENCIA! Mantenga el área libre de piedras, juguetes u otros objetos extraños que las palas del rotor puedan capturar y lanzar. Dichos objetos pueden estar cubiertos por nieve y ser fáciles de ignorar, por tanto asegúrese de llevar a cabo una minuciosa inspección del área antes de empezar a trabajar.

SOLO HERRAMIENTA BATERÍA Y CARGADOR DE VENTA POR SEPARADO

Para operar su quitanieve inalámbrico usted necesitará cuatro baterías y un cargador del sistema iON+ de 24 V. Vea la página 41 para las opciones y especificaciones de batería y cargador, o visite snowjoe.com.

Encendido de la máquina

¡IMPORTANTE! Asegúrese de que ambos gatillos estén sueltos antes de insertar las baterías.

1. Abra la tapa del compartimento de baterías y deslice hacia dentro las dos baterías hasta que hagan "clic" trabándose en su posición (Fig. 18). Cierre la tapa.

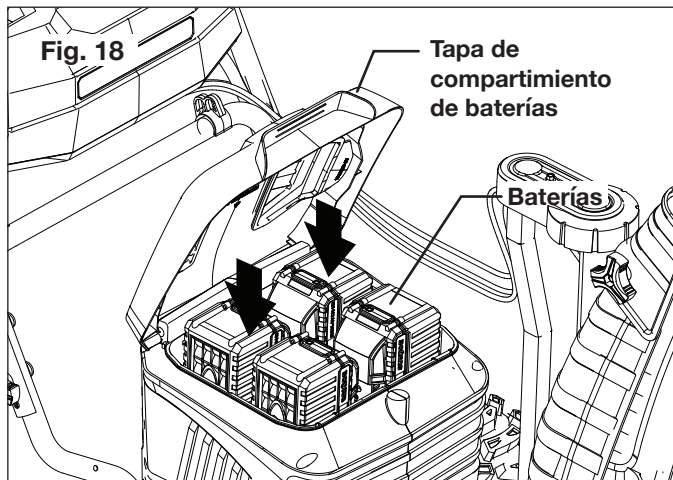

2. Levante el interruptor de seguridad y luego apriete el gatillo de barrena contra el manillar izquierdo (Fig. 19). La barrena empezará a girar y a despejar nieve.

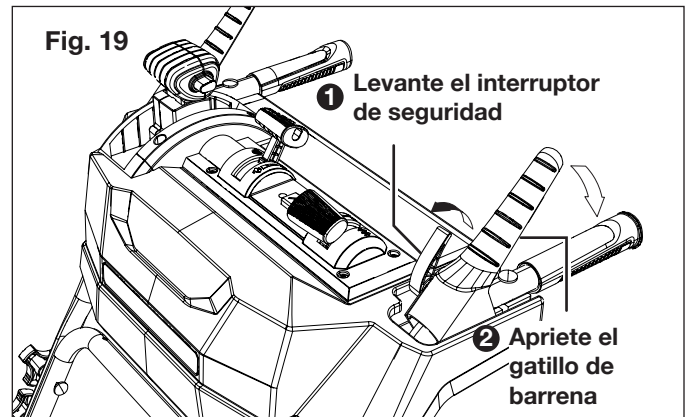

NOTA: el gatillo de barrena deberá estar activado antes que el gatillo de impulso para que se empiece a retirar nieve.

3. Use la palanca de control de velocidad de barrena para lograr una velocidad de despeje cómoda (Fig. 20).

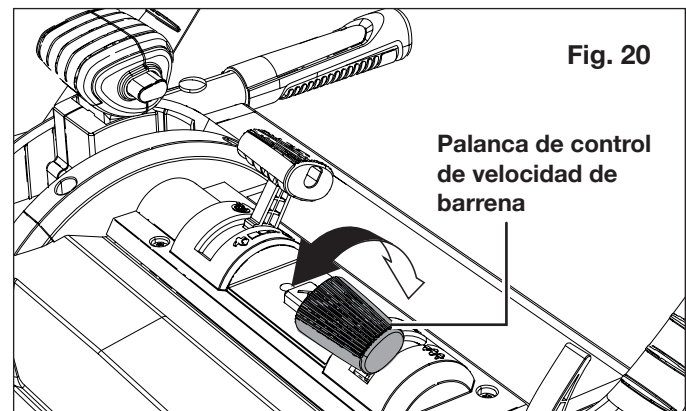

¡IMPORTANTE! NO SOBRECARGUE la capacidad de la unidad intentando retirar nieve a una velocidad demasiado alta. Use velocidades bajas para despejar nieve profunda o compacta.

4. Apriete el gatillo de impulso contra el manillar derecho para que el quitanieve empiece a avanzar (Fig. 21). Cuando el quitanieve se mueva de forma constante, puede soltar el gatillo de impulso manteniendo apretado el gatillo de barrena para mantener el avance del quitanieve. Suelte el gatillo de barrena y el movimiento de impulso y el de despeje se detendrán.

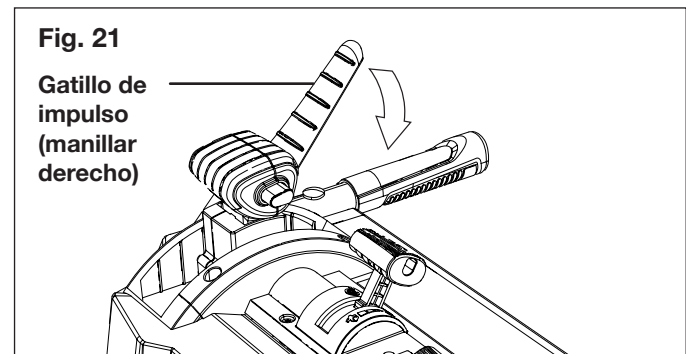

- Use la palanca de control de velocidad de impulso y modifique dicha velocidad según su preferencia (Fig. 22).

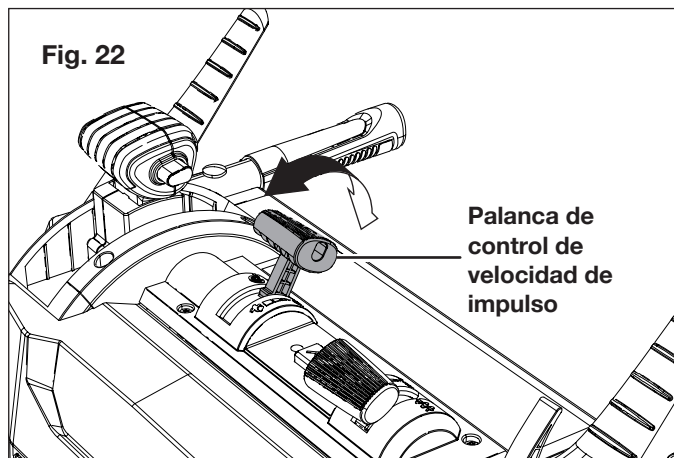

¡IMPORTANTE! La velocidad de impulso puede ser modificada sin que el quitanieve se detenga.

Apagado de la máquina

- Suelte el gatillo de barrena. El motor de impulso y la barrena se detendrán (Fig. 23).
- Espere a que todas las partes se hayan detenido por completo.
- Retire las baterías.

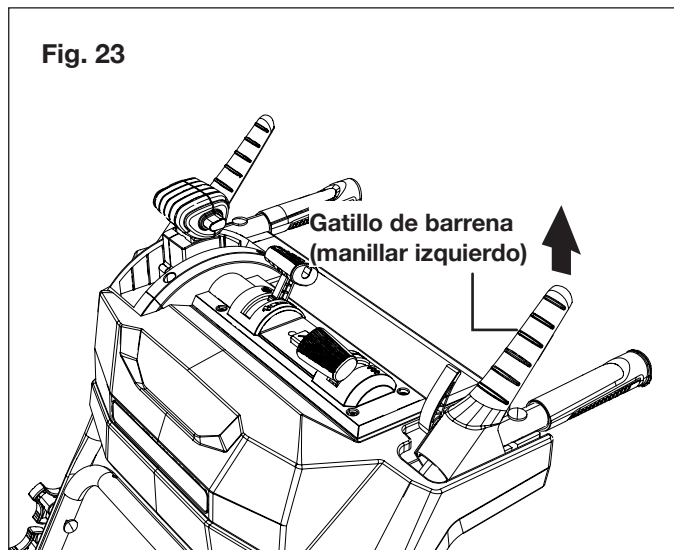

Desplazamiento en reversa

Tenga cuidado al poner en retroceso al quitanieve. Siempre mire hacia abajo y hacia atrás antes de retroceder. Por motivos de seguridad, la máquina no puede despejar nieve al retroceder. Cuando el gatillo de barrena es activado durante el retroceso, la máquina se detendrá.

- Antes de retroceder, detenga la máquina soltando ambos gatillos y espere a que todos los movimientos se hayan detenido por completo.
- Presione el botón de reversa. La luz indicadora de reversa se encenderá y la máquina pasará al modo de reversa

(Fig. 24).

- Apriete el gatillo de impulso contra el manillar derecho para que el quitanieve empiece a retroceder (Fig. 24).

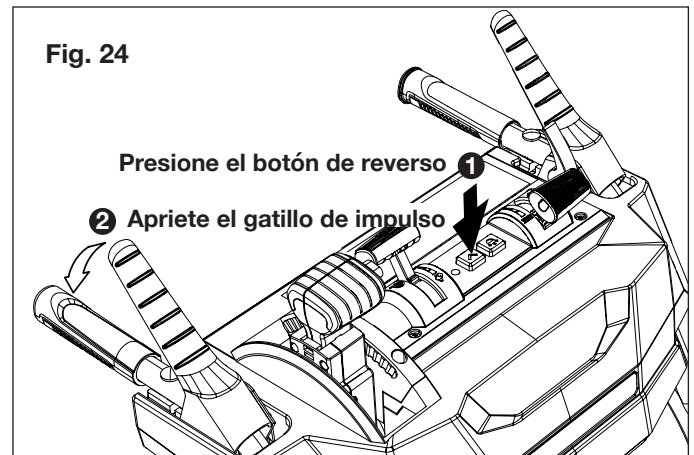

- Durante el retroceso, evite apretar el gatillo de barrena. El quitanieve se detendrá si la barrena es activada durante el retroceso. Si esto ocurre, suelte ambos gatillos y apriete el botón de reversa para continuar retrocediendo.

NOTA: cuando el botón de reversa es presionado, el modo de reversa es activado durante 15 segundos. Si el gatillo de impulso no es apretado dentro de 15 segundos, el quitanieve saldrá del modo de reversa.

Consejos de operación

⚠ ¡ADVERTENCIA! Objetos extraños, como piedras, vidrios rotos, clavos, alambres o cuerdas pueden ser recogidos y arrojados por el quitanieve, causando lesiones personales severas. Retire todos los objetos extraños del área a ser trabajada antes de operar el quitanieve.

La nieve se retira mejor tan pronto como sea posible luego de una nevada.

- Mantenga el área de trabajo libre de objetos extraños que puedan ser arrojados por las hojas del rotor. Lleve a cabo una inspección completa del área, ya que algunos objetos pueden estar ocultos a la vista por la nieve que los rodea. Si el quitanieve golpea una obstrucción o recoge un objeto extraño durante su uso, detenga el quitanieve, retire las baterías, saque la obstrucción e inspeccione la el quitanieve para ver si se ha dañado. Repare o reemplace cualquier parte dañada antes de volver a encender y operar el quitanieve.
- Mantenga a las mascotas, niños y espectadores alejados del área de operación. Tenga en cuenta que el ruido normal de la máquina al ser encendida puede hacer difícil para usted oír a la gente acercarse.
- En áreas más grandes se requiere un patrón definido de operación para despejar bien la nieve de un área. Estos patrones evitarán el lanzamiento de nieve en lugares no deseados, eliminando la necesidad de una segunda pasada para quitar nieve (Fig. 25).

Patrón A: lance la nieve hacia la derecha o izquierda, donde sea posible. Para áreas como una entrada larga para vehículos, es ventajoso empezar en el medio.

Despeje desde un extremo al otro, lanzando nieve a ambos lados.

Patrón B: si la nieve puede solo ser lanzada a un lado del área a ser despejada, empiece en el lado opuesto.

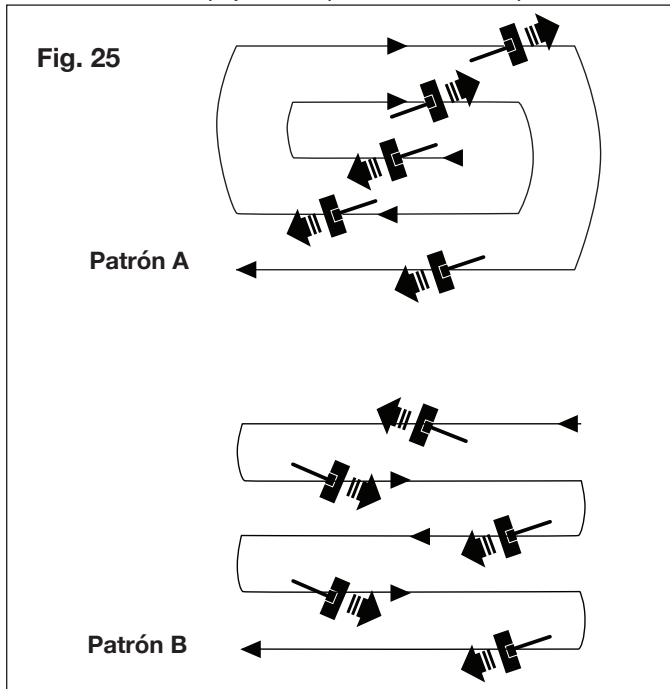

4. Tenga en cuenta la dirección del viento. De ser posible, muévase en la misma dirección que el viento de manera que la nieve no sea lanzada contra el viento (y por tanto hacia su cara y por sobre la ruta recién despejada).
5. No empuje el quitanieve con demasiada fuerza. No exceda la capacidad de entrada o de lanzamiento de nieve.
6. Algunas partes del quitanieve se pueden congelar bajo condiciones de temperatura extremas. No intente operar el quitanieve con partes congeladas. Si las partes se congelan mientras el quitanieve está siendo usado, detenga el quitanieve, retire las baterías e inspecciónelo en busca de partes congeladas. Libere todas las partes antes de volver a encender u operar el quitanieve. Nunca fuerce controles que se hayan congelado.

Mantenimiento

Para ordenar partes de repuesto o accesorios genuinos del quitanieve inalámbrico 24V-X4-SB24-CT de Snow Joe®, visite snowjoe.com o comuníquese con la central de servicio al cliente Snow Joe® + Sun Joe® llamando al 1-866-SNOWJOE (1-866-766-9563).

⚠ ¡ADVERTENCIA! Asegúrese de apagar el quitanieve y retirar las baterías antes de llevar a cabo cualquier tarea de mantenimiento en su quitanieve.

Consejos generales de mantenimiento

1. No intente reparar la máquina a no ser que usted tenga las herramientas e instrucciones apropiadas para desarmarla y repararla.
2. Inspeccione los pernos y tornillos en intervalos frecuentes

para un ajuste correcto y asegurarse de que el quitanieve esté en una condición de trabajo segura.

3. Después de cada sesión de retiro de nieve, mantenga el quitanieve funcionando por unos minutos más para evitar que el rotor o la barrena se congelen. Apague el motor, espere a que todas las partes giratorias se hayan detenido por completo, extraiga las baterías, y retire el hielo y nieve residuales de la unidad.

Cuidado apropiado de la batería y los cargadores

⚠ ¡ADVERTENCIA! Para reducir el riesgo de lesiones personales, desenchufe siempre los cargadores y retire las baterías de los cargadores antes de llevar a cabo cualquier tarea de mantenimiento. Nunca desarme las baterías los cargadores. Comuníquese con su distribuidor Snow Joe® + Sun Joe® o con la central de servicio al cliente Snow Joe® + Sun Joe® para TODAS las reparaciones.

1. Para reducir el riesgo de daños y lesiones personales, nunca sumerja las baterías los cargadores en un líquido, ni permita que ningún líquido entre dentro de estos dispositivos.
2. Limpie de polvo y residuos los conductos de ventilación y los contactos eléctricos de los cargadores soplándolos con aire comprimido.
3. Use solo detergente suave en un paño húmedo para limpiar las baterías y los cargadores, manteniendo el paño alejado de todos los contactos eléctricos. Ciertos agentes y solventes de limpieza son dañinos para los plásticos y otras partes aisladas. Algunos de estos incluyen gasolina, trementina, diluyente de laca, diluyente de pintura, solventes clorados para limpieza, amoníaco y detergentes caseros con amoníaco. Nunca use solventes inflamables o combustibles cerca de baterías, cargadores de baterías, o herramientas.
4. El cargador de baterías de iones de litio 24V iON+ no tiene partes reparables.

Compruebe la presión de los neumáticos

⚠ ¡ADVERTENCIA! Bajo ninguna circunstancia exceda las PSI (libras por pulgada cuadrada) recomendadas por el fabricante. Se deberá mantener la misma presión en ambos neumáticos para un óptimo rendimiento. Una presión excesiva puede causar que el ensamblado de rueda y neumático explote con una fuerza suficiente como para causar una lesión severa. Consulte la pared lateral del neumático para la presión recomendada.

Los neumáticos están inflados en exceso para propósitos de transporte. Compruebe la presión de los neumáticos antes de operar el quitanieve e infle o desinfe los neumáticos según sea necesario.

**Presión de neumáticos
recomendada por el
fabricante**

20 PSI

⚠ ¡PRECAUCIÓN! Evite las lesiones personales. Una separación explosiva del neumático y las partes del borde es posible cuando son incorrectamente mantenidos:

- No intente montar un neumático sin el equipo y la experiencia adecuados para realizar el trabajo.
- No infle los neumáticos por encima de la presión recomendada.
- No suelde o caliente un ensamblado de rueda y neumático. El calor puede causar un aumento en la presión de aire, resultando en una explosión. La soldadura puede debilitar estructuralmente la rueda o deformarla.
- No se pare frente o sobre el ensamblado de la rueda durante el inflado. Use un regulador de aire con gancho sujetador y una manguera lo suficientemente larga como para permitirle estar en un lado.

Reemplazo de zapatas

Las zapatas en la parte inferior del quitanieve están sujetas a desgaste. Deben ser inspeccionadas periódicamente y reemplazadas de ser necesario.

Para reemplazar las zapatas:

1. Coloque la unidad en una superficie dura, plana, suave y nivelada.
2. Usando la llave de tuercas de 13 mm incluida, retire las cuatro tuercas hexagonales (dos en cada lado), arandelas y pernos que aseguran las zapatas al quitanieve (Fig. 26).

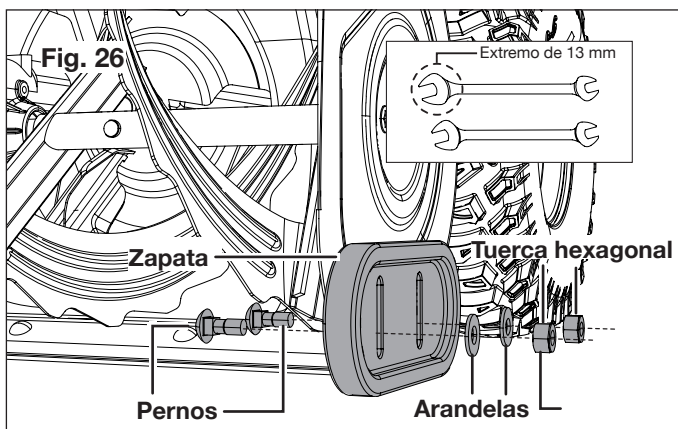

3. Instale las nuevas zapatas ajustando los cuatro juegos de tuercas hexagonales, arandelas y pernos en cada lado, pero deje que las zapatas se muevan para ajustar la altura.
4. Deslice las zapatas a una superficie plana. Permita una altura de 1/8 plg (3 mm) entre la barra raspadora y una superficie dura y lisa. Permita una altura de 1/4 plg (30 mm) entre la barra raspadora y una superficie de grava o dispareja.

NOTA: mantenga la carcasa nivelada ajustando las zapatas a la misma altura.

5. Vuelva a apretar los cuatro juegos de tuercas hexagonales y pernos en ambos lados.

Reemplazo de la barra raspadora

¡IMPORTANTE! El desgaste excesivo de la barra raspadora causará un daño a la carcasa del rotor/barrena.

Para reemplazar la barra raspadora:

1. Coloque la unidad en una superficie dura, plana, suave y nivelada.
2. Saque la barra raspadora gastada del quitanieve retirando las cinco tuercas hexagonales y pernos que la retienen en su lugar (Fig. 27).

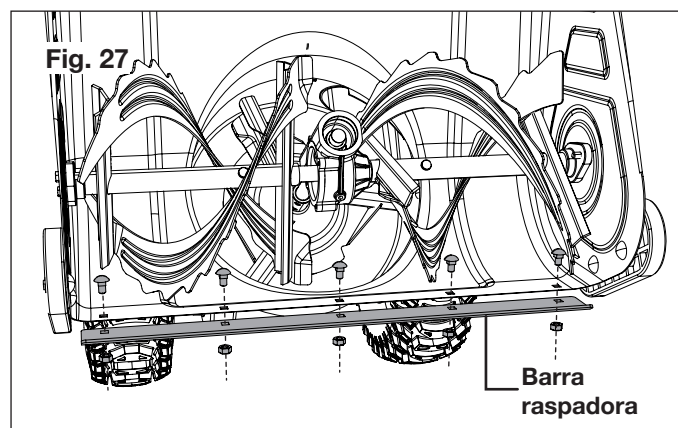

3. Instale la nueva barra raspadora y ajústela firmemente al quitanieve con las cinco tuercas hexagonales y pernos (Fig. 27).

Reemplazo de pernos de seguridad

La barrena está asegurada a su eje con pernos de seguridad y tuercas. Si la barrena golpea un objeto extraño o se atasca con hielo, el quitanieve está diseñado de manera que los pernos se puedan cizallar. Si la barrena no gira, vea si los pernos se han cizallado.

⚠ ¡PRECAUCIÓN! Solo use los pernos de seguridad del fabricante para su reemplazo. El uso de cualquier otro tipo de perno de seguridad puede resultar en un severo daño a la unidad e invalidar la garantía. Comuníquese con la central de servicio al cliente Snow Joe® + Sun Joe® llamando al 1-866-SNOWJOE (1-866-766-9563) para recibir asistencia.

De vez en cuando un objeto extraño puede entrar a la carcasa del rotor/barrena y atascar la barrena, rompiendo los pernos de seguridad que aseguran la barrena al eje. Esto permite que la barrena gire libremente en el eje, lo cual puede evitar daños a la caja de engranajes y sus componentes.

⚠ ¡ADVERTENCIA! Apague siempre el motor del quitanieve y retire las baterías antes de reemplazar los pernos de seguridad.

1. Alinee los orificios de perno de seguridad en la barrena con los orificios de perno de seguridad en el eje.
2. Introduzca el perno de seguridad a través del orificio. Si el perno de seguridad estaba roto, esta acción sacará el pedazo restante de dentro del eje (Fig.28).

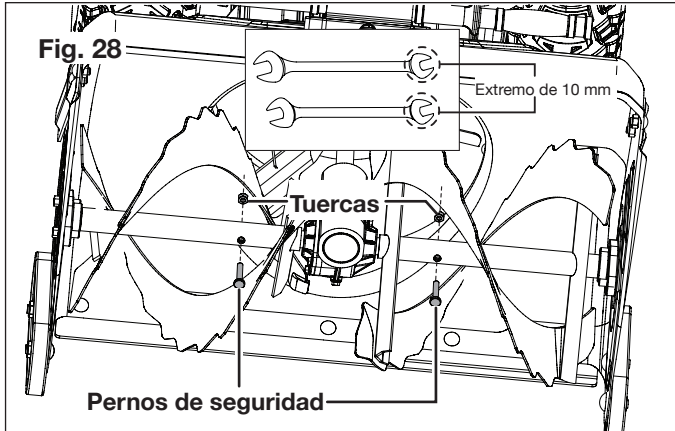

3. Asegure los pernos de seguridad con las tuercas empleando el extremo de 10 mm de una de las dos llaves de tuercas (Fig. 28).

Reemplazo de las hojas de barrena

1. Desarme el ensamblado de barrena y rotor retirando los pernos de los lados de la carcasa de barrena con el extremo de 12 mm de la llave de tuercas (Fig. 29), y saque el ensamblado de barrena y rotor (Fig. 30).

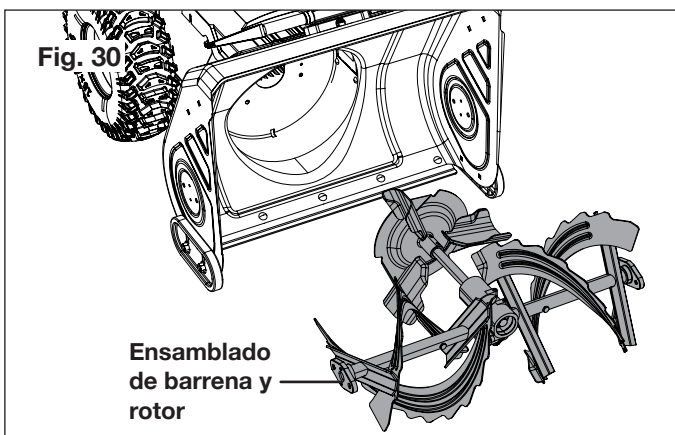
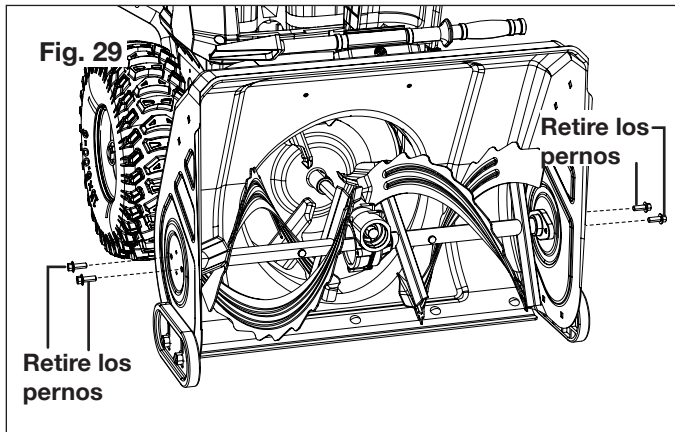

2. Empleando el extremo de 12 mm de la llave de tuerca, retire los pernos usados para asegurar los rodamientos de barrena, y luego retire los rodamientos de barrena en ambos lados (Fig. 31).

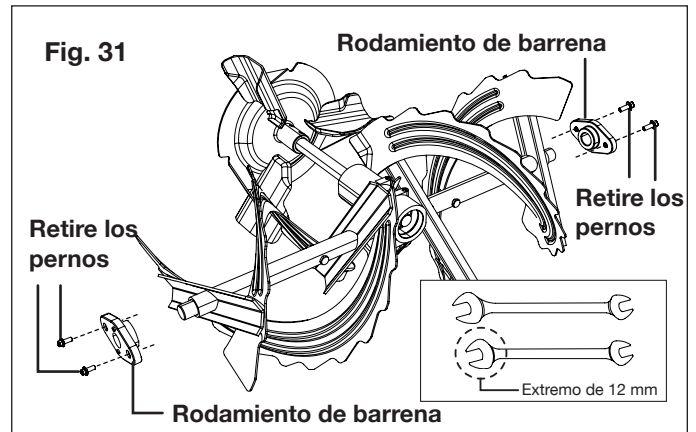

3. Retire los dos juegos de pernos de seguridad y tuercas de las hojas de barrena con el extremo de 12 mm de una de las dos llaves de tuercas. Las hojas de barrena deben ser capaces de ser retiradas del eje de barrena (Figs. 32 y 33).

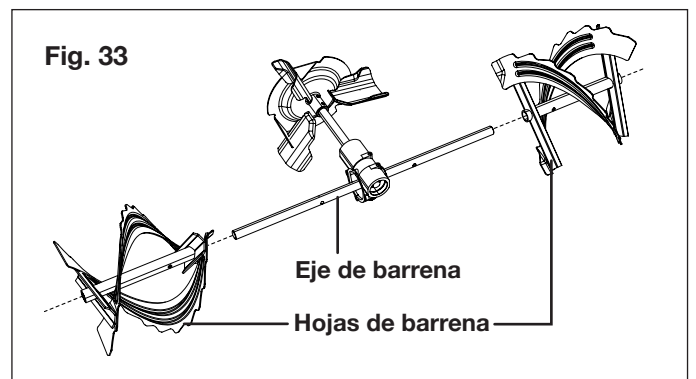
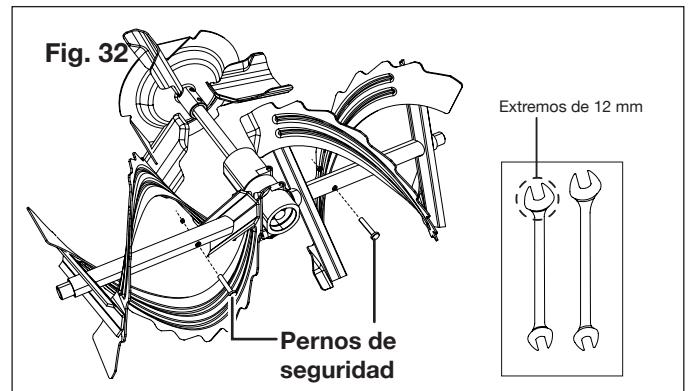

4. Instale las hojas de barrena de repuesto siguiendo los pasos anteriores en orden inverso.

Reemplazo del rotor

1. Para retirar el rotor, desarme el ensamblado de barrena y rotor retirando los pernos de los lados de la carcasa de barrena con el extremo de 12 mm de la llave de tuercas (Fig. 29), y saque el ensamblado de barrena y rotor (Fig. 30).
2. Desarme el rotor gastado del eje del rotor retirando las dos espigas a resorte (Fig. 34).

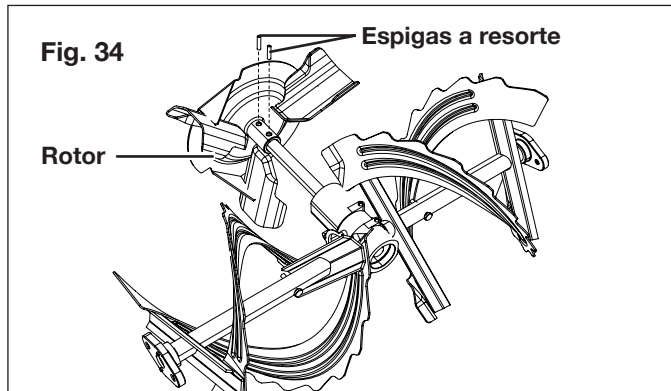

3. Instale el rotor de repuesto siguiendo los pasos anteriores en orden inverso.

Lubricación

Eje de barrena

Retire los pernos de seguridad de los ejes de barrena por lo menos una vez por temporada. Rocíe lubricante dentro del eje y alrededor de los rodamientos en cada extremo del eje.

Caja de engranajes de barrena

La caja de engranajes está llena al nivel correcto en la fábrica. No se requerirá lubricante adicional en las primeras 150 horas de funcionamiento a menos que haya evidencia de fugas.

Cualquier trabajo en la estructura interna de la barrena requiere de una experiencia específica y herramientas especiales. Por motivos de seguridad le recomendamos contactar a un concesionario autorizado Snow Joe® + Sun Joe® o llamar a la central de servicio al cliente Snow Joe® + Sun Joe® llamando al 1-866-SNOWJOE (1-866-766-9563).

Para llenar la caja de engranajes, siga las instrucciones a continuación cada 150 a 200 horas de operación:

1. Retire el tapón de llenado con el extremo de 10 mm de una de las llaves de tuercas. Inyecte grasa sintética de bajas temperaturas para uso general en el orificio de llenado. Vuelva a colocar el tapón de llenado. (Fig. 35).

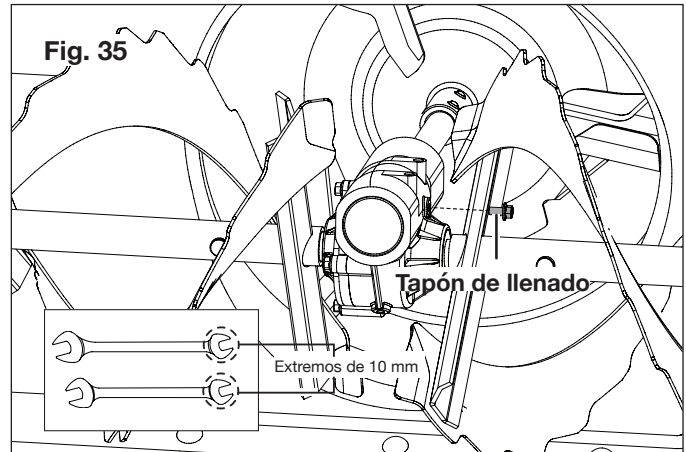

¡IMPORTANTE! Limpie cada conector antes y después de la lubricación. No limpie el tapón de llenado de caja de engranajes. Limpiar el tapón de llenado de caja de engranajes puede retirar el sellador de roscas y causar fugas.

Almacenamiento

1. Examine el quitanieve inalámbrico cuidadosamente y compruebe que no haya partes gastadas, sueltas o dañadas. En caso de necesitar una reparación o reemplazar una parte, contacte a un concesionario autorizado Snow Joe® + Sun Joe® o comuníquese con la central de servicio al cliente Snow Joe® + Sun Joe® llamando al 1-866-SNOWJOE (1-866-766-9563) para obtener asistencia.
2. Limpie el quitanieve antes de guardarlo o transportarlo. Asegúrese de sujetar la unidad durante su transporte.
3. Retire las baterías del quitanieve inalámbrico antes de guardarlo.
4. Guarde el quitanieve inalámbrico en interiores, en un lugar seco y bajo llave, lejos del alcance de los niños para prevenir daños o un uso no autorizado.

Almacenamiento de la batería y los cargadores fuera de temporada

1. No exponga sus baterías o cargadores al agua o lluvia, ni permita que se mojen. Esto podría dañar permanentemente las baterías y los cargadores. No use aceites o solventes para limpiar o lubricar sus baterías ya que sus cubiertas de plástico pueden tornarse quebradizas y romperse, causando graves lesiones personales.
2. Guarde las baterías y los cargadores a una temperatura ambiente, lejos de la humedad. No los guarde en lugares húmedos donde los terminales se puedan corroer. Como con cualquier otro tipo de batería, puede ocurrir una pérdida permanente de capacidad si la batería es almacenada por largos periodos de tiempo a elevadas temperaturas, como a más de 120°F (49°C).
3. Las baterías de la serie 24V iON+ mantienen su carga durante el almacenamiento por más tiempo que otras baterías. Como costumbre, es mejor desenchufar el cargador y retirar la batería cuando no estén siendo

usados. Recargue las baterías cada seis meses al 50% de su capacidad (dos luces encendidas) durante el almacenamiento fuera de temporada para mantener un rendimiento óptimo de la batería.

Precaución y eliminación de las baterías

Deshágase de sus baterías de acuerdo con los reglamentos federales, estatales y locales. Para encontrar lugares de reciclaje, comuníquese con un servicio de reciclaje en su localidad.

⚠ ¡PRECAUCIÓN! Incluso las baterías descargadas contienen algo de energía. Antes de deshacerse de estas, use cinta aislante para cubrir los terminales y evitar que la batería haga cortocircuito, lo cual puede causar una explosión o incendio.

⚠ ¡ADVERTENCIA! Para reducir el riesgo de lesiones personales o explosión, nunca queme ni incinere una batería incluso si está dañada, inservible o completamente descargada. Al ser quemada, los humos y materiales tóxicos son lanzados a la atmósfera circundante.

1. Las baterías varían de acuerdo al dispositivo. Consulte su manual para obtener la información específica.
2. Instale solo nuevas baterías del mismo tipo en su producto (donde corresponda).
3. No insertar las baterías con la polaridad correcta, tal como se indica en el compartimiento de baterías o en el manual, puede reducir el ciclo de vida útil de las baterías o causar fugas en estas.
4. No combine baterías nuevas con antiguas.
5. No combine baterías alcalinas, estándar (de zinc-carbono) o recargables (de níquel-cadmio, de níquel-hidruro metálico o de iones de litio).
6. No arroje las baterías al fuego.
7. Las baterías deben ser recicladas o desechadas según los reglamentos locales y estatales.

Servicio y soporte

Si su quitanieve inalámbrico Snow Joe® 24V-X4-SB24-CT requiere servicio o mantenimiento, comuníquese con la central de servicio al cliente Snow Joe® + Sun Joe® llamando al 1-866-SNOWJOE (1-866-766-9563).

Modelo y número de serie

Al comunicarse con la empresa, ordenar partes de repuesto o programar una reparación en un centro autorizado, usted necesitará proporcionar el modelo y número de serie, los cuales se encuentran en la etiqueta ubicada en la carcasa de la unidad. Copie estos números en el espacio proporcionado a continuación.

Registre los siguientes números que se encuentran en la carcasa o mango de su nuevo producto:	
Modelo:	
2 4 V - X 4 - S B 2 4 - C T	
N° de serie:	

Accesorios opcionales

⚠ ¡ADVERTENCIA! USE SIEMPRE solo partes de repuesto y accesorios Snow Joe® + Sun Joe®. NUNCA use partes de repuesto o accesorios que no estén destinados para su uso con este quitanieve inalámbrico. Comuníquese con Snow Joe® + Sun Joe® si tiene dudas sobre si es seguro usar una parte de repuesto o accesorio en particular con su quitanieve inalámbrico. El uso de cualquier otro accesorio o parte puede ser peligroso y causar lesiones personales o daños mecánicos.

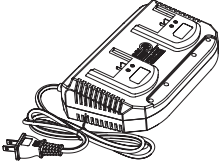
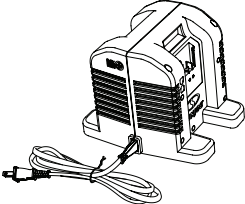
Accesorio	Descripción	Modelo
<p>1</p> 	<p>Cargador rápido de batería de iones de litio iON+ de 24 V</p>	<p>24VCHRG-QC</p>
<p>2</p> 	<p>Cargador de doble puerto para baterías de iones de litio iON+ de 24 V</p>	<p>24VCHRG-DPC</p>
<p>3</p> 	<p>Cargador de alta velocidad de doble puerto para baterías de iones de litio iON+ de 24 V</p>	<p>24VCHRG-HS-DPC</p>

Visite snowjoe.com para más opciones

NOTA: los accesorios están sujetos a cambios sin obligación alguna por parte de Snow Joe® + Sun Joe® de notificar sobre dichos cambios. Los accesorios pueden ser pedidos en línea en snowjoe.com o vía telefónica llamando a la central de servicio al cliente Snow Joe® + Sun Joe® al 1-866-SNOWJOE (1-866-766-9563).





LA PROMESA DE SNOW JOE® + SUN JOE® AL CLIENTE

POR SOBRE TODO, en Snow Joe, LLC (“Snow Joe”) estamos dedicados a usted, nuestro cliente. Nos esforzamos por hacer que su experiencia sea lo más placentera posible. Desafortunadamente, hay veces en que un producto Snow Joe®, Sun Joe®, o Aqua Joe® (el “Producto”) no funciona o sufre un desperfecto bajo condiciones normales de operación. Creemos que es importante que usted sepa que puede confiar en nosotros. Es por eso que tenemos esta Garantía Limitada (la “Garantía”) para nuestros Productos.

NUESTRA GARANTÍA:

Snow Joe garantiza que sus Productos motorizados y no motorizados, nuevos y genuinos, están libres de defectos materiales o de mano de obra al ser usados en tareas domésticas normales durante un periodo de dos (2) años a partir de la fecha de compra por parte del comprador original y usuario final, cuando este último los compra a través de Snow Joe o un vendedor autorizado por Snow Joe y ha obtenido un comprobante de compra. Ya que Snow Joe no puede controlar la calidad de sus Productos vendidos por vendedores no autorizados, a menos que la ley lo prohíba esta Garantía no cubre Productos adquiridos a través de vendedores no autorizados. Si su Producto no funciona, o hay un problema con una parte específica que está cubierta por los términos de esta Garantía, Snow Joe elegirá entre: (1) enviarle una parte de repuesto gratuita; (2) reemplazar el Producto con uno nuevo o similar sin costo alguno; o (3) reparar el Producto. ¡Un excelente soporte!

Esta Garantía le da derechos legales específicos, y usted puede también tener otros derechos según el Estado.

REGISTRO DEL PRODUCTO:

Snow Joe le recomienda enfáticamente registrar su Producto. Usted puede registrar su Producto en línea visitando snowjoe.com/register, imprimiendo y enviando por correo una tarjeta de registro disponible en línea en nuestro sitio Web, llamando a nuestra central de servicio al cliente al **1-866-SNOWJOE (1-866-766-9563)**, o enviándonos un e-mail a help@snowjoe.com. Si usted no registra su Producto sus derechos de garantía no disminuirán; sin embargo, registrar su Producto permitirá que Snow Joe le pueda atender mejor si usted tiene alguna necesidad como cliente.

¿QUIÉN PUEDE SOLICITAR COBERTURA DE GARANTÍA LIMITADA?

Esta Garantía es otorgada por Snow Joe al comprador original y propietario original del Producto.

¿QUÉ NO ESTÁ CUBIERTO?

Esta Garantía no se aplica si el Producto ha sido usado de forma comercial o en aplicaciones no domésticas o de alquiler. Esta Garantía tampoco se aplica si el Producto fue adquirido desde un vendedor no autorizado. Esta garantía tampoco cubre cambios cosméticos que no afecten el funcionamiento del Producto. Las partes desgastables como correas, brocas y cuchillas no están cubiertas por esta Garantía, y pueden ser compradas visitando snowjoe.com o llamando al **1-866-SNOWJOE (1-866-766-9563)**.



SOUFFLEUSE À NEIGE SANS CORDON – OUTIL SEULEMENT

MANUEL D'UTILISATION

96 V MAX.* | 61 cm | AUTO-PROPULSION | 2 ÉTAGES

Une division de Snow Joe, LLC

Modèle 24V-X4-SB24-CT

Formulaire n° SJ-24V-X4-SB24-CT-880F-M

IMPORTANT!

Consignes de sécurité

Tous les utilisateurs doivent lire ces instructions avant utilisation

Lire et comprendre toutes les instructions avant d'utiliser cette souffleuse à neige. Les précautions de sécurité élémentaires doivent toujours être suivies pour réduire le risque d'incendie, de secousse électrique ou de lésions corporelles.

Sécurité générale

⚠️ AVERTISSEMENT! Cette machine n'est pas destinée à être utilisée par des enfants ou par des personnes qui ne sont ni assistées ni supervisées et dont les capacités physiques, sensorielles ou mentales les empêchent de l'utiliser sans danger. Les enfants doivent être supervisés afin de s'assurer qu'ils ne jouent pas avec la machine.

Avant d'utiliser votre souffleuse à neige, veuillez l'inspecter soigneusement pour vérifier si elle présente d'éventuels défauts. Si vous constatez le moindre défaut, ne l'utilisez pas. Communiquez plutôt avec votre revendeur Snow Joe® + Sun Joe® agréé ou appelez le service à la clientèle Snow Joe® + Sun Joe® au 1-866-SNOWJOE (1-866-766-9563).

⚠️ AVERTISSEMENT! Lors de l'utilisation de la souffleuse à neige, les précautions de sécurité élémentaires doivent toujours être prises afin de réduire le risque de lésions corporelles. Il s'agit des précautions suivantes :

- **Rester vigilant** – Surveillez ce que vous faites. Faites preuve de bon sens. N'utilisez pas la souffleuse à neige si vous êtes fatigué, si vous êtes sous l'emprise de l'alcool ou de la drogue ou si vous avez pris des médicaments.
- **S'habiller en conséquence** – Ne portez ni vêtements amples ni bijoux, ceux-ci pouvant se prendre dans les pièces mobiles. Nouez les cheveux longs. Pour tout travail à l'extérieur, il est recommandé de porter des gants de protection et des chaussures à semelle antidérapante.
- **Utilisation** – Cette souffleuse à neige est destinée à être utilisée sur une surface revêtue. Ne l'utilisez pas sur du gravier, de la pierre ou sur toute autre surface non revêtue. N'utilisez pas cette souffleuse à neige pour des travaux différents de ceux auxquels elle est destinée.

- **Équipement de protection individuelle** – Portez en permanence des lunettes de sécurité lors de l'utilisation de la souffleuse à neige.
- **Ne pas forcer la souffleuse à neige** – Pour un rendement optimal et une utilisation sans danger, utilisez la souffleuse à neige au régime du moteur pour lequel elle a été conçue.
- **Ne pas s'arc-bouter** – Restez en permanence sur les deux pieds pour ne pas perdre l'équilibre. Ne vous laissez pas surprendre par l'irrégularité du revêtement et ne vous arc-boutez pas. Si vous chutez ou si vous heurtez la souffleuse à neige, inspectez la machine pour vérifier la présence éventuelle de dommages ou de fissures. Lorsque vous reculez, veillez à éviter tout obstacle sous vos pieds ou derrière vous.
- **Pièces mobiles** – Maintenez le visage, les cheveux, les vêtements, les mains et les pieds à l'écart de toutes les pièces mobiles. Toutes les protections et tous les accessoires de sécurité doivent être convenablement posés avant d'utiliser la machine. Coupez le contact et débranchez les blocs-piles avant de toucher les pièces autres que les poignées et l'interrupteur.

⚠️ AVERTISSEMENT! Si la souffleuse à neige heurte quoi que ce soit, suivre ces étapes :

1. Arrêter la souffleuse à neige et retirer les blocs-piles.
2. Vérifier que rien n'est endommagé.
3. Réparer tout dommage avant de redémarrer et d'utiliser à nouveau la souffleuse à neige.

⚠️ AVERTISSEMENT! Avant de régler, inspecter, réparer ou nettoyer la souffleuse à neige, lors d'un changement d'accessoire, toujours relâcher le levier marche/arrêt, retirer les blocs-piles et patienter jusqu'à ce qu'aucune pièce ne soit plus en mouvement. Chacune de ces opérations doit être effectuée une fois que les pièces rotatives à l'intérieur de la souffleuse à neige se sont complètement arrêtées. Ces mesures préventives de sécurité visent à réduire le risque de démarrage accidentel de la machine électrique.

**Genera un voltaje máximo de 96 V con cuatro baterías de iones de litio de 24 V. El voltaje inicial sin carga, cuando la batería está cargada por completo, alcanza un máximo de 24 V. El voltaje nominal bajo una carga típica es de 21.6 V.*

⚠️ AVERTISSEMENT! Si vous remplacez une pièce, quelle qu'elle soit, vous devez strictement observer les instructions et les procédures décrites dans ce manuel d'utilisation. Des précautions spéciales doivent être prises pour toutes les pièces en caoutchouc dans la mesure où ces pièces peuvent surcharger le moteur et réduire sa puissance mécanique si elles sont endommagées.

⚠️ AVERTISSEMENT! Si vous remarquez que la souffleuse à neige ne fonctionne pas normalement ou si vous entendez des sons anormaux provenant du moteur quand il tourne, arrêtez immédiatement la machine, déconnectez les blocs-piles et communiquez avec le service à la clientèle Snow Joe® + Sun Joe® au 1-866-SNOWJOE (1-866-766-9563).

Sécurité de la zone de travail

- **Zone de travail** – Inspectez toujours la zone dans laquelle la machine sera utilisée et assurez-vous qu'elle est bien éclairée.
- **Maintenir les spectateurs à bonne distance** – Tous les spectateurs et les animaux familiers doivent être maintenus à une distance de sécurité de la zone de travail.

Entretien et remisage

⚠️ AVERTISSEMENT! N'utiliser ni détergents, ni acides, ni solutions alcalines, ni eau de Javel, ni solvants, par exemple de l'acétone, pour nettoyer votre souffleuse à neige. Ces substances peuvent endommager les pièces en plastique de la machine.

- **Remiser à l'intérieur** – Lorsque vous ne l'utilisez pas, la machine doit être remise à l'intérieur dans un endroit sec et inaccessible aux enfants.
- **Inspecter avant utilisation** – Examinez visuellement la machine pour vérifier qu'il n'y a ni attaches desserrées ni pièces usées, manquantes ou endommagées. Assurez-vous que les attaches sont toutes bien serrées et que la machine peut être utilisée en toute sécurité.

Consignes de sécurité concernant les batteries et les chargeurs

REMARQUE : ce produit est un outil seulement. La batterie et le chargeur ne sont pas inclus. Ils doivent être achetés séparément.

Le modèle 24V-X4-SB24-CT est compatible avec les batteries et chargeurs du système 24V iON+. Pour plus de renseignements, voir la page 65.

Nous avons consacré beaucoup de temps à la conception de chaque bloc-piles afin de nous assurer de vous fournir des batteries qui peuvent être utilisées sans danger, sont robustes et ont une énergie volumique élevée. Les cellules de batterie sont munies d'un large éventail de dispositifs de sécurité.

Chaque cellule individuelle est initialement formatée et ses courbes électriques caractéristiques sont enregistrées. Ces données sont ensuite utilisées exclusivement pour assembler les meilleurs blocs-piles possibles.

Malgré toutes ces mesures de précaution, il faut toujours faire preuve de prudence lors de la manipulation de batteries. Pour utiliser sans danger les batteries, les points suivants doivent être observés en permanence. L'utilisation sans danger peut uniquement être garantie si les cellules sont intactes. Toute manipulation inappropriée des blocs-piles peut endommager les cellules.

IMPORTANT! Les analyses confirment que la mauvaise utilisation de batteries à haut rendement et un entretien laissant à désirer sont les principaux facteurs responsables de dommages corporels et/ou des produits.

⚠️ AVERTISSEMENT! Utiliser uniquement des batteries de rechange homologuées. D'autres types de batteries peuvent endommager la machine et empêcher son bon fonctionnement, ce qui peut entraîner de graves dommages corporels.

⚠️ AVERTISSEMENT! Ne pas utiliser de blocs-piles ou une machine endommagés ou modifiés. Les batteries endommagées ou modifiées peuvent se comporter de manière imprévisible et être la cause d'un incendie, d'une explosion ou de dommages corporels.

Faites réparer ou entretenir vos blocs-piles par un réparateur qualifié utilisant uniquement des pièces de rechange identiques. C'est à ce prix que la sécurité des blocs-piles sera préservée.

⚠️ MISE EN GARDE! Pour réduire le risque de lésions corporelles, utiliser uniquement les chargeurs iON+ de 24 V d'origine désignés pour les blocs-piles iON+ de 24 V. L'utilisation d'autres types de batteries ou de chargeurs présente des risques d'incendie et de dommages corporels et matériels. Ne modifier la machine ou les blocs-piles ni essayer de les réparer, sauf précisions contraires concernant leur utilisation ou leur entretien. Ne brancher aucun bloc-piles sur le secteur ou l'allume-cigare d'une voiture, car une mauvaise utilisation de ce type désactivera et endommagera irrémédiablement le bloc-piles.

⚠️ AVERTISSEMENT! Pour réduire le risque de secousse électrique, toujours débrancher les chargeurs avant d'effectuer un nettoyage ou un entretien. Ne pas laisser d'eau couler dans les chargeurs. Pour réduire le risque de secousse électrique, utiliser un disjoncteur différentiel de fuite de terre (DDFT).

- **Éviter les endroits dangereux** – Ne chargez pas les blocs-piles sous la pluie, sous la neige ou dans les endroits humides ou mouillés. N'utilisez pas les blocs-piles ou les chargeurs lorsque l'atmosphère est explosive (vapeurs d'essence, poussière ou matières inflammables), des

étincelles pouvant se produire lors de l'insertion ou le retrait des blocs-piles, ce qui pourrait provoquer un incendie.

- **Charger dans un endroit bien ventilé** – N'obstruez pas les fentes d'aération des chargeurs. Dégagez le voisinage immédiat des chargeurs pour qu'ils soient bien ventilés. Interdisez de fumer et n'autorisez la présence d'aucune flamme nue à proximité d'un bloc-piles se chargeant. Les gaz dégagés dans l'atmosphère peuvent exploser.

REMARQUE : la zone de températures de sécurité pour les batteries est comprise entre 5 °C et 40,5 °C. Ne chargez pas les batteries à l'extérieur lorsqu'il gèle, chargez-les à température ambiante.

- **Prendre soin du cordon des chargeurs** – Pour réduire le risque d'endommager la fiche électrique et le cordon lorsque vous débranchez un chargeur, tirez sur la fiche dans la prise et non sur le cordon. Ne transportez jamais un chargeur par le cordon et ne tirez pas brusquement sur le cordon pour le retirer de la prise. Maintenez le cordon à l'écart de la chaleur, de l'huile et des arêtes vives. Pendant l'utilisation d'un chargeur, assurez-vous que personne ne marche sur le cordon, ne trébuche dessus et qu'il ne peut être ni endommagé ni soumis à des tensions ou des pressions. N'utilisez pas un chargeur si sa fiche ou son cordon est endommagé. Remplacez immédiatement tout chargeur endommagé.
- **Ne pas utiliser de rallonge électrique, sauf nécessité absolue** – L'utilisation d'une rallonge électrique mal adaptée, endommagée ou mal branchée présente des risques d'incendie et de secousse électrique. S'il s'avère nécessaire d'utiliser une rallonge électrique, branchez un chargeur dans une rallonge électrique de calibre 16 ou plus gros, la fiche femelle correspondant à la fiche mâle sur le chargeur. Vérifiez que la rallonge électrique est en bon état.
- **Ne pas exposer au feu la machine ou les blocs-piles** – Une exposition au feu ou à une température supérieure à 130 °C peut déclencher l'explosion des blocs-piles et entraîner des dommages corporels ou matériels. Des gaz et des particules toxiques se dégagent de blocs-piles qui brûlent.
- **Avant utilisation, vérifiez la tension nominale pour le chargeur** : le chargeur doit être branché dans une prise appropriée.
- **Utiliser uniquement les accessoires recommandés** – L'utilisation d'un accessoire non recommandé par le fabricant présente des risques d'incendie, de secousse électrique ou de lésions corporelles.
- **Ne pas écraser, faire tomber ou endommager les blocs-piles** – N'utilisez pas les blocs-piles ou les chargeurs s'ils ont reçu un coup brutal, s'ils sont tombés, s'ils ont été écrasés ou endommagés d'une façon ou d'une autre (c.-à-d., percés par un clou, frappés d'un coup de marteau, foulés au pied, etc.).
- **Ne rien démonter** – Un remontage mal effectué peut poser un risque important de secousse électrique, d'incendie ou d'exposition aux produits chimiques toxiques de la batterie. Si les blocs-piles ou les chargeurs sont endommagés, veuillez communiquer avec un revendeur Snow Joe® + Sun

Joe® agréé ou appeler le service à la clientèle Snow Joe® + Sun Joe® au 1-866-SNOWJOE (1-866-766-9563) pour de l'aide.

- **Les produits chimiques d'une batterie peuvent occasionner de graves brûlures** – Ne laissez jamais un bloc-piles endommagé entrer en contact avec la peau, les yeux ou la bouche. S'il est endommagé, les produits chimiques du bloc-piles réagiront violemment avec l'air. Utilisez des gants en caoutchouc ou en néoprène pour l'éliminer sans danger. Si la peau est entrée en contact avec les produits chimiques d'une batterie, lavez la zone affectée à l'eau et au savon. Si les yeux sont entrés en contact avec les produits chimiques d'une batterie, rincez immédiatement à grande eau pendant 20 minutes et consultez un médecin. Retirez les vêtements contaminés et jetez-les.
- **Risque de court-circuit** – Un court-circuit se produira si un objet en métal relie les contacts positif et négatif d'un bloc-piles. Ne placez aucun bloc-piles près de tout ce qui peut provoquer un court-circuit, par exemple un trombone, une pièce de monnaie, une clé, une vis, un clou ou tout autre objet métallique. Un bloc-piles en court-circuit présente un risque d'incendie et peut blesser gravement.
- **Ranger les blocs-piles et les chargeurs dans un endroit frais et sec** – Idéalement, rangez les blocs-piles à 15 °C et chargez-les au moins à 40 %. Ne rangez ni les blocs-piles ni les chargeurs dans un endroit où la température peut être supérieure à 40,5 °C, par exemple directement sous les rayons du soleil ou à l'intérieur d'un véhicule, ou lorsqu'elle peut descendre en dessous de 5 °C.
REMARQUE : veillez à ce que les blocs-piles ne gèlent pas. Les blocs-piles qui ont été entreposés à une température inférieure à 0 °C pendant plus de 60 minutes doivent être éliminés.
- **Viellissement des batteries** – Les batteries au lithium-ion s'usent naturellement avec le temps. Un bloc-piles doit être remplacé au plus tard lorsque sa capacité chute à 80 % de sa capacité d'origine, neuf. Les cellules affaiblies d'un bloc-piles usé ne peuvent plus produire la forte intensité exigée pour que votre machine fonctionne normalement, ce qui pose un risque pour la sécurité.
- **Ne pas décharger complètement les blocs-piles** – La décharge totale des batteries endommagera leurs cellules. Le rangement prolongé d'une batterie est la cause la plus commune d'une décharge poussée. Arrêtez votre travail dès que vous remarquez que la puissance d'une batterie chute ou dès que le système de protection électronique se déclenche. Pour que les blocs-piles aient un rendement optimal, chargez-les fréquemment. Rangez les blocs-piles uniquement s'ils sont à charge complète.
- **Ne pas charger le bloc-piles de façon excessive** – Évitez de surcharger la machine et les batteries. Les surcharges donneront rapidement lieu à une surchauffe et endommageront les cellules à l'intérieur du boîtier de batterie, même si cette surchauffe n'est pas visible de l'extérieur. Par mesure de sécurité, le coupe-circuit de protection intégré coupera l'alimentation électrique de la machine. Après une utilisation normale et avant













de recharger les blocs-piles, laissez-les se refroidir à la température ambiante.

IMPORTANT! N'essayez pas d'allumer la machine si le coupe-circuit de protection a été activé. Vous pourriez endommager les blocs-piles.

- **Tension de sortie** – Veuillez vérifier les données marquées sur l'étiquette signalétique des chargeurs de batteries. Assurez-vous que la tension de l'alimentation électrique correspond à celle marquée sur l'étiquette signalétique. Ne les branchez jamais sur une tension de secteur différente. N'apportez aucune modification, quelle qu'elle soit, à la fiche. N'utilisez pas de fiches d'adaptation avec les outils mis à la terre.
- **Ne pas charger les blocs-piles de façon excessive** – Débranchez les chargeurs quand vous ne les utilisez pas. En chargeant de façon excessive les blocs-piles, vous endommagez les cellules. Ne laissez pas les batteries se charger pendant plusieurs jours consécutifs.
- **Anormalités de bloc-piles** – N'utilisez ni batterie qui a enflé ou subi des déformations ni batterie présentant d'autres symptômes atypiques (dégagement de gaz, sifflement, fissures, etc.).
- **Décharge électrostatique** – Lorsque vous manipulez une batterie, prenez garde aux décharges électrostatiques, car elles peuvent endommager le système de protection électronique et les cellules de la batterie. Pour éviter de produire des décharges électrostatiques, ne touchez jamais les bornes d'une batterie.

Symboles de sécurité

Le tableau suivant décrit et explique les symboles de sécurité pouvant être marqués sur cette machine. Avant d'essayer de procéder à son assemblage et de l'utiliser, lisez, comprenez et suivez toutes les instructions sur cette machine.

Symboles	Descriptions	Symboles	Descriptions
	LIRE LE OU LES MANUELS D'UTILISATION – Lire, comprendre et suivre toutes les instructions du ou des manuels avant d'essayer d'assembler et d'utiliser la machine.		AVERTISSEMENT! Ne pas utiliser la machine sous la pluie où par forte humidité. La maintenir au sec.
	ALERTE DE SÉCURITÉ – Indique une précaution, un avertissement ou un danger.		DANGER! Danger de coupure/ mutilation – Maintenir les pieds à l'écart de la tarière rotative.
	Porter des protecteurs d'oreille. Porter des lunettes de protection. Porter un masque respiratoire.		MISE EN GARDE! Attention aux pierres et à tout ce qui pourrait être projeté par la machine.
	Pour éviter de se blesser, maintenir les mains, les pieds et les vêtements à l'écart de la tarière rotative.		La pièce tournante continuera de tourner plusieurs secondes après avoir arrêté la machine.
	Porter des gants de protection et des chaussures à semelle antidérapante pour utiliser la machine et manipuler les débris.		Tous les spectateurs et les enfants doivent être maintenus à une distance de sécurité (au moins 10 m) de la zone de travail.
	Ne pas utiliser les mains pour déboucher la goulotte.		DANGER! Danger de coupure/ mutilation – Maintenir les mains à l'écart de la tarière rotative. Ne pas utiliser les mains pour déboucher le carter de tarière. Arrêter le moteur avant de retirer des débris.
	Utilisation uniquement à l'intérieur. Utiliser uniquement les chargeurs de batteries à l'intérieur.		

Apprenez à mieux connaître votre souffleuse à neige sans cordon

Avant d'utiliser votre souffleuse à neige sans cordon, lisez attentivement le manuel d'utilisation et les consignes de sécurité. Comparez l'illustration ci-dessous avec votre machine afin de vous familiariser avec l'emplacement des différents réglages et commandes. Conservez ce manuel pour pouvoir le consulter dans le futur.

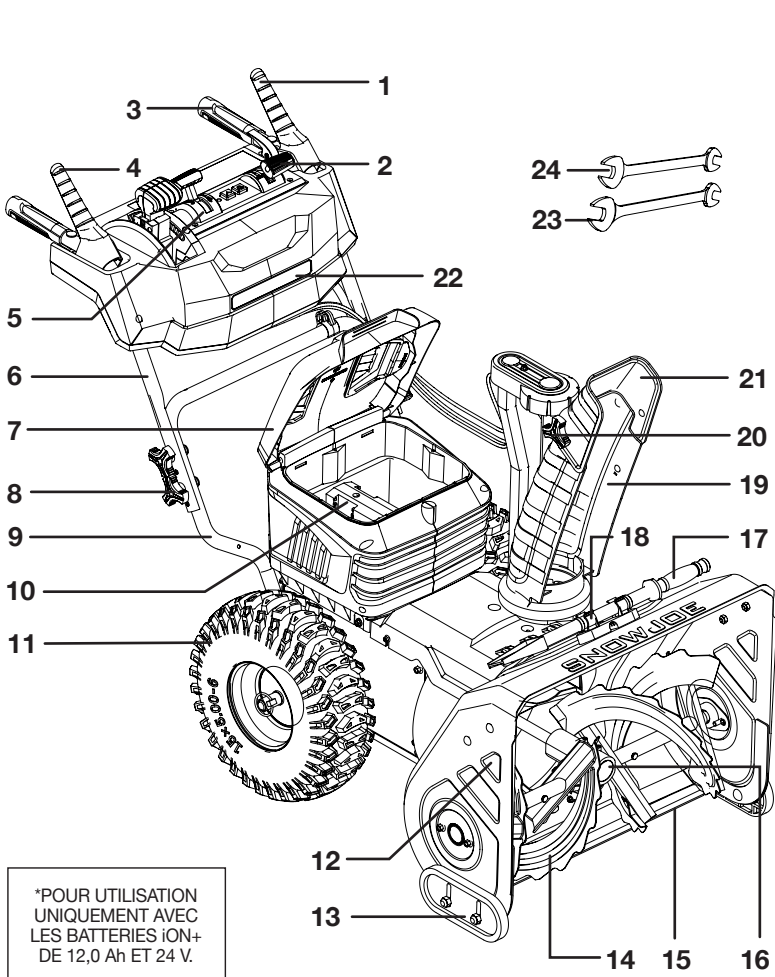

*POUR UTILISATION
UNIQUEMENT AVEC
LES BATTERIES ION+
DE 12,0 Ah ET 24 V.

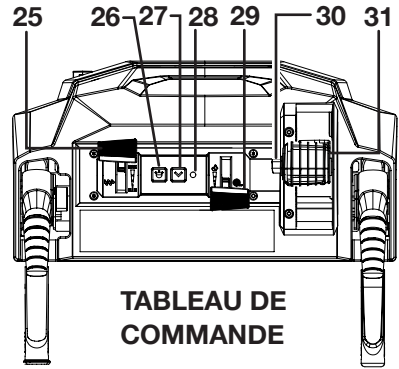

**TABLEAU DE
COMMANDE**

**VENDUS
SÉPARÉMENT** | Un choix de batterie*
et de chargeurs est offert
sur le site snowjoe.com

24VBAT-XR12 24VCHRG-QC

24VCHRG-DPC

24VCHRG-HS-DPC

- | | | |
|---|---|--|
| 1. Gâchette de tarière | 13. Patin de glissement (2) | 24. Clé à fourche de 12 mm
(à tête de 10 mm) |
| 2. Interrupteur de sécurité | 14. Tarière | 25. Levier de commande de vitesse
de tarière |
| 3. Poignée rembourrée (2) | 15. Lame de raclage | 26. Interrupteur de phares à DEL |
| 4. Gâchette d'entraînement | 16. Boîte d'engrenages de tarière | 27. Bouton de marche arrière |
| 5. Tableau de commande | 17. Outil de curage de goulotte | 28. Témoin de marche arrière |
| 6. Ensemble guidon supérieur | 18. Bride de fixation | 29. Levier de commande de vitesse
d'avancement |
| 7. Couvercle de compartiment
à batteries | 19. Goulotte d'éjection | 30. Bouton de verrouillage de
goulotte d'éjection |
| 8. Bouton et boulon de guidon (4) | 20. Bouton de déflecteur de
goulotte (2) | 31. Levier de commande de
goulotte d'éjection |
| 9. Ensemble guidon inférieur | 21. Déflecteur de goulotte | |
| 10. Compartiment à batteries | 22. Phares à DEL | |
| 11. Roue (2) | 23. Clé à fourche de 13 mm
(à tête de 10 mm) | |
| 12. Carter de tarière | | |

Données techniques

Moteurs	Moteur de déneigement : sans balais, 3 200 W Moteur d'entraînement : sans balais, 400 W
Tension max. de batterie*	96 VCC (4 x 24 V)
Entrée du chargeur	120 VCA 60 Hz 160 W
Sortie du chargeur	26 VCC 2,2 A (chaque support de charge)
Temps de charge max. des batteries	6 heures
Régime à vide	Tarière : 116 tr/min à 143 tr/min Rotor : 1 200 tr/min à 1 522 tr/min
Tarière	2 lames dentelées en acier
Largeur de déneigement	61 cm
Profondeur de tranchée de neige	44,5 cm
Distance max. de rejet	12 m
Étages	Deux
Type d'entraînement	Auto-propulsion
Pneu	Pneus-neige de 38 cm à crampons caoutchouc TracAssist
Pression des pneus	20 psi
Contrôle du jet de neige	Goulotte auto-pivotante à 180°
Phare	Six phares à DEL de 3 W
Poids net	59 kg

*Genera un voltaje máximo de 96 V con cuatro baterías de iones de litio de 24 V. El voltaje inicial sin carga, cuando la batería está cargada por completo, alcanza un máximo de 24 V. El voltaje nominal bajo una carga típica es de 21.6 V.

Déballage

Contenu de la caisse :

- Souffleuse à neige sans cordon avec ensemble guidon inférieur
- Ensemble guidon supérieur
- Ensemble goulotte d'éjection
- Bouton (4) et boulon (4) de guidon
- Écrou de goulotte (2)
- Serre-câble
- Clé à fourche
- Manuel et carte d'enregistrement

REMARQUE : pour utiliser la souffleuse à neige sans cordon, il vous faut une batterie et un chargeur du système 24V iON+. Pour les options et spécifications de batteries, veuillez consulter la page 65 ou vous rendre sur le site snowjoe.com.

1. Retirez soigneusement la souffleuse à neige de la caisse et inspectez-la pour vérifier que tous les éléments énumérés ci-dessus sont fournis.
2. Inspectez soigneusement le contenu afin de vous assurer qu'aucun élément ne s'est cassé ou n'a été endommagé pendant l'expédition. Si vous constatez que des pièces manquent ou sont endommagées, NE PAS retourner la caisse au magasin. Veuillez appeler le service à la clientèle Snow Joe® + Sun Joe® au 1-866-SNOWJOE (1-866-766-9563).

REMARQUE : ne jetez pas la caisse d'expédition et l'emballage tant que vous n'êtes pas prêt à utiliser la souffleuse à neige sans cordon. L'emballage est fabriqué dans des matériaux recyclables. Éliminez ces matériaux de façon appropriée et conformément à la réglementation ou conservez l'emballage pour le remisage de longue durée de la machine.

IMPORTANT! Le matériel et son emballage ne sont pas des jouets. Ne laissez pas les enfants jouer avec les sacs en plastique, les feuilles métalliques ou les petites pièces. Ces éléments peuvent être avalés et risquent de provoquer une suffocation!

Utilisation des blocs-piles

La machine est alimentée par quatre batteries au lithium-ion. Les blocs-piles sont entièrement scellés et ne nécessitent aucun entretien.

OUTIL SEULEMENT BATTERIE ET CHARGEUR VENDUS SÉPARÉMENT

Pour utiliser la souffleuse à neige sans cordon, il vous faut quatre batteries et un chargeur du système 24V iON+. Pour les options et spécifications de batteries et de chargeurs, veuillez consulter la page 65 ou vous rendre sur le site snowjoe.com pour plus de renseignements.

AVERTISSEMENT! La souffleuse à neige sans cordon peut uniquement être alimentée par les quatre batteries ensemble. Une seule batterie ne peut pas fournir suffisamment d'énergie à la machine. S'assurer d'utiliser quatre batteries de même tension et de même capacité. L'utilisation de la machine avec des batteries de différentes capacités endommagera les batteries.





Témoin de charge de batterie

Les blocs-piles sont dotés d'un bouton-poussoir pour vérifier le niveau de charge. Appuyez simplement sur le bouton-poussoir pour lire le niveau de charge de la batterie à l'aide des témoins de charge :

Les témoins de charge sont tous les trois allumés : le niveau de charge de batterie est élevé.

Deux témoins de charge sont allumés : le niveau de charge de batterie diminue. Arrêtez votre travail dès que possible.

Un témoin de charge est allumé : la batterie est à plat. Arrêtez IMMÉDIATEMENT votre travail et chargez la batterie. Sinon, la longévité de la batterie s'en trouvera considérablement réduite.

Témoins	Indications
	Bouton de niveau de charge
	La batterie est à 30 % de sa capacité et nécessite d'être chargée
	La batterie est à 60 % de sa capacité et nécessite d'être chargée bientôt
	La batterie est à charge complète

REMARQUE : si le bouton de niveau de charge ne semble pas fonctionner, placez au besoin le bloc-piles dans le chargeur et chargez.

REMARQUE : immédiatement après avoir utilisé les blocs-piles, le bouton de niveau de charge peut afficher une charge plus faible que si la vérification avait eu lieu quelques minutes plus tard. Les cellules des batteries « récupèrent » une partie de leur charge après une période de repos.

Port de charge USB

À l'aide d'un câble de charge USB-C (non inclus), branchez le connecteur USB-C dans la batterie. Branchez ensuite l'autre extrémité du câble dans l'adaptateur secteur (non inclus) pour recharger la batterie dans une prise électrique (Fig. 1).

Les témoins de charge de batterie s'allumeront pour indiquer la progression de la charge en cours. Les témoins de charge s'allumeront tous les trois une fois que la batterie sera à charge complète; c'est à ce moment qu'il faudra débrancher la batterie du câble de charge.

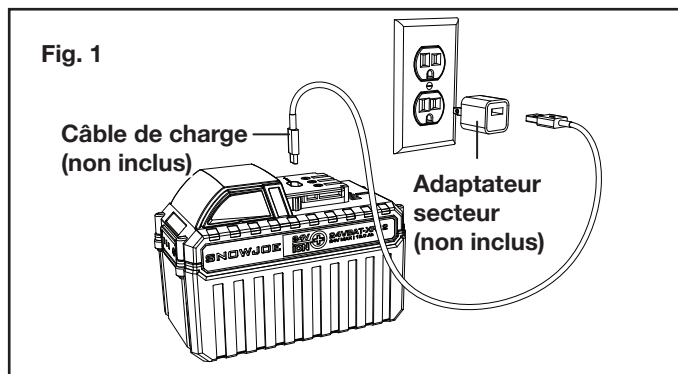

REMARQUE : vous pouvez également recharger la batterie à l'aide d'autres appareils USB, par exemple un ordinateur.

REMARQUE : lorsqu'il n'est pas relié à une source d'alimentation électrique, le port USB-C peut également être utilisé pour recharger d'autres appareils électroniques, par exemple un téléphone intelligent ou une tablette.

Utilisation des chargeurs

OUTIL SEULEMENT BATTERIE ET CHARGEUR VENDUS SÉPARÉMENT

Pour utiliser la souffeuse à neige sans cordon, il vous faut quatre batteries et un chargeur du système 24V iON+. Pour les options et spécifications de batteries et de chargeurs, veuillez consulter la page 65 ou vous rendre sur le site snowjoe.com pour plus de renseignements.

AVERTISSEMENT! Charger uniquement les blocs-piles au lithium-ion iON+ de 24 V à l'aide des chargeurs au lithium-ion iON+ de 24 V compatibles. Tout autre type de batteries peut être à l'origine de dommages corporels et matériels.

Pour réduire le risque de secousse électrique, ne laissez pas d'eau couler dans la fiche des chargeurs c.a./c.c.

Quand charger les batteries au lithium-ion 24V iON+

REMARQUE : les blocs-piles au lithium-ion 24V iON+ ne présentent pas « d'effet mémoire » quand ils sont chargés après une simple décharge partielle. C'est pourquoi il n'est pas nécessaire d'épuiser les blocs-piles avant d'insérer la fiche du chargeur.

- Utilisez les témoins indicateurs de charge pour déterminer quand charger vos blocs-piles au lithium-ion 24V iON+.
- Vous pouvez « compléter » la charge des blocs-piles avant de démarrer un gros travail ou après une longue journée d'utilisation.

Comment charger les batteries

1. Pour retirer les blocs-piles de leur compartiment, ouvrez le couvercle du compartiment à batteries et appuyez sur les boutons-poussoirs de verrouillage de chaque batterie (Fig. 2).

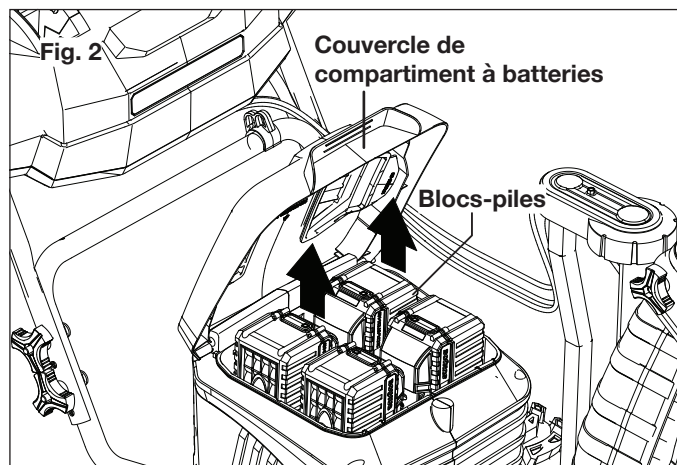

2. La façon de recharger votre batterie au lithium-ion dépend de votre modèle de chargeur Snow Joe® + Sun Joe®. Vous pouvez insérer votre batterie de 24 V dans le chargeur rapide 24VCHRG-QC (vendu séparément), le double chargeur 24VCHRG-DPC (vendu séparément), ou dans le double chargeur ultra rapide 24VCHRG-HS-DPC (vendu séparément) (Fig. 3 à 5).

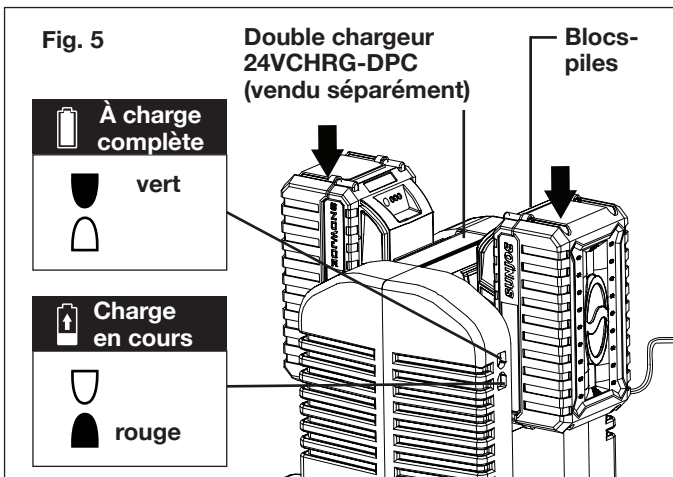
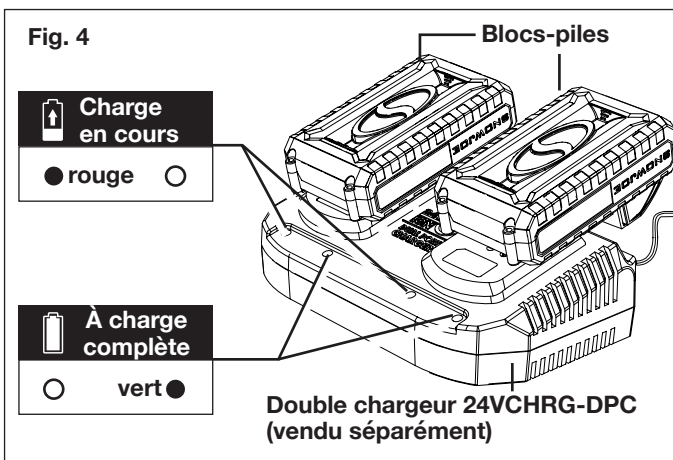
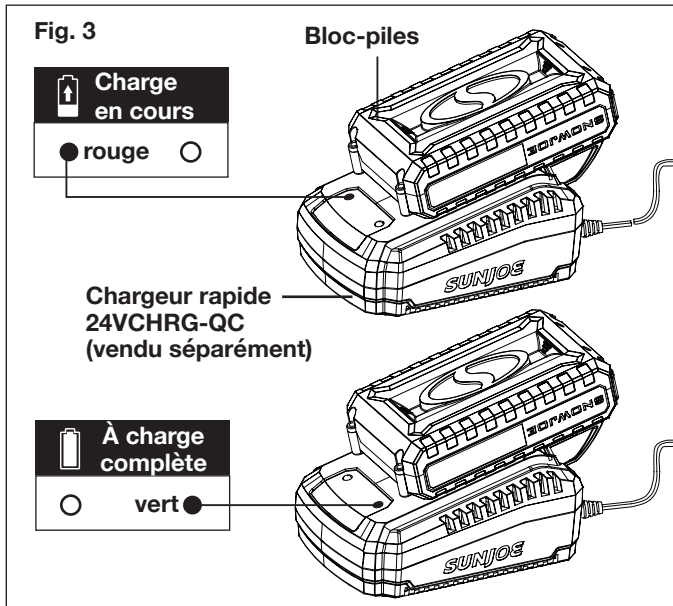

- Les témoins de charge de batterie s'allumeront un par un pendant le processus de charge. Débranchez immédiatement le chargeur lorsque les témoins de charge sont tous les trois allumés.
- Le chargeur rapide 24VCHRG-QC (vendu séparément), le double chargeur 24VCHRG-DPC (vendu séparément), et le double chargeur ultra rapide 24VCHRG-HS-DPC (vendu séparément) sont également dotés de témoins de charge supplémentaires qui indiquent le statut de charge (Fig. 3 à 5).

⚠ MISE EN GARDE! RISQUE D'INCENDIE.

Pour débrancher le chargeur de la batterie, s'assurer de débrancher d'abord le chargeur de la prise, puis débrancher le cordon du chargeur de la batterie.

⚠ AVERTISSEMENT! Les chargeurs ne s'éteignent pas automatiquement lorsque la batterie est à charge complète. Veiller à ne pas laisser la batterie branchée dans le chargeur. Éteindre le chargeur ou le débrancher du secteur une fois que la batterie est à charge complète.

- Recharger la batterie au moment opportun prolongera sa durée de vie. Vous devez recharger le bloc-piles lorsque vous remarquez une chute de puissance de l'outil.

IMPORTANT! Ne laissez jamais le bloc-piles se décharger complètement, car ceci l'endommagerait irrémédiablement..

- Une fois que le bloc-piles est à charge complète, retirez-le du chargeur en tirant le bouton-poussoir de verrouillage et en le faisant glisser vers l'arrière pour le dégager du chargeur.

Charger un bloc-piles chaud ou froid

Les témoins verts sur la base du chargeur indiquent que la température des blocs-piles est en dehors de la zone normale pour se charger. Une fois que la température des batteries retourne dans la zone normale, elles se chargent normalement et le témoin passe au rouge sans clignoter. Les blocs-piles chauds ou froids prennent davantage de temps pour se charger.

Statut de charge lithium-ion			
Température de bloc-piles	Témoin indicateur de base de chargeur	Témoin indicateur de bloc-piles	Statut de charge en cours
Trop chaude	Vert	Clignotant ensemble	Aucune charge en cours
Zone normale	Rouge	Clignotant l'un après l'autre	Charge en cours normale
Trop froide	Vert	Clignotant ensemble	Aucune charge en cours

Assemblage

⚠ AVERTISSEMENT! Pour éviter de graves blessures, lire et comprendre toutes les consignes de sécurité fournies.

⚠ AVERTISSEMENT! Le déballage et l'assemblage doivent être effectués sur une surface plane et stable, suffisamment d'espace étant prévu pour déplacer la machine et son emballage.

Outils et fournitures nécessaires :

- Clé à fourche (incluse)
- Manomètre pour pneus

Assemblage du guidon

1. Écartez légèrement l'ensemble guidon supérieur en le déplaçant vers le bas et en le faisant passer sur l'ensemble guidon inférieur jusqu'à ce qu'il se mette en place (Fig. 6).

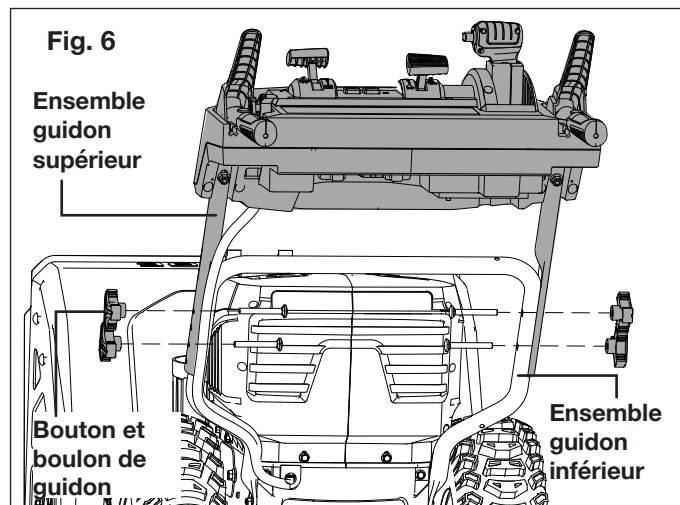

2. Réglez l'ensemble guidon supérieur à sa position optimale en alignant les doubles trous de boulon à la hauteur voulue. Attachez les ensembles à l'aide des quatre boutons et boulons de guidon et serrez de chaque côté (Fig. 7).

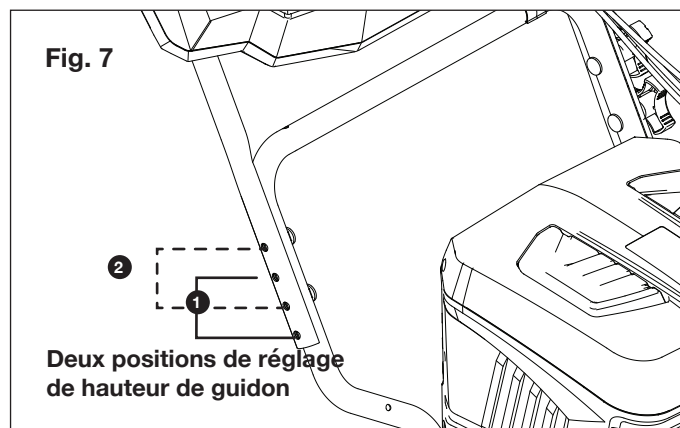

Ensemble goulotte d'éjection

1. Placez l'ensemble goulotte d'éjection sur la plaque d'engrenage et poussez vers le bas jusqu'à ce que la goulotte repose bien à plat contre le caisson (Fig. 8).

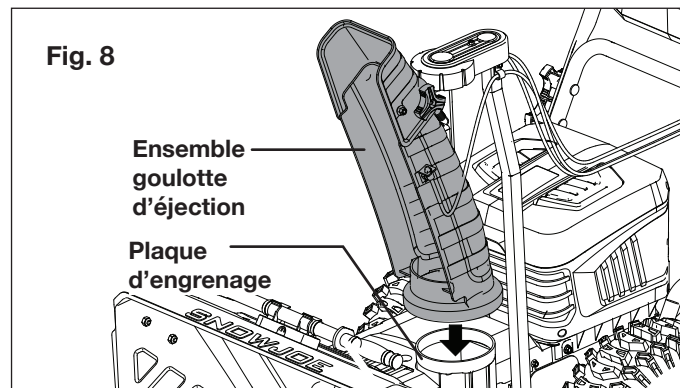

2. Les trous pratiqués dans le manche de goulotte d'éjection étant alignés avec les trous du carter, utilisez la clé à fourche de 12 mm pour attacher les deux écrous de goulotte à l'ensemble goulotte d'éjection (Fig. 9).

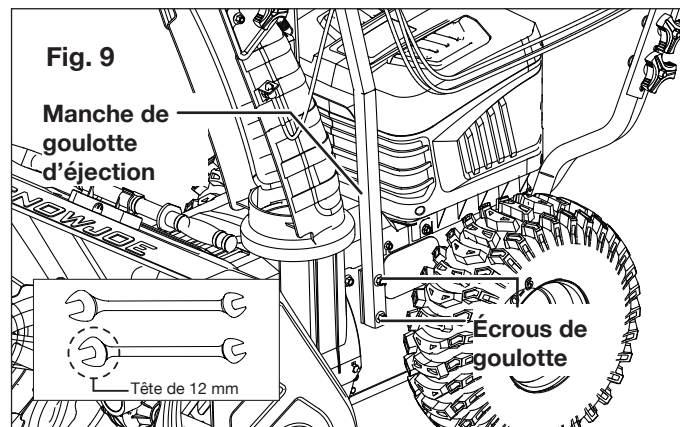

3. Attachez le serre-câble sur le cadre inférieur de guidon, insérez le câble de goulotte d'éjection dans le serre-câble (Fig. 10).

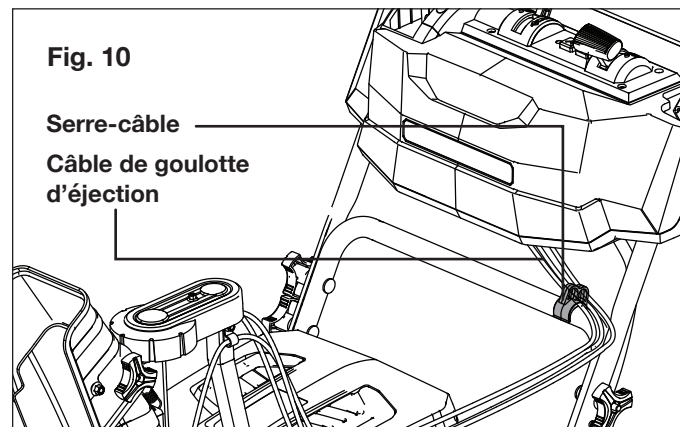



Commandes et fonctions

⚠️ AVERTISSEMENT! ÉVITER DE SE BLESSER! Avant de poursuivre, lire et comprendre la totalité de la section sur la sécurité.

Les commandes et les fonctions de la souffleuse à neige sont décrites ci-dessous et illustrées dans la Fig. 11.

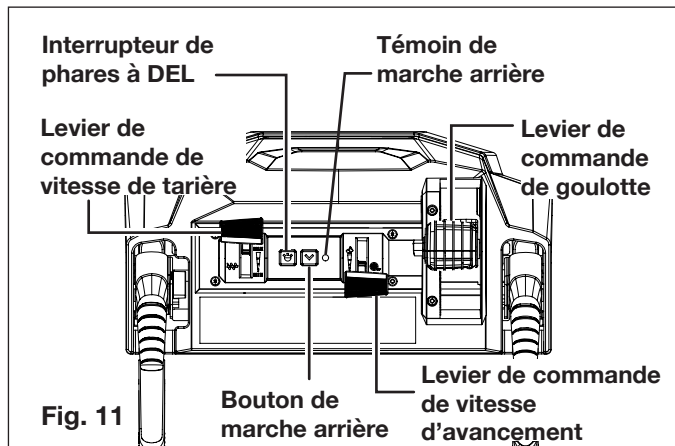
Tableau de commande (Fig. 11)



- 1. Levier de commande de vitesse de tarière :** la vitesse de rotation de la tarière peut être augmentée de 116 tr/min à 143 tr/min en poussant vers l'avant le levier de commande de vitesse de tarière.
- 2. Interrupteur de phares à DEL :** appuyez sur  pour utiliser les phares à DEL situés sur le panneau avant lors d'un déneigement de nuit.
- 3. Bouton de marche arrière :** appuyez sur le bouton de marche arrière  pour faire passer la souffleuse à neige en mode de marche arrière. Le témoin de marche arrière s'allumera pour indiquer que le mode de marche arrière est activé.
- 4. Levier de commande de vitesse d'avancement :** utilisez le levier de commande de vitesse d'avancement pour contrôler la vitesse d'avancement de la machine. Lorsque la machine avance, poussez le levier vers l'avant pour augmenter la vitesse, tirez-le vers l'arrière pour réduire la vitesse.
- 3. Levier de commande de goulotte :** le levier de commande goulotte peut être utilisé pour régler l'orientation de la goulotte jusqu'à 180°, ainsi que pour abaisser/lever le déflecteur de goulotte.

Régalez l'orientation de la goulotte d'éjection en tirant vers l'arrière ou en poussant vers l'avant le levier de commande de goulotte jusqu'à ce que la goulotte ait pivoté dans la position voulue (Fig. 12).

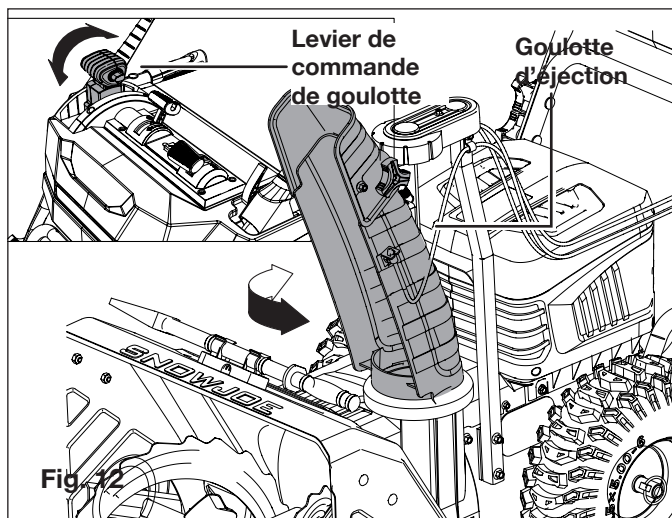

Pour régler le déflecteur de goulotte, tout en appuyant sur le bouton de verrouillage de goulotte d'éjection et en le maintenant enfoncé, abaissez ou levez le levier de commande de goulotte (Fig. 13).

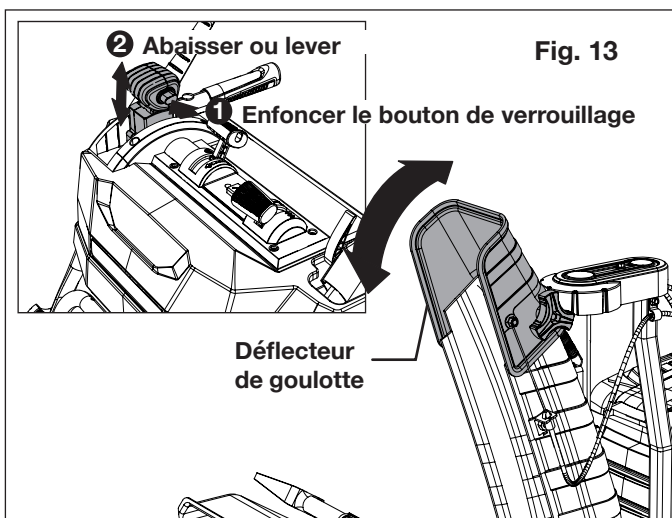

REMARQUE : orientez TOUJOURS le déflecteur de goulotte d'éjection pour que la neige soit rejetée sans danger.

NE PAS rejeter la neige plus haut que nécessaire.

⚠️ AVERTISSEMENT! Ne JAMAIS orienter la goulotte d'éjection vers l'utilisateur de la machine, des spectateurs, des véhicules ou des fenêtres à proximité. La neige rejetée et tout ce qui a été accidentellement ramassé et rejeté par la souffleuse à neige peuvent provoquer de graves dommages matériels et corporels.

Orientez toujours la goulotte d'éjection dans la direction opposée où se trouvent l'utilisateur, des spectateurs, des véhicules ou des fenêtres.

Gâchette de tarière (poignée gauche) (Fig. 14)

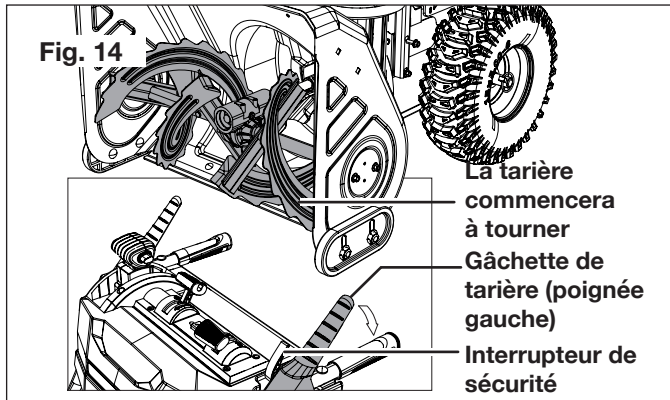

1. Basculez vers le haut l'interrupteur de sécurité, puis pressez la gâchette de tarière contre la poignée gauche pour embrayer la tarière et commencer à déneiger.
2. Pour arrêter, relâchez la gâchette de tarière.

Gâchette d'entraînement (poignée droite) (Fig. 15)

Pressez la gâchette d'entraînement contre la poignée droite pour embrayer la roue motrice et faire avancer la machine. La vitesse en marche avant variera en fonction de la profondeur de la neige et de sa teneur en humidité.

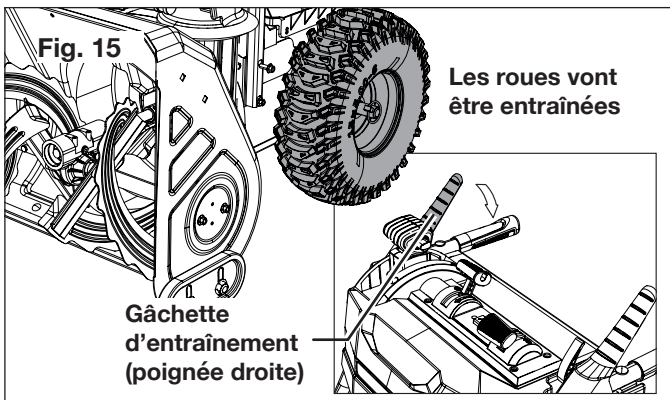

REMARQUE : quand vous vous déplacez d'une zone à déneiger à une autre, appuyez suffisamment sur les poignées, vers le bas, pour lever légèrement l'avant de la machine au-dessus du sol. Embrayez la gâchette d'entraînement sans embrayer la gâchette de tarière.

Outil de curage de goulotte

L'outil de curage de goulotte s'attache à la partie supérieure du carter de tarière à l'aide d'une bride de fixation (Fig. 16).

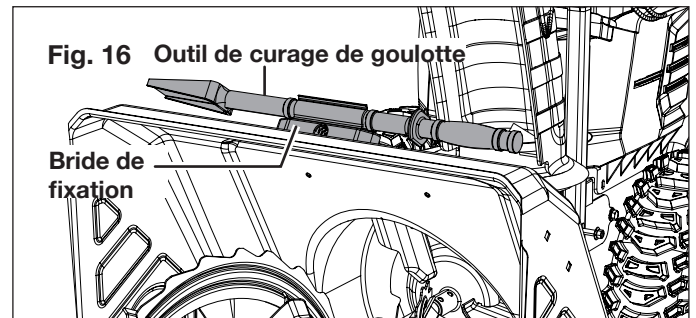

⚠ AVERTISSEMENT! Le contact des mains avec le rotor est la cause la plus commune des dommages corporels associés aux souffleuses à neige. Ne jamais utiliser les mains pour déboucher une goulotte d'éjection obstruée. Avant de déboucher, couper le moteur et rester derrière les poignées tant que toutes les pièces mobiles ne se sont pas arrêtées.

Pour déboucher la goulotte d'éjection :

1. Relâchez la gâchette de tarière et la gâchette d'entraînement.
2. Patientez dix secondes pour vous assurer que les lames du rotor se sont arrêtées de tourner.
3. Retirez l'outil de curage de la bride de fixation qui l'attache à la partie supérieure du carter de tarière.
4. Utilisez l'extrémité en forme de pelle de l'outil de curage pour déloger et ramasser la neige et la glace qui ont pu s'accumuler dans la goulotte d'éjection et autour.
5. Rattachez l'outil de curage à la bride de fixation sur la partie supérieure du carter de tarière, basculez vers le haut l'interrupteur de sécurité et redémarrez le moteur de la souffleuse à neige.

Tout en restant debout en position d'utilisation de la machine, c'est-à-dire derrière elle, pressez la gâchette de tarière pendant quelques secondes pour éliminer la neige et la glace qui auraient pu rester dans la goulotte d'éjection.

Lame de raclage

La lame de raclage permet à l'arrière du carter d'avoir un meilleur contact avec la surface à déneiger. Elle empêche également le carter d'être endommagé par l'usure normale.

IMPORTANT! NE PAS laisser la lame de raclage s'user trop, sinon le carter de tarière/rotor peut être endommagé.

Patins de glissement

Les patins de glissement contrôlent la distance entre la lame de raclage et le sol. Réglez les patins de glissement à la même hauteur pour que la lame de raclage soit de niveau avec le sol

Réglez la hauteur des patins de glissement selon l'état de la neige ou du revêtement. Levez les patins de glissement quand

la neige est tassée. Abaissez les patins de glissement lorsque vous déplacez la machine sur un revêtement de gravier ou de pierre concassée.

⚠️ AVERTISSEMENT! Il n'est pas recommandé d'utiliser cette souffleuse à neige sur du gravier, car elle peut facilement ramasser du gravier meuble et le projeter en causant des dommages corporels ou en endommageant la souffleuse à neige et ce qui se trouve autour.

1. Pour déneiger au ras d'un revêtement lisse, réglez les patins de glissement plus haut sur le carter de tarière. Laissez un espace de 3 mm entre la lame de raclage et un revêtement qui est dur et lisse.
2. Réglez les patins de glissement en position basse ou intermédiaire lorsque le revêtement à déneiger est irrégulier, par exemple une voie d'accès pour autos revêtue de gravier. Laissez un espace de 30 mm entre la lame de raclage et un revêtement qui est inégal ou de gravier.

REMARQUE : si vous choisissez d'utiliser la souffleuse à neige sur un revêtement de gravier, réglez les patins de glissement pour qu'il y ait un dégagement maximal entre le sol et la lame de raclage.

Pour régler la hauteur des patins de glissement :

3. Utilisez la clé à fourche de 13 mm pour desserrer les quatre écrous hexagonaux (deux de chaque côté). Déplacez les patins de glissement à la hauteur voulue (Fig. 17).

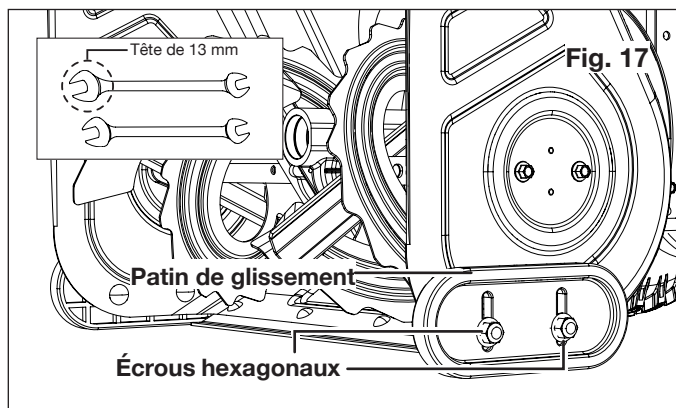

4. Assurez-vous que la surface inférieure entière des patins de glissement repose contre le sol, et ce pour éviter une usure irrégulière des patins.
5. Resserrez bien les écrous hexagonaux.

Avant le démarrage

1. **Chargez les batteries :** voir la section Utilisation des chargeurs en page 52.
2. **Vérifiez le fonctionnement des gâchettes :** si les gâchettes ne peuvent pas être pressées ou relâchées de façon appropriée, ajustez-les ou réparez-les avant utilisation de la machine.

3. **Vérifiez les patins de glissement :** vérifiez et réglez la hauteur des patins de glissement.

Arrêt d'urgence

Pour arrêter la machine en cas d'urgence, relâchez immédiatement les deux gâchettes. Avant de quitter la position d'utilisation de la machine, patientez jusqu'à ce que les pièces tournantes s'arrêtent.

Utilisation

⚠️ AVERTISSEMENT! Ne pas observer les instructions suivantes pourrait entraîner de graves blessures et/ou endommager la souffleuse à neige. NE PAS essayer de démarrer d'emblée la souffleuse à neige. Lire d'abord le manuel d'utilisation.

Voir page 50 toutes les commandes et fonctions.

⚠️ AVERTISSEMENT! Maintenir la zone à déneiger exempte de pierres, jouets ou autres corps étrangers que les lames de la tarière pourraient ramasser et rejeter. Ces corps étrangers pourraient être couverts de neige et passer facilement inaperçus. Par conséquent, s'assurer de bien inspecter la zone de travail avant de commencer à déneiger.

OUTIL SEULEMENT BATTERIE ET CHARGEUR VENDUS SÉPARÉMENT

Pour utiliser la souffleuse à neige sans cordon, il vous faut quatre batteries et un chargeur du système 24V iON+. Pour les options et spécifications de batteries et de chargeurs, veuillez consulter la page 65 ou vous rendre sur le site snowjoe.com pour plus de renseignements.

Démarrage de la machine

IMPORTANT! Avant d'insérer les blocs-piles, assurez-vous de ne pas presser les deux gâchettes.

1. Ouvrez le couvercle du compartiment à batteries et faites glisser les quatre blocs-piles vers le bas jusqu'à ce qu'ils se verrouillent en place en s'encliquetant (Fig. 18). Fermez le couvercle.

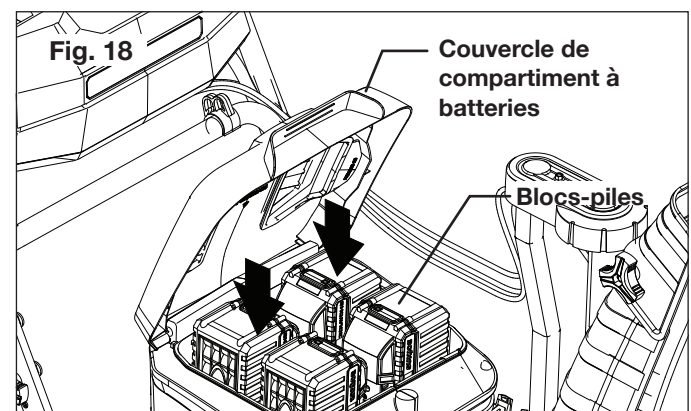

2. Basculez vers le haut l'interrupteur de sécurité, puis pressez la gâchette de tarière contre la poignée gauche (Fig. 19). La tarière commencera à tourner et à déneiger.

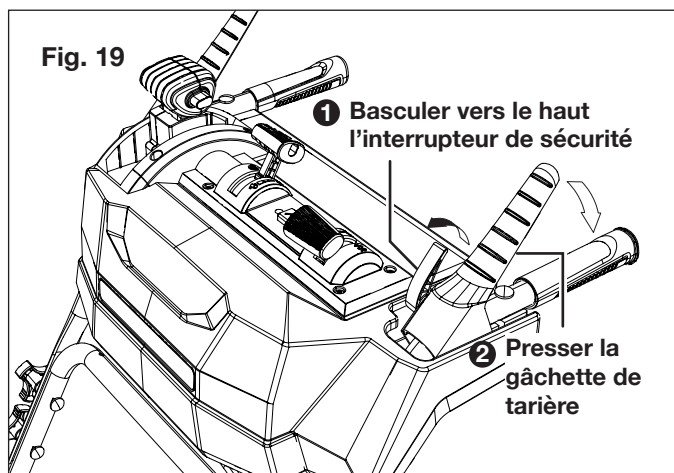

REMARQUE : pour rejeter la neige, la gâchette de tarière doit être embrayée avant la gâchette d'entraînement.

3. Utilisez le levier de commande de vitesse de tarière pour trouver une vitesse de déneigement confortable (Fig. 20).

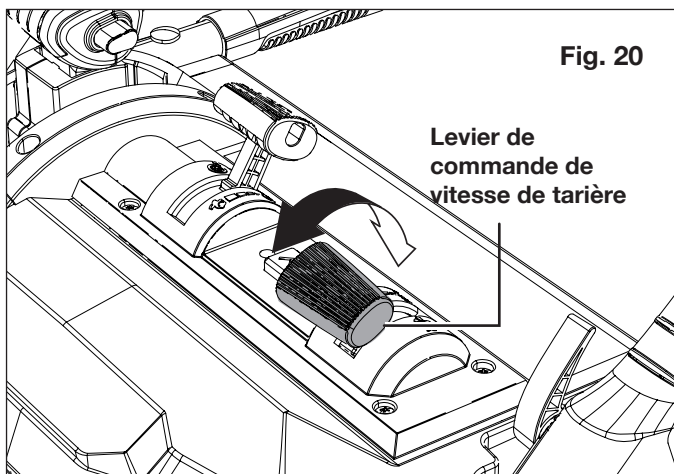

IMPORTANT! NE PAS surcharger la capacité de la machine en essayant de déblayer trop rapidement la neige. Utilisez une vitesse lente pour déblayer de la neige profonde ou tassée.

4. Pressez la gâchette d'entraînement contre la poignée droite et la souffleuse à neige se déplacera (Fig. 21). Une fois que la souffleuse à neige se déplace régulièrement, vous pouvez relâcher la gâchette d'entraînement tout en maintenant pressée la gâchette de tarière, et ce afin que la souffleuse à neige continue à se déplacer. Relâchez la gâchette de tarière et les moteurs d'entraînement de la souffleuse à neige et de la tarière s'arrêteront.

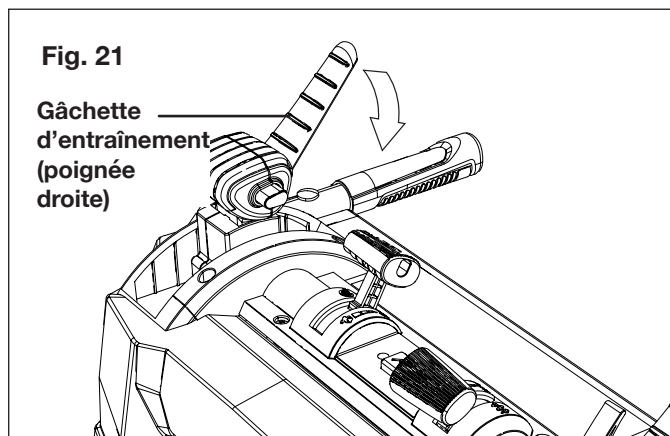

5. À l'aide du levier de commande de vitesse d'avancement, réglez la vitesse pour qu'elle soit confortable (Fig. 22).

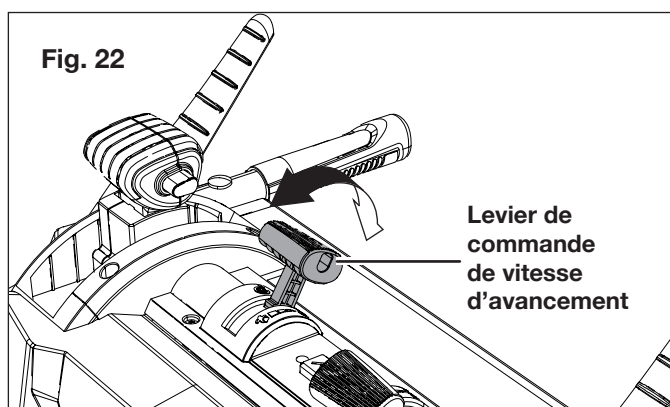

IMPORTANT! La vitesse d'avancement peut se changer sans arrêter la souffleuse à neige.

Arrêt de la machine

1. Relâchez la gâchette de tarière. Les moteurs d'entraînement et de tarière s'arrêteront tous les deux (Fig. 23).
2. Patientez jusqu'à ce que toutes les pièces mobiles s'immobilisent complètement.
3. Retirez les batteries.

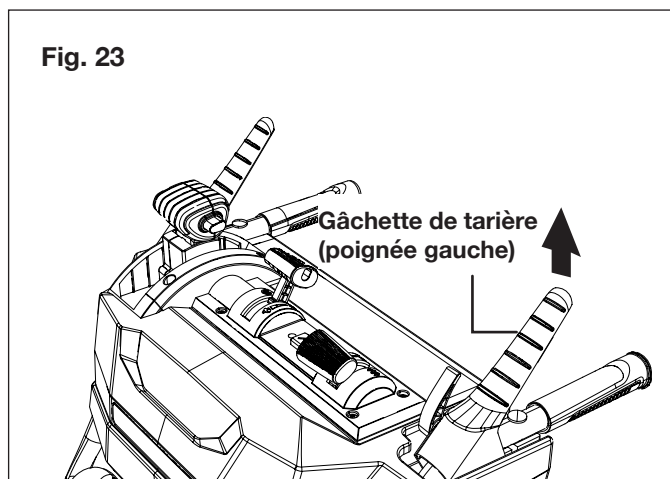

Déplacement en marche arrière

Lorsque vous effectuez une marche arrière avec la souffleuse à neige, soyez prudent. Toujours regarder vers le bas et derrière pendant et avant toute marche arrière. Par mesure de sécurité, la machine ne peut pas rejeter de la neige en marche arrière.

Lorsque la gâchette de tarière est embrayée pendant une marche arrière, la machine quitte le mode de marche arrière et s'arrête.

1. Avant de reculer, arrêtez la machine en relâchant les deux gâchettes et patientez jusqu'à ce que la machine s'arrête complètement.
2. Appuyez sur le bouton de marche arrière, le témoin de marche arrière s'allumera pour indiquer que la machine est en mode de marche arrière (Fig. 24).
3. Pressez la gâchette d'entraînement contre la poignée droite et la souffleuse à neige reculera (Fig. 24).

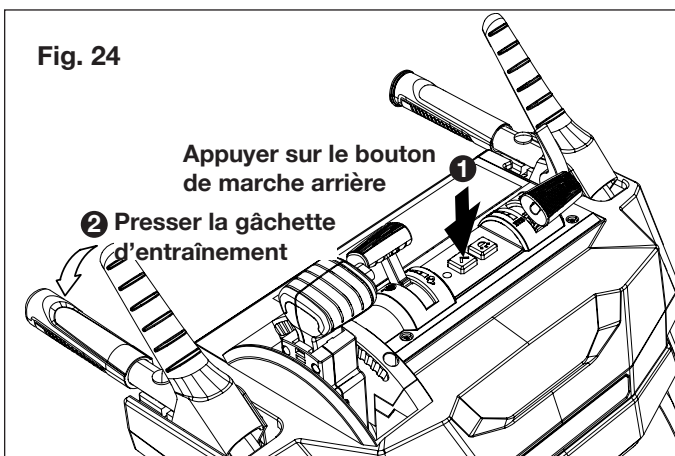

4. Pendant la marche arrière, veillez à ne pas presser la gâchette de tarière. La souffleuse à neige s'arrêtera si la tarière est embrayée pendant une marche arrière. Si ceci se produit, relâchez les deux gâchettes et appuyez à nouveau sur le bouton de marche arrière pour faire reculer la souffleuse à neige.

REMARQUE : lorsque le bouton de marche arrière est enclenché, le mode de marche arrière est activé pendant 15 secondes. Si la gâchette d'entraînement n'est pas pressée dans les 15 secondes, la souffleuse à neige quittera le mode de marche arrière.

Conseils d'utilisation

⚠ AVERTISSEMENT! Des corps étrangers, par exemple des roches, des éclats de verre, des clous, des fils ou de la ficelle peuvent être ramassés et projetés par la souffleuse à neige en provoquant de graves blessures. Avant d'utiliser la souffleuse à neige, retirez tous les corps étrangers de la zone à déneiger.

Il est préférable de déneiger dès que possible après une chute de neige.

1. Débarrassez la zone de travail de tout ce qui pourrait être rejeté par la tarière rotative. Sachant que certains corps étrangers peuvent être cachés sous la neige, effectuez une inspection minutieuse de la zone de travail. Si la souffleuse à neige heurte un obstacle ou ramasse quoi que ce soit pendant son utilisation, arrêtez la souffleuse à neige, retirez les batteries, retirez ce qui fait obstruction et inspectez la machine pour vérifier qu'elle n'est pas endommagée. Réparez ou remplacez toute pièce endommagée avant de redémarrer et d'utiliser à nouveau la machine.
2. Maintenez les enfants, les animaux familiers et les spectateurs éloignés de la zone de travail. Souvenez-vous que le volume sonore normal de la machine en marche peut vous empêcher d'entendre facilement des personnes s'approchant.
3. Pour déneiger entièrement des superficies plus grandes, il est nécessaire de procéder systématiquement en sachant d'avance où faire passer la souffleuse à neige. En procédant de la sorte, vous éviterez de rejeter la neige là où vous ne le voulez pas et vous ne devrez pas déblayer la neige une seconde fois (Fig. 25).

Tracé A : rejetez la neige à droite ou à gauche, selon le cas. Pour des zones à déneiger comme une longue allée, il est préférable de commencer au milieu. Déneigez d'une extrémité à l'autre en rejetant la neige des deux côtés.

Tracé B : si la neige peut être rejetée d'un seul côté de la zone à déneiger, commencez du côté opposé.

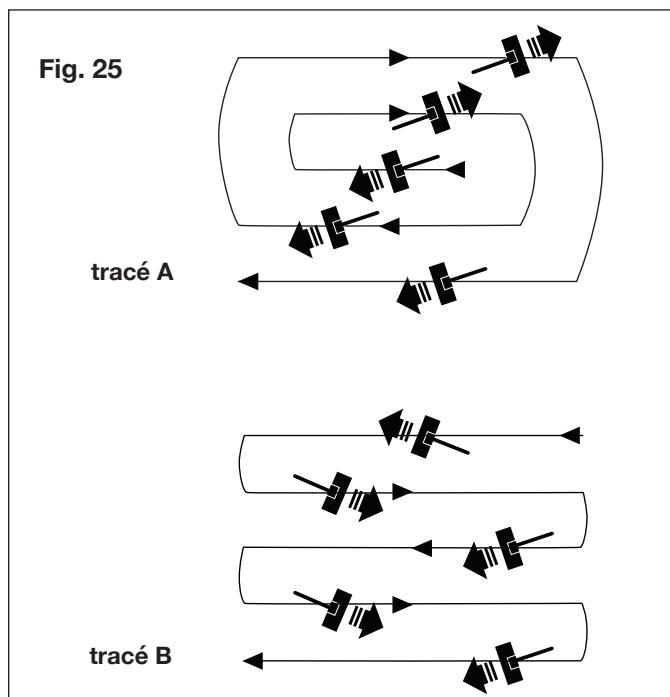

4. Notez la direction du vent. Au besoin, déplacez-vous dans la même direction que le vent pour éviter que la neige soit projetée contre le vent (dans votre visage et sur la tranchée venant juste d'être ouverte).

5. Poussez la souffleuse à neige sans force excessive. Ne dépassez pas la capacité de déneigement ou de rejet de la machine.
6. Certaines pièces de la souffleuse à neige peuvent geler sous des températures extrêmes. N'essayez pas d'utiliser la souffleuse à neige si des pièces sont gelées. Si des pièces gèlent pendant que vous utilisez la souffleuse à neige, arrêtez la machine, retirez les batteries et inspectez les pièces gelées. Faites en sorte que toutes les pièces se déplacent librement avant de redémarrer et d'utiliser à nouveau la souffleuse à neige. Ne forcez pas les commandes lorsqu'elles sont gelées.

Entretien

Pour commander des pièces de rechange ou des accessoires d'origine pour la souffleuse à neige sans cordon Snow Joe® 24V-X4-SB24-CT, veuillez vous rendre sur le site www.snowjoe.com ou communiquer avec le service à la clientèle Snow Joe® + Sun Joe® au 1-866-SNOWJOE (1-866-766-9563).

⚠️ AVERTISSEMENT! Avant de procéder à toute tâche d'entretien sur la souffleuse à neige; s'assurer de fermer l'interrupteur et de retirer les batteries.

Conseils d'entretien d'ordre général

1. N'essayez pas de réparer la machine à moins d'avoir l'outillage adéquat et les bonnes instructions pour démonter et réparer la machine.
2. Inspectez les boulons et les vis à intervalles fréquents et vérifiez qu'ils sont bien serrés pour que le matériel puisse fonctionner en toute sécurité.
3. Après chaque séance de déneigement, faites tourner la souffleuse à neige pendant quelques minutes pour empêcher le collecteur et le rotor de geler. Coupez le moteur, attendez que toutes les pièces en rotation s'arrêtent complètement, retirez les batteries et essuyez la glace et la neige qui se sont déposées dessus.

Entretien approprié pour les batteries et les chargeurs

⚠️ AVERTISSEMENT! Pour réduire le risque de se blesser, toujours débrancher les chargeurs et retirer les blocs-piles des chargeurs avant d'effectuer toute tâche d'entretien. Ne jamais démonter les blocs-piles ou les chargeurs. Pour toutes les réparations, communiquer avec un revendeur Snow Joe® + Sun Joe® ou le service à la clientèle Snow Joe® + Sun Joe®.

1. Pour réduire le risque de vous blesser, ne plongez jamais les blocs-piles ou le chargeur dans un liquide et ne laissez jamais de liquide pénétrer à l'intérieur de ces composants.
2. Nettoyez la poussière et les débris des ouvertures de ventilation du chargeur et des contacts électriques en soufflant dessus de l'air comprimé.
3. Pour nettoyer les blocs-piles et le chargeur, utilisez

uniquement un savon doux sur un chiffon mouillé, en tenant à l'écart de tous les contacts électriques. Certains produits de nettoyage ou solvants peuvent attaquer les pièces en plastique ou isolantes. Parmi ceux-ci figurent l'essence, l'essence de térébenthine, les diluants à peinture-laque, les diluants pour peintures, les solvants de nettoyage chlorés, l'ammoniac et les détergents ménagers contenant de l'ammoniac. N'utilisez jamais de solvants inflammables ou combustibles autour de blocs-piles, de chargeurs de batterie, de machines, d'appareils ou d'outils.

4. Le chargeur de batteries au lithium-ion iON+ de 24 V ne comporte aucune pièce réparable par l'utilisateur.

Vérification de la pression des pneus

⚠️ AVERTISSEMENT! Ne dépasser sous aucune circonstance la pression en psi recommandée par le fabricant. Pour une question de rendement, il faut que les deux pneus soient gonflés en permanence à la même pression. Une pression excessive peut provoquer l'éclatement du pneu ou de la jante avec une force suffisante pour causer de graves dommages corporels. Pour la pression recommandée, voir les marques sur le flanc des pneus.

Les pneus sont surgonflés pour faciliter l'expédition. Vérifiez la pression des pneus avant d'utiliser la souffleuse à neige et, au besoin, dégonflez (ou gonflez) les pneus.

Pression des pneus recommandée par le fabricant

20 psi

⚠️ MISE EN GARDE! Éviter de se blesser! Une séparation explosive du pneu et des pièces de la jante est possible quand ils sont mal montés :

- N'essayez jamais de monter un pneu sans le matériel adéquat et l'expérience nécessaire.
- Ne gonflez pas les pneus à une pression supérieure à celle recommandée.
- Ne soudez pas ou ne chauffez pas un ensemble roue et pneu. La chaleur peut entraîner une augmentation de la pression d'air et déclencher une explosion. Le soudage peut affaiblir ou déformer structurellement la roue.
- Ne restez pas devant ou au-dessus de l'ensemble pneu lors du gonflage. Utilisez un mandrin à air et un boyau d'air suffisamment long pour vous permettre de rester debout d'un côté.

Remplacement des patins de glissement

Les patins de glissement sur la partie inférieure de la souffleuse à neige sont soumis à une usure normale. Ils doivent être vérifiés périodiquement et, au besoin, remplacés.

Pour remplacer les patins :

1. Placez la machine sur une surface dure, plate, lisse et de niveau.
2. À l'aide de la clé à fourche de 13 mm, retirez les quatre écrous hexagonaux (deux de chaque côté), les rondelles et les boulons qui attachent les patins de glissement à la souffleuse à neige (Fig. 26).

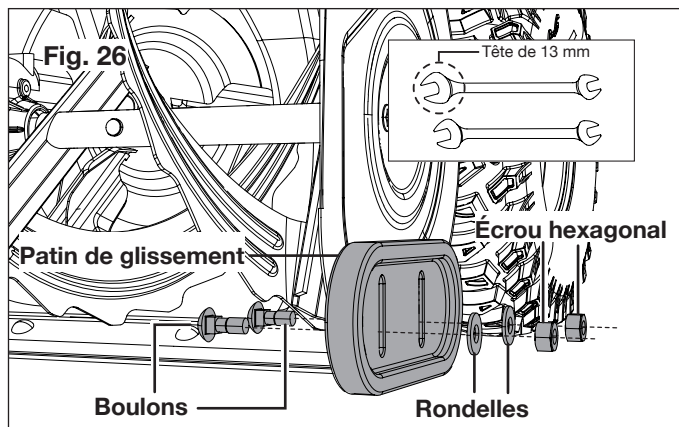

3. Posez les nouveaux patins de glissement en serrant les quatre jeux d'écrous hexagonaux, de rondelles et de boulons des deux côtés, mais en laissant les patins de glissement se déplacer librement pour régler leur hauteur.
4. Faites glisser les patins sur la surface plate. Laissez un espace de 3 mm entre la lame de raclage et un revêtement qui est dur et lisse. Laissez un espace de 30 mm entre la lame de raclage et un revêtement qui est inégal ou de gravier.

REMARQUE : maintenez le caisson de niveau en réglant chaque patin de glissement à la même hauteur.

5. Resserrez les quatre jeux d'écrous hexagonaux et de boulons des deux côtés.

Remplacement de la lame de raclage

IMPORTANT! Si l'usure de la lame de raclage est trop importante, le carter de tarière/rotor sera endommagé.

Pour remplacer la lame de raclage :

1. Placez la machine sur une surface dure, plate, lisse et de niveau.
2. Détachez la lame de raclage usée de la souffleuse à neige en retirant les cinq écrous hexagonaux et boulons qui la maintiennent en place (Fig. 27).

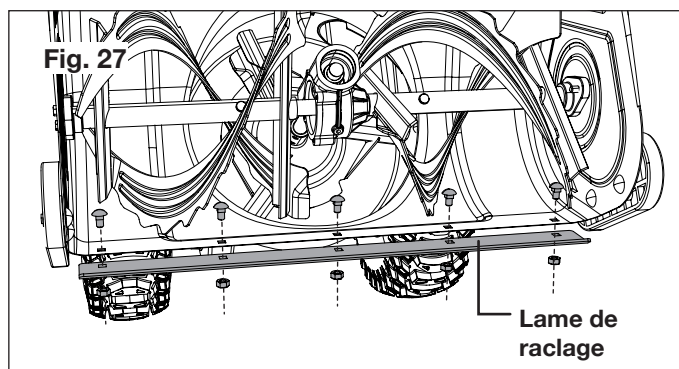

3. Posez la nouvelle lame de raclage et attachez-la solidement à la souffleuse à neige à l'aide des cinq écrous hexagonaux et boulons (Fig. 27).

Remplacement des boulons de cisaillement

La tarière est attachée à l'arbre de tarière par des boulons de cisaillement et des écrous. Si la tarière heurte un corps étranger ou un amoncellement de glace, la souffleuse à neige est conçue pour que les boulons puissent se cisailer. Si la tarière ne tourne pas, inspectez-la pour vérifier si les boulons se sont cisailés.

⚠ MISE EN GARDE! Utiliser uniquement les boulons de cisaillement de rechange recommandés par le fabricant. Toute utilisation d'un autre type de boulons de cisaillement peut gravement endommager la machine et annuler la garantie. Pour de l'aide, appelez le service à la clientèle Snow Joe® + Sun Joe® au 1-866-SNOWJOE (1-866-766-9563).

Un corps étranger peut occasionnellement pénétrer dans le carter de tarière/rotor et coincer la tarière en cassant les boulons de cisaillement qui attachent la tarière à son arbre. Ceci permet à la tarière de tourner librement sur son arbre et mieux empêcher d'endommager la boîte d'engrenages et ses composants.

⚠ AVERTISSEMENT! Avant de remplacer les boulons de cisaillement, toujours arrêter le moteur de la souffleuse à neige et retirer les batteries.

1. Alignez les trous des boulons de cisaillement dans la tarière avec les trous des boulons de cisaillement dans l'arbre
2. Faites passer le boulon de cisaillement à travers le trou. Si le boulon de cisaillement est cassé, il entraînera la partie restante de l'arbre (Fig. 28).

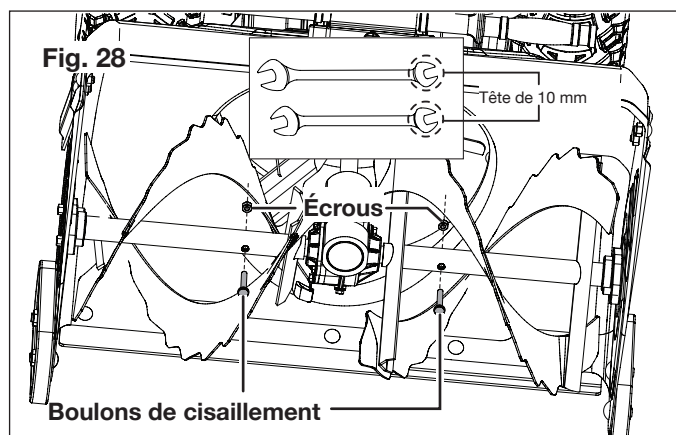

3. Attachez les boulons de cisaillement à l'aide des écrous en utilisant la tête de 10 mm de l'une ou l'autre des clés à fourche (Fig. 28).

Remplacement des lames de tarière

1. À l'aide de la clé à fourche incluse, démontez l'ensemble tarière et rotor en retirant les boulons des deux côtés du carter de tarière (Fig. 29), puis tirez l'ensemble tarière et rotor pour le dégager (Fig. 30).

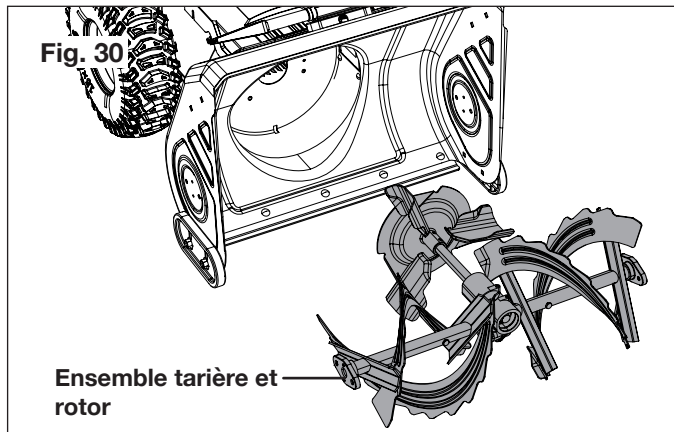
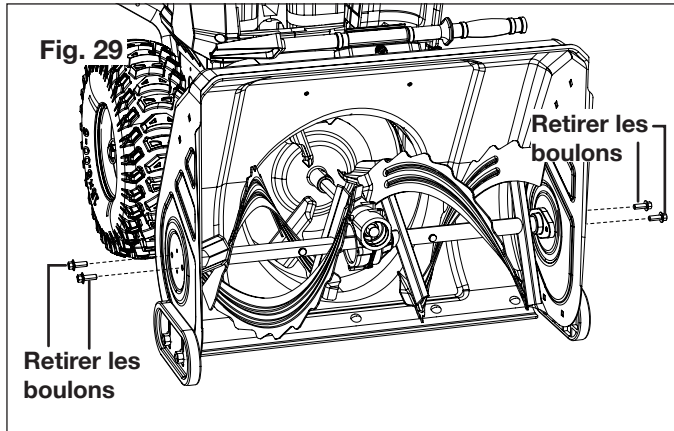

2. À l'aide de la clé à fourche de 12 mm, retirez les boulons qui attachaient les couronnes d'appui de tarière, puis retirez les couronnes d'appui de tarière des deux côtés (Fig. 31).

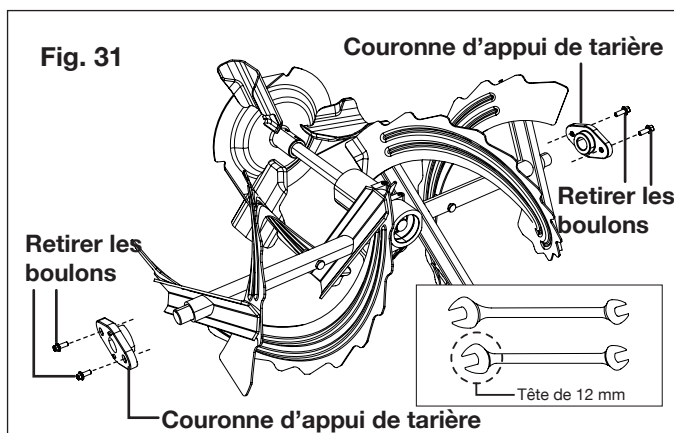

3. À l'aide de la tête de 12 mm de l'une ou l'autre des clés à fourche, retirez deux jeux de boulon de cisaillement et écrou des lames de tarière. Les lames de tarière doivent pouvoir être retirées de l'arbre de tarière (Fig. 32 et 33).

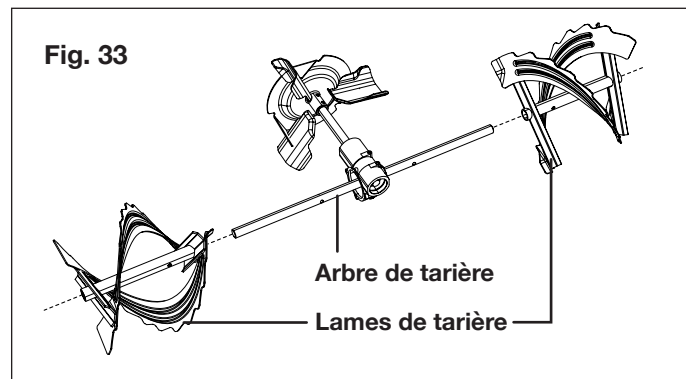
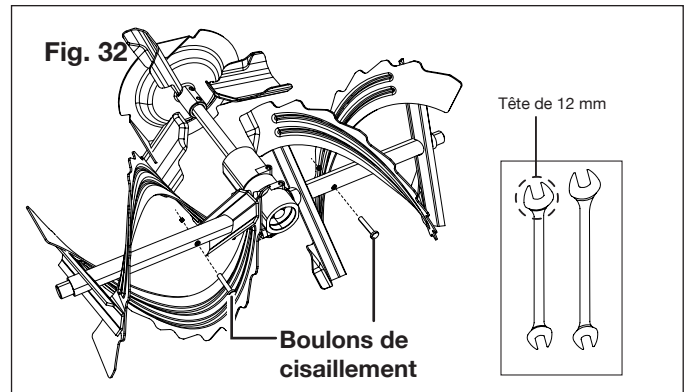

4. Posez les lames de tarière de rechange en suivant les étapes ci-dessus en ordre inverse.

Remplacement du rotor

1. Pour déposer le rotor, démontez l'ensemble tarière et rotor en retirant les boulons des deux côtés du carter de tarière à l'aide de la clé à fourche de 12 mm (Fig. 31), puis tirez l'ensemble tarière et rotor pour le dégager (Fig. 30).
2. Démontez le rotor usé de l'arbre du rotor en retirant les deux goupilles élastiques (Fig. 34).

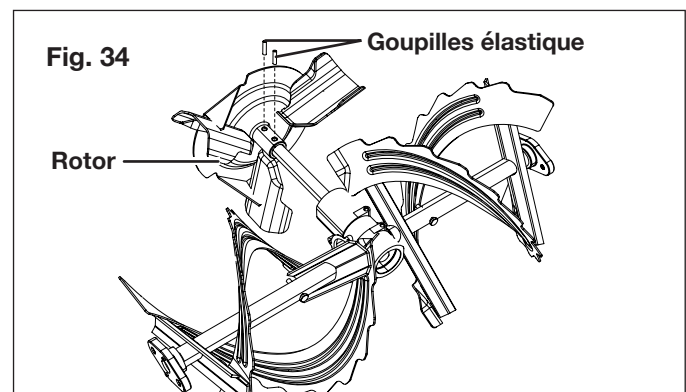

3. Posez le rotor de rechange en suivant les étapes ci-dessus en ordre inverse.

Lubrification

Arbre de tarière

Au moins une fois par saison, retirez les boulons de cisaillement des arbres de tarière. Pulvérisez le lubrifiant à l'intérieur de l'arbre et autour des couronnes d'appui à chaque extrémité de l'arbre.

Boîte d'engrenages de tarière

Les boîtes d'engrenages sont remplies à un niveau adéquat à l'usine. À moins qu'il soit évident qu'il y ait une fuite, aucune lubrification supplémentaire ne doit être nécessaire pendant les 150 premières heures d'utilisation.

Tout travail sur la structure intérieure de la tarière nécessite de l'expérience et des outils spéciaux. Par mesure de sécurité, nous vous recommandons de communiquer avec un revendeur Snow Joe® + Sun Joe® agréé ou d'appeler le service à la clientèle Snow Joe® + Sun Joe® au 1-866-SNOWJOE (1-866-766-9563).

Pour remplir la boîte d'engrenages, suivez les instructions ci-dessous toutes les 150 à 200 heures d'utilisation :

1. À l'aide de la tête de 10 mm de l'une ou l'autre des clés à fourche, retirez le bouchon de remplissage. Injectez une graisse synthétique générale basse température dans l'orifice de remplissage. Remplacez le bouchon (Fig. 35).

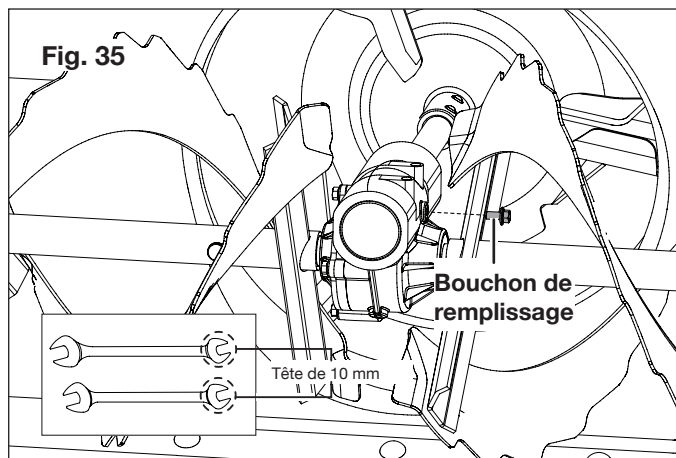

IMPORTANT! Essayez chaque raccord avant et après lubrification. N'essayez pas le bouchon de remplissage de boîte d'engrenages; essayer le bouchon de remplissage de boîte d'engrenages peut éliminer la pâte d'étanchéité pour raccords filetés et occasionner des fuites.

Remisage

1. Examinez minutieusement la souffleuse à neige sans cordon pour vérifier qu'il n'y a pas de pièces usées, desserrées ou endommagées. Si vous devez faire réparer ou remplacer une pièce, communiquez avec un revendeur Snow Joe® + Sun Joe® agréé ou appelez le service à la clientèle Snow Joe® + Sun Joe® au 1-866-SNOWJOE (1-866-766-9563) pour de l'aide.
2. Nettoyez la souffleuse à neige avant de la remiser ou de la transporter. Veillez à ce que la machine ne présente aucun danger potentiel avant de la transporter.
3. Retirez les blocs-piles de la souffleuse à neige sans cordon avant de la remiser.
4. Remisez la souffleuse à neige sans cordon à l'intérieur, dans un endroit sec, sous clé et hors de portée des enfants, et ce pour empêcher la machine d'être utilisée sans autorisation ou endommagée.

Rangement hors-saison des batteries et des chargeurs

1. N'exposez pas les blocs-piles ou les chargeurs à l'eau, à la pluie ou à tout ce qui pourrait les rendre humides. Les chargeurs et les blocs-piles pourraient être endommagés de façon permanente. N'utilisez ni huile ni solvants pour nettoyer ou lubrifier vos blocs-piles, et ce dans la mesure où le boîtier en plastique pourrait devenir cassant, se fissurer et risquer de blesser quelqu'un.
2. Rangez les blocs-piles et les chargeurs à température ambiante et dans un endroit non humide. Ne les rangez pas dans un endroit humide où les bornes pourraient se corroder. Comme pour les autres types de blocs-piles, une perte de capacité permanente peut se produire si les blocs-piles sont rangés pendant de longues périodes à une température élevée (supérieure à 49 °C).
3. Les blocs-piles de 24 V de la série iON+ restent chargés plus longtemps que les autres types de blocs-piles lorsqu'ils sont entreposés. En règle générale, il est préférable de débrancher le chargeur de batteries de la prise secteur et de retirer les blocs-piles du chargeur lorsque vous ne les utilisez pas. Hors-saison, avant de les ranger et pour maintenir leur rendement optimal, rechargez les blocs-piles tous les six mois jusqu'à 50 % de leur capacité (deux témoins de charge allumés).

Accessoires en option

⚠️ AVERTISSEMENT! TOUJOURS utiliser des pièces de rechange et des accessoires Snow Joe® + Sun Joe® homologués. NE JAMAIS utiliser des pièces ou des accessoires qui ne sont pas destinés à être utilisés avec cette souffleuse à neige sans cordon. Communiquez avec Snow Joe® + Sun Joe® si vous n'êtes pas sûr que l'utilisation d'une pièce de rechange ou d'un accessoire particulier avec votre souffleuse à neige sans cordon soit sans danger. L'utilisation de tout autre accessoire ou de toute autre pièce détachée peut être dangereuse et pourrait provoquer des dommages corporels ou des détériorations d'origine mécanique.

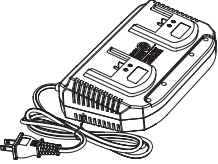
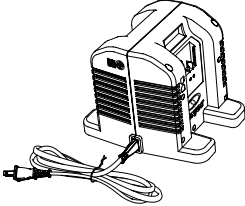
Accessoires	Description	Modèle
<p>①</p> 	<p>Chargeur rapide de batterie au lithium-ion iON+ de 24 V</p>	<p>24VCHRG-QC</p>
<p>②</p> 	<p>Double chargeur de batteries au lithium-ion iON+ de 24 V</p>	<p>24VCHRG-DPC</p>
<p>③</p> 	<p>Double chargeur de batteries au lithium-ion ultra rapide iON+ de 24 V</p>	<p>24VCHRG-HS-DPC</p>

Pour plus d'options, veuillez vous rendre sur le site snowjoe.com

REMARQUE : les accessoires sont sous réserve de changements sans que Snow Joe® + Sun Joe® soit pour autant tenue de donner un préavis desdits changements. Les accessoires peuvent être commandés en ligne sur le site snowjoe.com ou par téléphone en appelant le service à la clientèle Snow Joe® + Sun Joe® au 1-866-SNOWJOE (1-866-766-9563).



LA PROMESSE DE SNOW JOE® + SUN JOE® À SES CLIENTS

Vous êtes notre client et Snow Joe, LLC (« Snow Joe ») **SE MET EN QUATRE** pour vous servir. Nous nous efforçons de vous rendre l'utilisation de nos produits aussi plaisante que possible. Malheureusement, il peut arriver qu'un produit Snow Joe®, Sun Joe® ou Aqua Joe (« Produit ») ne fonctionne pas ou se casse dans des conditions d'utilisation normales. Nous pensons qu'il est important que vous sachiez ce que vous pouvez attendre de nous. C'est pourquoi nous avons une garantie limitée (« Garantie ») pour nos Produits.

NOTRE GARANTIE :

Snow Joe déclare et garantit que les Produits neufs, d'origine, électriques ou non électriques sont exempts de vices de matière ou de fabrication et, lorsqu'ils font l'objet d'une utilisation résidentielle et ménagère ordinaire, les garantit pendant une période de deux ans à compter de la date d'achat au détail par l'acheteur primitif auprès de Snow Joe ou d'un des revendeurs agréés de Snow Joe, preuve d'achat à l'appui. Étant donné que Snow Joe ne peut pas contrôler la qualité de ses Produits vendus par des revendeurs non agréés, sauf stipulation contraire de la loi, la présente Garantie ne couvre pas les Produits achetés auprès de vendeurs non agréés. Si votre Produit ne fonctionne pas ou si une pièce spécifique couverte par les modalités de la présente Garantie fait l'objet d'un problème quelconque, Snow Joe choisira (1) de vous envoyer une pièce de rechange gratuite, (2) de remplacer le Produit par un produit neuf ou comparable, gratuitement, ou (3) de réparer le Produit. Génial, n'est-ce pas?

La présente Garantie vous donne des droits judiciaires spécifiques, et vous pouvez également avoir d'autres droits qui peuvent varier d'une province ou d'un territoire à l'autre.

ENREGISTREMENT DU PRODUIT :

Snow Joe vous recommande vivement d'enregistrer votre Produit. Vous pouvez l'enregistrer en ligne sur le site snowjoe.com/register, ou en imprimant et en envoyant par courrier une carte d'enregistrement offerte en ligne sur notre site Web, ou par téléphone en appelant notre Service à la clientèle au **1-866-SNOWJOE (1-866-766-9563)**, ou encore en nous envoyant un courriel à l'adresse help@snowjoe.com. Le fait de ne pas enregistrer l'achat de votre Produit n'a aucune conséquence sur vos droits concernant la garantie. Toutefois, l'enregistrement de votre Produit permettra à Snow Joe de mieux répondre au moindre besoin que vous pourriez avoir en matière de service à la clientèle.

QUI PEUT REVENDIQUER LA COUVERTURE DE LA GARANTIE?

La présente Garantie est étendue par Snow Joe à l'acheteur et propriétaire primitif du Produit.

QU'EST-CE QUI N'EST PAS COUVERT?

La présente Garantie ne s'applique pas si le Produit a été utilisé commercialement, pour des travaux non résidentiels ou s'il fait l'objet d'une location. La présente Garantie ne s'applique pas non plus si le Produit a été acheté auprès d'un revendeur non agréé. La présente garantie ne couvre pas non plus les changements cosmétiques qui n'affectent pas le rendement. Les pièces d'usure comme les courroies, les tarières, les chaînes et les dents ne sont pas couvertes au titre de la présente Garantie et peuvent être achetées en ligne sur le site snowjoe.com ou en appelant le **1-866-SNOWJOE (1-866-766-9563)**.



snowjoe.com