



SNOWJOE™

EN

ELECTRIC SNOW SHOVEL

13-INCH | 10-AMP

OPERATOR'S MANUAL

A Division of Snow Joe®, LLC

Model 323E

Form No. SJ-323E-880E-MR9

IMPORTANT! Safety Instructions

All Operators Must Read These Instructions Before Use

Any electrical appliance can be dangerous if used incorrectly. Some of the safety precautions given in this manual apply generally to many appliances. Other warnings are specific to the use of this snow shovel.

General Safety WARNINGS!

You and any other operator of this snow shovel must read, understand and follow these instructions in their entirety, and should re-read them at the start of each snow season. Failure to follow these instructions may result in ELECTRIC SHOCK, FIRE and/or serious PERSONAL INJURY.

Notice the personal safety alert symbol  used in this manual to draw your attention to a WARNING given along with the particular operating instruction. This means that the operation requires special ATTENTION, CAUTION and AWARENESS.

1. **Replacement parts** – When servicing this unit, use only identical replacement parts. Replace or repair damaged cords immediately.

Do not use on gravel surfaces unless the snow shovel is adjusted for such surfaces in accordance with the operator's manual.
2. **Keep children, bystanders and pets away** – All spectators, including pets, should be kept a safe distance away from the work area.
3. **Dress properly** – Do not wear loose articles of clothing or jewelry. They can become caught in moving parts. Wear rubber boots.

The electric snow shovel should not be operated in the hand-held position except when the instructions provided in this manual deem such use permissible.
4. **Extension cords** – To prevent disconnection of the appliance cord from the extension cord during operation, secure the extension cord to the product as shown in Figs. 8 & 9.

 **WARNING!** To prevent electric shock, use only with an extension cord suitable for outdoor use.

5. **Avoid accidental starting** – Do not carry the electric snow shovel with your finger on the switch. Make sure the switch is off before plugging in the unit.

If the cord is damaged in any manner during operation, pull the extension cord from the wall receptacle.

6. **Do not abuse the cord** – Never carry the electric snow shovel by the cord or yank the cord to disconnect it from the receptacle. Keep the cord away from heat, oil and sharp edges.
7. **Moving parts** – Keep hands and feet away from moving parts. Keep guards in place and in proper working order.
8. **Do not force the tool** – It will perform better with less likelihood of personal or mechanical injury if it is used at the rate for which it was designed.
9. **Do not overreach** – Keep proper footing and balance at all times.

If the electric snow shovel strikes a foreign object, follow these steps:
 - Stop the electric snow shovel.
 - Inspect for damage.
 - Repair any damage before restarting and operating the snow shovel.
10. **Disconnect the tool** – Disconnect the electric snow shovel from the power supply when it is not in use, before servicing it, when changing accessories and when performing any other maintenance task.
11. **Store idle tool indoors** – When not in use, the electric snow shovel should be stored indoors in a dry, locked place out of the reach of children.
12. **Maintain the electric snow shovel with care** – Follow the applicable maintenance instructions for replacing parts and changing accessories. Lubrication is not required.

This electric snow shovel meets or exceeds the B71.3 specifications of the American National Standards Institute in effect at the time of production.

Read and understand the contents of this manual before you start the motor.

 This is the safety alert symbol. It is used to alert you to potential personal injury hazards. Obey all safety messages that follow this symbol to avoid possible injury or death.

Improperly using or maintaining this electric snow shovel could result in injury or death. To reduce this potential, comply with the following safety instructions.

This electric snow shovel can amputate hands and feet if used incorrectly. It can also pick up foreign objects, which can become dangerous projectiles when thrown into the air. Failure to observe the following safety instructions could result in serious personal injury.

Training

- Read, understand and follow all instructions on the machine and in the manual before operating this unit. Thoroughly familiarize yourself with the controls and the proper use of the equipment. Know how to stop the unit and disengage the controls quickly.
- Children should never be allowed access to the equipment. Adults should never operate the equipment without carefully reading and understanding these instructions.
- Keep the area of operation clear of all persons, particularly small children and pets.
- Exercise caution to avoid slipping or falling.

Preparation

- Thoroughly inspect the area where the equipment is to be used and remove all doormats, sleds, boards, wires and other foreign objects.
- Do not operate the equipment without wearing adequate winter garments. Avoid loose fitting articles of clothing that can become caught in moving parts. Wear footwear that will improve footing on slippery surfaces.
- Do not attempt to clear snow from a gravel or crushed rock surface. This product is intended for use only on paved surfaces.
- Never attempt to make any adjustments while the motor is running (except when specifically recommended by the manufacturer).
- Always wear safety glasses or eye shields during operation or while performing an adjustment or repair to protect your eyes from foreign objects that may be thrown from the machine.

Operation

- Do not put hands or feet near or under rotating parts. Keep clear of the discharge opening at all times.
- Exercise extreme caution when operating on or crossing gravel drives, walks or roads. Stay alert for hidden hazards or traffic.
- After striking a foreign object, stop the motor. Thoroughly inspect the electric snow shovel for any damage, and repair the damage before restarting and operating the electric snow shovel.
- If the unit should start to vibrate abnormally, stop the motor and check the unit immediately to ascertain the cause. Vibration is generally a sign of trouble.
- Stop the motor and disconnect the electric snow shovel from the power supply whenever you leave the operating position, when transporting the unit, before unclogging the rotor blade housing and when making any repairs, adjustments or inspections to the unit.
- When cleaning, repairing or inspecting the electric snow shovel, make sure that all moving parts have come to a complete stop before beginning work.
- Exercise extreme caution when operating on slopes.
- Never operate the electric snow shovel without proper guards and other safety devices in place and in proper working order.
- Never direct the discharge toward people or areas where property damage can occur. Keep children, pets and other bystanders away from the work area.
- Do not overload the machine capacity by attempting to clear snow at too fast a rate.
- Look behind and use care when backing up with the electric snow shovel.
- Never operate the electric snow shovel without good visibility or light. Always be sure of your footing, and keep a firm hold on the handles. Walk, never run, with the unit.

Clearing a Clogged Rotor Housing

Hand contact with the rotating rotor blades inside the rotor housing is the most common cause of injury associated with electric snow shovels. Never use your hands to clear a clogged rotor housing.

To clear the rotor housing:

- Shut the motor off and disconnect the unit from the power supply.
- Wait 10 seconds to be sure the rotor blades have come to a complete stop.
- Always use a clean-out tool, not your hands, to free the rotating blades.

Maintenance and Storage

- Check all fasteners at frequent intervals for proper tightness to ensure that the equipment is in safe working condition.
- Always refer to the operator's manual for important details, such as how to properly store your electric snow shovel for an extended period of time.
- Maintain or replace safety and instruction labels as needed.
- Run the machine a few minutes after throwing snow to prevent the rotor blades from freezing.

Double-Insulated Appliances

In a double-insulated appliance, two systems of insulation are provided instead of grounding. No grounding means is provided on a double-insulated appliance, nor should a means for grounding be added to the appliance. Servicing a double-insulated appliance requires extreme care and knowledge of the system, and should be performed only by qualified service personnel at an authorized Snow Joe® + Sun Joe® dealer. Replacement parts for a double-insulated appliance must be identical to the parts they replace. A double-insulated

Appliance is marked with the words “Double Insulation” or “Double Insulated.” The symbol  (square within a square) may also be marked on the appliance.



DOUBLE-INSULATED: GROUNDING NOT REQUIRED. WHEN SERVICING, USE ONLY IDENTICAL REPLACEMENT PARTS.

This electric snow shovel is double-insulated, eliminating the need for a separate grounding system. Use only identical replacement parts. Read the instructions before servicing double-insulated appliances. Use this snow shovel only as described in this manual.

Electrical Safety

1. Ground fault circuit interrupter (GFCI) protection should be provided on the circuit(s) or outlet(s) to be used for this electric snow shovel. Receptacles are available having built-in GFCI protection and may be used for this measure of safety.
2. To reduce the risk of electric shock, this appliance has a polarized plug (i.e. one blade is wider than the other). Use this appliance only with a polarized UL-, CSA- or ETL-listed extension cord recommended for outdoor, all-weather use.

The appliance plug will fit into a polarized extension cord only one way. If the appliance plug does not fit fully into the extension cord, reverse the plug. If the plug still does not fit, obtain a correct polarized extension cord. A polarized extension cord will require the use of a polarized wall outlet. The extension cord plug will fit into the polarized wall outlet only one way. If the plug does not fit fully into the wall outlet, reverse the plug. If the plug still does not fit, contact a qualified electrician to install the proper wall outlet. Do not modify the appliance plug, extension cord receptacle or extension cord plug in any way.

3. To prevent electric shock, use only with an extension cord suitable for outdoor use, such as SW-A, SOW-A, STW-A, STOW-A, SJW-A, SJOW-A, SJTW-A, or SJTOW-A.

Before use, check that the extension cord is in good condition. When using an extension cord, make sure to use one heavy enough to carry the current your product will draw. An undersized cord will cause a drop in line voltage resulting in loss of power and overheating.



WARNING!



Electric shock may cause SEVERE INJURY or DEATH. Heed these warnings:

- Do not allow any part of the electric snow shovel to make contact with water while it is in operation. If the appliance becomes wet while turned off, wipe dry before starting.
- Use only a UL-, CSA- or ETL-rated extension cord for outdoor, all-weather use. Do not use an extension cord over 100 ft (30 m).
- Do not touch the appliance or its plug with wet hands or while standing in water. Wearing rubber boots offers some protection.

EXTENSION CORD CHART

Cord Length:	Up to 50 ft (15 m)	+50 ft - 100 ft (+15 m - 30 m)
Min. Wire Gauge (A.W.G.):	16	14

4. To prevent the appliance cord from disconnecting from the extension cord during operation, make a knot with the two cords as shown in Table 1.



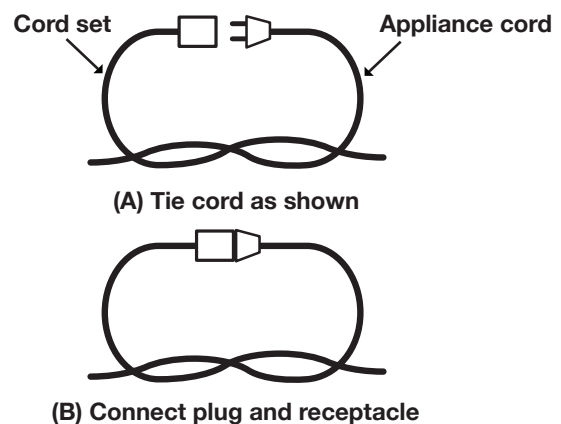







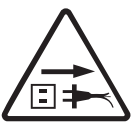

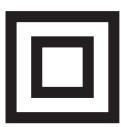

Table 1. Method of Securing Extension Cord



5. Do not abuse the cord. Never pull the snow shovel by the cord or yank the cord to disconnect it from the receptacle. Keep the cord away from heat, oil, and sharp edges.

Safety Symbols

The following table depicts and describes safety symbols that may appear on this product. Read, understand and follow all instructions on the machine before attempting to assemble and operate.

Symbols	Descriptions	Symbols	Descriptions
	READ THE OPERATOR'S MANUAL(S) – Read, understand and follow all instructions in the user manual(s) before attempting to assemble and operate.		WARNING! Electrical shock hazard.
	SAFETY ALERT – Indicates a precaution, a warning or a danger.		WARNING! Do not expose the unit to rain or wet conditions. Keep dry.
	Wear hearing protection. Wear eye protection. Wear breathing protection.		DANGER! Cutting/dismemberment hazard - Keep feet away from the rotating auger.
	Keep the flexible power supply cord away from the cutting blades.		DANGER! Cutting/dismemberment hazard - Keep hands away from the rotating auger. Do not use hands to unclog rotor housing. Stop motor before removing debris.
	Wear safety gloves during use to protect hands.		Wear safety footwear at all times to provide protection against objects that may accidentally fall on feet.
	Keep bystanders and children a safe distance (at least 11 yd/10 m) away from the work area.		CAUTION! Beware of stones and other foreign objects that could be thrown from the appliance.
	Always keep the power cable away from heat sources, oils or sharp edges. Immediately remove plug from the mains if the cable is damaged, frayed or entangled.		WARNING! Turn the machine OFF and disconnect it from the power supply before inspecting, cleaning, changing accessories or conducting any other maintenance task.
	Double Insulation.		The rotating part will continuously run for several seconds after you turn off the machine.

Know Your Electric Snow Shovel

Read the owner’s manual and safety instructions carefully before operating the electric snow shovel. Compare the illustration below to the electric snow shovel in order to familiarize yourself with the location of the various controls and adjustments. Save this manual for future reference.

1. Safety lock button
2. ON/OFF trigger switch
3. Upper handle
4. Extension cord restraint hook
5. Adjustable handle
6. Handle knob
7. Joint-fixing knob & bolt
8. Appliance cord
9. Upper tube
10. Lower tube
11. Motor housing
12. Scraper blade
13. High-impact/low-temperature resistant paddle auger

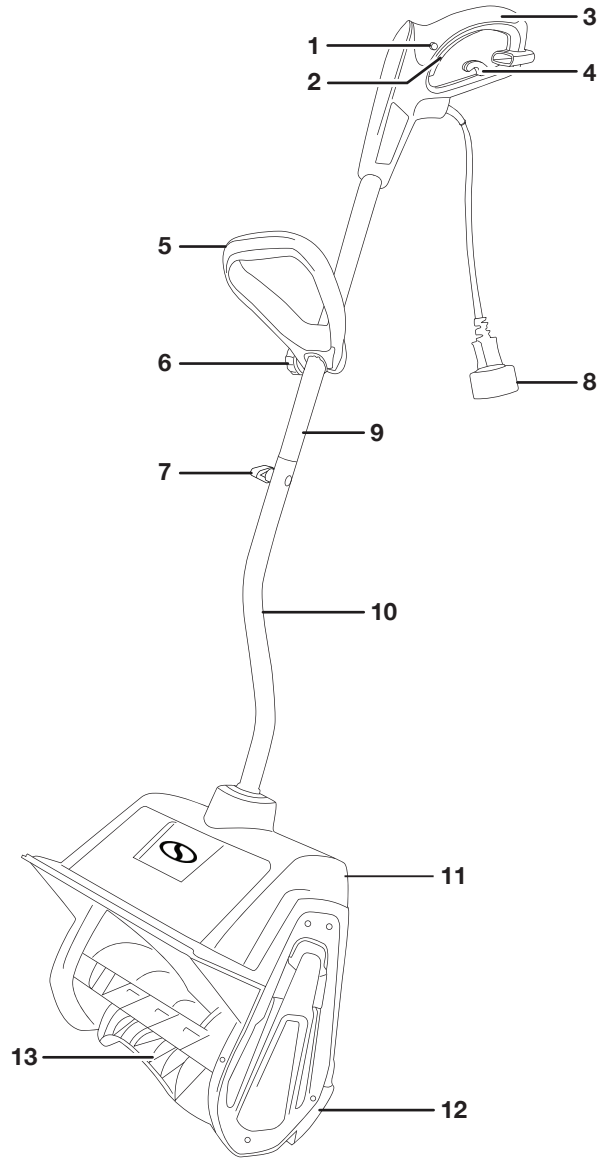

Technical Data

Rated Voltage	120V ~ 60 Hz	Clearing Width	13 in. (33 cm)
Motor	10A	Depth of Snow Cut	6 in. (15 cm)
No Load Speed	2150 ± 10% rpm	Throw Distance Max	20 ft (6 m)
Rotor	2-blade paddle auger	Net Weight	13.7 lbs (6.2 kg)

Unpacking

Carton Contents

- Electric snow shovel
- Joint-fixing knob and bolt
- Adjustable handle and knob
- Manual with registration card

1. Carefully remove the electric snow shovel and check to see that all of the above items are supplied.
2. Inspect the product carefully to make sure no breakage or damage occurred during shipping. If you find damaged or missing parts, DO NOT return the unit to the store. Please call the Snow Joe® + Sun Joe® customer service center at 1-866-SNOWJOE (1-866-766-9563).

NOTE: Do not discard the shipping carton and packaging material until you are ready to use your new electric snow shovel. The packaging is made of recyclable materials. Properly dispose of these materials in accordance with local regulations.

IMPORTANT! The equipment and packaging material are not toys. Do not let children play with plastic bags, foils or small parts. These items can be swallowed and pose a suffocation risk!

Assembly

Connecting the Upper and Lower Tubes

1. Before connecting the upper and lower tubes, slide the adjustable handle onto the upper tube at the middle section (Fig. 1).

NOTE: Do not try to install the adjustable handle after the tubes are assembled.

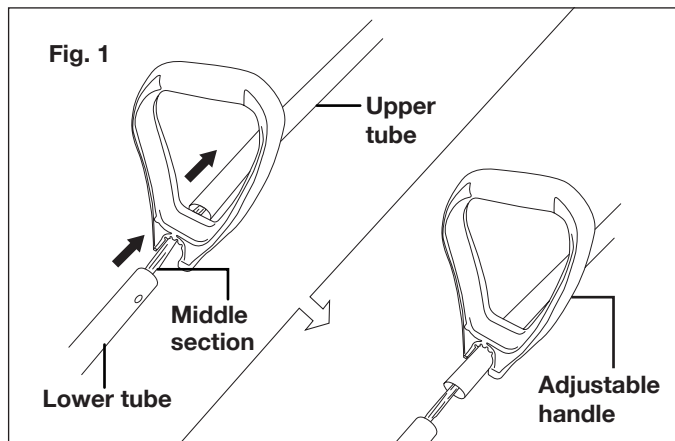

2. Slide the upper tube inside the lower tube and align the screw holes (Fig. 2).

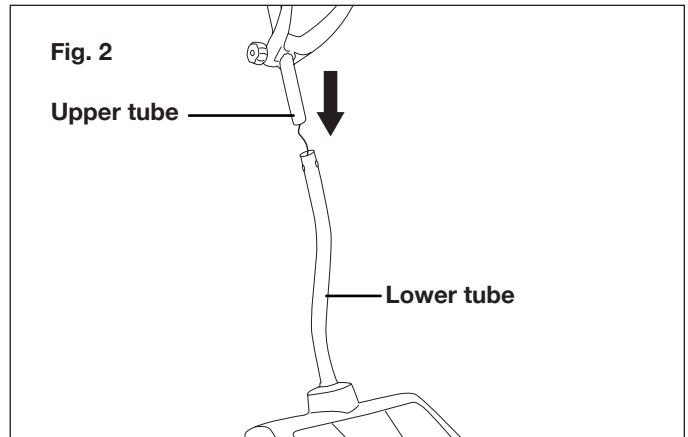

3. Insert the joint-fixing bolt through the aligned holes in the upper and lower tubes and secure the other end with the joint-fixing knob (Figs. 3 & 4).

NOTE: You may have to carefully move the wiring inside the tube to one side if it blocks the path of the bolt. (Use the shipping wire to maneuver the electrical wiring; do not use a sharp tool.)

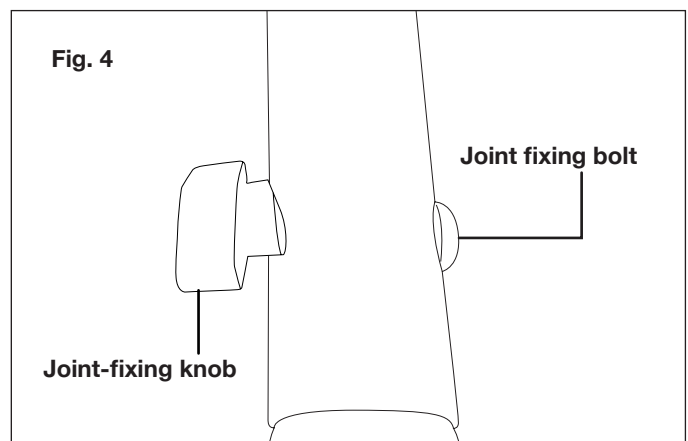
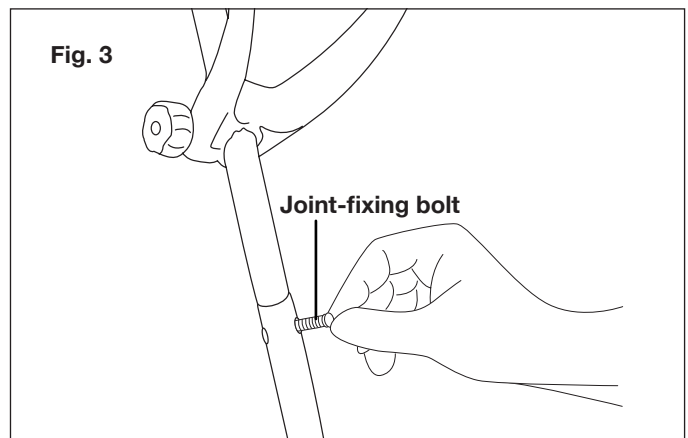

Positioning the Adjustable Handle

1. Move and rotate the adjustable handle to a comfortable working position (Fig. 5).
2. Tighten the handle knob.

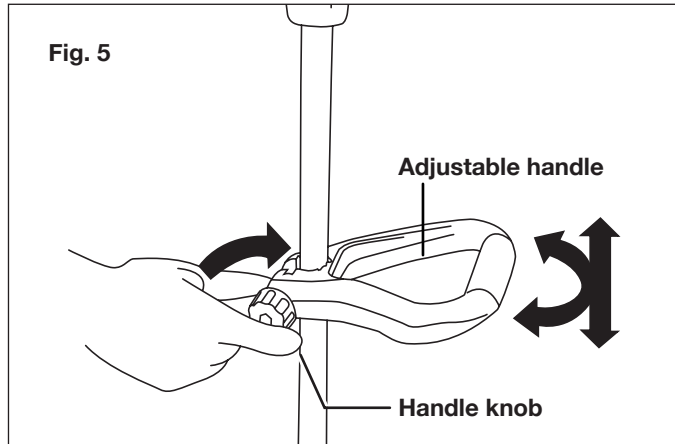

Operation

IMPORTANT: This electric snow shovel is intended for outdoor, residential use only. Do not use this appliance indoors or for commercial or industrial purposes.

Connecting to a Power Source

To reduce the risk of electric shock, this appliance has a polarized plug (i.e. one blade is wider than the other; see Fig. 6).

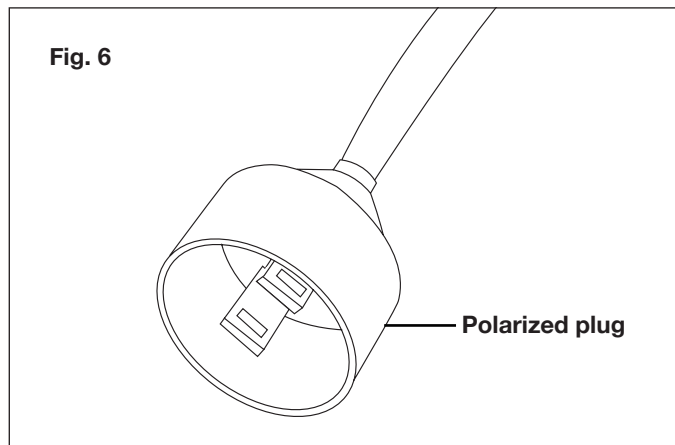

Use this appliance only with a polarized UL-, CSA- or ETL-listed extension cord recommended for outdoor, all-weather use.

The appliance plug will fit into a polarized extension cord only one way. If the appliance plug does not fit fully into the extension cord, reverse the plug. If the plug still does not fit, obtain a correct polarized extension cord. A polarized extension cord will require the use of a polarized wall outlet. The extension cord plug will fit into the polarized wall outlet only one way. If the plug does not fit fully into the wall outlet, reverse the plug. If the plug still does not fit, contact a qualified electrician to install the proper wall outlet. Do not modify the appliance plug, extension cord receptacle or extension cord plug in any way.

IMPORTANT: Check the extension cord frequently during use for holes or cracks in the insulation. Do not use a damaged cord. Do not run the cord through standing water or wet grass.

Use only an extension cord recommended for outdoor use.

Securing the Extension Cord

1. Make a loop with the extension cord (Fig. 7).

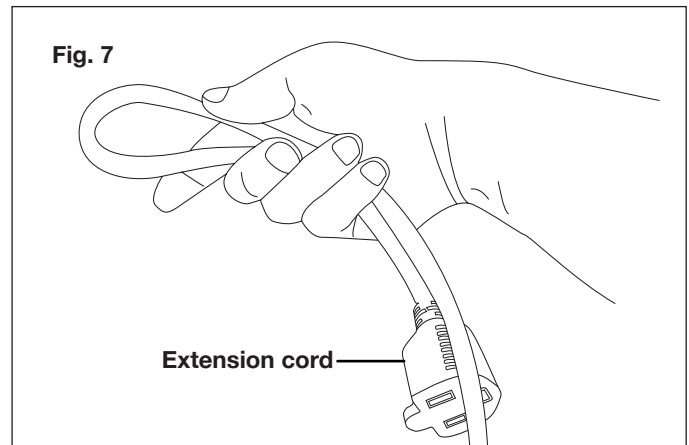

2. Insert the loop through the opening in the back of the upper handle and secure the loop onto the extension cord restraint hook (Fig. 8).

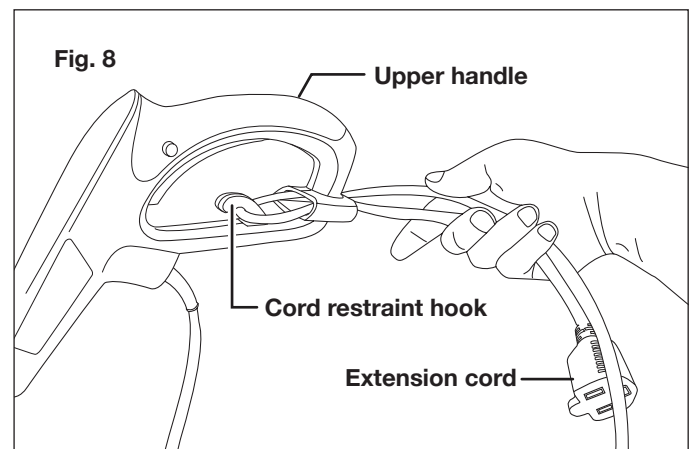

3. Connect the extension cord to the appliance cord (Fig. 9).

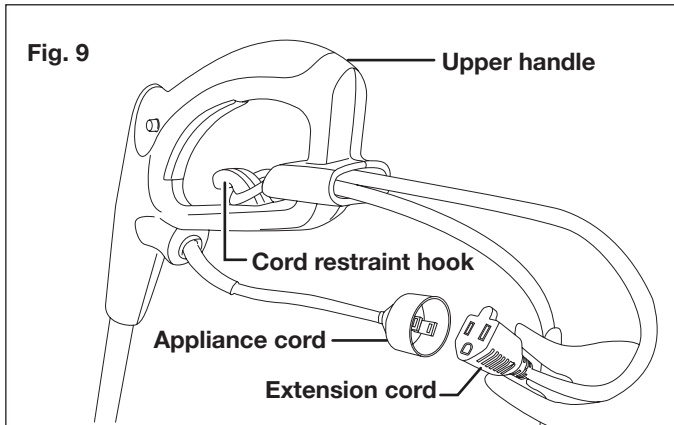

NOTE: Securing the extension cord in this way helps to prevent you from accidentally disconnecting the extension cord from the appliance during operation.

4. Plug the extension cord into a wall outlet.
5. Keep the area to be cleared free of stones, toys or other foreign objects that the rotor blades might pick up and throw. Such items could be covered by snow and are easy to overlook, so be sure to conduct a thorough inspection of the area before beginning work.

Starting and Stopping

1. To start the electric snow shovel, push and hold the safety lock button on the top of the handle grip with your thumb and then squeeze the trigger switch with your fingers. Once the machine powers on, you can release the safety lock button and proceed with operation (Fig. 10).

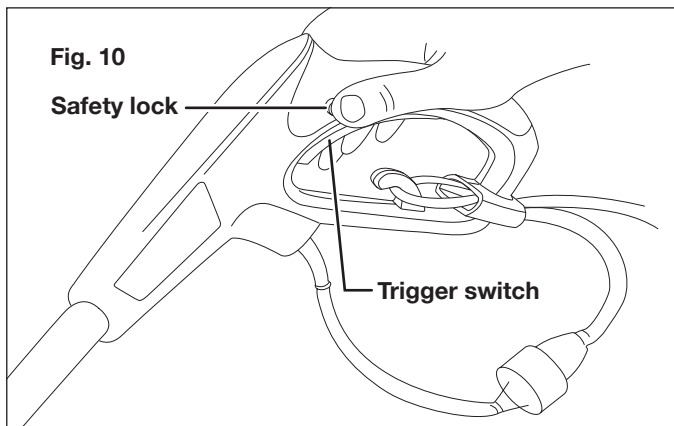

2. To stop the electric snow shovel, release the trigger switch.

Operating Tips

- Start the electric snow shovel and tilt it forward until the scraper blade at the base of the unit contacts the ground. Push the shovel forward at a comfortable rate, yet slow enough to clear the path completely. The clearing width of the snow shovel and the depth of snowfall should dictate your forward speed.

- Direct the snow discharge to the right or to the left by holding the electric snow shovel at a slight angle.
- To remove snow most efficiently, throw the snow downwind and slightly overlap each swath.
- If you need to clear snow from a crushed rock or gravel surface, push down on the handle to clear the scraper of any loose material that the rotor blades could throw.
- This electric snow shovel cuts a path 13 in. (33 cm) wide and up to 6 in. (15 cm) deep in one pass.
- When clearing deeper drifts, hold the electric snow shovel by the upper and lower handles and use a swinging or sweeping motion. Remove up to 6 in. (15 cm) of snow with each pass and repeat as many times as needed.
- Keep the cord clear of obstructions, sharp objects and the rotating auger. Do not pull sharply on the cord or abuse it in any manner. Frequently inspect the cord for signs of damage. If damage is found, replace the cord immediately.
- Disconnect the extension cord after using the electric snow shovel. Hang the extension cord with the shovel so it will not be misplaced or damaged.

Maintenance

To order genuine replacement parts or accessories for the Snow Joe® 323E electric snow shovel, please visit snowjoe.com or contact the Snow Joe® + Sun Joe® customer service center at 1-866-SNOWJOE (1-866-766-9563).

⚠ WARNING! Disconnect the extension cord before performing any maintenance task.

If the extension cord is plugged into the appliance, someone could accidentally turn on the unit while you are performing maintenance on it, which could result in serious personal injury.

Replacing the Auger

⚠ WARNING! Disconnect the power supply to the electric snow shovel before beginning work.

1. Disassemble the right side cover by removing the five (5) screws that hold it in place (Fig. 11).

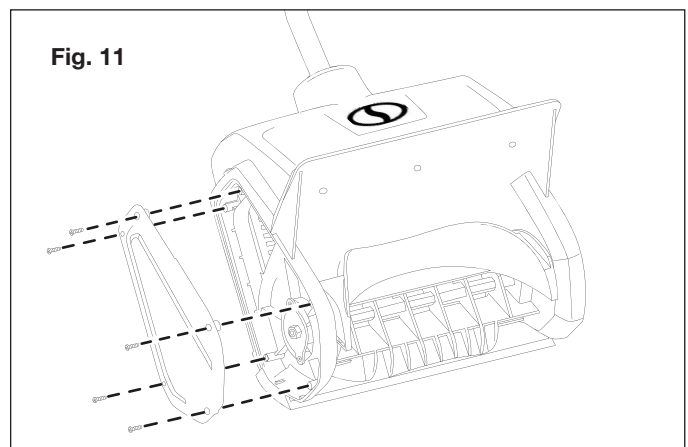

2. Secure the auger as you disassemble the auger assembly nut (Fig. 12).

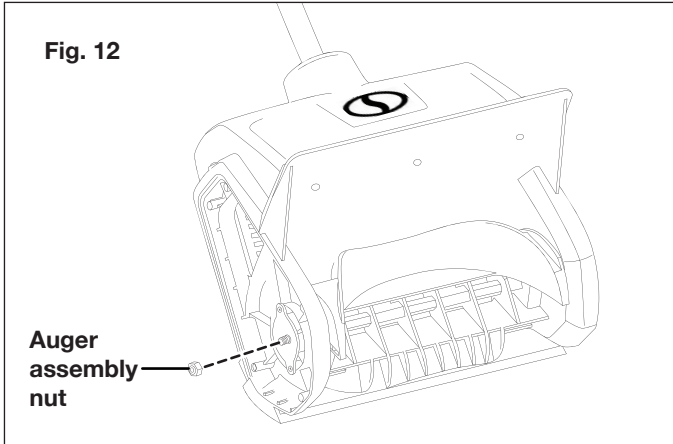

5. Remove the screws and the bushings from the drive wheel (Fig. 15).

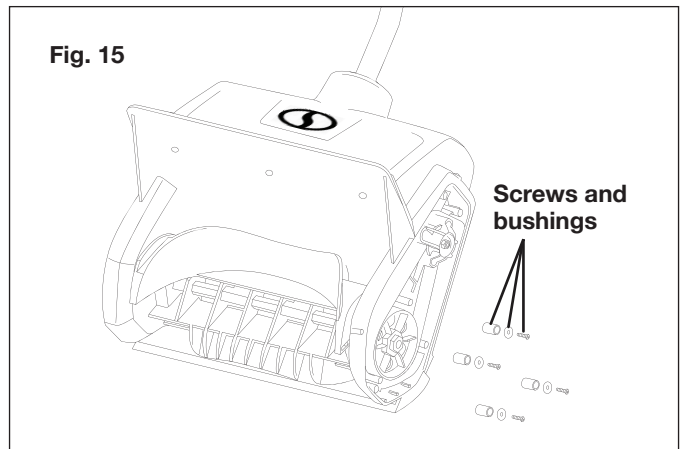

3. Disassemble the left side cover by removing the five (5) screws that hold it in place (Fig. 13).

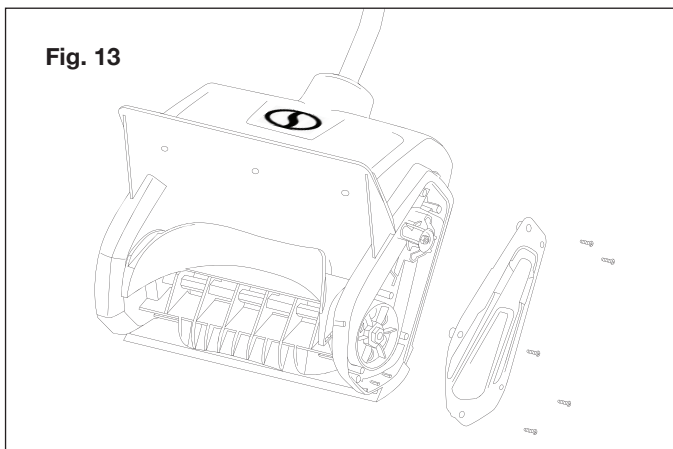

6. Remove the auger axle set (Fig. 16).

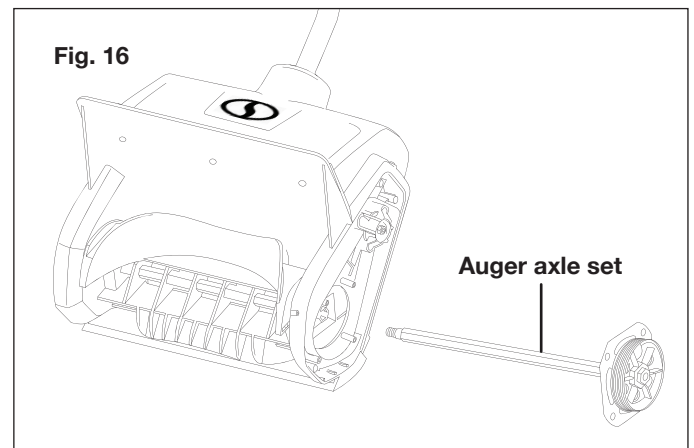

4. Remove the belt from the drive wheel (Fig. 14).

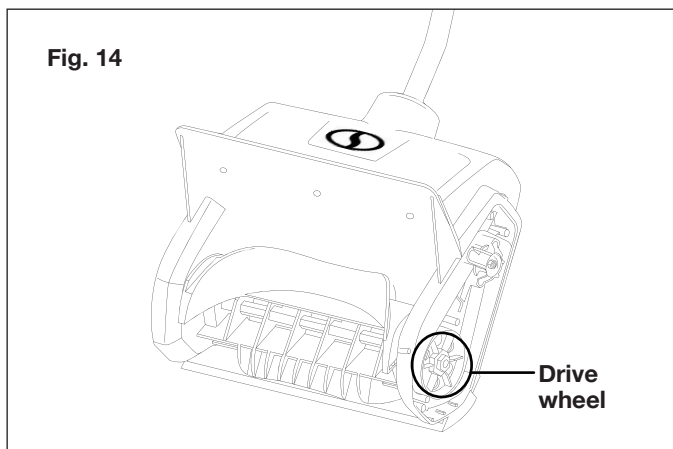

7. Remove the old auger from the housing (Fig. 17).

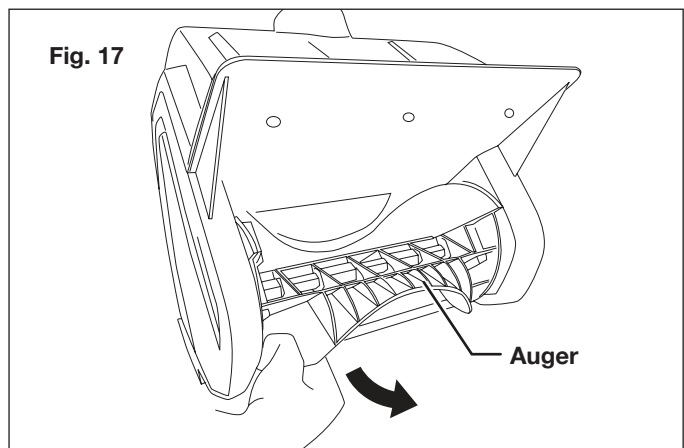

8. Install the replacement auger by following the above steps in reverse order (Fig. 18).

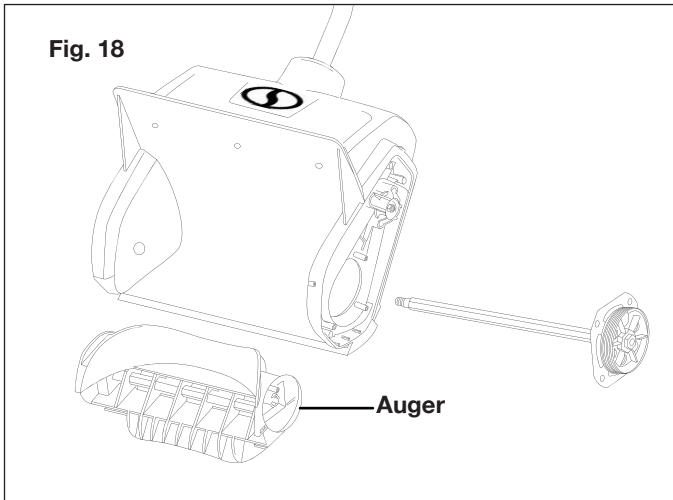

4. Remove the four (4) screws and two (2) nuts from the motor support (Fig. 20).

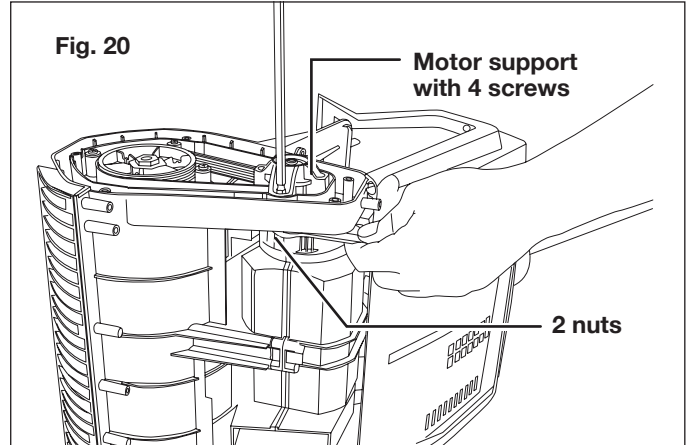

5. Remove the motor support from the body (Fig. 21).

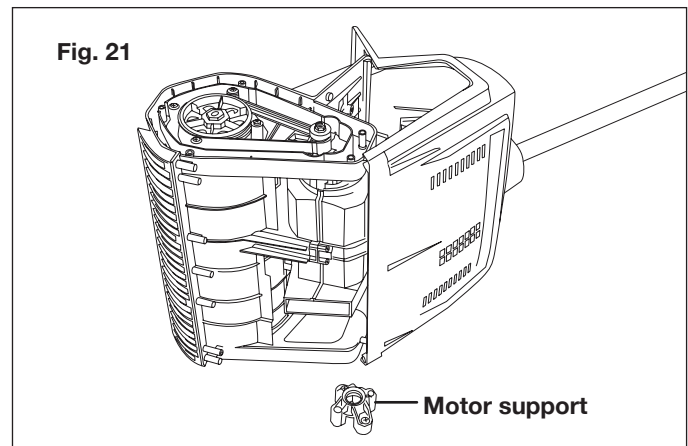

6. Remove the old belt from the body by slowly turning the auger while lifting the belt (Figs. 22 & 23).

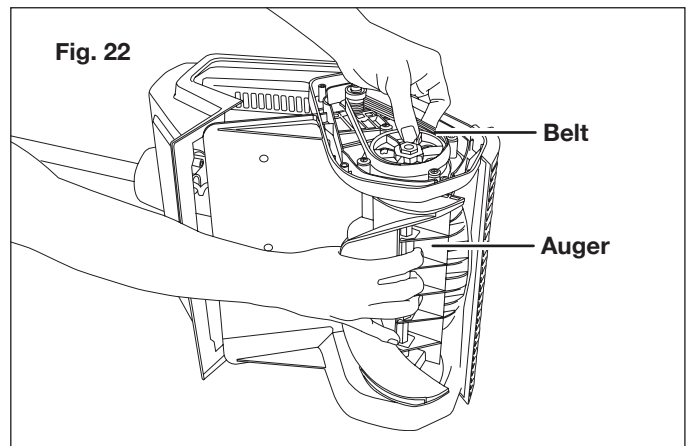

Replacing the Belt

⚠ WARNING! Disconnect the power from the electric snow shovel before performing this task.

1. Disassemble the right side cover by removing the five (5) screws that hold it in place (Fig. 11).
2. Disassemble the left side cover by removing the five (5) screws that hold it in place (Fig. 13).
3. Remove all housing screws and set the upper housing apart from the lower housing (Fig. 19).

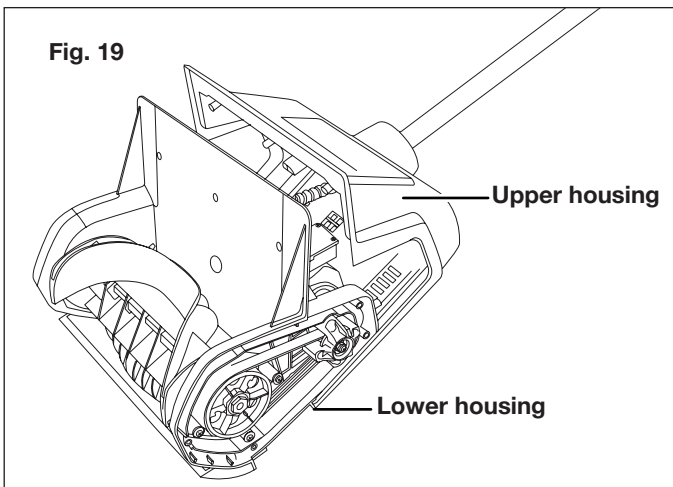

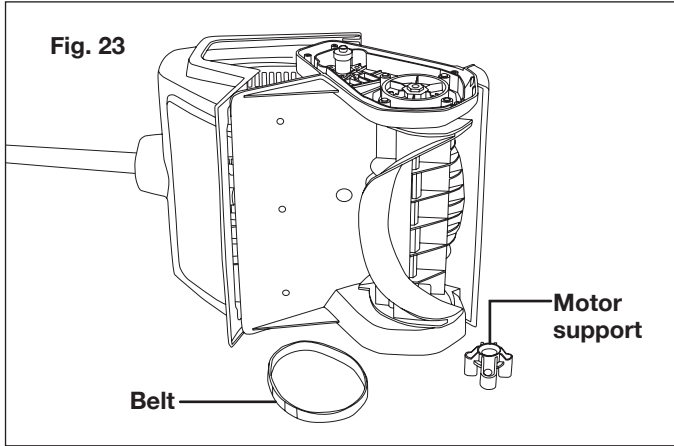

7. Replace the worn belt with a new belt, then screw the motor support back into position (Fig. 24).

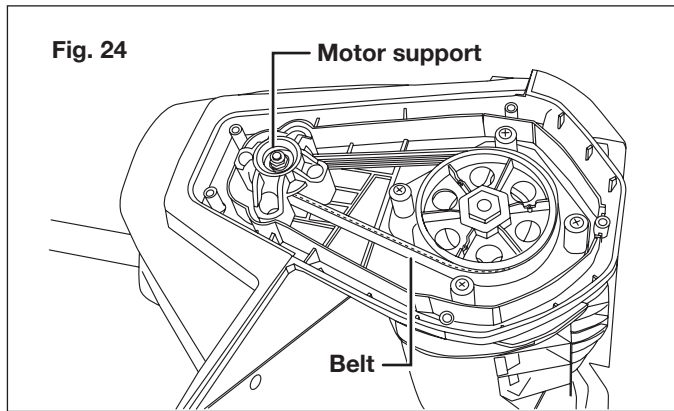

8. Reattach the upper housing to the lower housing by replacing all housing screws (Fig. 19).
9. Place the left side cover back into position and refasten the five (5) screws.
10. Place the right side cover back into position and refasten the five (5) screws.

Replacing the Scraper Blade

⚠ WARNING! Disconnect the power from the electric snow shovel before performing this task.

1. Turn the snow shovel over. Using a drill, remove the four (4) screws that secure the scraper blade to the base of the unit (Fig. 25).

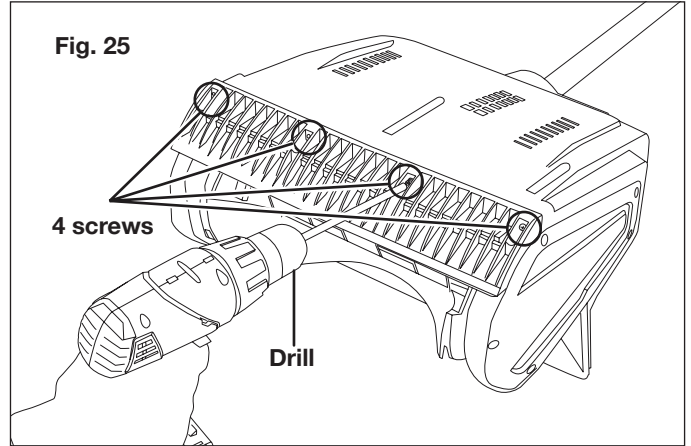

2. Remove the old scraper blade (Fig. 26).

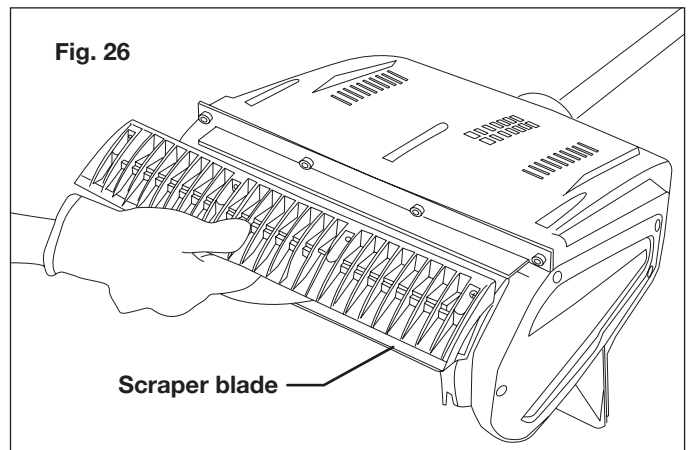

3. Install the new scraper blade and fasten it securely to the housing with the four (4) screws (Fig. 27).

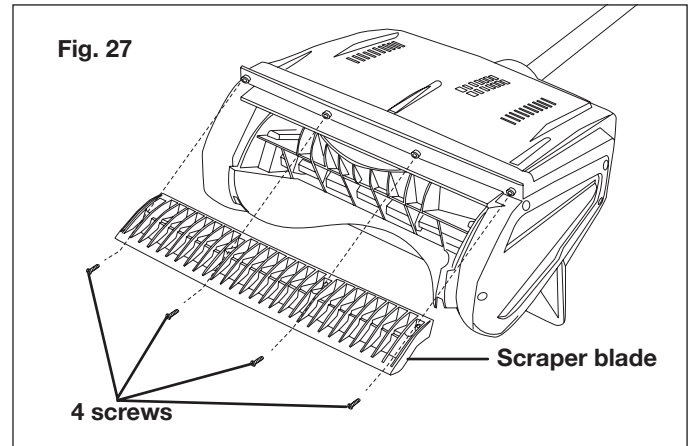

Lubricating the Electric Snow Shovel

This electric snow shovel does not need lubrication. All bearings are lubricated at the factory for the life of the product.

Storage

1. Examine the electric snow shovel thoroughly for worn, loose or damaged parts. Should you need to repair or replace a part, contact an authorized Snow Joe® + Sun Joe® dealer or call the Snow Joe® + Sun Joe® customer service center at 1-866-SNOWJOE (1-866-766-9563) for assistance.
2. Examine the extension cord thoroughly for signs of excess wear or damage. If it is worn or damaged, replace it immediately.
3. Disconnect the extension cord from the electric snow shovel before storing.
4. Store the cord with the electric snow shovel indoors in a clean, dry and locked location out of the reach of children and animals.

NOTE: Devices for retaining extension cords are commercially available, should you wish to purchase one.

5. For added protection against snow, ice, sun damage, rain, dust, tree sap and birds, cover your electric snow shovel with the Snow Joe® Universal Fit Snow Shovel Cover (Model SJCVR-13). To order this cover online, visit snowjoe.com or, to order by phone, call 1-866-SNOWJOE (1-866-766-9563).

Service and Support

If your Snow Joe® 323E electric snow shovel requires service or maintenance, please call the Snow Joe® + Sun Joe® customer service center at 1-866-SNOWJOE (1-866-766-9563).

Model and Serial Numbers

When contacting the company, reordering parts or arranging service from an authorized dealer, you will need to provide the model and serial numbers, which can be found on the decal located on the housing of the unit. Copy these numbers into the space provided below.

Record the following numbers from the housing or handle of your new product:														
Model #:														
3	2	3	E											
Serial #:														

Optional Accessories

⚠ WARNING! ALWAYS use only authorized Snow Joe® + Sun Joe® replacement parts and accessories. NEVER use replacement parts or accessories that are not intended for use with this electric snow shovel. Contact Snow Joe® + Sun Joe® if you are unsure whether it is safe to use a particular replacement part or accessory with your electric snow shovel. The use of any other attachment or accessory can be dangerous and could cause injury or mechanical damage.

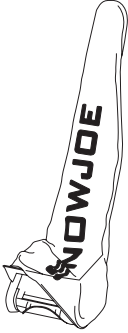
Accessories	Item	Model
<p>①</p> 	Universal 13-inch snow shovel protective cover	SJCVR-13

NOTE: Accessories are subject to change without any obligation on the part of Snow Joe® + Sun Joe®. Accessories can be ordered online at snowjoe.com or via phone by contacting the Snow Joe® + Sun Joe® customer service center at 1-866-SNOWJOE (1-866-766-9563).



SNOW JOE® + SUN JOE® CUSTOMER PROMISE

ABOVE ALL ELSE, Snow Joe, LLC (“Snow Joe”) is dedicated to you, our customer. We strive to make your experience as pleasant as possible. Unfortunately, there are times when a Snow Joe®, Sun Joe®, or Aqua Joe® product (“Product”) does not work or breaks under normal operating conditions. We think it’s important that you know what you can expect from us. That’s why we have a Limited Warranty (“Warranty”) for our Products.

OUR WARRANTY:

Snow Joe warrants new, genuine, powered and non-powered Products to be free from defects in material or workmanship when used for ordinary household use for a period of two years from the date of purchase by the original, end-user purchaser when purchased from Snow Joe or from one of Snow Joe’s authorized sellers with proof of purchase. Because Snow Joe is unable to control the quality of its Products sold by unauthorized sellers, unless otherwise prohibited by law, this Warranty does not cover Products purchased from unauthorized sellers. If your Product does not work or there’s an issue with a specific part that is covered by the terms of this Warranty, Snow Joe will elect to either (1) send you a free replacement part, (2) replace the Product with a new or comparable product at no charge, or (3) repair the Product. How cool is that!

This Warranty gives you specific legal rights, and you may also have other rights which vary from State to State.

PRODUCT REGISTRATION:

Snow Joe strongly encourages you to register your Product. You can register online at snowjoe.com/register, or by printing and mailing in a registration card available online from our website, or calling our Customer Service Department at **1-866-SNOWJOE (1-866-766-9563)**, or by e-mailing us at help@snowjoe.com. Failure to register your Product will not diminish your warranty rights. However, registering your Product will allow Snow Joe to better serve you with any of your customer service needs.

WHO CAN SEEK LIMITED WARRANTY COVERAGE:

This Warranty is extended by Snow Joe to the original purchaser and original owner of the Product.

WHAT IS NOT COVERED?

This Warranty does not apply if the Product has been used commercially or for non-household or rental applications. This Warranty also does not apply if the Product was purchased from an unauthorized seller. This Warranty also does not cover cosmetic changes that do not affect performance. Wearing parts like belts, augers, chains and tines are not covered under this Warranty, and can be purchased at snowjoe.com or by calling **1-866-SNOWJOE (1-866-766-9563)**.





SNOWJOE®

PALA QUITANIEVE ELÉCTRICA

33 CM | 10 A

MANUAL DEL OPERADOR

ES

Una división de Snow Joe®, LLC

Modelo 323E

Forma No. SJ-323E-880S-MR9

¡IMPORTANTE!

Instrucciones de seguridad

Todos los operadores deberán leer estas instrucciones antes del uso

Cualquier artefacto eléctrico puede ser peligroso si se usa incorrectamente. Algunas de las precauciones de seguridad que aparecen en este manual se aplican a muchos artefactos. Otras advertencias son específicas al uso de esta pala quitanieve.

¡ADVERTENCIAS generales de seguridad!

Usted y cualquier otro operador de esta pala quitanieve deberá leer, entender y seguir estas instrucciones en su totalidad, y debe volver a leerlas al inicio de cada temporada de nieve. El no seguir cualquiera de estas instrucciones puede causar un CHOQUE ELÉCTRICO, INCENDIO y/o DAÑOS PERSONALES severos.

Preste atención al símbolo de alerta de seguridad personal  usado en este manual para enfocar su atención a una ADVERTENCIA dada junto a una instrucción de operación particular. Esto significa que la operación requiere ATENCIÓN, PRECAUCIÓN y CAUTELA especiales.

- 1. Piezas de repuesto:** al repararla, utilice solamente piezas de repuesto idénticas. Reemplace o repare los cables dañados inmediatamente.

No la use en superficies de grava a menos que la pala quitanieve esté modificada para dichas superficies, de acuerdo al manual del operador.

- 2. Mantenga alejados a los espectadores, niños y mascotas:** todos los espectadores, incluidos niños y mascotas, deberán estar a una distancia segura del área de trabajo.

- 3. Vístase apropiadamente:** no utilice prendas holgadas ni joyería. Pueden engancharse en las partes móviles. Use botas de goma.

La pala quitanieve no debe operarse siendo sostenida con la mano excepto cuando las instrucciones proporcionadas en este manual así lo permitan.

- 4. Cables de extensión:** para evitar la desconexión de un cable de artefacto del cable de extensión durante la operación, conecte el cable de extensión al producto tal como se muestra en las Figs. 8 y 9.

 **¡ADVERTENCIA!** Para prevenir choques eléctricos, úselo solo con un cable de extensión adecuado para uso en exteriores.

- 5. Evite los encendidos accidentales:** no transporte la pala quitanieve eléctrica con su dedo sobre el interruptor. Asegúrese de que el interruptor esté apagado antes de enchufar la unidad.

Si el cable está dañado de cualquier forma durante la operación, desenchufe el cable de extensión del tomacorriente de pared.

- 6. No abuse del cable:** nunca jale la pala quitanieve eléctrica por el cable ni tire bruscamente de éste para desenchufar la pala quitanieve eléctrica del receptáculo. Mantenga el cable alejado del calor, aceite y bordes filosos.

- 7. Partes móviles:** mantenga alejados pies y manos de las partes móviles. Mantenga los protectores en su lugar y funcionando apropiadamente.

- 8. No fuerce la herramienta:** tendrá un mejor funcionamiento con menos probabilidades de lesiones personales o fallas mecánicas si es usada a la velocidad para la cual fue diseñada.

- 9. No se sobreextienda:** mantenga con sus pies balance y posición adecuados durante todo el tiempo.

Si la pala quitanieve eléctrica golpea un objeto extraño, siga los siguientes pasos:

- **Detenga la pala quitanieve eléctrica.**
- **Inspecciónela para ver si existen daños.**
- **Repare cualquier daño antes de volver a encender y operar la pala quitanieve eléctrica.**

- 10. Desconecte la pala quitanieve eléctrica:** desconecte la pala quitanieve eléctrica de la fuente de alimentación cuando no esté siendo usada, antes de repararla, al cambiarle accesorios y al realizar cualquier otra tarea de mantenimiento en ésta.

- 11. Guarde la herramienta inactiva en interiores:** cuando no esté siendo usada, la pala quitanieve eléctrica deberá guardarse bajo techo, en un lugar seco, bajo llave, y lejos del alcance de los niños.

- 12. Cuide la pala quitanieve eléctrica:** siga las instrucciones aplicables de mantenimiento para el reemplazo de partes y cambio de accesorios. No se requiere lubricación.

Esta pala quitanieve cumple o excede las especificaciones B71.3 del Instituto Nacional de Normalización de Estados Unidos (American National Standards o ANSI por sus siglas en inglés), vigentes al momento de su producción.

Lea y entienda los contenidos de este manual antes de arrancar el motor.

⚠ Este es el símbolo de alerta de seguridad. Es usado para alertarle de potenciales peligros de lesiones personales. Obedezca todos los mensajes de seguridad que siguen a este símbolo para evitar posibles lesiones o la muerte.

El uso o mantenimiento incorrecto de esta pala quitanieve puede resultar en lesiones o muerte. Para reducir este riesgo, obedezca las siguientes instrucciones de seguridad.

Esta pala quitanieve eléctrica puede amputar manos y pies si no se usa correctamente. Puede también recoger objetos extraños que pueden convertirse en proyectiles peligrosos al ser lanzados al aire. El no seguir las siguientes instrucciones de seguridad podría causar lesiones personales graves.

Capacitación

- Lea, entienda y siga todas las instrucciones en la máquina y en el manual antes de operar esta unidad. Familiarícese a fondo con los controles y el uso correcto del equipo. Sepa cómo detener la unidad y desactivar los controles rápidamente.
- Los niños nunca deben tener acceso a la unidad. Los adultos nunca deben operar la unidad sin leer y entender cuidadosamente estas instrucciones.
- Mantenga el área de operación libre de personas, particularmente niños pequeños y mascotas.
- Tenga cuidado y evite resbalar o caer.

Preparación

- Inspeccione cuidadosamente el área donde el equipo será utilizado y retire todos los felpudos, trineos, tablas, alambres y demás objetos extraños.
- No opere el equipo sin emplear vestimenta de invierno adecuada. Evite usar prendas de vestir holgadas que puedan engancharse en las piezas móviles. Utilice calzado que mejorará su posición de pie en superficies resbaladizas.
- No intente retirar nieve de una superficie de grava o de roca triturada. Este producto está destinado solo para su uso en superficies pavimentadas.
- Nunca intente realizar ningún ajuste mientras el motor esté funcionando (excepto cuando sea específicamente recomendado por el fabricante).
- Use siempre gafas de seguridad o protección ocular durante la operación, o mientras realice cualquier ajuste o reparación, para proteger sus ojos de objetos extraños que puedan ser lanzados por la máquina.

Operación

- No ponga sus manos o pies cerca o debajo de las partes giratorias. Manténgase alejado de la apertura de descarga en todo momento.
- Tenga mucho cuidado al operar sobre o cruzando senderos de grava, aceras o caminos. Manténgase alerta ante peligros ocultos o tráfico.
- Después de golpear un objeto extraño, detenga el motor, inspeccione detenidamente la pala quitanieve eléctrica en busca de cualquier daño, y repare el daño antes de reiniciar y operar la pala quitanieve eléctrica.
- Si la unidad empieza a vibrar de manera anormal, detenga el motor y verifique la unidad inmediatamente para determinar la causa. Las vibraciones generalmente son señales de problemas.
- Detenga el motor y desconecte la pala quitanieve eléctrica de la fuente de alimentación siempre que usted vaya a dejar su posición de operador, antes de desatascar la carcasa de las palas del rotor y al llevar a cabo cualquier reparación, ajuste o inspección a la unidad.
- Al limpiar, reparar o inspeccionar la pala quitanieve eléctrica, asegúrese de que todas las partes móviles se hayan detenido por completo antes de empezar a trabajar.
- Tenga mucho cuidado al operar en pendientes.
- Nunca opere la pala quitanieve eléctrica sin protectores y otros dispositivos de seguridad adecuados instalados y funcionando correctamente.
- Nunca dirija la descarga hacia la gente o hacia áreas donde puedan ocurrir daños materiales. Mantenga a los niños, mascotas y otros espectadores lejos del área de trabajo.
- No sobrecargue la capacidad de la máquina intentando retirar la nieve a una velocidad demasiado rápida.
- Mire hacia atrás y tenga cuidado al retroceder con la pala quitanieve eléctrica.
- Nunca opere la pala quitanieve eléctrica sin buena visibilidad o luz. En todo momento esté atento a dónde está pisando, y mantenga los mangos firmemente sujetos con las dos manos. Camine, nunca corra, con la unidad.

Despeje de la carcasa de rotor atascada

El contacto de la mano con las palas giratorias del rotor dentro de la carcasa del rotor es la causa más usual de lesiones asociadas con palas quitanieve eléctricas. Nunca use sus manos para despejar la carcasa del rotor atascada.

Para despejar la carcasa del rotor:

- Apague el motor y desenchufe la unidad de la fuente de alimentación.
- Espere 10 segundos para asegurarse de que las palas del rotor se hayan detenido por completo.
- Use siempre una herramienta de limpieza, NUNCA SUS MANOS, para liberar las palas giratorias.

Mantenimiento y almacenamiento

- Verifique frecuentemente todos los sujetadores para comprobar un ajuste correcto y asegurarse de que el equipo esté en condiciones de trabajo seguras.
- Consulte siempre el manual del operador para información importante, tal como el almacenamiento correcto de su pala quitanieve eléctrica por un periodo prolongado.
- Mantenga o reemplace las etiquetas de seguridad y de instrucciones según sea necesario.
- Luego de quitar nieve, haga funcionar la máquina por unos cuantos minutos para evitar que las palas del rotor se congelen.

Artefactos de doble aislamiento

En un artefacto de doble aislamiento, se proporcionan dos sistemas de aislamiento en lugar de una conexión a tierra. Un artefacto de doble aislamiento no posee conexión a tierra, y no debe agregársele ninguna. La reparación de un artefacto de doble aislamiento requiere sumo cuidado y conocimiento del sistema, y solo debe ser realizado por personal técnico calificado en un centro de servicio autorizado por Snow Joe® + Sun Joe®. Las partes de reemplazo de un artefacto de doble aislamiento deben ser idénticas a las partes originales. Un artefacto de doble aislamiento está marcado con las frases “Double Insulation” (“doblemente aislado”) o “Double Insulated” (“aislamiento doble”). El símbolo  (un cuadrado dentro de otro) puede también estar marcado en el artefacto.



DOBLE AISLAMIENTO: PUESTA A TIERRA NO REQUERIDA. AL REPARAR, USE SOLO PIEZAS DE REPUESTO IDÉNTICAS.

Esta pala quitanieve eléctrica tiene doble aislamiento y elimina la necesidad de un sistema separado de conexión a tierra. Use solo piezas de repuesto idénticas. Lea las instrucciones antes de reparar artefactos de doble aislamiento. Use esta pala quitanieve solo como se describe en este manual.

Seguridad eléctrica

1. Un interruptor de circuito de falla de conexión a tierra (GFCI) deberá proteger al(a los) circuito(s) o tomacorriente(s) a ser utilizado(s) con la pala quitanieve eléctrica. Existen receptáculos disponibles con protección incorporada GFCI y pueden ser utilizados para esta medida de seguridad.
2. Para reducir el riesgo de un choque eléctrico, este artefacto posee un enchufe polarizado (es decir una pata es más ancha que la otra). Use este artefacto solo con un cable de extensión polarizado aprobado por UL, CSA o ETL recomendado para uso en exteriores y todo tipo de clima.

El enchufe del artefacto encajará en el receptáculo del cable de extensión polarizado de una sola manera. Si el enchufe del artefacto no entra por completo dentro del receptáculo del cable de extensión, invierta las clavijas

del enchufe. Si el enchufe aún no encaja, obtenga un cable de extensión polarizado correcto. Un cable de extensión polarizado requerirá el uso de un tomacorriente polarizado. El enchufe de cable de extensión encajará en el tomacorriente polarizado de la pared de una sola manera. Si el enchufe no entra por completo dentro del tomacorriente de la pared, invierta las clavijas del enchufe. Si el enchufe aún no encaja, contacte a un electricista calificado para la instalación del tomacorriente de pared apropiado. No modifique el enchufe del artefacto, ni el receptáculo del cable de extensión, ni el enchufe del cable de extensión en ninguna forma.

3. Para evitar un choque eléctrico, use solo cables de extensión adecuados para uso en exteriores, tales como SW-A, SOW-A, STW-A, STOW-A, SJW-A, SJOW-A, SJTW-A, ó SJTOW-A.

Antes del uso, verifique que el cable de extensión esté en buenas condiciones. Al usar un cable de extensión, asegúrese de usar uno lo suficientemente fuerte para poder transportar toda la electricidad que su producto usará. Un cable de extensión demasiado fino causará una caída de tensión en la línea produciendo pérdida de potencia y recalentamiento.



¡ADVERTENCIA!



Una choque eléctrico puede causar DAÑOS SEVEROS o MUERTE. Tenga en cuenta estas advertencias:

- No deje que ninguna parte de la pala quitanieve eléctrica haga contacto con el agua mientras esté funcionando. Si el artefacto se moja mientras está apagado, séquelo antes de encenderlo.
- Use solo un cable de extensión aprobado por UL, CSA o ETL para uso en exteriores y todo tipo de clima. No use un cable de extensión de más de 100 pies (30 m).
- No toque el artefacto o su enchufe con las manos húmedas, o mientras esté parado sobre agua. El usar botas de hule lo protegerá de posibles choques eléctricos.

TABLA DE CORDONES DE EXTENSIÓN

Longitud de cable:	Hasta 50 pies (15 m)	+50 pies a 100 pies (+15 m a 30 m)
Calibre de alambre mínimo (AWG):	16	14

4. Para evitar que el cable del artefacto se desconecte del cable de extensión al usarlo haga un nudo con los dos cables tal como se muestra en la Tabla 1.

Tabla 1. Método para asegurar el cable de extensión

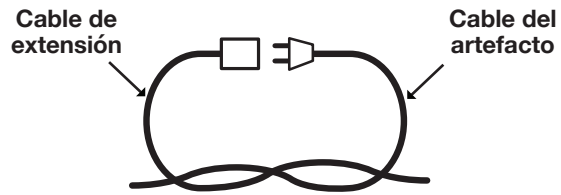

(A) Ate el cable como se indica

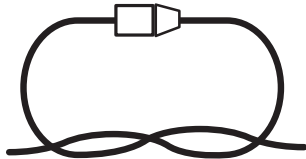



(B) Conecte el enchufe y el receptáculo

5. No maltrate el cable. Nunca jale la pala quitanieve por su cable, ni tire de éste para desconectarla del enchufe. Mantenga el cable alejado del calor, aceite y bordes filosos.

Símbolos de seguridad

La siguiente tabla muestra y describe los símbolos de seguridad que pueden aparecer en este producto. Lea, comprenda y siga todas las instrucciones de la máquina antes de intentar ensamblarla y operarla.

Símbolo	Descripción	Símbolo	Descripción
	LEA EL(LOS) MANUAL(ES) DEL OPERADOR: lea, comprenda y siga todas las instrucciones en el(los) manual(es) antes de intentar ensamblar y operar la unidad.		¡ADVERTENCIA! Peligro de choque eléctrico.
	ALERTA DE SEGURIDAD: indica una precaución, advertencia o peligro.		¡ADVERTENCIA! No exponga la unidad a la lluvia o a condiciones húmedas. Manténgala seca.
	Use protección auditiva. Use protección ocular. Use protección respiratoria.		¡PELIGRO! Peligro de corte/ mutilación: mantenga los pies lejos de la barrena giratoria.
	Mantenga el cable de alimentación flexible alejado de las cuchillas de corte.		¡PELIGRO! Peligro de corte/ mutilación: mantenga las manos lejos de la barrena giratoria. No use las manos para desatascar la carcasa del rotor. Detenga el motor antes de retirar residuos.
	Use guantes de seguridad durante el uso para proteger sus manos.		Use calzado protector todo el tiempo para protegerse contra objetos que puedan caer accidentalmente en sus pies.
	Mantenga a los espectadores y niños a una distancia segura (al menos 11 yardas [10 m]) del área de trabajo.		¡PRECAUCIÓN! Tenga cuidado con piedras y otros objetos extraños que puedan ser lanzados desde el artefacto.
	Mantenga siempre el cable de alimentación alejado de fuentes de calor, aceites o bordes afilados. Retire inmediatamente el enchufe del tomacorriente si el cable se daña o se enreda.		¡ADVERTENCIA! Apague la máquina y desconéctela de la fuente de alimentación antes de inspeccionarla, limpiarla, cambiarle accesorios o llevar a cabo cualquier otra tarea de mantenimiento en ésta.
	Doble aislamiento.		La parte giratoria seguirá girando continuamente durante varios segundos después de que haya apagado la máquina.

Conozca su pala quitanieve eléctrica

Lea detenidamente el manual del propietario y las instrucciones de seguridad antes de operar la pala quitanieve eléctrica. Compare la ilustración debajo con la pala quitanieve eléctrica para familiarizarse con la ubicación de los diversos controles y ajustes. Guarde este manual para futuras referencias.

1. Botón de bloqueo de seguridad
2. Gatillo interruptor de encendido/apagado
3. Mango superior
4. Gancho de sujeción de cable de extensión
5. Mango ajustable
6. Perilla de mango
7. Perilla y perno de fijación conjunta
8. Cable de artefacto
9. Tubo superior
10. Tubo inferior
11. Carcasa de motor
12. Cuchilla raspadora
13. Barrena de paleta resistente a los golpes duros y bajas temperaturas

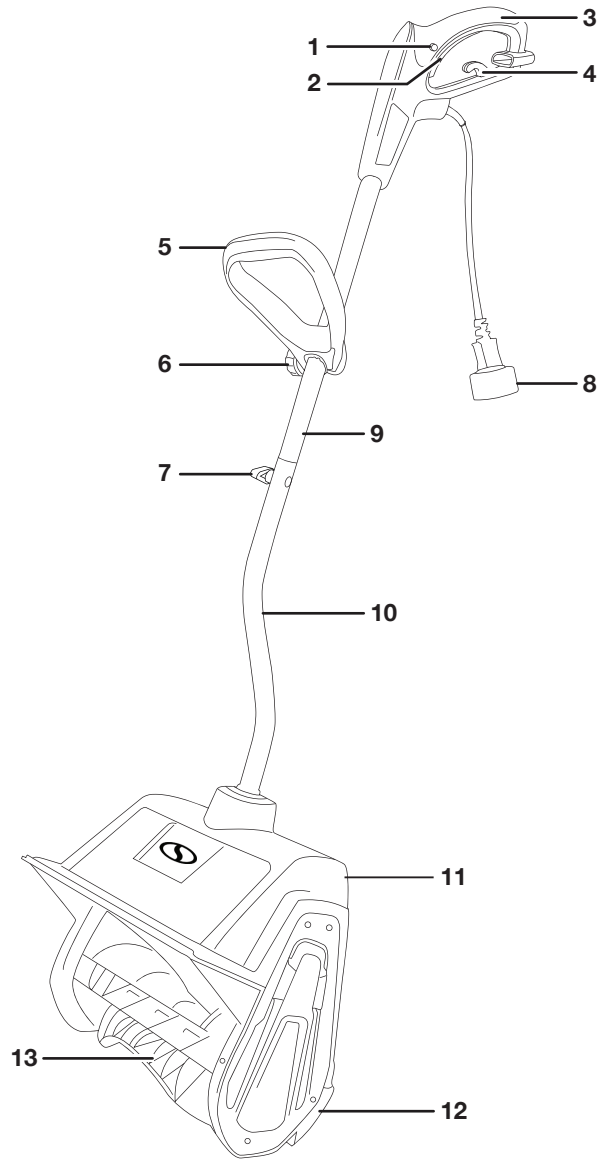

Datos técnicos

Voltaje nominal	120 V ~ 60 Hz	Ancho de limpieza	13 plg (33 cm)
Motor	10 A	Profundidad de corte de nieve	6 plg (15 cm)
Velocidad sin carga	2150 ±10% rpm	Distancia de lanzamiento máx.	20 pies (6 m)
Rotor.....	Barrena de dos palas	Peso neto	13.7 lb (6.2 kg)

Desembalaje

Contenido de la caja

- Pala quitanieve eléctrica
- Perilla y perno de fijación conjunta
- Mango ajustable y perilla de mango
- Manual con tarjeta de registro

1. Retire cuidadosamente la pala quitanieve eléctrica y compruebe que todos los artículos anteriores estén suministrados.
2. Inspeccione cuidadosamente el producto para asegurarse de que no haya ocurrido ningún daño o ruptura durante el transporte. Si alguna parte está dañada o extraviada, NO DEVUELVA la unidad a la tienda. Llame al centro de servicio al cliente Snow Joe® + Sun Joe® al 1-866-SNOWJOE (1-866-766-9563).

NOTA: no se deshaga de la caja de transporte ni del material de embalaje hasta que usted esté listo para usar su pala quitanieve eléctrica. El empaquetado está hecho de materiales reciclables. Deseche estos materiales en conformidad a los reglamentos locales.

¡IMPORTANTE! El equipo y los materiales de embalaje no son juguetes. No deje que los niños jueguen con bolsas plásticas, láminas o piezas pequeñas. ¡Estos objetos pueden ser tragados y representan un riesgo de asfixia!

Ensamblado

Conexión del tubo superior con el inferior

1. Antes de conectar los tubos superior e inferior, deslice el mango ajustable sobre el tubo superior, en la sección media (Fig. 1).

NOTA: no trate de instalar el mango ajustable luego de que los tubos hayan sido ensamblados.

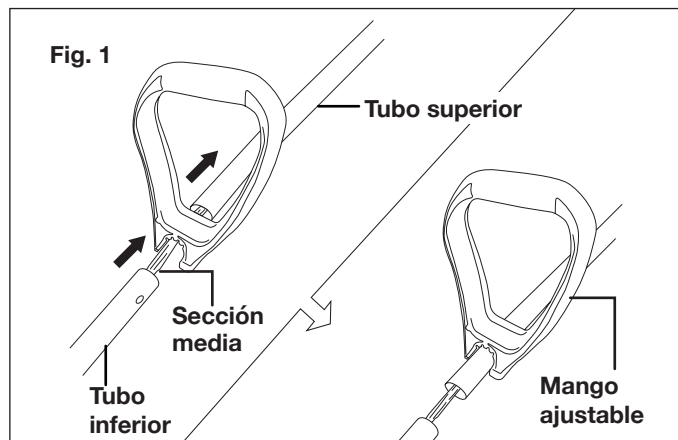

2. Deslice el tubo superior dentro del tubo inferior y alinee las perforaciones de tornillos (Fig. 2).

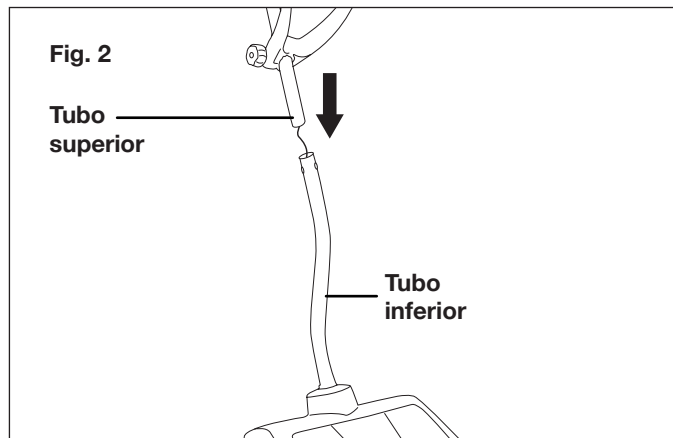

3. Inserte el perno de fijación conjunta a través de los orificios alineados en los tubos superior e inferior y asegure el otro extremo con la perilla de fijación conjunta (Figs. 3 y 4).

NOTA: usted puede que tenga que mover cuidadosamente el cableado hacia un costado dentro del tubo si este bloquea la ruta del perno. (Use el alambre de embalaje para maniobrar el cable eléctrico. No use una herramienta puntiaguda).

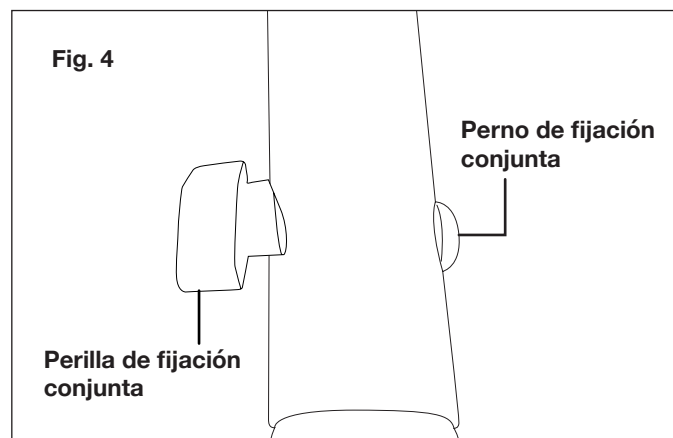
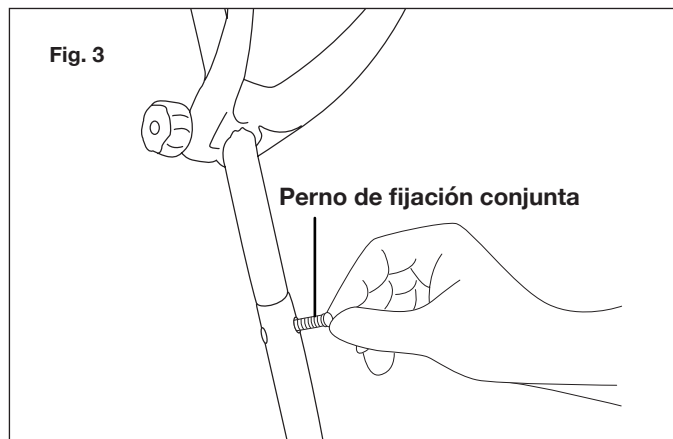

Colocación del mango ajustable

1. Mueva y rote el mango ajustable a una posición confortable de trabajo (Fig. 5).
2. Ajuste la perilla del mango.

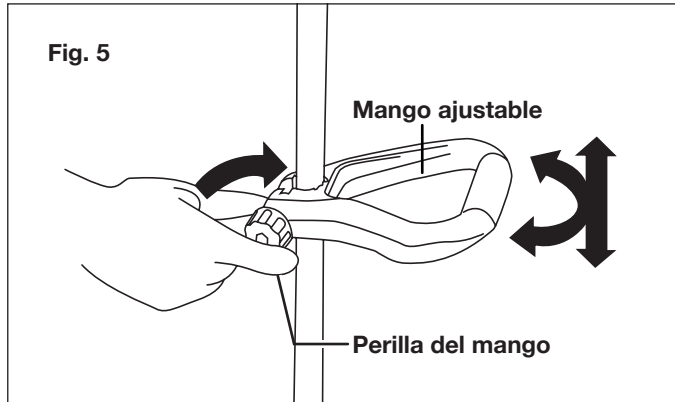

Operación

IMPORTANTE: esta pala quitanieve eléctrica ha sido diseñada solo para uso residencial y en exteriores. No use este artefacto en interiores o para propósitos comerciales o industriales.

Conexión a una fuente de alimentación

Para reducir el riesgo de un choque eléctrico, este artefacto posee un enchufe polarizado (es decir una pata es más ancha que la otra; ver la Fig. 6).

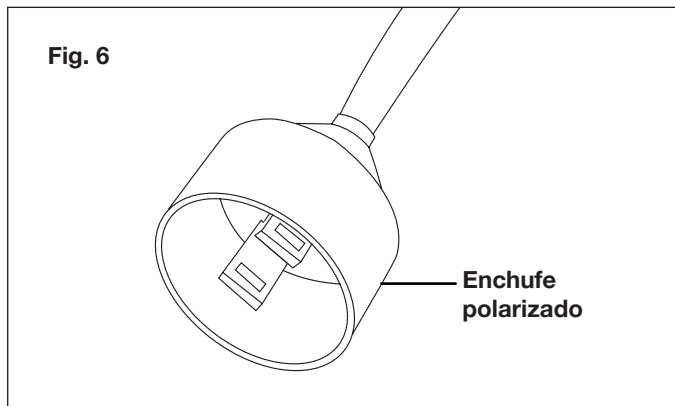

Use este artefacto solo con un cable de extensión polarizado aprobado por UL, CSA o ETL recomendado para uso en exteriores y todo tipo de clima.

El enchufe del artefacto encajará en el receptáculo del cable de extensión polarizado de una sola manera. Si el enchufe del artefacto no entra por completo dentro del receptáculo del cable de extensión, invierta las clavijas del enchufe. Si el enchufe aún no encaja, obtenga un cable de extensión polarizado correcto. Un cable de extensión polarizado requerirá el uso de un tomacorriente polarizado. El enchufe de cable de extensión encajará en el tomacorriente polarizado de la pared de una sola manera. Si el enchufe no entra por

completo dentro del tomacorriente de la pared, invierta las clavijas del enchufe. Si el enchufe aún no encaja, contacte a un electricista calificado para la instalación del tomacorriente de pared apropiado. No modifique el enchufe del artefacto, ni el receptáculo del cable de extensión, ni el enchufe del cable de extensión en ninguna forma.

IMPORTANTE: verifique frecuentemente, durante el uso, que el cable de extensión no tenga agujeros o resquebrajaduras en su aislamiento. No use un cable dañado. No coloque el cable sobre charcos de agua o césped húmedo.

Use solo un cable de extensión recomendado para uso en exteriores.

Aseguramiento del cable de extensión

1. Haga un bucle con el cable de extensión (Fig. 7).

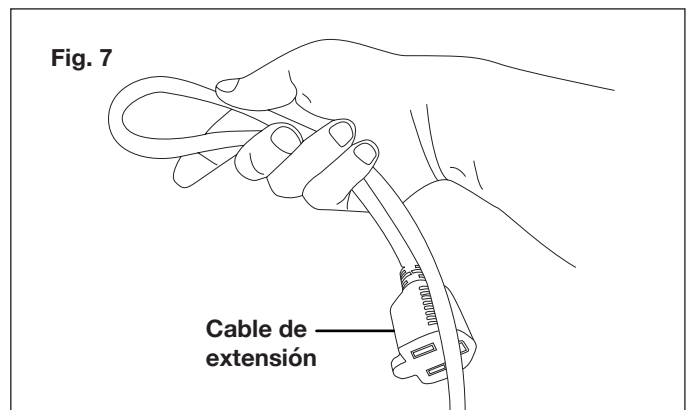

2. Inserte el bucle a través de la apertura en la parte posterior del mango superior, y asegure el bucle sobre el gancho de sujeción para cable de extensión (Fig. 8).

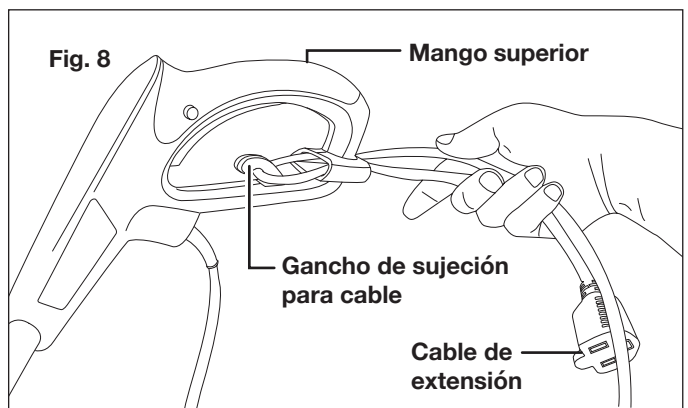

3. Conecte el cable de extensión al cable del artefacto (Fig. 9).

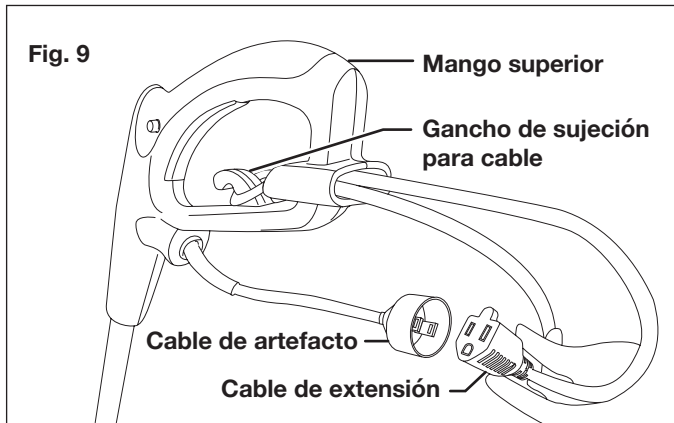

NOTA: asegurar de esta forma el cable de extensión ayuda a evitar que usted desconecte de forma accidental el cable de extensión del artefacto durante la operación.

4. Enchufe el cable de extensión a un tomacorriente de pared.
5. Mantenga el área libre de piedras, juguetes u otros objetos extraños que las palas del rotor puedan capturar y lanzar. Dichos artículos pueden estar cubiertos por nieve y ser fáciles de ignorar, así que asegúrese de llevar a cabo una minuciosa inspección del área antes de empezar a trabajar.

Puesta en marcha y parada

1. Para poner en marcha la pala quitanieve eléctrica, presione y mantenga presionado el botón de bloqueo de seguridad en la parte superior del asa, y luego apriete el gatillo interruptor con sus dedos. Una vez que la máquina se encienda, usted puede soltar el botón de bloqueo de seguridad y proceder con la operación (Fig. 10).

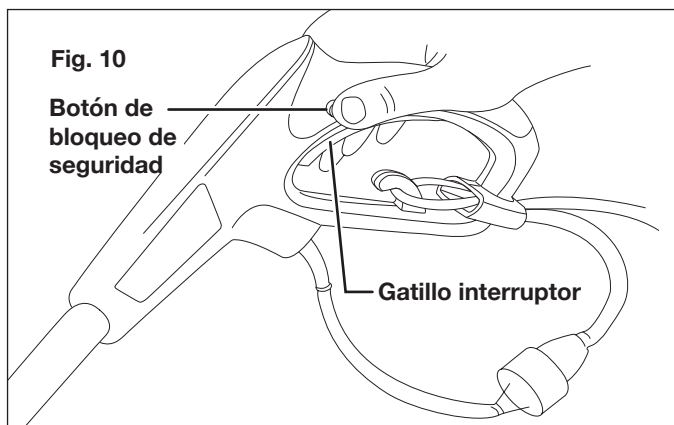

2. Para detener la pala quitanieve eléctrica, suelte el gatillo interruptor.

Consejos de operación

- Encienda la pala quitanieve eléctrica e inclínela hacia adelante hasta que la cuchilla raspadora en la base de la unidad haga contacto con el suelo. Empuje la pala quitanieve hacia adelante a una velocidad cómoda, pero lo suficientemente lenta para despejar la ruta por completo. El ancho de limpieza de la pala quitanieve y la profundidad de la nieve deberán controlar su velocidad de avance.
- Dirija el chorro de nieve hacia la derecha o izquierda sujetando la pala quitanieve en un ángulo mínimo.
- Para retirar la nieve de forma más eficiente, arroje la nieve en la dirección del viento, y superponga ligeramente cada pasada.
- Si usted necesita retirar nieve de una superficie de rocas trituradas o grava, empuje el mango hacia abajo para levantar el raspador y que esté libre de cualquier material suelto que las palas del rotor puedan arrojar.
- Esta pala quitanieve eléctrica despeja una ruta de 13 plg (33 cm) de ancho y hasta 6 plg (15 cm) de profundidad en una pasada.
- Al limpiar acumulaciones más profundas, sujete la pala quitanieve eléctrica por los mangos superior e inferior y muévela con un movimiento de vaivén o barrido. Retire un máximo de 6 plg (15 cm) con cada pasada, y repita tantas veces sea necesario.
- Mantenga el cable alejado de obstrucciones, de objetos afilados y de la barrena giratoria. No jale violentamente el cable, ni abuse de él de manera alguna. Inspeccione frecuentemente el cable para ver que no se encuentre dañado. Si está dañado, reemplace el cable inmediatamente.
- Desconecte el cable de extensión luego de usar la pala quitanieve eléctrica. Cuelgue el cable de extensión con la pala de manera que no se pierda o dañe.

Mantenimiento

Para ordenar partes de repuesto o accesorios genuinos para la pala quitanieve eléctrica Snow Joe® 323E, visite snowjoe.com o llame al centro de servicio al cliente de Snow Joe® + Sun Joe® al 1-866-SNOWJOE (1-866-766-9563).

⚠️ ¡ADVERTENCIA! Desconecte el cable de extensión antes de realizar cualquier tarea de mantenimiento.

Si el cable de extensión está enchufado al artefacto, alguien puede accidentalmente encenderlo mientras usted esté reparándolo, lo cual puede causar lesiones personales severas.

Reemplazo de la barrena

⚠ ¡ADVERTENCIA! antes de empezar con las labores de reemplazo, desconecte la pala quitanieve eléctrica de la fuente de alimentación.

1. Desensamble la cubierta derecha retirando los cinco (5) tornillos que la sostienen en su lugar (Fig. 11).

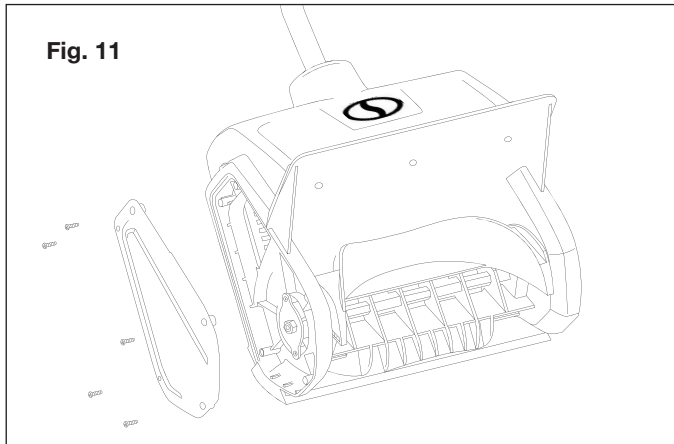

2. Asegure la barrena mientras usted retira la tuerca de ensamblado de barrena (Fig. 12).

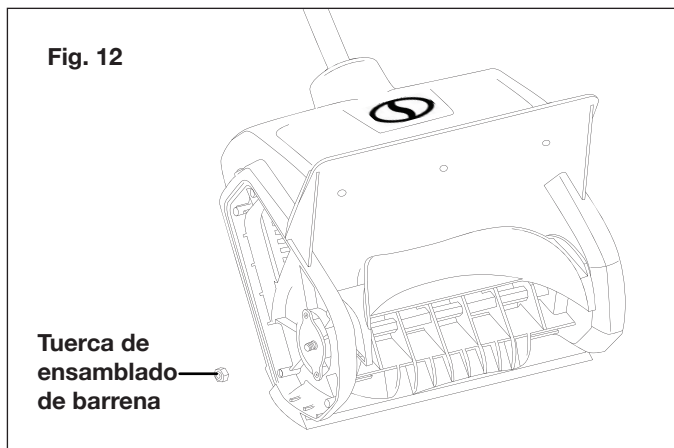

3. Desensamble la cubierta izquierda retirando los cinco (5) tornillos que la sostienen en su lugar (Fig. 13).

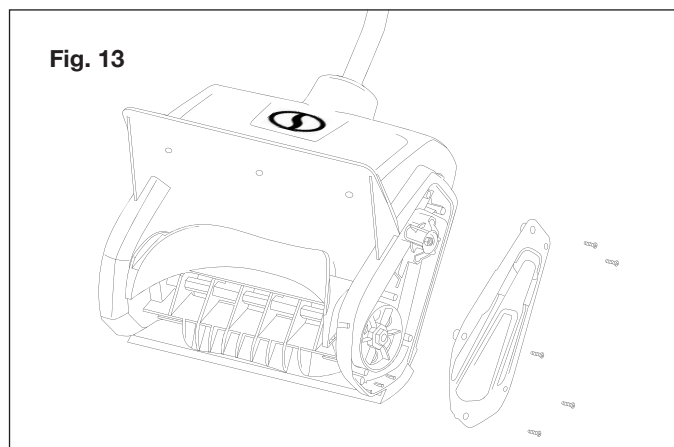

4. Retire la correa de la rueda motriz (Fig. 14).

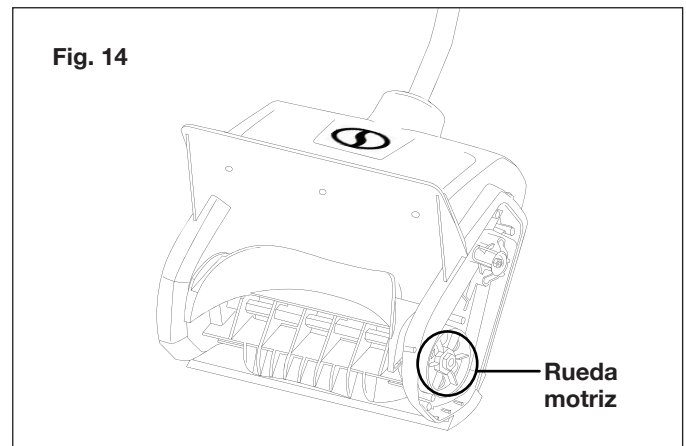

5. Retire los tornillos y cojinetes de la rueda motriz (Fig. 15).

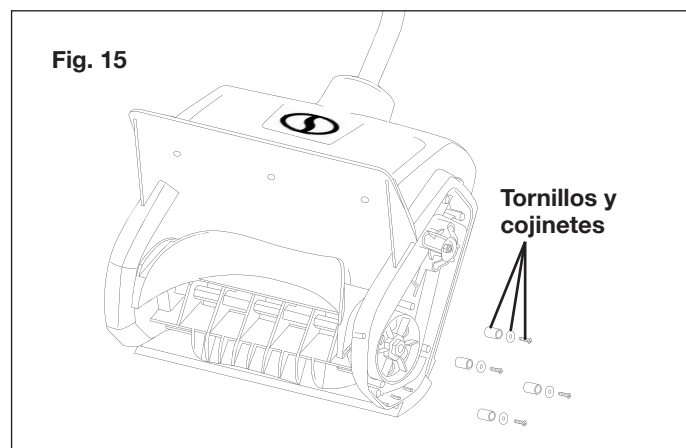

6. Retire el conjunto de eje de barrena (Fig. 16).

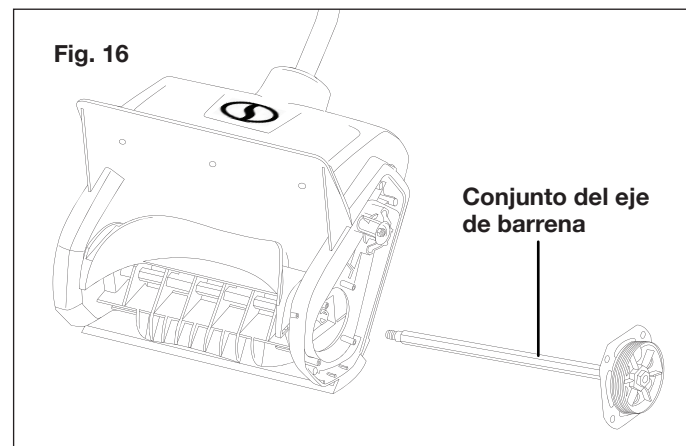

7. Retire la barrena antigua de la carcasa (Fig. 17).

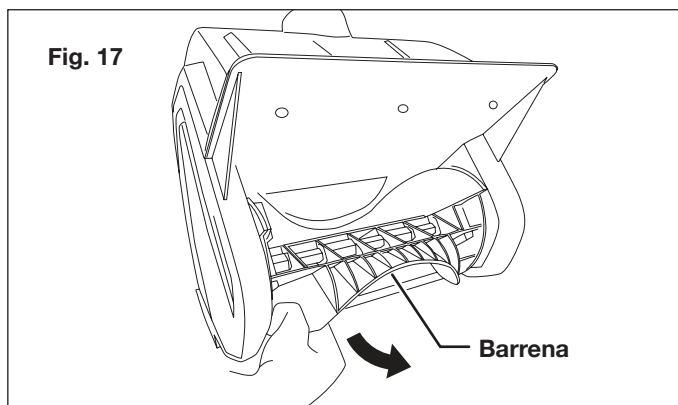

8. Instale la barrena de repuesto siguiendo los pasos anteriores en orden inverso (Fig. 18).

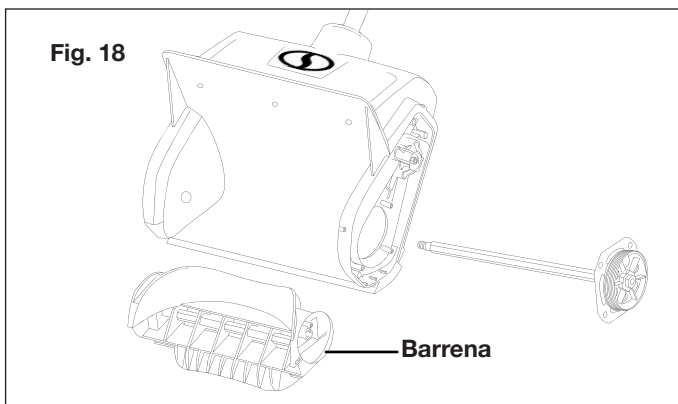

Reemplazo de la correa

⚠ ¡ADVERTENCIA! Desconecte la fuente de alimentación de la pala quitanieve eléctrica antes de llevar a cabo esta tarea.

1. Desensamble la cubierta derecha retirando los cinco (5) tornillos que la sostienen en su lugar (Fig. 11).
2. Desensamble la cubierta izquierda retirando los cinco (5) tornillos que la sostienen en su lugar (Fig. 13).
3. Retire todos los tornillos de la carcasa y separe la carcasa superior de la carcasa inferior (Fig. 19).

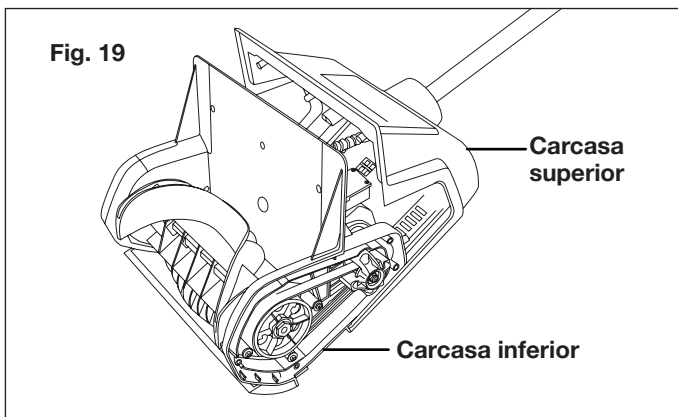

4. Retire los cuatro (4) tornillos y dos (2) tuercas del soporte de motor (Fig. 20).

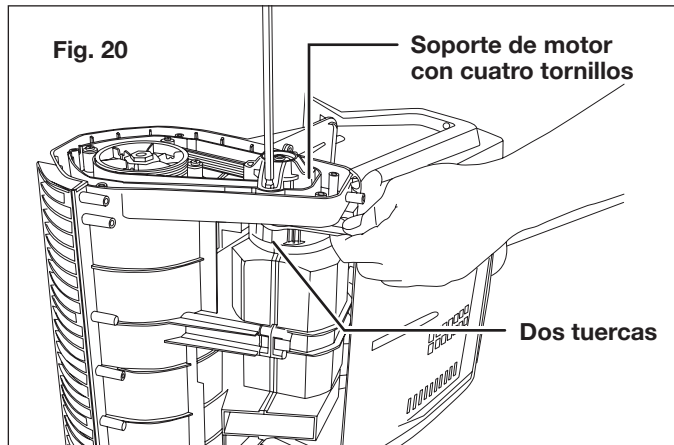

5. Retire el soporte de motor del cuerpo (Fig. 21).

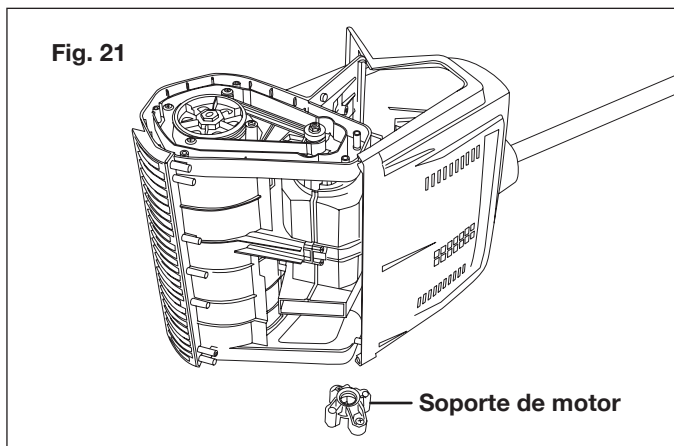

6. Retire la correa antigua del cuerpo girando lentamente la barrena mientras va levantando la correa (Figs. 22 y 23).

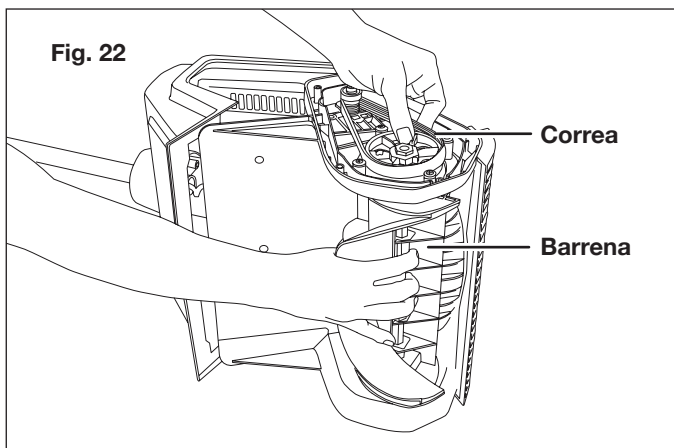

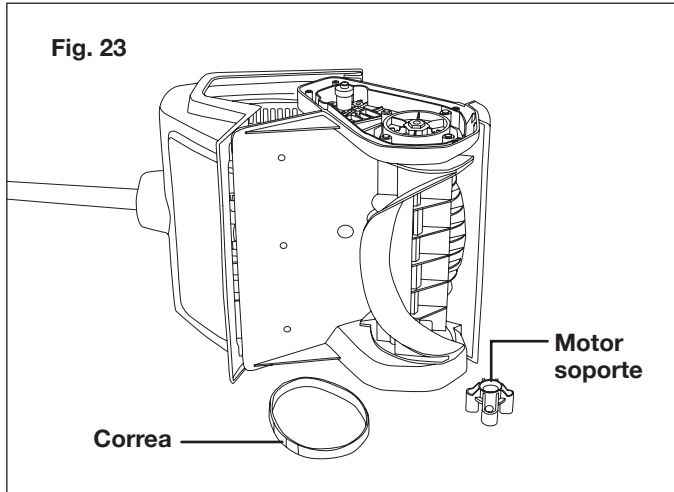

7. Reemplace la correa gastada con una nueva, y luego atornille el soporte de motor de vuelta a su posición (Fig. 24).

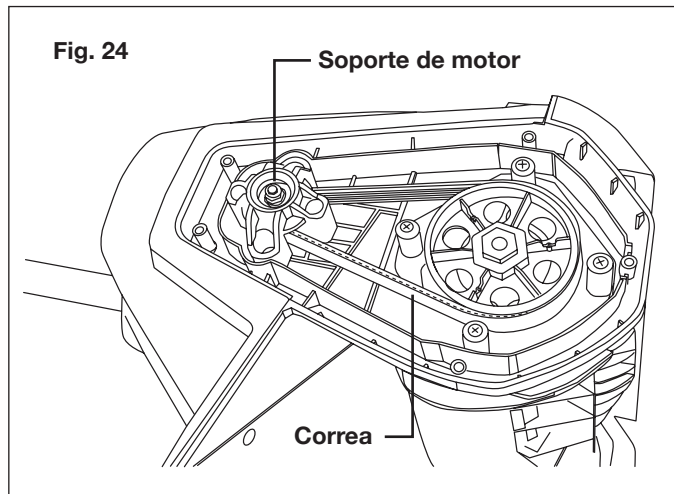

8. Reconecte la carcasa superior a la carcasa inferior volviendo a atornillar todos los tornillos de la carcasa (Fig. 19).
9. Coloque la cubierta izquierda de vuelta en su posición y vuelva a ajustar los cinco (5) tornillos.
10. Coloque la cubierta derecha de vuelta en su posición y vuelva a ajustar los cinco (5) tornillos.

Reemplazo de la cuchilla raspadora

⚠ ¡ADVERTENCIA! Desconecte la fuente de alimentación de la pala quitanieve eléctrica antes de llevar a cabo esta tarea.

1. Invierta la pala quitanieve. Usando un destornillador eléctrico, retire los cuatro (4) tornillos que aseguran la cuchilla raspadora a la base de la unidad (Fig. 25).

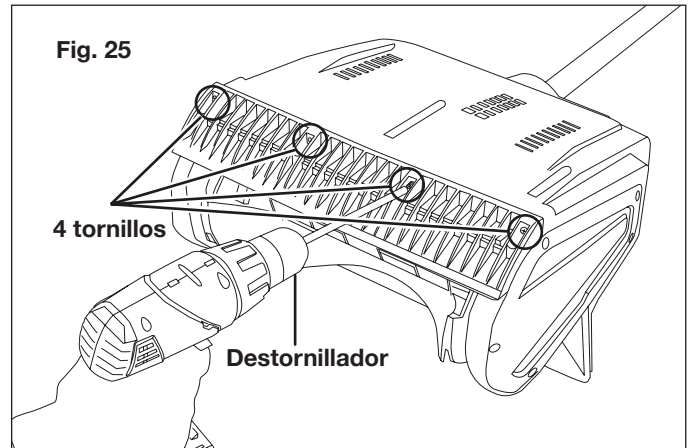

2. Retire la cuchilla raspadora gastada (Fig. 26).

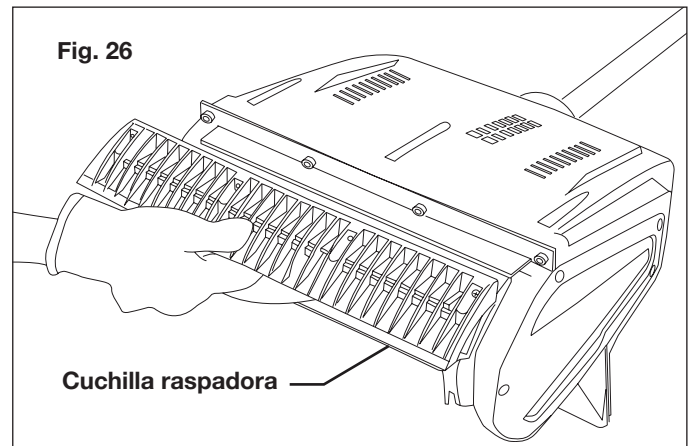

3. Instale la nueva cuchilla raspadora y ajústela de forma segura a la carcasa con los cuatro (4) tornillos (Fig. 27).

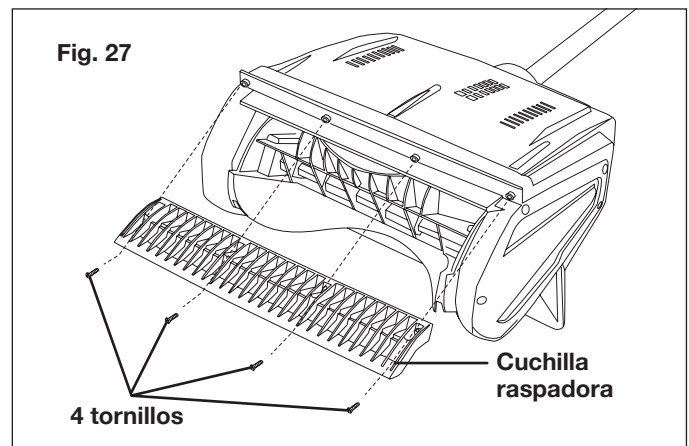

Lubricación de la pala quitanieve eléctrica

Esta pala quitanieve eléctrica no necesita lubricación. Todos los rodamientos están lubricados de fábrica para todo el ciclo de vida útil del producto.

Almacenamiento

1. Examine la pala quitanieve eléctrica cuidadosamente y verifique que no hayan partes gastadas, sueltas o dañadas. En caso de necesitar una reparación o reemplazar una parte, contacte a un concesionario autorizado Snow Joe® + Sun Joe® o llame al centro de servicio al cliente Snow Joe® + Sun Joe® al 1-866-SNOWJOE (1-866-766-9563) para obtener asistencia.
2. Examine el cable de extensión cuidadosamente y busque señales de desgaste o daños. Si está gastado o dañado, reemplácelo inmediatamente.
3. Desconecte el cable de extensión de la pala quitanieve antes de guardarla.
4. Guarde la pala quitanieve eléctrica junto con el cable en interiores, en un lugar limpio, seco y bajo llave, lejos del alcance de los niños y animales.

NOTA: los dispositivos de sujeción de cables de extensión están disponibles en el mercado, en caso de que usted desee comprar uno.

5. Para una protección adicional contra la nieve, el hielo, la luz del sol, la lluvia, el polvo, las resinas de árboles y los pájaros, cubra su pala quitanieve eléctrica con la cubierta universal para pala quitanieve eléctrica Snow Joe® (modelo SJCVR-13). Visite www.snowjoe.com para comprar esta cubierta, o pídale llamando por teléfono al 1-866-SNOWJOE (1-866-766-9563).

Asistencia y Servicio

Si su pala quitanieve eléctrica Snow Joe® 323E requiere servicio o mantenimiento, llame al centro de servicio al cliente Snow Joe® + Sun Joe® al 1-866-SNOWJOE (1-866-766-9563).

Modelo y número de serie

Al contactar a la empresa, ordenar piezas de repuesto o programar una reparación en un centro autorizado, usted necesitará proporcionar el modelo y número de serie, los cuales se encuentran en la etiqueta ubicada en la carcasa de la unidad. Copie estos números en el espacio proporcionado a continuación.

Registre los siguientes números que se encuentran en la carcasa o mango de su nuevo producto:	
Nº de modelo:	
3 2 3 E	
Nº de serie:	

Accesorios opcionales

⚠ ¡ADVERTENCIA! USE SIEMPRE solo partes de repuesto y accesorios Snow Joe® + Sun Joe®. NUNCA use partes de repuesto o accesorios que no estén destinados para su uso con esta herramienta. Comuníquese con Snow Joe® + Sun Joe® si tiene dudas sobre si es seguro usar una parte de repuesto o accesorio en particular con su pala quitanieve eléctrica. El uso de cualquier otro accesorio o parte puede ser peligroso y puede causar lesiones personales o daños mecánicos.

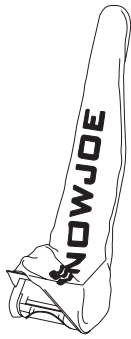
Accesorios	Artículo	Modelo
<p>①</p> 	<p>Cubierta universal protectora de pala quitanieve eléctrica de 13 plg</p>	<p>SJCVR-13</p>

NOTA: los accesorios están sujetos a cambios sin obligación alguna por parte de Snow Joe® + Sun Joe®. Los accesorios se pueden ordenar en línea visitando www.snowjoe.com o por teléfono llamando al centro de servicio al cliente Snow Joe® + Sun Joe® al 1-866-SNOWJOE (1-866-766-9563).



LA PROMESA DE SNOW JOE® + SUN JOE® AL CLIENTE

POR SOBRE TODO, en Snow Joe, LLC (“Snow Joe”) estamos dedicados a usted, nuestro cliente. Nos esforzamos por hacer que su experiencia sea lo más placentera posible. Desafortunadamente, hay veces en que un producto Snow Joe®, Sun Joe®, o Aqua Joe® (el “Producto”) no funciona o sufre un desperfecto bajo condiciones normales de operación. Creemos que es importante que usted sepa que puede confiar en nosotros. Es por eso que tenemos esta Garantía Limitada (la “Garantía”) para nuestros Productos.

NUESTRA GARANTÍA:

Snow Joe garantiza que sus Productos motorizados y no motorizados, nuevos y genuinos, están libres de defectos materiales o de mano de obra al ser usados en tareas domésticas normales durante un periodo de dos (2) años a partir de la fecha de compra por parte del comprador original y usuario final, cuando este último los compra a través de Snow Joe o un vendedor autorizado por Snow Joe y ha obtenido un comprobante de compra. Ya que Snow Joe no puede controlar la calidad de sus Productos vendidos por vendedores no autorizados, a menos que la ley lo prohíba esta Garantía no cubre Productos adquiridos a través de vendedores no autorizados. Si su Producto no funciona, o hay un problema con una parte específica que está cubierta por los términos de esta Garantía, Snow Joe elegirá entre: (1) enviarle una parte de repuesto gratuita; (2) reemplazar el Producto con uno nuevo o similar sin costo alguno; o (3) reparar el Producto. ¡Un excelente soporte!

Esta Garantía le da derechos legales específicos, y usted puede también tener otros derechos según el Estado.

REGISTRO DEL PRODUCTO:

Snow Joe le recomienda enfáticamente registrar su Producto. Usted puede registrar su Producto en línea visitando snowjoe.com/register, imprimiendo y enviando por correo una tarjeta de registro disponible en línea en nuestro sitio Web, llamando a nuestra central de servicio al cliente al **1-866-SNOWJOE (1-866-766-9563)**, o enviándonos un e-mail a help@snowjoe.com. Si usted no registra su Producto sus derechos de garantía no disminuirán; sin embargo, registrar su Producto permitirá que Snow Joe le pueda atender mejor si usted tiene alguna necesidad como cliente.

¿QUIÉN PUEDE SOLICITAR COBERTURA DE GARANTÍA LIMITADA?

Esta Garantía es otorgada por Snow Joe al comprador original y propietario original del Producto.

¿QUÉ NO ESTÁ CUBIERTO?

Esta Garantía no se aplica si el Producto ha sido usado de forma comercial o en aplicaciones no domésticas o de alquiler. Esta Garantía tampoco se aplica si el Producto fue adquirido desde un vendedor no autorizado. Esta garantía tampoco cubre cambios cosméticos que no afecten el funcionamiento del Producto. Las partes desgastables como correas, brocas y cuchillas no están cubiertas por esta Garantía, y pueden ser compradas visitando snowjoe.com o llamando al **1-866-SNOWJOE (1-866-766-9563)**.



SNOWJOE®

PELLE À NEIGE ÉLECTRIQUE

33 cm | 10 A

MANUEL D'UTILISATION

FR

Une division de Snow Joe®, LLC

Modèle 323E

Formulaire n° SJ-323E-880F-MR9

IMPORTANT!

Consignes de sécurité

Tous les utilisateurs doivent lire ces instructions avant d'utiliser la machine

Tout appareil électrique peut être dangereux s'il est mal utilisé. Certaines des consignes de sécurité contenues dans ce manuel s'appliquent généralement à de nombreux appareils. D'autres avertissements sont spécifiques à l'utilisation de cette pelle à neige.

AVERTISSEMENTS d'ordre général en matière de sécurité!

Vous-mêmes, ainsi que tout autre utilisateur de cette pelle à neige, devez lire, comprendre et observer ces instructions dans leur intégralité. Vous devez les lire à nouveau au début de chaque saison hivernale. Le non-respect de ces consignes de sécurité pourrait être à l'origine de DÉCHARGES ÉLECTRIQUES, d'un INCENDIE et/ou de GRAVES BLESSURES.

Prenez note du symbole d'alerte de sécurité personnelle

⚠ Utilisé dans ce manuel pour attirer votre attention sur un AVERTISSEMENT s'appliquant à une consigne d'utilisation particulière. Ce symbole indique que cette utilisation nécessite d'être particulièrement VIGILANT, de prendre des PRÉCAUTIONS et d'être CONSCIENT DES DANGERS.

- 1. Pièces de rechange** – Lors de toute intervention sur cette machine, utilisez uniquement des pièces de rechange identiques. Remplacez ou réparez immédiatement tout cordon endommagé.

Ne l'utilisez pas sur du gravier, à moins que la pelle à neige soit réglée pour ce type de terrain conformément au manuel d'utilisation.

- 2. Maintenir à l'écart les enfants, les spectateurs et les animaux familiers** – Tous les spectateurs, y compris les animaux familiers, doivent être tenus à bonne distance de la zone de travail.
- 3. S'habiller en conséquence** – Ne portez ni vêtements amples ni bijoux. Ils peuvent être happés par les pièces en mouvement. Portez des bottes de caoutchouc.

La pelle à neige électrique ne doit pas être portée à bout de bras sauf si les instructions fournies dans ce manuel l'autorisent spécifiquement.

- 4. Rallonges** – Pour éviter que le cordon de la pelle à neige ne se débranche de la rallonge en cours d'utilisation, branchez la rallonge dans la machine comme cela est illustré Figures 8 et 9.

⚠ AVERTISSEMENT! Pour éviter des décharges électriques, utilisez uniquement une rallonge prévue pour l'extérieur.

- 5. Éviter tout démarrage accidentel** – Ne transportez pas la pelle à neige électrique en maintenant le doigt sur l'interrupteur. Avant de brancher la machine, assurez-vous que l'interrupteur est sur la position d'arrêt.

Si le cordon est endommagé d'une façon ou d'une autre pendant l'utilisation de la machine, retirez-le immédiatement de la prise.

- 6. Ne pas tirer sur le cordon** – Ne tirez jamais la pelle à neige électrique par le cordon et ne tirez pas brusquement sur le cordon pour le retirer de la prise. Maintenez le cordon éloigné de la chaleur, de l'huile et des objets tranchants.

- 7. Pièces en mouvement** – Maintenez les mains et les pieds éloignés des pièces en mouvement. Maintenez en place et en bon ordre de marche les dispositifs de sécurité.

- 8. Ne pas forcer la machine** – Elle fonctionnera mieux, sera moins dangereuse et moins susceptible de tomber en panne si elle est utilisée au régime pour lequel elle a été conçue.

- 9. Ne pas s'arc-bouter** – Restez en permanence sur vos deux pieds et ne perdez pas l'équilibre.

Si la pelle à neige électrique heurte un corps étranger, suivez ces étapes :

- **Arrêtez la pelle à neige électrique.**
- **Vérifiez si la machine n'est pas endommagée.**
- **Réparez tout dommage avant de redémarrer et d'utiliser à nouveau la pelle à neige.**

- 10. Débrancher la machine** – Débranchez la pelle à neige électrique de la source d'alimentation électrique quand vous ne l'utilisez pas, avant d'intervenir dessus, quand vous changez les accessoires ou quand vous effectuez toute autre tâche d'entretien.

- 11. Remiser la machine à l'intérieur, à l'arrêt complet** – Quand elle n'est pas utilisée, la pelle à neige électrique doit être remise à l'intérieur dans un endroit sec, sous clé et hors de portée des enfants.

- 12. Effectuer avec soin l'entretien de la pelle à neige électrique** – Suivez les consignes d'entretien fournies pour remplacer des pièces ou changer des accessoires. La lubrification n'est pas nécessaire.

Cette pelle à neige électrique répond, voire même dépasse les spécifications B71.3 de l'American National Standards Institute en vigueur au moment de sa production.

Lisez et comprenez le contenu de ce manuel avant de démarrer le moteur.

⚠ Il s'agit du symbole d'alerte de sécurité. Il indique un danger potentiel pouvant entraîner des dommages corporels. Pour éviter toute blessure grave, voire même fatale, obéir à tous les messages de sécurité précédés de ce symbole.

La mauvaise utilisation ou l'entretien négligé de cette pelle à neige électrique pourrait entraîner des blessures, voire même la mort. Pour réduire ce risque, respecter les consignes de sécurité suivantes.

Cette pelle à neige électrique peut amputer les mains et les pieds si elle est mal utilisée. Elle peut également ramasser des objets étrangers qui peuvent devenir de dangereux projectiles quand ils sont rejetés par la machine. Le fait de ne pas observer les consignes de sécurité suivantes pourrait entraîner de graves blessures.

Formation

- Avant d'utiliser cette machine, lisez, comprenez et suivez toutes les instructions sur la machine et dans le manuel. Familiarisez-vous bien avec les commandes et l'utilisation appropriée de la pelle à neige. Sachez comment arrêter rapidement la machine et débrayer rapidement les commandes.
- Les enfants ne doivent jamais être autorisés à avoir accès à la machine. Les adultes ne devraient jamais utiliser la machine sans avoir lu attentivement et compris ces instructions.
- Maintenez la zone de travail débarrassée de toutes personnes, en particulier les petits enfants et les animaux familiers.
- Faites très attention pour éviter de glisser ou de tomber.

Préparation

- Inspectez soigneusement la zone où la machine doit être utilisée et retirez tous les paillasons, traîneaux, planches, fils de fer et autres objets étrangers.
- N'utilisez pas la machine sans porter de vêtements d'hiver appropriés. Évitez les vêtements amples qui pourraient se prendre dans les pièces mobiles. Portez des chaussures permettant d'avoir une meilleure prise sur les surfaces glissantes.
- N'essayez pas de déblayer la neige sur une surface couverte de gravier ou de gravillons. Ce produit est uniquement destiné à déblayer la neige sur les surfaces pavées.

- Ne tentez jamais de procéder à des réglages pendant que le moteur tourne (sauf lorsque le fabricant le recommande spécifiquement).
- Portez des lunettes de sécurité ou des protecteurs oculaires pendant l'utilisation et pendant un réglage ou une réparation pour se protéger les yeux d'objets étrangers pouvant être rejetés par la machine.

Utilisation

- Ne mettez ni les mains ni les pieds sous les pièces tournantes ou à proximité. Tenez-vous en permanence à l'écart de l'ouverture d'éjection.
- Faites preuve d'une extrême prudence lorsque vous utilisez la machine ou lui faites traverser des chemins, des allées ou des routes de gravier. Soyez à l'affût des dangers cachés et de la circulation.
- Après avoir heurté un objet étranger, arrêtez le moteur. Inspectez soigneusement la pelle à neige électrique pour vérifier si elle n'est pas endommagée et réparez-la avant de la redémarrer et de l'utiliser à nouveau.
- Si la machine commence à vibrer anormalement, arrêtez le moteur et inspectez immédiatement la machine pour trouver ce qui est à l'origine des vibrations. Les vibrations sont généralement des signes précurseurs d'un problème.
- Arrêtez le moteur et débranchez la pelle à neige électrique de l'alimentation électrique toutes les fois que vous devez quitter la position de conduite de la machine, avant de la transporter, avant de déboucher le carter de la tarière rotative et quand vous réparez, réglez ou inspectez la machine.
- Quand vous nettoyez, réparez ou inspectez la pelle à neige électrique, assurez-vous que toutes les pièces en mouvement sont complètement arrêtées avant de vous mettre au travail.
- Faites preuve d'une extrême prudence quand vous utilisez la machine sur des terrains pentus.
- N'utilisez jamais la pelle à neige électrique sans que les dispositifs de protection et autres dispositifs de sécurité ne soient en place et en bon ordre de marche.
- Ne dirigez jamais la neige rejetée en direction de personnes ou d'endroits susceptibles d'être endommagés. Maintenez les enfants, les animaux familiers et autres spectateurs à bonne distance de la zone de travail.
- Ne surchargez pas la capacité de la machine en tentant de déblayer trop rapidement la neige.
- Regardez derrière vous et faites preuve de prudence quand vous reculez en ayant la pelle à neige électrique entre les mains.
- N'utilisez jamais la pelle à neige électrique sans bonne visibilité ou éclairage suffisant. Assurez toujours vos pas et tenez fermement les poignées. Marchez et ne courez jamais quand vous utilisez la machine.

Débouchage du carter de tarière rotative

Mettre les mains en contact avec la tarière rotative dans le carter est la cause la plus commune des accidents corporels associés aux pelles à neige électriques. Ne jamais utiliser les mains pour déboucher un carter de tarière rotative.

Pour déboucher le carter de tarière rotative,

- Arrêtez le moteur et débranchez la machine de l'alimentation électrique.
- Patientez 10 secondes pour être certain que la tarière rotative est à l'arrêt complet.
- Utilisez toujours un outil de curage et non les mains pour déboucher la tarière rotative.

Entretien et remisage

- Inspectez régulièrement les attaches et vérifiez qu'elles sont bien serrées pour que la machine puisse être utilisée sans danger.
- Reportez-vous toujours au manuel d'utilisation pour des détails importants, par exemple la façon de remiser correctement votre pelle à neige électrique pendant une période prolongée.
- Maintenez visibles les étiquettes de sécurité et d'instructions ou, le cas échéant, remplacez-les.
- Pour empêcher la tarière rotative de geler, faites tourner la machine quelques minutes après avoir déblayé de la neige.

Machines à double isolation

Les machines à double isolation sont dotées de deux systèmes d'isolation au lieu d'une mise à la terre. Aucune mise à la terre n'est prévue sur les machines à double isolation et aucune mise à la terre ne doit être ajoutée à ces machines. Toute intervention sur une machine à double isolation exige un soin extrême et une parfaite connaissance du système et doit être effectuée uniquement par du personnel technique qualifié chez un revendeur Snow Joe® + Sun Joe® agréé. Les pièces de rechange pour une machine à double isolation doivent être identiques aux pièces d'origine. Les machines à double isolation sont marquées « Double isolation » ou « Doublement isolé ». Le symbole  (carré dans un carré) peut être également marqué sur la machine.



DOUBLE ISOLATION : MISE À LA TERRE NON NÉCESSAIRE. POUR LES RÉPARATIONS, UTILISER UNIQUEMENT DES PIÈCES DE RECHANGE IDENTIQUES.

La pelle à neige électrique est à double isolation, éliminant ainsi la nécessité d'un système séparé de mise à la terre. Utilisez uniquement des pièces de rechange identiques. Lisez les instructions avant d'intervenir sur une machine à double isolation. Utilisez cette pelle à neige comme cela est décrit dans ce manuel.

Sécurité électrique

1. Des dispositifs de protection contre les défauts de terre (disjoncteurs de fuite de terre) doivent être fournis sur le(s) circuit(s) ou la(les) prise(s) utilisés pour cette pelle à neige électrique. Des prises intégrant un disjoncteur de fuite de terre sont disponibles et peuvent être utilisées pour répondre à cette mesure de sécurité.
2. Pour réduire le risque de décharge électrique, cette machine est munie d'une fiche polarisée (c.-à-d., une lame est plus large que l'autre). Utilisez cette machine uniquement avec une rallonge électrique à fiche polarisée, homologuée UL, CSA ou ETL, recommandée pour l'extérieur et tout temps.

La fiche de la machine ne s'insère que d'une seule façon dans une rallonge à fiche polarisée. Si la fiche de la machine ne rentre pas complètement dans la rallonge, inversez-la. Si la fiche ne s'insère toujours pas, procurez-vous une rallonge à fiche polarisée. Une rallonge à fiche polarisée nécessite l'utilisation d'une prise murale polarisée. La fiche polarisée de la rallonge ne s'insère que d'une seule façon dans la prise murale polarisée. Si la fiche ne rentre pas complètement dans la prise murale, inversez-la. Si la fiche ne s'insère toujours pas, communiquez avec un électricien qualifié pour qu'il pose une prise adéquate. Ne modifiez en aucune façon la fiche de la machine, la prise de la rallonge ou la fiche de la rallonge.

3. Pour éviter les décharges électriques, utilisez uniquement une rallonge électrique appropriée pour l'extérieur, par exemple SW-A, SOW-A, STW-A, STOW-A, SJW-A, SJOW-A, SJTW-A ou SJTOW-A.

Avant son utilisation, vérifiez que la rallonge électrique est en bon état. Quand vous utilisez une rallonge électrique, assurez-vous qu'elle soit de calibre suffisant pour le courant que votre machine va consommer. Une rallonge sous-dimensionnée provoquera une chute de tension dans les lignes, ce qui entraînera une perte de puissance et une surchauffe.



AVERTISSEMENT!



Les décharges électriques peuvent entraîner de GRAVES BLESSURES, voire même la MORT. Tenir compte de ces avertissements :

- Ne laisser aucune pièce de la pelle à neige électrique entrer en contact avec de l'eau pendant son utilisation. Si la machine se mouille lorsqu'elle n'est pas sous tension, l'essuyer avant de la redémarrer.
- Utiliser uniquement une rallonge électrique homologuée UL, CSA ou ETL pour l'extérieur et tout temps. N'utilisez pas de rallonge supérieure à 30 m.
- Ne pas toucher la machine ou sa prise de courant les mains mouillées ou les pieds dans l'eau. Le port de bottes de caoutchouc offre une certaine protection.

TABLEAU – RALLONGE ÉLECTRIQUE

Longueur de cordon :	Jusqu'à 15 m	+15 m -30 m
Calibre min. de fil (AWG) :	16	14

4. Pour empêcher que le cordon de la machine se débranche de la rallonge électrique pendant son utilisation, faites un nœud avec les deux cordons comme cela est illustré Tableau 1.

Tableau 1. Méthode d'attache de rallonge électrique

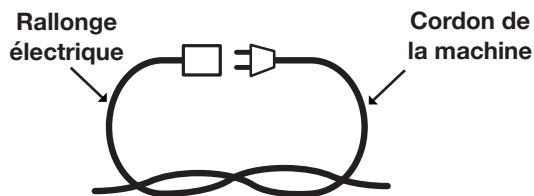

(A) Nouer les cordons comme sur l'illustration

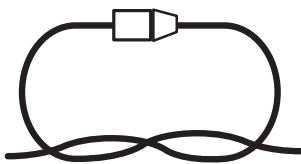

















(B) Brancher la fiche dans la prise

5. N'utilisez pas le cordon à mauvais escient. Ne tirez jamais la pelle à neige par le cordon et ne tirez pas brusquement sur le cordon pour le retirer de la prise. Maintenez le cordon éloigné de toute source de chaleur, de l'huile et des objets tranchants.

Symboles de sécurité

Le tableau suivant décrit et explique les symboles de sécurité pouvant être marqués sur cet appareil. Lisez, comprenez et suivez toutes les instructions sur la machine avant d'essayer de procéder à son assemblage et de l'utiliser.

Symboles	Descriptions	Symboles	Descriptions
	LIRE LE OU LES MANUELS D'UTILISATION – Lire, comprendre et suivre toutes les consignes de sécurité du ou des manuels avant d'essayer de monter et d'utiliser la machine.		AVERTISSEMENT! Risque d'électrocution.
	ALERTE DE SÉCURITÉ – Indique une précaution, un avertissement ou un danger.		AVERTISSEMENT! Ne pas utiliser la machine sous la pluie ou par forte humidité. Garder la machine au sec.
	Porter des protecteurs d'oreilles. Porter des protecteurs oculaires. Porter un masque respiratoire.		DANGER! Danger de coupure/arrachement – Maintenir les pieds éloignés de la tarière rotative.
	Garder le cordon flexible d'alimentation électrique à bonne distance de la tarière rotative.		DANGER! Danger de coupure/arrachement – Maintenir les mains éloignées de la tarière rotative. Ne pas utiliser les mains pour déboucher le carter de tarière rotative. Arrêter le moteur avant de retirer des débris.
	Pour la protection des mains, porter des gants de sécurité lors de l'utilisation de la machine.		Porter en permanence des souliers de sécurité pour protéger les pieds contre toute chute d'objet accidentelle.
	Tous les spectateurs et les enfants doivent être maintenus à bonne distance [au moins 10 m (11 vg)] de la zone de travail.		MISE EN GARDE! Attention aux pierres et à d'autres objets étrangers pouvant être rejetés par la machine.
	Toujours maintenir le cordon d'alimentation éloigné des sources de chaleur, de l'huile ou des arêtes tranchantes. Retirer immédiatement la prise du secteur si la rallonge est endommagée, effilochée ou emmêlée.		AVERTISSEMENT! Arrêter la machine et la débrancher de la source d'alimentation avant de l'inspecter, de la nettoyer, de changer des accessoires ou de conduire tout autre travail d'entretien.
	Double isolation.		La pièce rotative continuera de tourner pendant plusieurs secondes après avoir arrêté la machine.

Apprenez à mieux connaître votre pelle à neige

Lisez attentivement le manuel de l'utilisateur et les consignes de sécurité avant d'utiliser la pelle à neige électrique. Comparez l'illustration ci-dessous avec la pelle à neige électrique pour vous familiariser avec l'emplacement des différents réglages et commandes. Conservez ce manuel pour pouvoir vous y reporter dans le futur.

1. Bouton de verrouillage de sécurité
2. Gâchette marche-arrêt
3. Poignée supérieure
4. Crochet de retenue de rallonge électrique
5. Poignée réglable
6. Bouton de poignée
7. Bouton et boulon de raccord
8. Cordon de la machine
9. Tube supérieur
10. Tube inférieur
11. Caisson moteur
12. Lame de raclage
13. Tarière rotative antichoc résistante aux basses températures

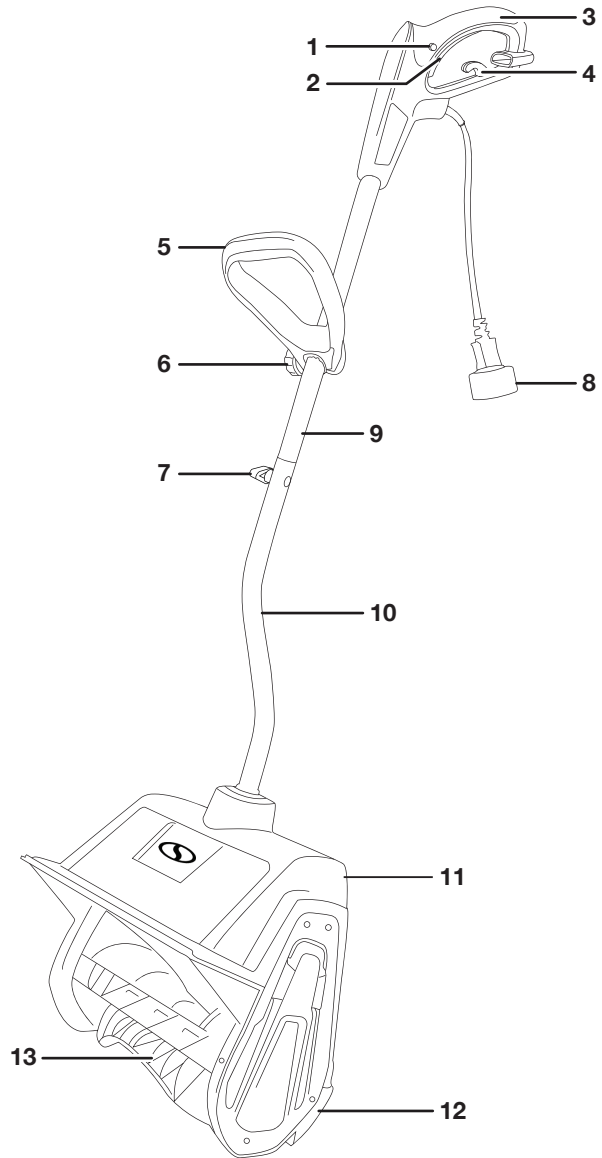

Données techniques

Tension nominale.....	120 V ~ 60 Hz	Largeur de déneigement	33 cm
Moteur	10 A	Profondeur de tranchée de neige.....	15 cm
Régime à vide.....	2 150 ± 10 % tr/min	Distance d'éjection max.....	6 m
Rotor.....	Tarière à deux pales radiales	Poids net	6,2 kg

Déballage

Contenu de la caisse

- Pelle à neige électrique
- Bouton et boulon de raccord
- Poignée réglable et bouton
- Manuel et carte d'enregistrement

1. Retirez soigneusement la pelle à neige électrique de la caisse et inspectez-la pour vérifier que tous les éléments énumérés ci-dessus sont fournis.
2. Inspectez soigneusement le contenu pour vous assurer qu'aucun élément n'a été brisé ou endommagé pendant le transport. Si vous constatez que des pièces manquent ou sont endommagées, NE PAS retourner la machine au magasin. Veuillez appeler le service clientèle Snow Joe® + Sun Joe® au 1-866-SNOWJOE (1-866-766-9563).

REMARQUE : ne jetez pas la caisse d'expédition et l'emballage tant que vous n'êtes pas prêt(e) à utiliser votre nouvelle pelle à neige électrique. L'emballage est fabriqué dans des matériaux recyclables. Éliminez ces matériaux de façon appropriée et conformément à la réglementation locale.

IMPORTANT! Le matériel et l'emballage ne sont pas des jouets. Ne laissez pas les enfants jouer avec les sacs en plastique, les feuilles métalliques ou les petites pièces. Ces éléments peuvent être avalés et présentent un danger de suffocation!

Montage

Raccordement des tubes supérieur et inférieur

1. Avant de raccorder les tubes supérieurs et inférieurs, glissez la poignée réglable sur le tube supérieur au niveau de la partie intermédiaire (Fig. 1).

REMARQUE : n'essayez pas de monter la poignée réglable une fois que les tubes sont assemblés.

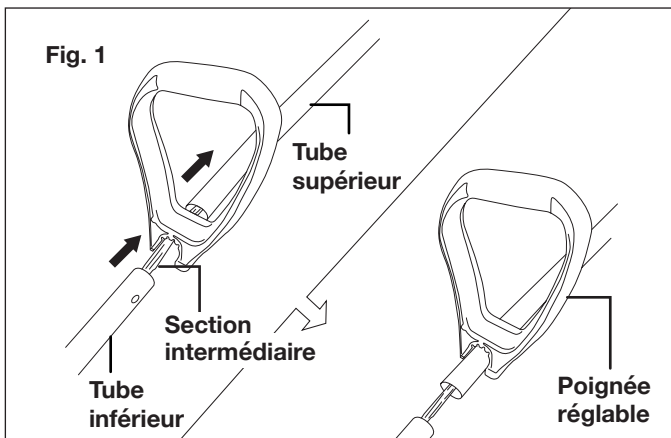

2. Glissez le tube supérieur dans le tube inférieur et alignez les trous de vis (Fig. 2).

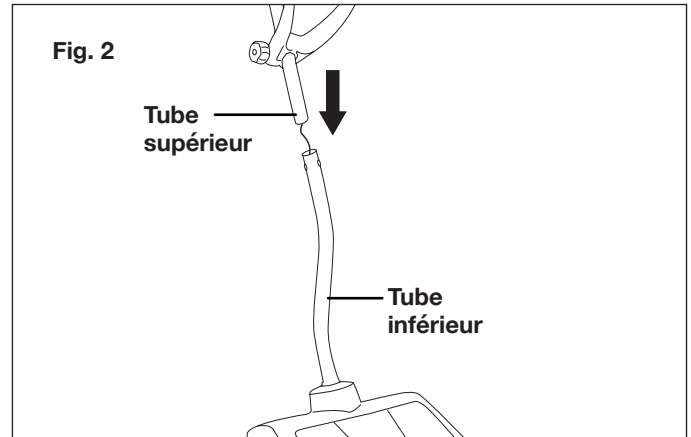

3. Insérez le boulon de raccord en le faisant passer à travers les trous alignés des tubes supérieur et inférieur et attachez l'autre extrémité au bouton de raccord (Fig. 3 et 4).

REMARQUE : il se peut que vous deviez déplacer d'un côté le câblage à l'intérieur du tube s'il bloque le boulon (utilisez le fil d'expédition pour déplacer le câblage électrique; n'utilisez pas d'outil pointu).

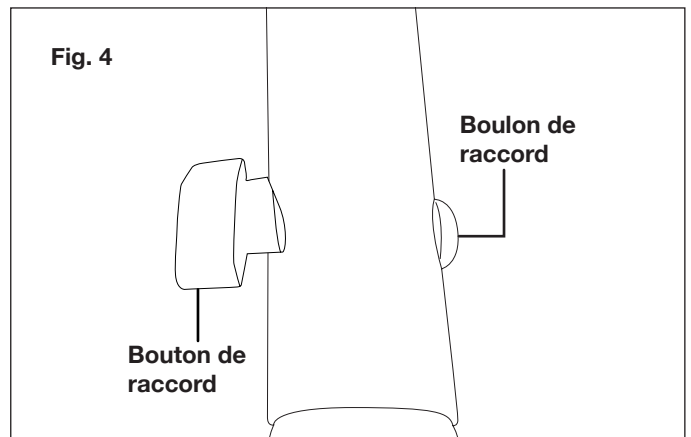
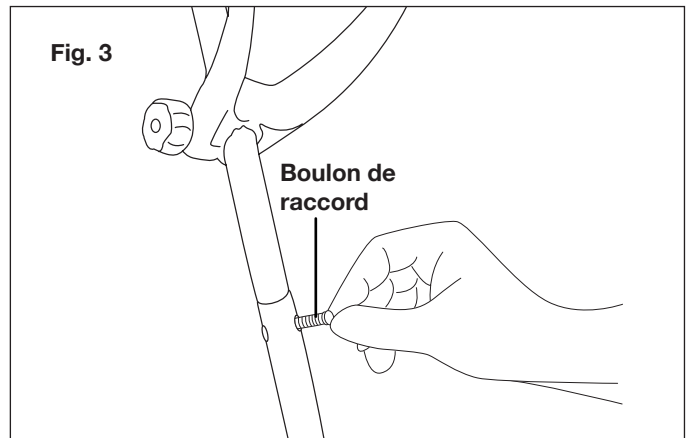

Positionnement de la poignée réglable

1. Déplacez et faites tourner la poignée réglable jusqu'à ce que vous obteniez une position de travail confortable (Fig. 5).
2. Serrez le bouton de poignée.

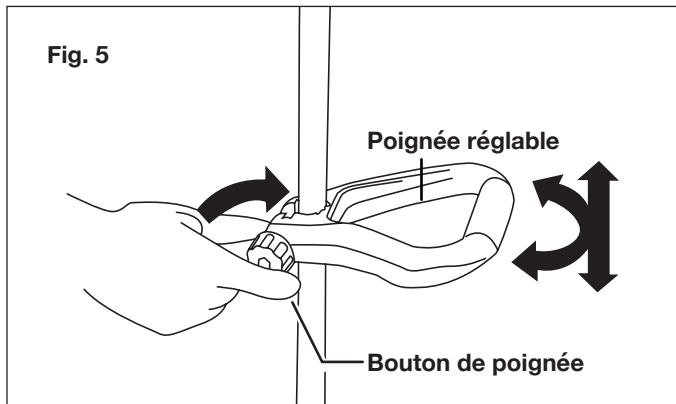

Utilisation

IMPORTANT : cette pelle à neige électrique est destinée uniquement à un usage résidentiel, à l'extérieur. N'utilisez pas cette machine à l'intérieur ou à des fins commerciales ou industrielles.

Connexion à une source d'alimentation

Pour réduire le risque de décharge électrique, cette machine est munie d'une fiche polarisée (c.-à-d., une lame est plus large que l'autre; voir Fig. 6).

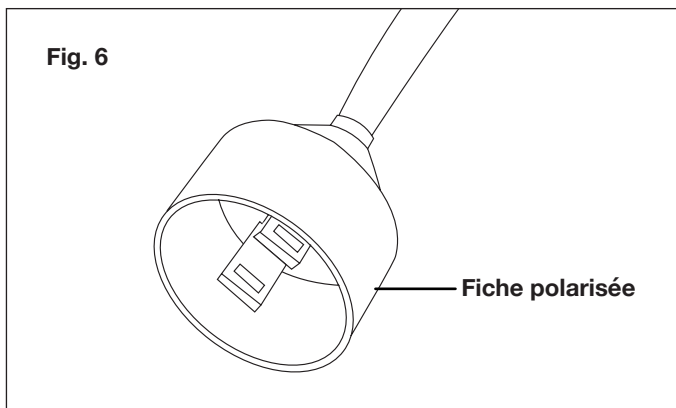

Utilisez cette machine uniquement avec une rallonge électrique à fiche polarisée, homologuée UL, CSA ou ETL, recommandée pour l'extérieur et tout temps.

La fiche de la machine ne s'insère que d'une seule façon dans une rallonge à fiche polarisée. Si la fiche de la machine ne rentre pas complètement dans la rallonge, inversez-la. Si la fiche ne s'insère toujours pas, procurez-vous une rallonge à fiche polarisée. Une rallonge à fiche polarisée nécessite l'utilisation d'une prise murale polarisée. La fiche polarisée de la rallonge ne s'insère que d'une seule façon dans la prise murale polarisée. Si la fiche ne rentre pas complètement dans la prise murale, inversez-la. Si la fiche ne s'insère toujours pas, communiquez avec un électricien qualifié pour qu'il pose une prise adéquate. Ne modifiez en aucune façon la fiche de la machine, la prise de la rallonge ou la fiche de la rallonge.

IMPORTANT : vérifiez fréquemment la rallonge pendant son utilisation pour détecter la présence de trous ou de fissures dans l'isolation. N'utilisez pas de cordon endommagé. Ne faites pas passer le cordon dans de l'eau stagnante ou de l'herbe humide.

Utilisez uniquement une rallonge électrique recommandée pour l'extérieur.

Attache de la rallonge électrique

1. Faites une boucle dans la rallonge (Fig. 7).

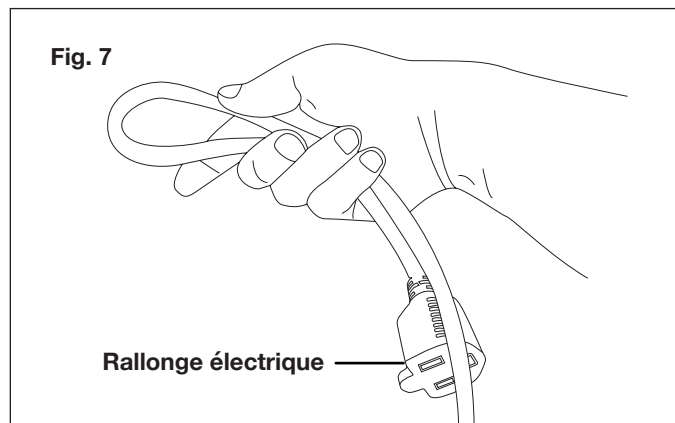

2. Insérez la boucle dans le trou à l'arrière de la poignée supérieure et attachez la boucle autour du crochet de retenue de la rallonge électrique (Fig. 8).

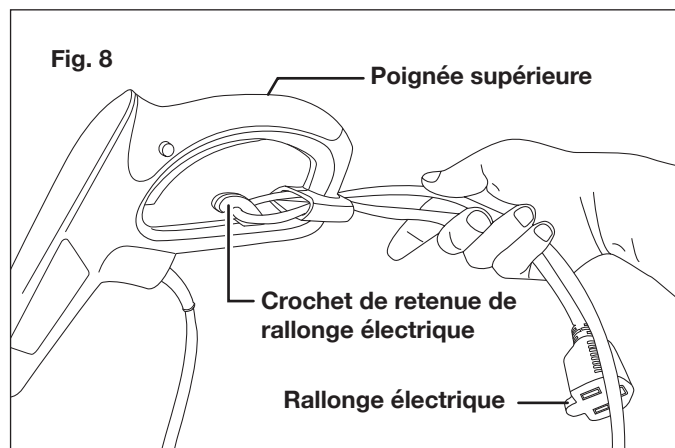

3. Branchez la rallonge électrique dans le cordon de la machine (Fig. 9).

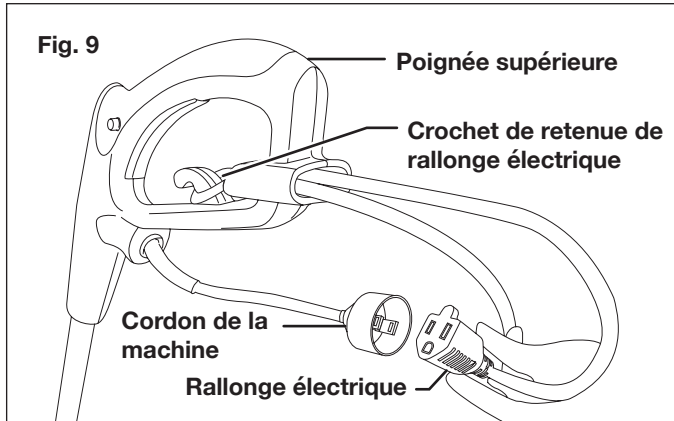

REMARQUE : en attachant la rallonge électrique de cette manière, vous empêcherez mieux que la rallonge électrique se débranche de la machine pendant l'utilisation.

4. Branchez la rallonge électrique dans une prise murale.
5. Maintenez la zone à déneiger exempte de pierres, jouets ou autres objets étrangers que la tarière rotative pourrait ramasser et rejeter. Ces objets pourraient être couverts de neige et passer facilement inaperçus. Par conséquent, assurez-vous de bien inspecter la zone de travail avant de commencer à déblayer.

Démarrage et arrêt

1. Pour démarrer la pelle à neige électrique, appuyez sur le bouton de verrouillage de sécurité sur la partie supérieure de la poignée en le maintenant enfoncé à l'aide de votre pouce et pressez ensuite la gâchette avec les doigts. Une fois que la machine tourne, vous pouvez relâcher le bouton de verrouillage de sécurité et commencer à déblayer la neige (Fig. 10).

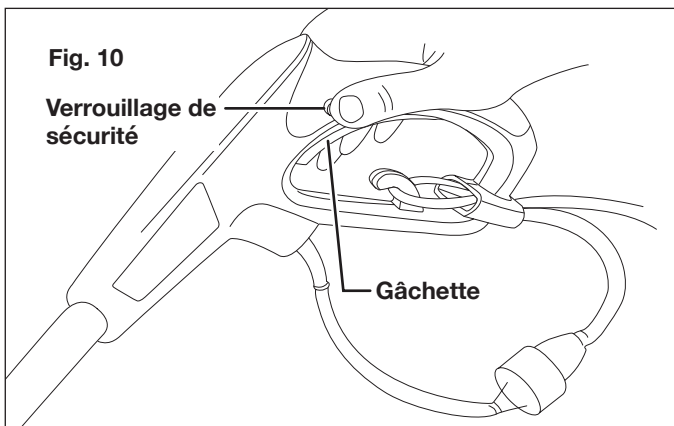

2. Pour arrêter la pelle à neige électrique, relâchez la gâchette.

Conseils d'utilisation

- Démarrez la pelle à neige électrique et inclinez-la vers l'avant jusqu'à ce que la lame de raclage à la base de la machine touche le sol. Poussez la pelle vers l'avant à la vitesse qui vous convient le mieux, mais suffisamment lentement pour déneiger complètement la tranchée ouverte par la machine. La largeur de déneigement de la pelle à neige et la profondeur de la chute de neige doivent déterminer la vitesse à laquelle la pelle avance.
- Orientez la neige rejetée vers la droite ou vers la gauche en donnant une légère inclinaison à la pelle à neige électrique.
- Pour déblayer la neige plus efficacement, rejetez la neige dans le sens du vent et faites chevaucher légèrement les tranchées dégagées.
- Si vous devez déneiger une surface couverte de gravier ou de gravillons, appuyez sur la poignée vers le bas pour lever la lame de raclage et éviter que des gravillons se prennent dans la tarière rotative et soient rejetés.
- Cette pelle à neige électrique taille une tranchée de 33 cm de largeur sur 15 cm de profondeur en un seul passage.
- Pour dégager des congères plus profondes, tenez la pelle à neige électrique par les poignées supérieure et inférieure et effectuez un mouvement de balancement ou de balayage. Déblayez jusqu'à 15 cm de neige à chaque passage et répétez autant de fois que nécessaire.
- Tenez éloigné le cordon de tout obstacle, d'objets tranchants et de la tarière rotative. Ne tirez pas brusquement sur le cordon et ne l'utilisez pas à mauvais escient. Vérifiez fréquemment que le cordon n'est pas endommagé. En cas de dommages constatés, remplacez immédiatement le cordon.
- Débranchez la rallonge électrique après utilisation de la pelle à neige électrique. Accrochez la rallonge électrique à la pelle pour ne pas la perdre ou l'endommager.

Entretien

Pour commander des pièces de rechange ou des accessoires pour la pelle à neige électrique Snow Joe® 323E, veuillez vous rendre sur le site www.snowjoe.com ou communiquer avec le service clientèle Snow Joe® + Sun Joe® au 1-866-SNOWJOE (1-866-766-9563).

⚠ AVERTISSEMENT! Débrancher la rallonge électrique avant d'effectuer la moindre tâche d'entretien.

Si la rallonge électrique est branchée dans la machine, quelqu'un pourrait accidentellement la mettre en marche pendant que vous intervenez dessus, ce qui pourrait entraîner de graves blessures.

Remplacement de la tarière

⚠️ AVERTISSEMENT! Débrancher la pelle à neige électrique de la source d'alimentation avant d'intervenir dessus.

1. Démontez le couvercle latéral droit en retirant les cinq (5) vis qui le maintiennent en place (Fig. 11).

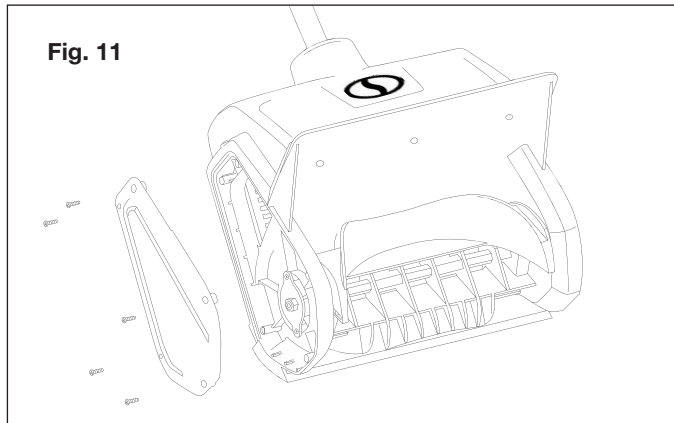

2. Saisissez la tarière quand vous dévissez l'écrou de l'ensemble tarière (Fig. 12).

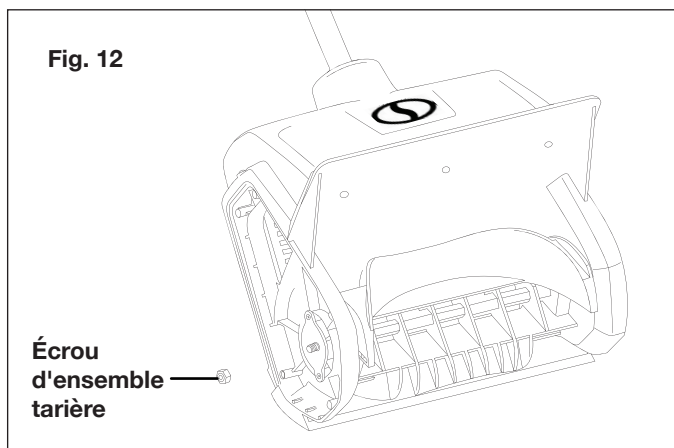

3. Démontez le couvercle latéral gauche en retirant les cinq (5) vis qui le maintiennent en place (Fig. 13).

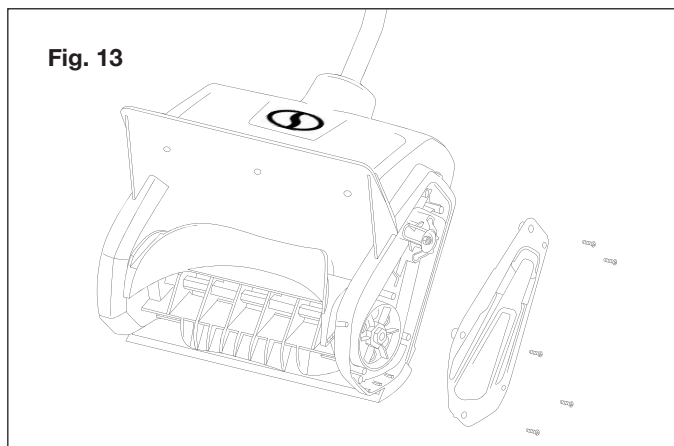

4. Retirez la courroie de la roue d'entraînement (Fig. 14).

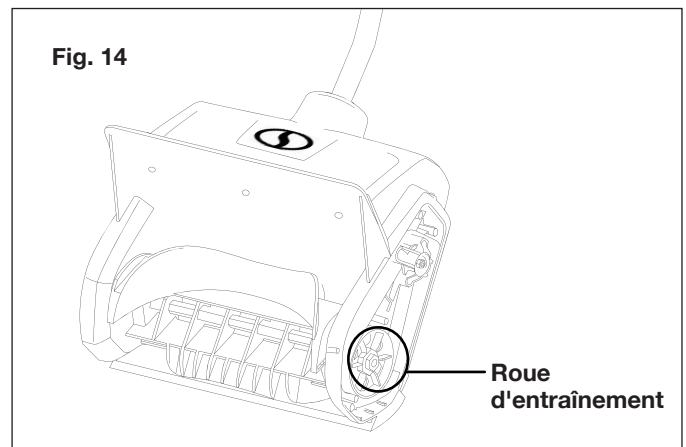

5. Retirez les vis et les douilles de la roue d'entraînement (Fig. 15).

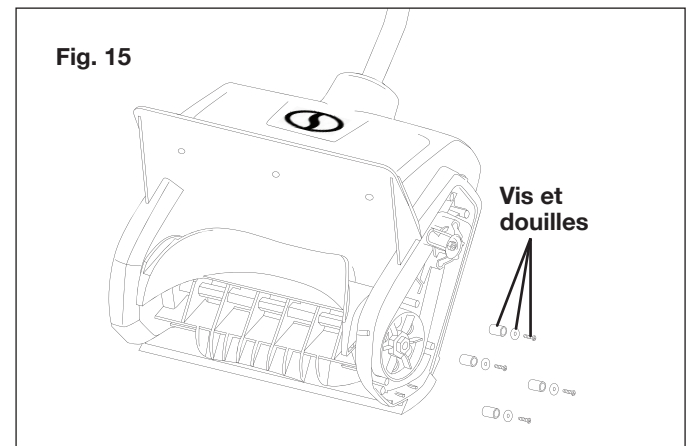

6. Retirez l'axe de tarière (Fig. 16).

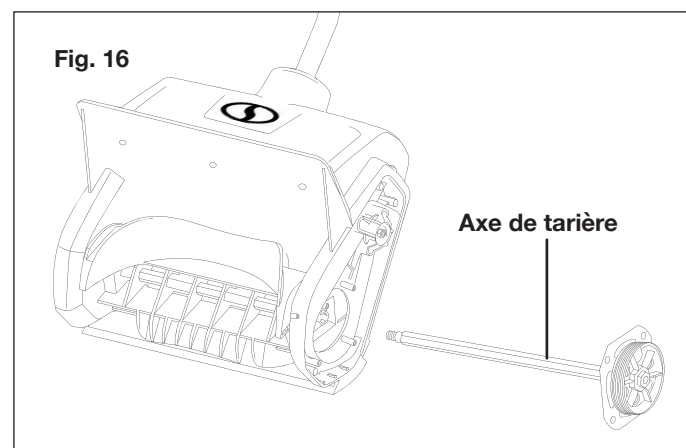

7. Retirez de son carter la tarière à remplacer (Fig. 17).

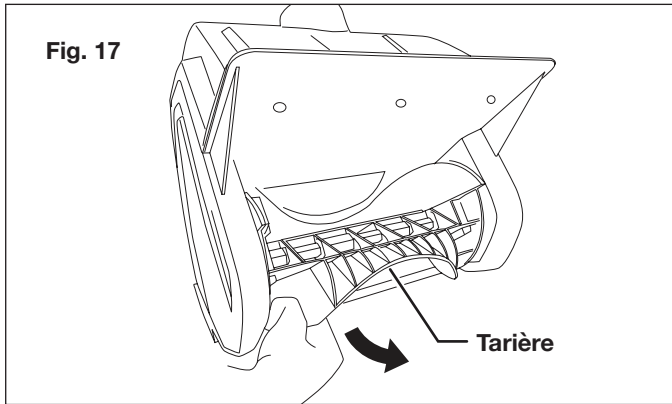

8. Posez la tarière de rechange en suivant les étapes ci-dessus en ordre inverse (Fig. 18).

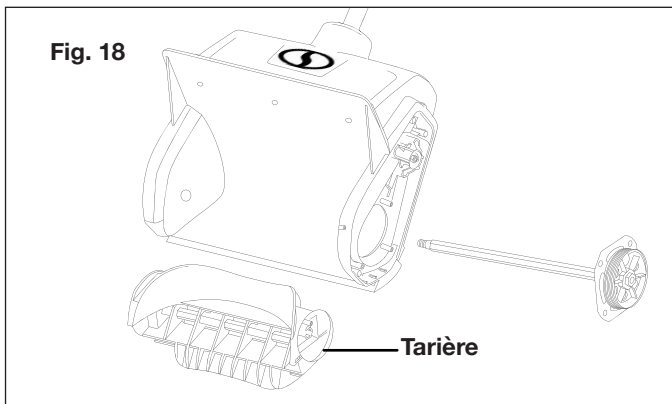

Remplacement de la courroie

⚠ AVERTISSEMENT! Débrancher la pelle à neige électrique avant d'effectuer cette tâche.

1. Démontez le couvercle latéral droit en retirant les cinq (5) vis qui le maintiennent en place (Fig. 11).
2. Démontez le couvercle latéral gauche en retirant les cinq (5) vis qui le maintiennent en place (Fig. 13).
3. Retirez toutes les vis du carter et séparez la partie supérieure du carter de sa partie inférieure (Fig. 19).

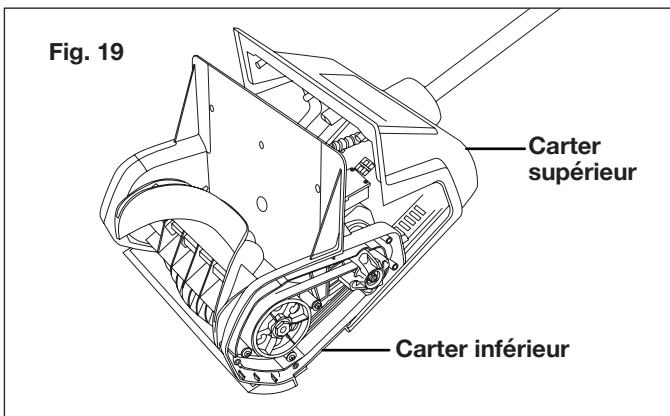

4. Retirez les quatre (4) vis et les deux (2) écrous du support du moteur (Fig. 20).

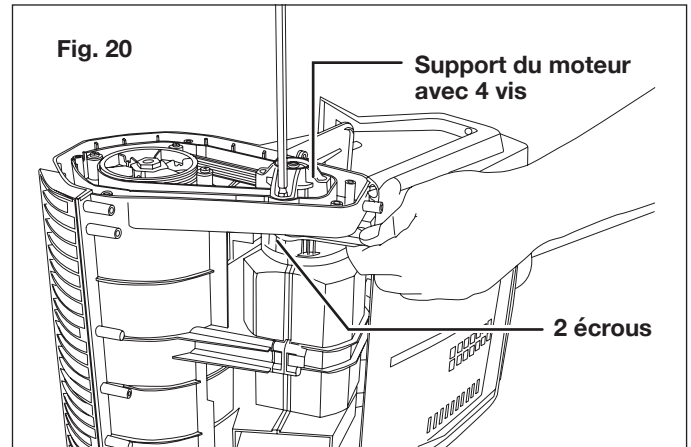

5. Retirez le support du moteur du corps de la machine (Fig. 21).

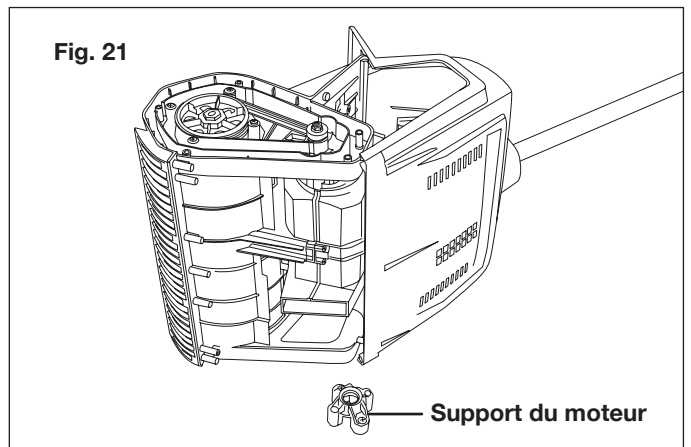

6. Retirez la courroie à changer du corps de la machine en tournant lentement la tarière tout en levant la courroie (Fig. 22 et 23).

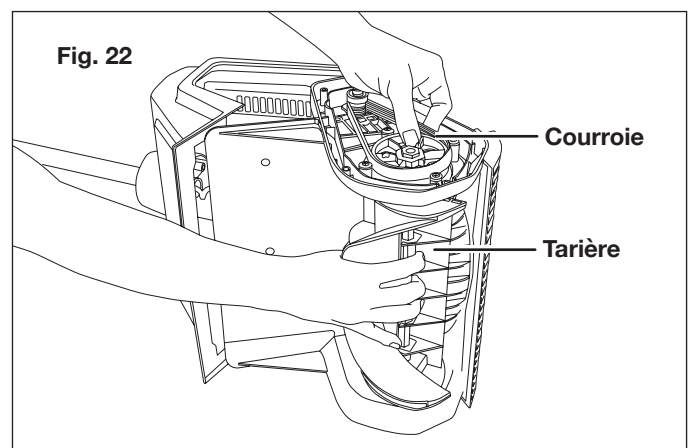

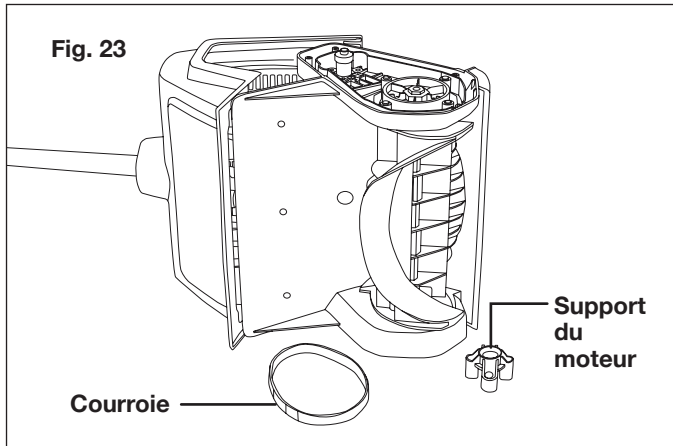

7. Remplacez la courroie usée par une courroie neuve, puis revissez le support du moteur pour le remettre en position (Fig. 24).

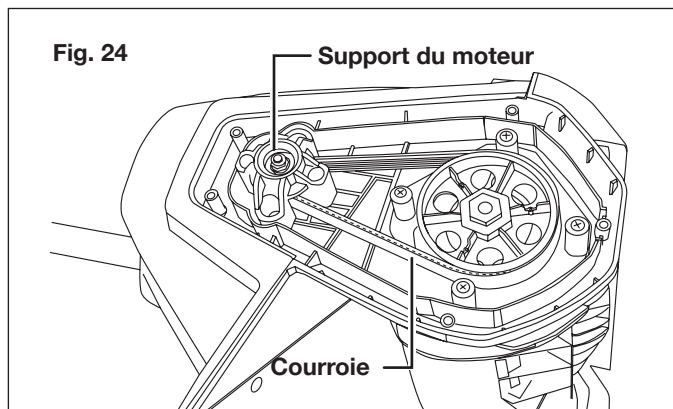

8. Attachez la partie supérieure du carter à sa partie inférieure en remontant toutes les vis du carter (Fig. 19).
9. Remettez en place le couvercle latéral gauche et revissez les cinq (5) vis.
10. Remettez en place le couvercle latéral droit et revissez les cinq (5) vis.

Remplacement de la lame de raclage

⚠ AVERTISSEMENT! Débrancher la pelle à neige électrique avant d'effectuer cette tâche.

1. Retournez la pelle à neige. À l'aide d'un tournevis électrique, retirez les quatre (4) vis qui attachent la lame de raclage à la base de la machine (Fig. 25).

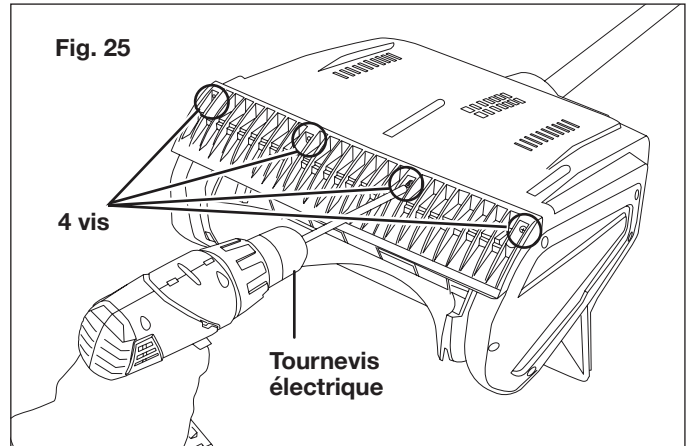

2. Retirez la lame de raclage à changer (Fig. 26).

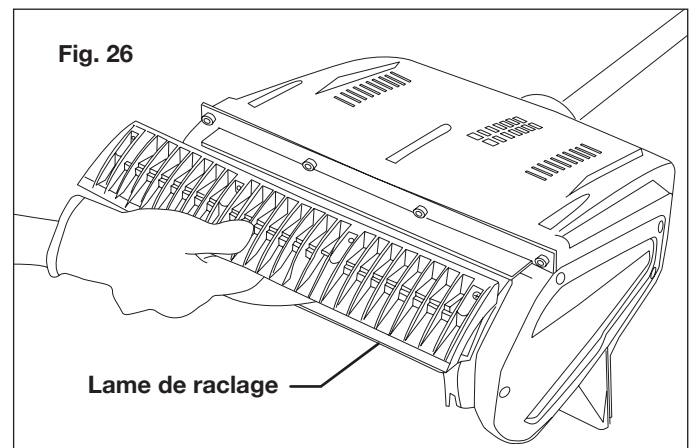

3. Posez la nouvelle lame de raclage et attachez-la solidement au carter à l'aide des quatre (4) vis (Fig. 27).

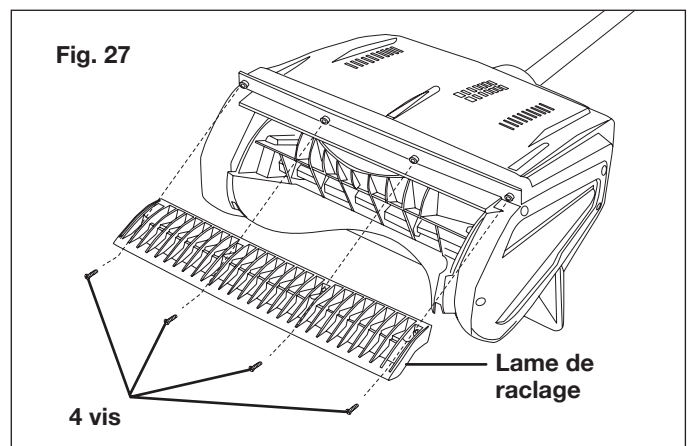

Lubrification de la pelle à neige électrique

Cette pelle à neige électrique ne nécessite aucune lubrification. Tous les roulements sont lubrifiés à l'usine pour la durée de vie de la machine.

Remisage

1. Examinez minutieusement la pelle à neige électrique pour vérifier qu'il n'y a pas de pièces usées, desserrées ou endommagées. Si vous devez faire réparer ou remplacer une pièce, communiquez avec votre revendeur Snow Joe® + Sun Joe® agréé ou le service clientèle Snow Joe® + Sun Joe® en appelant le 1-866-SNOWJOE (1-866-766-9563).
2. Examinez minutieusement la rallonge électrique pour vérifier qu'elle ne présente aucun signe d'usure excessive ou d'endommagement. Si elle est usée ou endommagée, remplacez-la immédiatement.
3. Débranchez la rallonge électrique de la pelle à neige électrique avant de la remisage.
4. Remisez la rallonge avec la pelle à neige électrique, à l'intérieur dans un endroit frais, sec et sous clé, hors de portée des enfants et des animaux.
REMARQUE : au cas où vous souhaiteriez en acheter, des dispositifs de retenue pour rallonges électriques sont disponibles dans le commerce.
5. Pour une meilleure protection contre la neige, la glace, les rayons du soleil, la pluie, la poussière, la sève des arbres et les oiseaux, recouvrez votre pelle à neige électrique d'une housse universelle pour pelles à neige Snow Joe® (modèle SJCVR-13). Pour acheter en ligne cette housse, visitez snowjoe.com, ou bien pour la commander par téléphone, appelez le 1-866-SNOWJOE (1-866-766-9563).

Service après-vente et soutien technique

Si votre pelle à neige électrique Snow Joe® 323E nécessite une réparation ou un entretien, veuillez appeler le service clientèle Snow Joe® + Sun Joe® au 1-866-SNOWJOE (1-866-766-9563).

Numéros de modèle et de série

Lorsque vous communiquez avec l'entreprise pour commander des pièces ou prendre rendez-vous pour une intervention technique chez un revendeur agréé, vous devez fournir les numéros de modèle et de série qui se trouvent sur l'étiquette autocollante apposée sur le carter de la machine. Copiez ces numéros dans l'espace réservé ci-dessous.

Veillez noter les numéros suivants sur le carter ou la poignée de votre nouvel outil :	
N° de modèle :	
3 2 3 E	
N° de série :	

Accessoires en option

⚠️ AVERTISSEMENT! TOUJOURS utiliser des pièces de rechange et des accessoires Snow Joe® + Sun Joe® homologués. NE JAMAIS utiliser des pièces ou des accessoires qui ne sont pas destinés à être utilisés avec cette pelle à neige électrique. Communiquez avec Snow Joe® + Sun Joe® si vous n'êtes pas sûr(e) que l'utilisation d'une pièce de rechange ou d'un accessoire particulier avec votre pelle à neige électrique soit sans danger. L'utilisation de toute autre pièce détachée ou accessoire peut être dangereuse et pourrait provoquer des dommages corporels ou mécaniques.

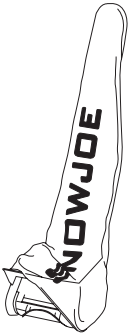
Accessoires	Élément	Modèle
<p>①</p> 	<p>Housse protectrice universelle pour pelles à neige 33 cm</p>	<p>SJCVR-13</p>

REMARQUE : les accessoires sont sous réserve de changement sans aucune obligation de la part de Snow Joe® + Sun Joe®. Les accessoires peuvent être commandés en ligne sur le site snowjoe.com ou par téléphone en communiquant avec le service clientèle Snow Joe® + Sun Joe® au 1-866-SNOWJOE (1-866-766-9563)



LA PROMESSE DE SNOW JOE® + SUN JOE® À SES CLIENTS

Vous êtes notre client et Snow Joe, LLC (« Snow Joe ») **SE MET EN QUATRE** pour vous servir. Nous nous efforçons de vous rendre l'utilisation de nos produits aussi plaisante que possible. Malheureusement, il peut arriver qu'un produit Snow Joe®, Sun Joe® ou Aqua Joe (« Produit ») ne fonctionne pas ou se casse dans des conditions d'utilisation normales. Nous pensons qu'il est important que vous sachiez ce que vous pouvez attendre de nous. C'est pourquoi nous avons une garantie limitée (« Garantie ») pour nos Produits.

NOTRE GARANTIE :

Snow Joe déclare et garantit que les Produits neufs, d'origine, électriques ou non électriques sont exempts de vices de matière ou de fabrication et, lorsqu'ils font l'objet d'une utilisation résidentielle et ménagère ordinaire, les garantit pendant une période de deux ans à compter de la date d'achat au détail par l'acheteur primitif auprès de Snow Joe ou d'un des revendeurs agréés de Snow Joe, preuve d'achat à l'appui. Étant donné que Snow Joe ne peut pas contrôler la qualité de ses Produits vendus par des revendeurs non agréés, sauf stipulation contraire de la loi, la présente Garantie ne couvre pas les Produits achetés auprès de vendeurs non agréés. Si votre Produit ne fonctionne pas ou si une pièce spécifique couverte par les modalités de la présente Garantie fait l'objet d'un problème quelconque, Snow Joe choisira (1) de vous envoyer une pièce de rechange gratuite, (2) de remplacer le Produit par un produit neuf ou comparable, gratuitement, ou (3) de réparer le Produit. Génial, n'est-ce pas?

La présente Garantie vous donne des droits judiciaires spécifiques, et vous pouvez également avoir d'autres droits qui peuvent varier d'une province ou d'un territoire à l'autre.

ENREGISTREMENT DU PRODUIT :

Snow Joe vous recommande vivement d'enregistrer votre Produit. Vous pouvez l'enregistrer en ligne sur le site snowjoe.com/register, ou en imprimant et en envoyant par courrier une carte d'enregistrement offerte en ligne sur notre site Web, ou par téléphone en appelant notre Service à la clientèle au **1-866-SNOWJOE (1-866-766-9563)**, ou encore en nous envoyant un courriel à l'adresse help@snowjoe.com. Le fait de ne pas enregistrer l'achat de votre Produit n'a aucune conséquence sur vos droits concernant la garantie. Toutefois, l'enregistrement de votre Produit permettra à Snow Joe de mieux répondre au moindre besoin que vous pourriez avoir en matière de service à la clientèle.

QUI PEUT REVENDIQUER LA COUVERTURE DE LA GARANTIE?

La présente Garantie est étendue par Snow Joe à l'acheteur et propriétaire primitif du Produit.

QU'EST-CE QUI N'EST PAS COUVERT?

La présente Garantie ne s'applique pas si le Produit a été utilisé commercialement, pour des travaux non résidentiels ou s'il fait l'objet d'une location. La présente Garantie ne s'applique pas non plus si le Produit a été acheté auprès d'un revendeur non agréé. La présente garantie ne couvre pas non plus les changements cosmétiques qui n'affectent pas le rendement. Les pièces d'usure comme les courroies, les tarières, les chaînes et les dents ne sont pas couvertes au titre de la présente Garantie et peuvent être achetées en ligne sur le site snowjoe.com ou en appelant le **1-866-SNOWJOE (1-866-766-9563)**.



snowjoe.com