



PODADORA DE CÉSPED ELÉCTRICA DE 14 PLG Y 12 A

Modelo MJ401E

Forma No. SJ-MJ401E-880S-MR3

Una división de Snow Joe®, LLC

MANUAL DEL OPERADOR

¡IMPORTANTE! Instrucciones de seguridad

Todos los operadores deberán leer estas instrucciones antes del uso

Obedezca siempre estas normas de seguridad. No hacerlo podría resultar en lesiones corporales severas o incluso la muerte.

¡ADVERTENCIAS generales de seguridad!

Usted debe tomar precauciones básicas de seguridad siempre que use esta podadora de césped eléctrica con el fin de reducir el riesgo de incendio, descarga eléctrica y daños personales. Estas precauciones incluyen:

⚠️ ¡ADVERTENCIA! No opere esta podadora sin todo el receptor de césped, protector contra descargas, protector posterior u otros dispositivos protectores de seguridad en su lugar y funcionando apropiadamente.

⚠️ ¡ADVERTENCIA! El uso de cualquier otro accesorio o acoplamiento podría aumentar el riesgo de lesiones.

⚠️ ¡ADVERTENCIA! Para reducir el riesgo de lesiones, inspeccione frecuentemente el ensamblado del recolector y reemplácelo con las partes recomendadas si es que presenta signos de desgaste o deterioro.

Antes de usar la podadora, tómese el tiempo para familiarizarse con los controles, sobre todo con la manera de detener la podadora en caso de emergencia. Las únicas personas que deben usar la podadora son aquellas que tengan un entendimiento completo de las instrucciones y sepan cómo operar la máquina. Los niños nunca deberán tener acceso a la podadora.

Conserve este manual para futuras referencias y vuélvalo a leer al inicio de cada temporada de podado.

PARA PODADORAS DE CÉSPED DE DOBLE AISLAMIENTO

1. **Piezas de repuesto:** al repararla, use solamente piezas de repuesto idénticas. Reemplace o repare inmediatamente los cables dañados.

2. **Enchufe polarizado:** las conexiones polarizadas de artefactos reducen el riesgo de descarga eléctrica. Esta podadora tiene un enchufe polarizado (una pata es más ancha que la otra) y requerirá el uso de un cable de extensión polarizado. Solo hay una forma de que el enchufe de la podadora encaje en la conexión de un cable de extensión. Si el enchufe no entra por completo dentro del receptáculo del cable de extensión, invierta las clavijas del enchufe. Si el enchufe aún no encaja, obtenga un cable de extensión polarizado correcto. Un cable de extensión polarizado tiene que usarse con un tomacorriente polarizado. Solo hay una forma en la que el enchufe encajará en un tomacorriente polarizado de pared. Si el enchufe no entra por completo dentro del tomacorriente de la pared, invierta las clavijas del enchufe. Si el enchufe aún no encaja, póngase en contacto con un electricista calificado para la instalación del tomacorriente de pared apropiado. No modifique el enchufe del equipo, receptáculo del cable de extensión o enchufe del cable de extensión de ninguna manera.

⚠️ ¡ADVERTENCIA! El contacto con las piezas móviles puede causar enredos, pérdida de miembros u otras lesiones corporales severas. Mantenga siempre las partes del cuerpo (p. ej., las manos o los pies) a una distancia segura de las piezas móviles. Asegúrese de que todas las cubiertas y protectores estén bien colocados en su lugar antes del uso.

Las superficies calientes (p. ej., el motor) pueden encender objetos inflamables o combustibles y causar un incendio o explosión que podrían resultar en lesiones corporales severas. Mantenga la podadora a una distancia segura lejos de objetos inflamables o combustibles hasta que las superficies calientes se hayan enfriado por completo. No almacene la podadora cerca a objetos inflamables o combustibles.

Una cuchilla dañada o tuerca de cuchilla gastada puede desprenderse del ensamblado de la podadora y causar una lesión severa. Reemplace la cuchilla dañada o tuerca gastada antes de usar la podadora.

PARA TODAS LAS PODADORAS DE CÉSPED

1. **Evite entornos peligrosos:** no use la podadora bajo la lluvia o cuando el césped esté húmedo o mojado.
2. **Mantenga alejados a niños, espectadores y mascotas:** mantenga siempre a niños, espectadores y mascotas a una distancia segura de la podadora mientras esté funcionando y mientras se esté enfriando.

3. **Vístase apropiadamente:** use siempre equipos de protección personal (p. ej., gafas, guantes de hule, calzado protector y máscara antipolvo) y una vestimenta adecuada al usar la podadora. Vestimentas holgadas, cabellos largos o joyería pueden engancharse en las partes móviles.
4. **Use el artefacto correcto:** no use la podadora de césped para cualquier otra aplicación que no sea una de aquellas para las cuales fue diseñada.
6. **No fuerce la podadora:** tendrá un mejor funcionamiento con menos probabilidades de lesiones personales o fallas mecánicas si es usada a la velocidad para la cual fue diseñada.
7. **No se sobreextienda:** mantenga con sus pies balance y posición adecuados durante todo el tiempo.
8. **Manténgase alerta:** esté siempre alerta y vea lo que está haciendo. Utilice su sentido común. No opere la podadora de césped si usted está cansado o bajo la influencia del alcohol u otras drogas.
9. **Desconecte la podadora de césped:** desconecte la podadora de césped de la fuente de alimentación cuando no esté siendo usada, antes de repararla, al cambiar accesorios y al realizar cualquier otra tarea de mantenimiento.
10. **Guarde la podadora de césped inactiva bajo techo:** cuando no esté siendo usada, la podadora de césped debe guardarse bajo techo, en un lugar seco, bajo llave y lejos del alcance de los niños.
11. **Cuide su podadora:** mantenga las cuchillas afiladas y limpias para un funcionamiento más seguro y eficiente. Inspeccione el cable de la podadora periódicamente. Si el cable está dañado, hágalo reparar en un centro de servicio autorizado. Los cables de extensión deben también ser inspeccionados periódicamente y reemplazados inmediatamente si están dañados. Mantenga los mangos secos, limpios y sin aceite o grasa.

⚠ ¡ADVERTENCIA! Ciertos polvos y residuos creados por el uso de esta herramienta eléctrica pueden contener productos químicos que, de acuerdo con el Estado de California, producen cáncer, defectos de nacimiento u otros daños reproductivos. Algunos ejemplos de estos químicos son:

- Químicos en fertilizantes;
- Compuestos en insecticidas, herbicidas y pesticidas; y
- Arsénico y cromo proveniente de madera tratada químicamente.

Su nivel de riesgo por exposición a estos químicos varía, y depende de la frecuencia en que usted haga este tipo de trabajo. Para reducir su exposición, trabaje en un área bien ventilada y utilice equipos de seguridad aprobados, tales como máscaras anti-polvo diseñadas especialmente para filtrar partículas microscópicas.

Seguridad eléctrica

1. Un interruptor de circuito de falla de conexión a tierra (GFCI) deberá proteger al(a los) circuito(s) o tomacorriente(s) a ser utilizado(s) para la podadora. Hay receptáculos disponibles con protección incorporada GFCI y pueden ser utilizados para esta medida de seguridad.
2. Para evitar una descarga eléctrica, úsela solo con un cable de extensión adecuado para uso en exteriores, tal como SW, SOW, STW, STOW, SJTW ó SJTOW.

Antes del uso, verifique que el cable de extensión esté en buenas condiciones. Al usar un cable de extensión, asegúrese de usar uno lo suficientemente fuerte para poder transportar toda la electricidad que su producto consumirá. Para longitudes menores de 50 pies, un cable de extensión AWG No. 14 deberá ser usado. Un cable de extensión demasiado fino causará una caída de tensión en la línea, produciendo pérdida de potencia y recalentamiento.

ADVERTENCIA

Un choque eléctrico puede causar DAÑOS SEVEROS o MUERTE. Tenga en cuenta estas advertencias:

- No deje que ninguna pieza de la podadora de césped haga contacto con agua mientras esté funcionando. Si el artefacto se moja mientras está apagado, séquelo antes de encenderlo.
- Use solo un cable de extensión aprobado por UL, CSA o ETL y recomendado para uso en exteriores y todo tipo de clima, tal como el cable de extensión de 50 pies y calibre 14 Power Joe SJTW-A de Snow Joe®+ Sun Joe® con extremo iluminado (modelo PJEXT50-B). Visite snowjoe.com para comprar este cable de extensión, o pídalo llamando al 1-866-SNOWJOE (1-866-766-9563).
- No use un cable de extensión de más de 100 pies (30 m).
- No toque el artefacto o su enchufe con las manos húmedas, o mientras esté parado sobre agua. Usar botas de hule le dará algo de protección.

TABLA DE CABLES DE EXTENSIÓN

Longitud de cable de extensión	Hasta 50 pies (15 m)	+50 pies - 100 pies (+15 m - 30 m)
Calibre de alambre mínimo (AWG):	14	12

3. Para reducir el riesgo de una descarga eléctrica, este artefacto posee un enchufe polarizado (es decir una pata es más ancha que la otra). Use este artefacto solo con un cable de extensión de enchufe polarizado, aprobado por UL (certificado por CSA en Canadá) y recomendado para

uso en exteriores. El enchufe del artefacto encajará en el receptáculo del cable de extensión polarizado de una sola manera.

Si el enchufe del artefacto no entra por completo dentro del receptáculo del cable de extensión, invierta las clavijas del enchufe. Si el enchufe aún no encaja, obtenga un cable de extensión polarizado correcto. Un cable de extensión polarizado requerirá el uso de un tomacorriente polarizado. El enchufe del cable de extensión encajará en el tomacorriente polarizado de la pared de una sola manera. Si el enchufe no entra por completo dentro del tomacorriente de la pared, invierta las clavijas del enchufe. Si el enchufe aún no encaja, póngase en contacto con un electricista calificado para la instalación del tomacorriente de pared apropiado. No modifique el enchufe del artefacto, ni el receptáculo, ni el enchufe del cable de extensión en ninguna forma.

4. Para evitar que el cable del artefacto se desconecte del cable de extensión durante su uso, haga un nudo con los dos cables tal como se muestra en la Tabla 1.

Tabla 1. Método para asegurar el cable de extensión

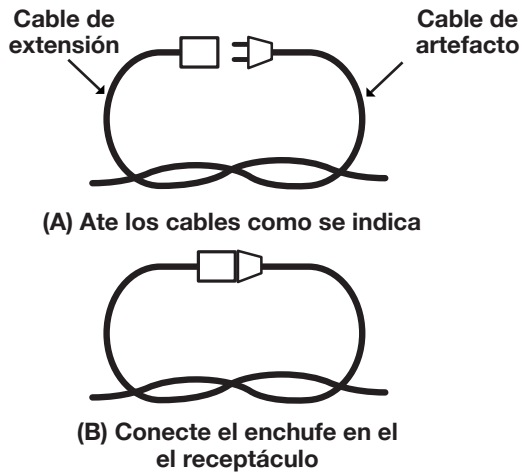

5. No maltrate el cable. Nunca jale la podadora de césped por su cable ni tire de éste para desconectarla del enchufe. Mantenga el cable alejado del calor, aceite y bordes filosos.

¡IMPORTANTE! Instrucciones de seguridad para podadoras de rodadura

Operación general

- Lea, entienda y siga todas las instrucciones en la máquina y en el(los) manual(es) antes de empezar.
- No ponga sus manos o pies cerca o debajo de la máquina. Manténgase siempre alejado del área de descarga.
- Mantenga los protectores en su lugar y funcionando apropiadamente.
- Solo adultos responsables familiarizados con las instrucciones deben estar autorizados a operar esta máquina.
- Limpie el área para podar de objetos extraños como rocas, alambres, juguetes y otros artículos diversos que pueden ser recogidos y arrojados por la cuchilla. Manténgase detrás del mango cuando el motor esté funcionando.
- Asegúrese de que el área de podado esté libre de espectadores o transeúntes antes de encender la máquina. Detenga la máquina si alguien entra al área.
- No opere la máquina descalzo o usando sandalias. Use siempre calzado protector.
- Siempre mire hacia abajo y hacia atrás antes y durante el movimiento en reversa de la podadora.
- Nunca arroje material directamente hacia nadie. Evite arrojar material contra paredes u otras obstrucciones.
- No opere la máquina sin todo el equipo recolector de césped, protector contra descargas, protector posterior u otro dispositivo protector de seguridad en su lugar y funcionando correctamente.
- Nunca deje una máquina encendida sin atender.
- Detenga el motor y espere a que las cuchillas se detengan por completo antes de limpiar la máquina, retirar el receptor de césped o desobstruir el protector contra descargas.
- Opere la máquina solo bajo luz diurna o luz artificial apropiada.
- No opere la máquina si usted está cansado o bajo la influencia de alcohol o drogas.
- Nunca opere la podadora sobre césped mojado. Siempre esté atento a dónde esté pisando. Camine, nunca corra con la podadora.
- Si la máquina empieza a vibrar de manera anormal, detenga el motor e inmediatamente verifique la máquina para determinar la causa. Las vibraciones generalmente son señales de problemas.
- Mantenga las cuchillas afiladas.
- Mantenga las manos y los pies alejados del área de corte.
- Use siempre protección ocular al operar la máquina.
- Los objetos arrojados por la cuchilla de la podadora de césped pueden causar lesiones graves. Se debe siempre examinar cuidadosamente el área a podarse y retirar todos los objetos antes de la poda.
- Si la podadora de césped golpea un objeto extraño, siga los siguientes pasos:
 - i) Detenga la podadora soltando la barra interruptora de encendido/parada.
 - ii) Desenchufe el cable de alimentación.

- iii) Inspeccione la unidad en busca de daños.
- iv) Repare cualquier daño antes de volver a encender la podadora.
- Use solo cuchillas de repuesto idénticas.

Operación en pendientes

Las pendientes son importantes factores relacionados a los accidentes de resbalones y caídas, los cuales pueden resultar en lesiones severas. La operación en todas las pendientes requiere mucho cuidado. Si no se siente seguro en una pendiente, no la pade.

- Pade el césped de forma lateral en la pendiente. Nunca pade pendientes siguiendo una ruta trasversal de arriba a abajo. Tenga mucho cuidado al cambiar de dirección en una pendiente.
- Esté atento a los hoyos, surcos, baches, rocas u otros objetos ocultos. Éstos pueden causar un inesperado resbalón o caída.
- No pade sobre césped mojado o pendientes demasiado inclinadas. Una mala postura puede causar un accidente de resbalo y caída.
- No pade cerca de laderas, zanjas o terraplenes. Usted puede perder su postura o equilibrio.

Niños

Pueden ocurrir accidentes trágicos si el operador no está alerta de la presencia de niños. Los niños son generalmente atraídos a la máquina y a la actividad de poda. Nunca asuma que los niños permanecerán en donde usted los vio por última vez.

- Mantenga a los niños lejos del área de la poda y bajo la estricta vigilancia de un adulto responsable que no sea el operador.
- Esté siempre atento y apague la podadora si un niño entra en el área.
- Nunca deje que los niños operen la máquina.
- Tenga especial cuidado al acercarse a esquinas ciegas, arbustos, árboles u otros objetos que puedan obstaculizar la visualización de un niño.



Servicio

- Mantenga ajustados todos los pernos y tuercas.
- Nunca manipule los dispositivos de seguridad. Verifíquelos regularmente para asegurarse de que estén en su lugar y funcionando apropiadamente.
- Mantenga la podadora libre de césped, hojas u otras acumulaciones de residuos.
- Si golpea un objeto extraño, deténgase e inspeccione la máquina. Repárela, de ser necesario, antes de empezar.
- Nunca efectúe ningún ajuste o reparación con el motor encendido. Desenchufe siempre la podadora antes de ajustarla, limpiarla o repararla.

- Verifique los componentes del receptor de césped y protector de descargas frecuentemente y reemplácelos con partes recomendadas por el fabricante cuando sea necesario.
- Las cuchillas de la podadora están afiladas. Envuelva la cuchilla o use guantes. Tenga especial cuidado al reparar las cuchillas.
- Mantenga o reemplace las etiquetas de seguridad y de instrucciones, de ser necesario.

Símbolos de seguridad

La siguiente tabla muestra y describe los símbolos de seguridad que pueden aparecer en este producto. Lea, comprenda y siga todas las instrucciones de la máquina antes de intentar ensamblarla y operarla.

Símbolo	Descripción	Símbolo	Descripción
	Etiqueta de peligro CPSC.		Mantenga a los transeúntes y niños alejados a una distancia segura.
	Alerta de seguridad. Precaución. Para reducir el riesgo de lesiones, el usuario debe leer el manual de instrucciones.		Use protección para sus ojos y oídos. Para evitar lesiones, use protectores para los oídos y gafas de seguridad.
	Peligro de resbalo en pendientes: tenga extremo cuidado al podar en pendientes para evitar resbalar y caer.		Amputación de dedos de pies o manos por cuchilla giratoria de podadora.
	Los objetos lanzados y la cuchilla giratoria pueden causar lesiones severas.		Doble aislamiento.

Conozca su podadora de césped eléctrica

Lea detenidamente el manual del propietario y las instrucciones de seguridad antes de operar la podadora de césped eléctrica. Compare la siguiente ilustración con la podadora para familiarizarse con la ubicación de los diversos controles y ajustes. Guarde este manual para futuras referencias.

1. Palanca interruptora
2. Botón de bloqueo de seguridad
3. Botón de reinicio para sobrecarga de circuito
4. Aliviador de tensión de cable
5. Gancho de cable (2)
6. Cubierta superior
7. Mango superior
8. Cable de artefacto
9. Perilla y perno de mango superior (2)
10. Mango inferior
11. Compuerta eyectora
12. Bolsa para césped
13. Plataforma podadora
14. Rueda (x4)

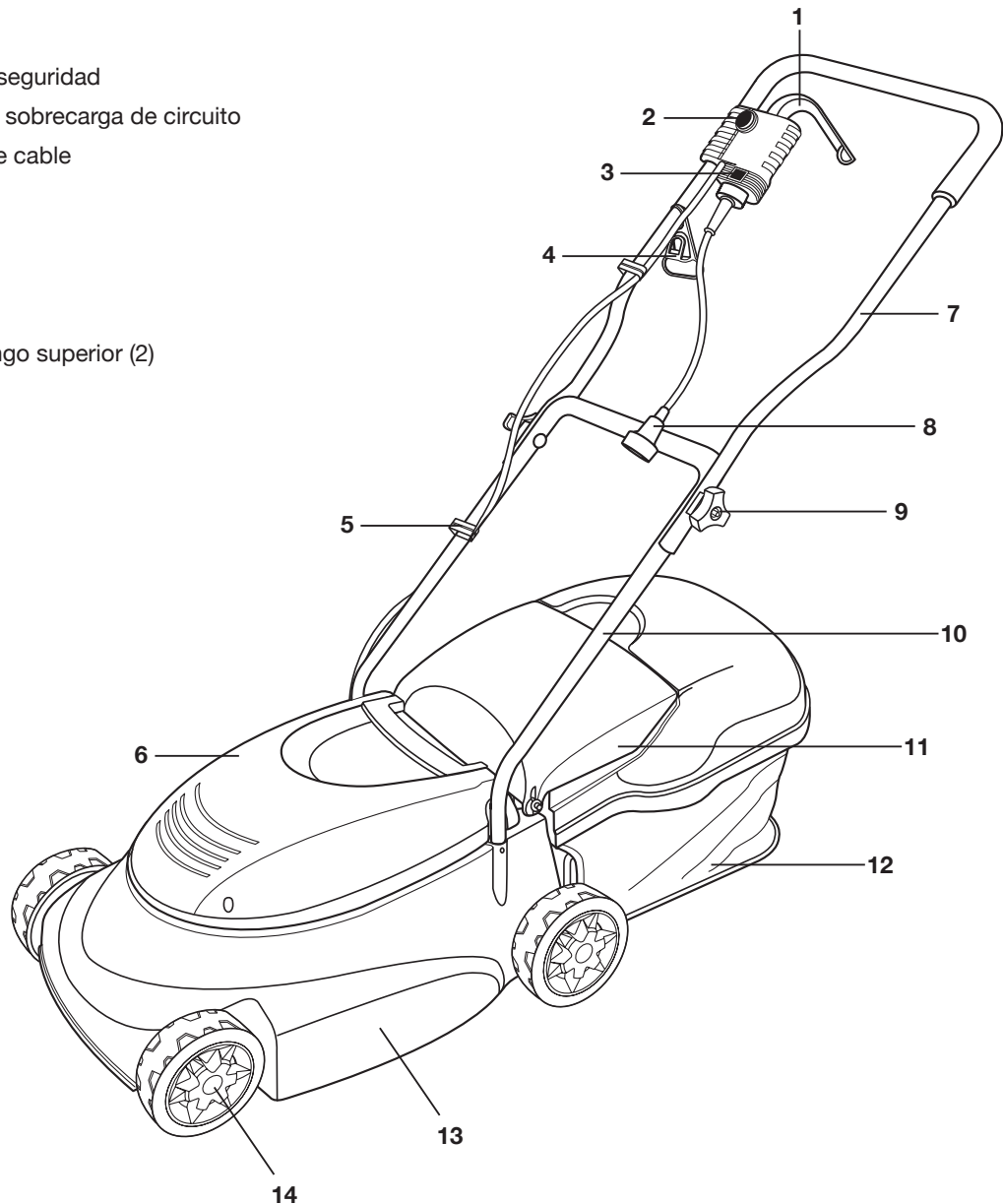

Datos técnicos

Voltaje nominal	120 V ~ 60 Hz	Altura de corte	De 1.18 plg a 2.52 plg (de 30 mm a 64 mm)
Potencia	12 A	Capacidad de bolsa para césped	10.6 gal (40 l)
Velocidad sin carga:	3,500 rpm	Tamaño de rueda	5.5 plg (14 cm)
Rotor	Cuchilla de acero de 14 plg (35.6 cm)	Peso	29 lb (13.2 kg)
Ancho de corte	14 plg (35.6 cm)		

Desembalaje

Contenido de la caja

- Podadora de césped eléctrica
- Bolsa recolectora de césped
- Vara de soporte para bolsa de césped
- Mango superior
- Ensamblado de perilla y perno de mango superior (2)
- Mango inferior
- Tornillos de mango inferior (2)
- Aliviador de tensión de cable
- Gancho de cable (2)
- Llave de tuercas
- Manual

1. Retire cuidadosamente la podadora de césped y compruebe que todos los artículos anteriores estén suministrados.
2. Inspeccione cuidadosamente el producto para asegurarse de que no haya ocurrido ningún daño o ruptura durante el transporte. Si alguna parte está dañada o extraviada, NO DEVUELVA la unidad a la tienda. Llame al centro de servicio al cliente Snow Joe® + Sun Joe® al 1-866-SNOWJOE (1-866-766-9563).

NOTA: no se deshaga de la caja de transporte ni del material de embalaje hasta que usted esté listo para usar su podadora de césped eléctrica. El empaquetado está hecho de materiales reciclables. Deseche estos materiales en conformidad a los reglamentos locales.

Ensamblado



¡PRECAUCIÓN!

Inspeccione el cableado; el cual, de haber sido dañado durante el transporte, puede causar serios daños al cuerpo durante el uso del equipo. Si se detecta o sospecha algún daño, no ensamble el artefacto. En su lugar, contacte al centro de servicio al cliente de Snow Joe® + Sun Joe® llamando al 1-866-SNOWJOE (1-866-766-9563) para asistencia.

Ensamble el artefacto cuidadosamente, de tal manera que el cableado eléctrico no se dañe.

NOTA: antes de usar la podadora siga estas instrucciones para ensamblar el mango y la bolsa para césped.

Ensamblado de mango

1. Coloque el mango inferior dentro de los dos orificios en el cuerpo de la máquina y ajuste el mango en ambos lados con los tornillos proporcionados (Fig. 1).

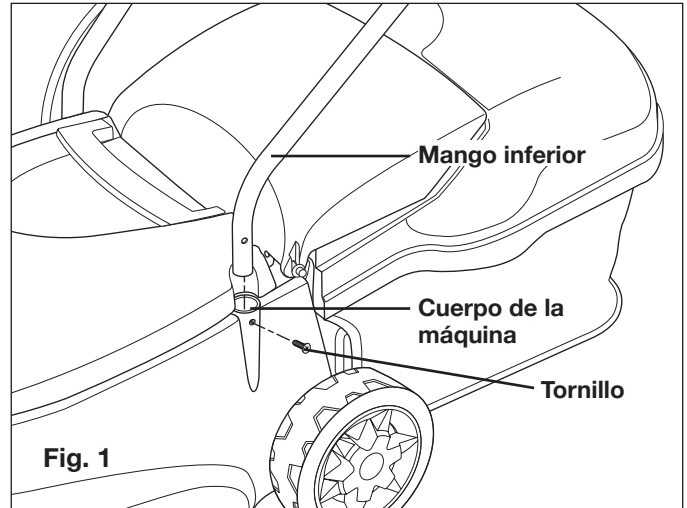

Fig. 1

2. Cuelgue el aliviador de tensión de cable en el mango superior (Fig. 2).

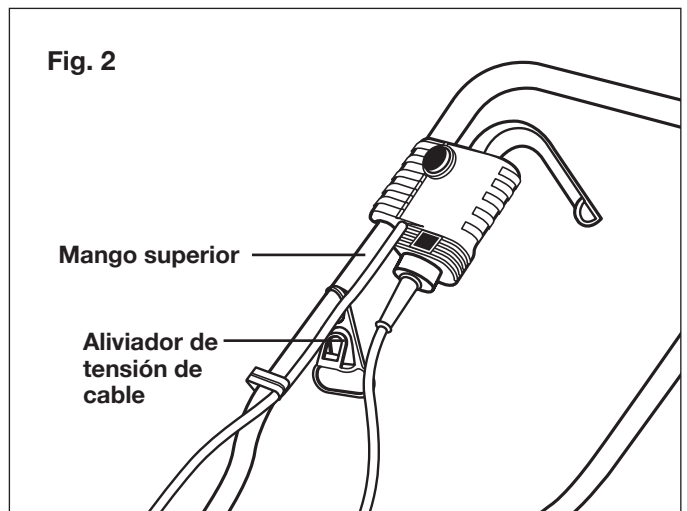

Fig. 2

3. Junte el mango superior al mango inferior usando la perilla, la arandela de plástico y el perno suministrados (Fig. 3). Repita en el lado opuesto.

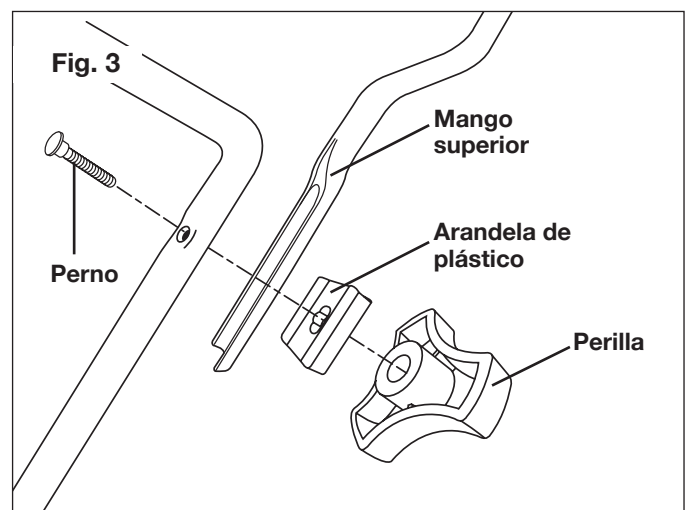
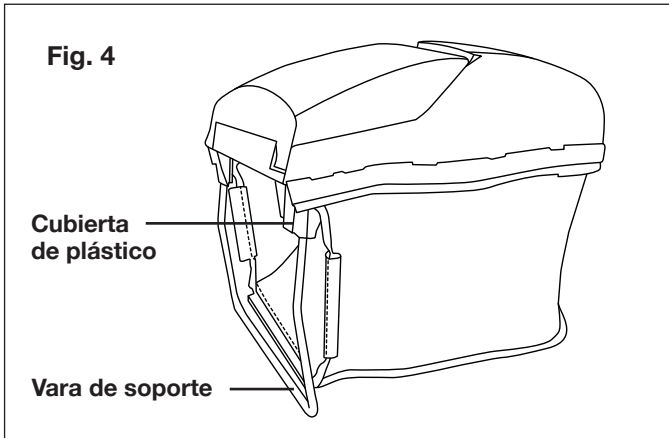

Fig. 3

Ensamblado y colocación de la bolsa para césped

1. Coloque la vara de soporte dentro de los orificios en la cubierta plástica. La curva de la vara de soporte debe encarar la parte posterior de la máquina (Fig. 4).



2. Coloque las tiras plásticas protectoras sobre la vara de soporte (Fig. 5).

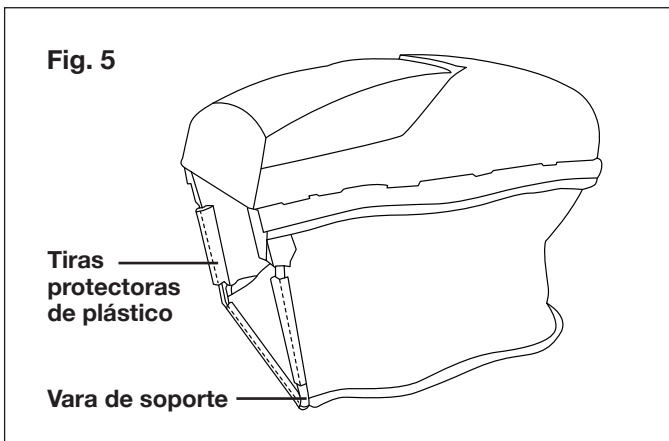

3. Levante la compuerta eyectora accionada por resorte y mueva la bolsa para césped hacia arriba, al cuerpo de la podadora. Ajustela contra los ganchos de acoplamiento (Fig. 6).

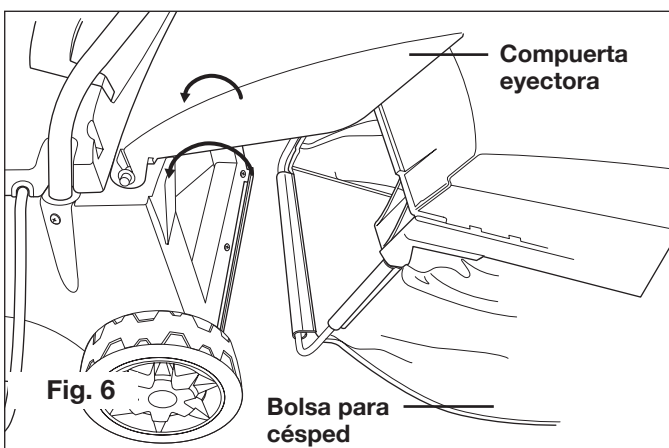

4. Suelte la compuerta eyectora para asegurar la bolsa para césped en su posición (Fig. 7).

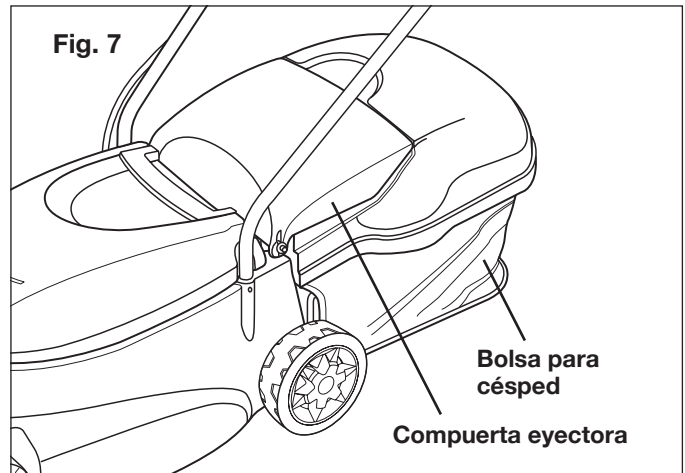

Características

Botón de bloqueo de seguridad (A): usado para activar el interruptor.

Palanca interruptora (B): usada para encender y apagar la podadora.

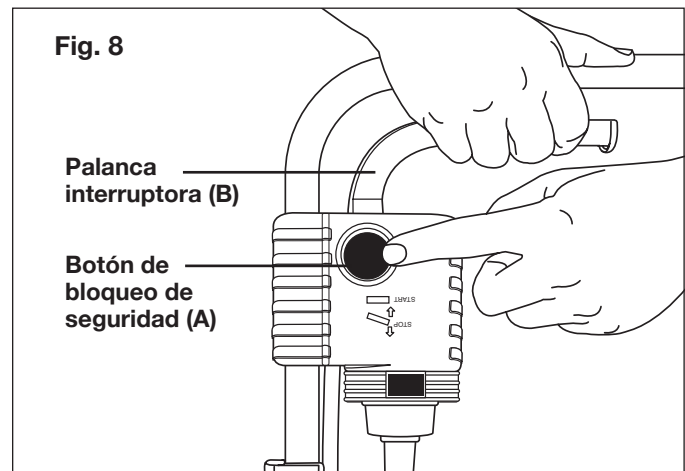

Bolsa para césped (C): usada para recolectar césped cortado.

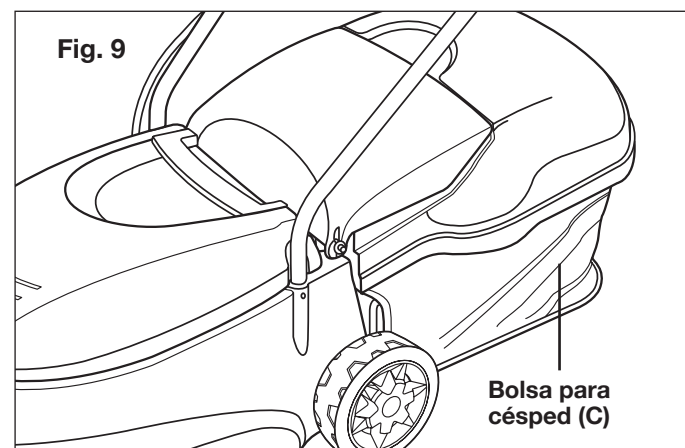

Operación

Esta podadora de césped está diseñada para el corte de césped en jardines y patios pequeños. Esta podadora de césped no está destinada para cortar césped en parques públicos, campos de juego, granjas o bosques. No use esta podadora para cualquier aplicación que no sea aquella para la cual está destinada.

Conexión de alimentación

No encienda la podadora hasta que haya sido ensamblada por completo. Antes de encender la podadora, verifique siempre que el cable del artefacto y el cable de extensión no muestren señales de daños. Use solo cables intactos.

⚠️ ¡ADVERTENCIA! los cables dañados representan un riesgo severo de lesiones. Reemplace los cables de extensión dañados inmediatamente.

1. Coloque la unidad en una superficie de césped nivelada.
2. Haga un bucle con el extremo del cable de extensión y empuje el bucle a través del orificio en el aliviador de tensión de cable. Deslice el bucle por sobre el gancho de retención para asegurar el cable de extensión (Fig. 10).

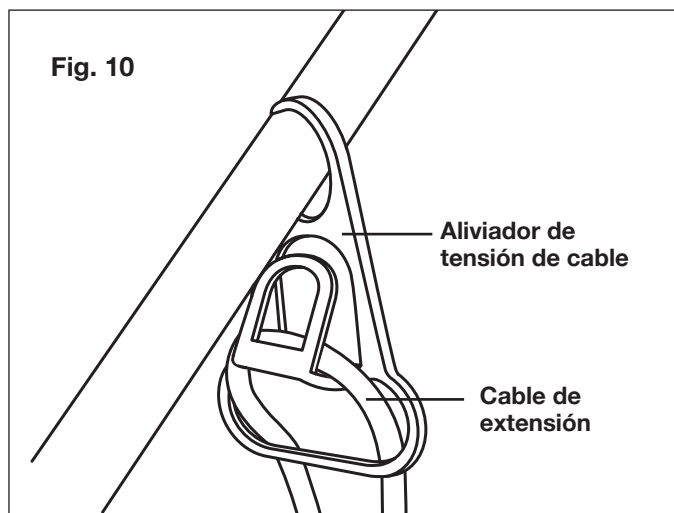

3. Enchufe el cable de extensión en el cable del artefacto y luego conecte el cable de extensión al voltaje de red.

NOTA: no enchufe el cable de extensión en el tomacorriente hasta que haya sido asegurado con el aliviador de tensión y conectado al cable de alimentación de la podadora. Use solo un cable de extensión aprobado por UL para uso en exteriores y todo tipo de clima. No use un cable de extensión de más de 100 pies (30 metros). Ver tabla de cables de extensión en la página 2.

4. Coloque la mayor parte del cable de extensión sobre el césped, cerca al punto de inicio.

Inicio y parada

⚠️ ¡ADVERTENCIA! Antes de encender la podadora, asegúrese de que no esté en contacto con ningún objeto extraño. Mantenga sus manos y pies a una distancia segura de la cuchilla podadora giratoria y de la apertura del eyector. No obedecer estas advertencias podría causar lesiones severas graves.

IMPORTANTE: no encienda la podadora sobre césped alto.

1. Sujete el ensamblado del mango con ambas manos e incline el mango hacia abajo para levantar levemente el frente de la podadora. Esto reducirá el riesgo de daño al césped durante el encendido.
2. Para encender la podadora de césped eléctrica, presione y sujete el botón de bloqueo de seguridad mientras jala la barra interruptora hacia usted (Fig. 11).

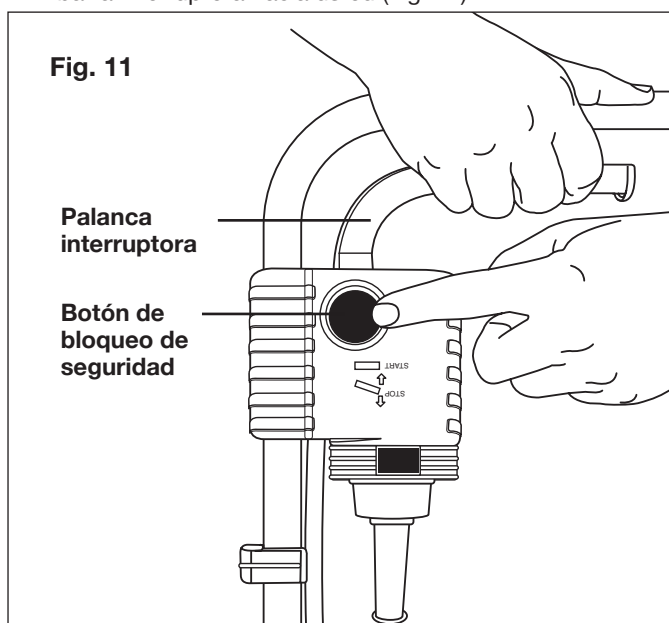

3. Una vez que la máquina se encienda, suelte el botón de bloqueo de seguridad y proceda con la operación, bajando cuidadosamente la podadora a la posición de corte.
4. Para detener la podadora, suelte la barra interruptora.

Protección contra sobrecargas

El motor está equipado con un interruptor térmico que lo apaga cuando se sobrecarga y lo vuelve a encender de forma automática luego de un corto periodo de enfriamiento.

⚠️ ¡ADVERTENCIA! La cuchilla podadora continuará girando por un breve periodo luego de que la unidad haya sido apagada. No incline o lleve la unidad mientras el motor esté aún funcionando y no toque la cuchilla cuando ésta aún esté girando. El no obedecer esta advertencia puede resultar en lesiones personales severas.

Consejos útiles para encender su nueva podadora

Paso 1: Incline el mango para levantar las ruedas frontales de la podadora levemente sobre el piso.



Paso 2: presione hacia abajo y sujete el botón de bloqueo de seguridad, luego jale de nuevo la palanca interruptora. Una vez que la podadora se encienda, puede soltar el botón de trabado de seguridad. Deje que la podadora cobre velocidad.

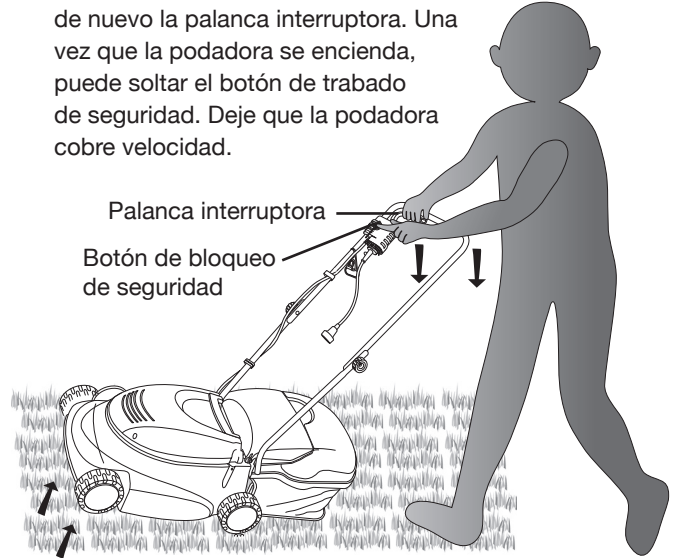

Paso 3: lentamente baje la podadora de manera que las ruedas frontales estén sobre el piso y empiece a podar.



Paso 4: para detener la podadora, suelte la palanca interruptora.



Consejos para la poda

⚠️ ¡ADVERTENCIA! Inspeccione el área antes del podado y retire todas las piedras, palos, alambres y otros escombros que puedan ser recogidos y lanzados por la cuchilla giratoria.

⚠️ ¡ADVERTENCIA! Si usted golpea un objeto extraño, inmediatamente detenga el motor y desenchufe el cable de alimentación. Inspeccione detenidamente la podadora para verificar que no exista daño alguno. Repare el daño antes de continuar con la operación.

1. El método direccional de operación es recomendado para obtener el máximo rendimiento de corte y reducir el riesgo de que el cable de alimentación de extensión ingrese en la línea de corte (Fig. 12).
2. Siga estas instrucciones para podar el área de corte:
 - A. Proceda a cortar tal como se indica en la Fig. 12, trabajando desde la posición 1 hacia la posición 2.
 - B. En la posición 2, gire a la derecha y proceda hacia la posición 3.
 - C. Continúe hasta el fin del área de corte, gire a la izquierda y proceda a la posición 4.
 - D. Proceda tal como se muestra en la Fig. 12, siempre alejándose del cable eléctrico de extensión.

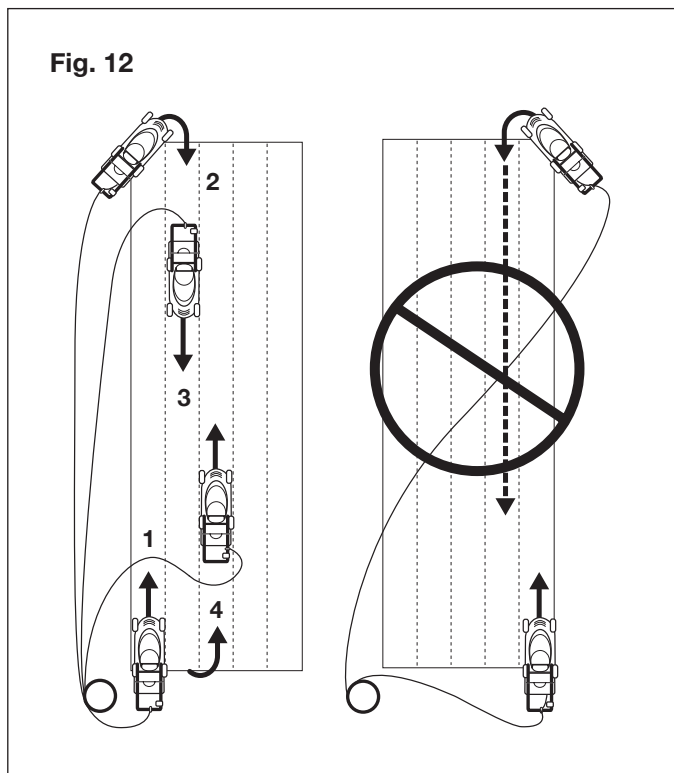

¡IMPORTANTE! la cuchilla podadora continuará rotando mientras la palanca interruptora sea jalada. No meta la mano dentro de la carcasa de la cuchilla o intente levantar la podadora hasta que la cuchilla se haya detenido por completo y la alimentación eléctrica a la podadora se

haya desconectado.

3. Asegúrese de inspeccionar periódicamente la cuchilla para ver si hay señales de desgaste, y afilarla al menos una vez por año, tal como se describe en la sección de mantenimiento.

NOTA: una cuchilla afilada mejorará de manera significativa el rendimiento de la podadora, especialmente al cortar césped alto.

Ajuste de la altura de corte

Siga estas instrucciones para ajustar la altura de corte de la podadora de césped.

⚠️ ¡ADVERTENCIA! Antes de realizar estos ajustes, desconecte la podadora de la fuente de alimentación y espere hasta que la cuchilla giratoria se haya detenido por completo. Se recomienda usar guantes debido a la proximidad cercana de la cuchilla de corte.

OBEDIENZA SIEMPRE TODAS LAS PRECAUCIONES Y RECOMENDACIONES DE SEGURIDAD MENCIONADAS PREVIAMENTE EN ESTE MANUAL.

1. Apague y desconecte la podadora de césped.
2. Retire y vacíe la bolsa para césped.
3. Recueste la podadora de césped en un lado.

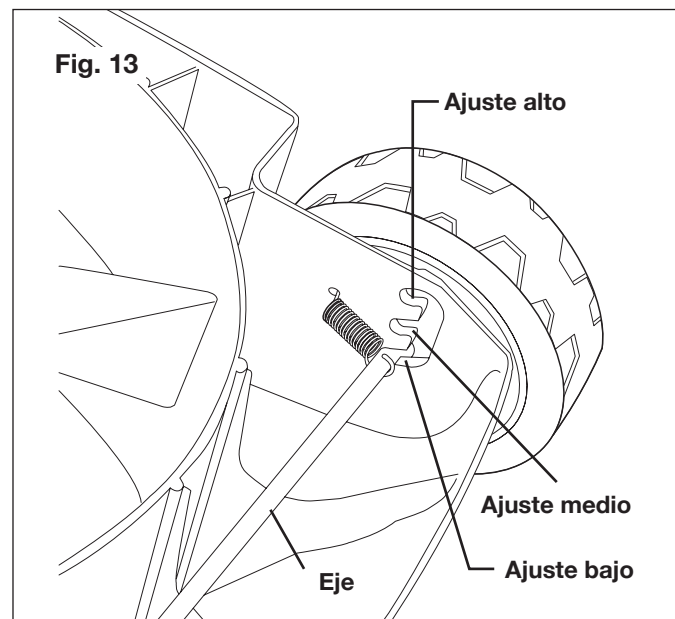

4. Los ejes de las ruedas pueden ser colocados en tres diferentes alturas de corte: baja (cortará el césped lo más corto posible), media y alta.

Ajuste de altura de tres posiciones:

1. Ajuste bajo: 1.18 plg (30 mm)
2. Ajuste medio: 1.93 plg (49 mm)
3. Ajuste alto: 2.52 plg (64 mm)

La tolerancia de altura de corte es ± 0.2 plg (± 5 mm).

5. Mueva las cuatro ruedas a la altura de corte deseada jalando hacia atrás el eje y ajustándolo en la posición correcta. Asegúrese de que las cuatro ruedas estén en la misma posición de altura de corte.

NOTA: ajuste la podadora a su altura más alta de corte al podar en terreno disperejo o con maleza.

6. Ponga la podadora de vuelta sobre sus ruedas y vuelva a colocar la bolsa recolectora.
7. Reconecte la fuente de alimentación a la podadora y reinicie el uso normal.

Cuidado y mantenimiento

⚠️ ¡ADVERTENCIA! Antes de la limpieza, reparación o inspección de la podadora, desconecte la fuente de alimentación de la unidad y verifique que todas las piezas móviles se hayan detenido por completo.

General

- Mantenga siempre la podadora limpia y libre de césped, tierra y otros residuos.
- Mantenga los mangos secos, limpios y sin aceite o grasa.
- Luego de cada sesión de corte, retire los recortes de césped y residuos acumulados usando un paño seco o cepillo de mano. Usted puede también limpiar el equipo con un paño húmedo y algo de jabón suave y no abrasivo. No use agentes de limpieza o solventes agresivos ya que pueden dañar los componentes plásticos en el equipo. Asegúrese de que no entre agua al interior del equipo, ya que el agua puede destruir el mecanismo interruptor y de conexión, así como el motor eléctrico.
- No limpie la podadora de césped con agua corriente, particularmente con agua a alta presión.
- Compruebe que todas las tuercas, pernos y tornillos estén ajustados apropiadamente antes de cada uso.
- Inspeccione frecuentemente el ensamblado de la bolsa de césped para ver si hay señales de desgaste y reemplace inmediatamente con una parte genuina Snow Joe® + Sun Joe® si encuentra daños.
- Reemplace inmediatamente las piezas dañadas o gastadas en exceso.
- Para maximizar la vida útil de su podadora, todas las partes atornilladas, incluyendo ruedas y ejes, deben ser limpiadas y lubricadas. No hay partes dentro del equipo que requieran mantenimiento o lubricación adicional.

Mantenimiento de la cuchilla

IMPORTANTE: la cuchilla podadora es afilada y puede causar severas lesiones personales si es manipulada incorrectamente. Envuelva la cuchilla o use guantes, y tenga especial cuidado al manipularla.

La cuchilla de acero está diseñada para proporcionar un corte fino en césped alto o difícil. El deterioro en la calidad de corte indica desgaste o daño de la cuchilla. Siga estos pasos para determinar si la cuchilla necesita ser reafilada o reemplazada:

1. Desconecte la podadora de la fuente de alimentación.
2. Voltee la podadora sobre uno de sus lados para exponer la parte inferior de la carcasa de la cuchilla.
3. Inspeccione la cuchilla.
 - a. Si la cuchilla está desafilada o tiene algo de desgaste, reafílela. Contacte a un centro de servicio Snow Joe® + Sun Joe® autorizado.
 - b. Si la cuchilla muestra señales de desgaste severo o daños (p. ej., abollada o doblada), reemplácela. Para asistencia, llame al centro de servicio Snow Joe® + Sun Joe® al 1-866-SNOWJOE (1-866-766-9563).

⚠️ ¡ADVERTENCIA! Una podadora que vibra en exceso indica que la cuchilla no está balanceada adecuadamente o se ha deformado debido al golpe contra un objeto. En este caso, la cuchilla debe ser reparada o reemplazada. Siga los procedimientos adecuados de mantenimiento para el cuidado de la cuchilla o llame al centro de servicio al cliente Snow Joe® + Sun Joe® al 1-866-SNOWJOE (1-866-766-9563) para asistencia.

Reemplazo de la cuchilla

IMPORTANTE: use solo piezas de repuesto originales especificadas para esta podadora.

Usted puede adquirir una cuchilla de repuesto (modelo MJ401E-11) y otras piezas de repuesto genuinas visitando nuestro sitio Web www.SnowJoe.com o llamando a nuestra línea gratuita de ayuda al cliente 1-866-SNOWJOE (1-866-766-9563). El uso de partes que no cumplan con las especificaciones del equipo original puede causar un funcionamiento incorrecto de la podadora, comprometer la seguridad del operador e invalidar la garantía del fabricante.

1. Desconecte la podadora de la fuente de alimentación.
2. Voltee la podadora, sobre uno de sus lados, para exponer la parte inferior de la carcasa de la cuchilla.
3. Use un paño para sujetar la cuchilla, o use guantes de alta resistencia.
4. Usando la llave de tuercas incluida, retire el perno y la arandela que aseguran la cuchilla girando el perno en sentido antihorario, y luego retire cuidadosamente la cuchilla (Fig. 14).

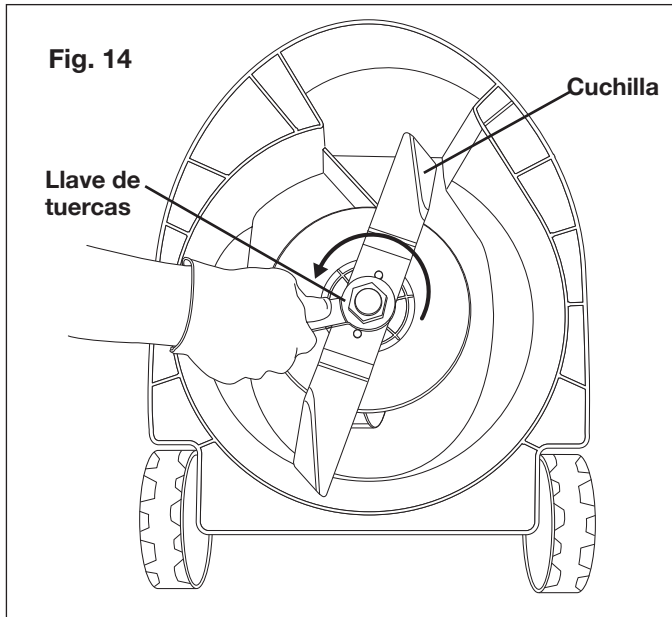

5. Coloque la nueva cuchilla, la arandela y el perno de vuelta, siguiendo los mismos pasos pero en orden inverso (Fig. 15).

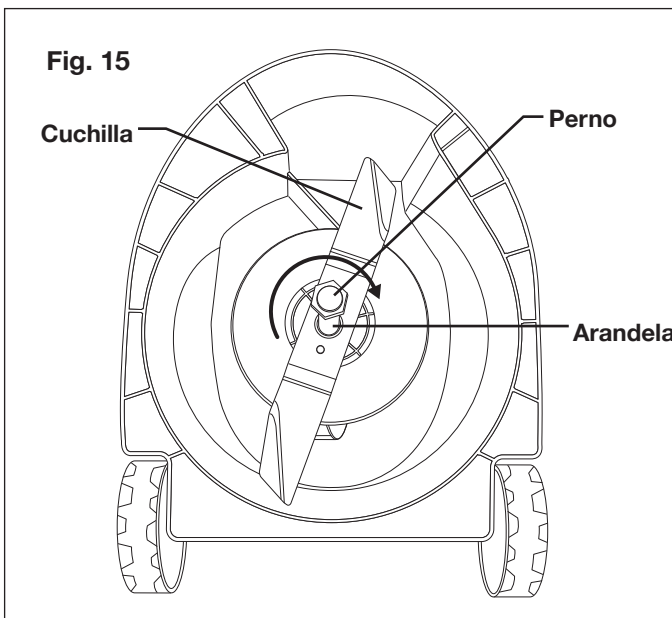

Almacenamiento

Siga los pasos a continuación para preparar la podadora para su almacenamiento:

1. Desconecte la podadora de la fuente de alimentación.
2. Limpie la podadora con un paño húmedo o cepillo de mano.
3. Inspeccione la podadora de césped cuidadosamente para detectar partes gastadas, sueltas o dañadas. Verifique las conexiones y tornillos y ajústelos de ser necesario. Preste especial atención a la cuchilla podadora y reemplácela o reafilela si presenta señales de desgaste. Consulte la sección de mantenimiento y cuidado.
4. Guarde la podadora en interiores en un área seca, limpia y fría lejos del alcance de los niños. No guarde la unidad cerca de materiales corrosivos tales como fertilizantes o sal de roca.
5. Limpie el cordón de extensión para quitar cualquier sustancia extraña como aceite o manchas. Reemplace el cable de extensión inmediatamente si es cortado o dañado en cualquier forma.
6. Enrolle el cordón en una serie de bucles iguales para evitar que se enrede.
7. No cubra la podadora con una cubierta sólida de plástico. Las cubiertas de plástico atrapan humedad alrededor de la podadora, la cual puede corroerse.
8. El mango de su podadora puede ser plegado para un almacenamiento compacto. Afloje las perillas del mango en cada lado del mango superior y luego pliegue el mango superior (Fig. 16).

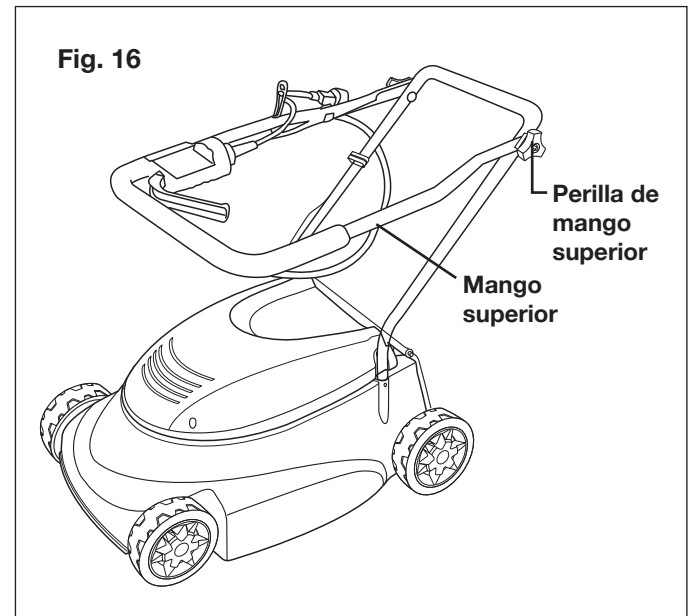

Asistencia y Servicio

Si su podadora de césped eléctrica Sun Joe MJ401E requiere servicio o mantenimiento, por favor llame al 1-866-SNOWJOE para asistencia.

Modelo y número de serie

Al contactar a la empresa o al ordenar piezas de repuesto, usted necesitará proveer el modelo y el número de serie de su producto. Éstos son encontrados en la etiqueta pegada a la cubierta o guarda de su podadora. Copie estos números en el espacio proporcionado a continuación.

Registre los siguientes números en la carcasa o mango de su nuevo producto:

Modelo #:

M | J | 4 | 0 | 1 | E |

Número de serie:

Solución de problemas

Problema	Solución
El motor no funciona.	<ul style="list-style-type: none"> • Desenchufe la unidad de la fuente de alimentación y compruebe que la cuchilla pueda girar libremente. Si el motor ha estado funcionando anteriormente, deje que el motor se enfríe ya que el freno eléctrico aún puede estar activado. • Verifique la fuente de alimentación, el cable de conexión y el disyuntor (fusible). • Limpie el canal de descarga y la carcasa. • Arranque la podadora en césped corto o en un área previamente podada e incline la podadora hacia atrás. • Corrija la altura de corte.
La potencia del motor cae.	<ul style="list-style-type: none"> • Compruebe que está usando un cable de extensión adecuado de calibre y longitud correctos (vea la tabla de cables de extensión en la página 2). • La fuente de alimentación (p. ej., el generador) tiene un voltaje demasiado bajo. • Las rejillas de ventilación están bloqueadas.
El rendimiento del motor cae.	<ul style="list-style-type: none"> • Corrija la altura de corte. • Limpie el canal de descarga y la carcasa. • Reemplace o refile la cuchilla podadora (contacte a un centro de servicio autorizado Snow Joe® + Sun Joe®).
La bolsa recolectora de césped no se llena lo suficiente.	<ul style="list-style-type: none"> • Corrija la altura de corte. • Permita que el césped se seque. • Limpie la parrilla en la bolsa recolectora de césped. • Limpie el conducto de descarga y la carcasa.

Solo un especialista de la empresa puede ser capaz de corregir fallas que no puedan ser corregidas con la ayuda de esta tabla. Llame al centro de servicio al cliente Snow Joe® + Sun Joe® al 1-866-SNOWJOE (1-866-766-9563).

Accesorios opcionales

⚠️ ¡ADVERTENCIA! USE SIEMPRE solo partes de repuesto y accesorios Snow Joe® + Sun Joe®. Nunca use partes de repuesto o accesorios que no estén destinados para su uso con esta herramienta. Comuníquese con Snow Joe® + Sun Joe® si tiene dudas sobre si es seguro usar una pieza de repuesto o accesorio en particular con su herramienta. El uso de cualquier otro accesorio o parte puede ser peligroso y puede causar lesiones personales o daños mecánicos.

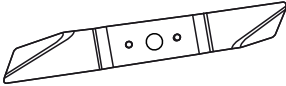
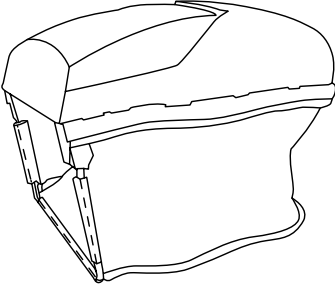
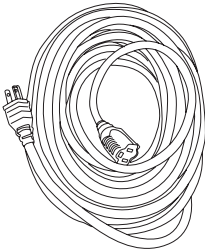
Accesorio	Artículo	Modelo
<p>1</p> 	Llave de tuercas	MJ401E-44
<p>2</p> 	Cuchilla podadora de 14 plg (35.6 cm)	MJ401E-11
<p>3</p> 	Bolsa recolectora de césped de 10.6 gal (40 l)	MJ401E-10
<p>4</p> 	Cable de extensión de 50 pies y calibre 14 Snow Joe® + Sun Joe® Power Joe SJTW-A con extremo iluminado	PJEXT50-B

NOTA: los accesorios están sujetos a cambios sin obligación alguna por parte de Snow Joe® + Sun Joe® de notificar sobre dichos cambios. Los accesorios pueden ser pedidos en línea en www.SnowJoe.com o vía telefónica llamando al centro de servicio al cliente Snow Joe® + Sun Joe® al 1-866-SNOWJOE (1-866-766-9563).

NOTAS

NOTAS



LA PROMESA DE SNOW JOE® + SUN JOE® AL CLIENTE

POR SOBRE TODO, en Snow Joe® + Sun Joe® estamos dedicados a usted, nuestro cliente. Nos esforzamos por hacer que su experiencia sea tan placentera como sea posible. Desafortunadamente, hay ocasiones en que un producto no funciona o se avería bajo condiciones normales de operación. Creemos que es importante que usted sepa qué puede esperar de nosotros. Es por eso que hemos creado la promesa Snow Joe® + Sun Joe®.

NUESTRA PROMESA: Snow Joe® + Sun Joe® garantiza sus nuevos productos por dos (2) años luego de la fecha de compra. Si su producto no funciona, o hay un problema con una parte específica, resolveremos este inconveniente enviándole una pieza de repuesto gratis o un producto nuevo o comparable sin cargo alguno. ¡Un excelente soporte! Sin que se de cuenta, usted ya estará de vuelta podando, serrando, cortando, lavando, etc.

CONDICIONES GENERALES:

Snow Joe® + Sun Joe®, operando bajo el nombre de Snow Joe®, LLC, garantizan al comprador original de este producto por dos (2) años contra defectos en materiales o mano de obra cuando se utilice para propósitos residenciales normales. Si se necesita una parte de repuesto o producto, será enviado al comprador original sin costo alguno, excepto tal como se indica a continuación.

La duración de esta garantía es aplicable solo si el producto se utiliza para uso personal en la vivienda. Si el producto se utiliza para cualquier uso empresarial, comercial o industrial, o si es rentado o alquilado con opción de compra, entonces la duración de esta garantía es de noventa (90) días a partir de la fecha de la compra original. Es responsabilidad del propietario llevar a cabo de forma correcta todos los trabajos de mantenimiento y ajustes menores que se explican en el manual del propietario.

CÓMO OBTENER SU PARTE DE REPUESTO O PRODUCTO:

Para obtener un producto o pieza de repuesto, visite snowjoe.com/help o envíenos un e-mail a help@snowjoe.com para recibir instrucciones. Asegúrese de registrar su unidad de antemano para acelerar este proceso. Sus derechos de garantía no disminuirán si usted deja de registrar su máquina. Algunos productos pueden requerir un número de serie, que se encuentra usualmente en la calcomanía fijada en la carcasa o guarda de su producto. Para todos los productos se requiere un comprobante de compra válido.

EXCLUSIONES:

- Partes gastadas como correas, barrenas, cadenas y cuchillas no están cubiertas bajo esta garantía. Las partes que se desgasten pueden ser reemplazadas comprando sus repuestos en snowjoe.com o llamando al 1-866-SNOWJOE (1-866-766-9563).
- Las baterías están cubiertas totalmente por la garantía durante los noventa (90) días posteriores a la fecha de compra.

Ocasionalmente, Snow Joe® + Sun Joe® pueden cambiar el diseño de sus productos. Ninguna afirmación contenida en esta garantía se interpretará como si se obligara a Snow Joe® + Sun Joe® a incorporar tales cambios de diseño en productos previamente fabricados, ni se considerará que tales cambios sean considerados como una admisión de que los diseños anteriores fueran defectuosos.

Esta garantía tiene por objeto solo cubrir defectos del producto. Snow Joe®, LLC no se responsabiliza por daños y perjuicios indirectos, incidentales o consecuenciales en relación con el uso de los productos de Snow Joe® + Sun Joe® cubiertos por esta garantía. Esta garantía no cubre ningún costo o gasto incurrido por el comprador al proporcionar equipos sustitutos o servicio durante períodos razonables de avería o no utilización de este producto, mientras espera por una parte de repuesto o producto bajo esta garantía. Algunos estados no permiten las exclusiones de los daños y perjuicios incidentales o consecuenciales, de modo que es posible que las exclusiones antes señaladas no sean aplicables en todos los estados. Esta garantía le puede otorgar derechos legales específicos en su estado.

CÓMO CONTACTARNOS:

Estamos para atenderle de lunes a viernes de 9 AM a 6 PM, Hora del Este de los EE.UU. Puede llamarnos al 1-866-SNOWJOE (1-866-766-9563), visitar nuestro sitio Web en snowjoe.com, enviarnos un e-mail a help@snowjoe.com o un tweet a [@snowjoe](https://twitter.com/snowjoe).

EXPORTACIONES:

Los clientes que hayan adquirido productos Snow Joe® + Sun Joe® exportados de Estados Unidos y Canadá deberán contactar a su distribuidor (concesionario) de Snow Joe® + Sun Joe® para obtener información relativa a su país, estado o localidad. Si, por cualquier motivo, usted no está satisfecho con el servicio del distribuidor o tiene dificultades para obtener información sobre la garantía, contacte a su vendedor autorizado Snow Joe® + Sun Joe®. En caso de que esfuerzos sean insatisfactorios, contáctenos directamente.



snowjoe.com