



BLADELESS ELECTRIC LEAF MULCHER + SHREDDER

OPERATOR'S MANUAL

15-AMP | REDUCTION RATIO 17:1 | 8000 RPM

A Division of Snow Joe®, LLC

Model SDJ617E

Form No. SJ-SDJ617E-880E-M

IMPORTANT!

Safety Instructions

All Operators Must Read These Instructions Before Use

Always follow these safety guidelines. Failure to do so may result in serious bodily injury or death.

General Safety

⚠️ WARNING! This power tool is not intended for use by children or by unassisted, unsupervised persons whose physical, sensory or mental capabilities prevent them from using it safely. Children should be supervised to ensure that they do not play with the appliance.

Before starting up your power tool, please check it carefully for any defects. If you find any, do not start up your machine. Contact your authorized Snow Joe® + Sun Joe® dealer or call the Snow Joe® + Sun Joe® customer service center at 1-866-SNOWJOE (1-866-766-9563).

⚠️ WARNING! When using the power tool, basic safety precautions should always be followed to reduce the risk of fire, electric shock, and personal injury. These include:

- **Avoid dangerous environments** – Do not use the mulcher + shredder in the rain or in wet environments. Do not operate the unit in dusty or explosive atmospheres or use the unit near flammable or combustible liquids. The machine may spark; igniting dust and fumes.
 - **Keep work area clean and well-lit** – Cluttered, dark areas invite accidents. Always inspect the area where the mulcher + shredder is to be used.
 - **Work on a flat level surface** – This mulcher + shredder should be operated on a solid, flat and level surface.
 - **Replacement parts** – Inspect the mulcher + shredder for worn, missing, or damaged parts. When servicing this unit, use only identical replacement parts. Replace or repair damaged parts immediately.
 - **Keep children, bystanders, and pets away** – All spectators, including pets, should be kept a safe distance away from the work area. Never leave the machine running when unattended.
 - **Dress properly** – Do not wear loose clothing or jewelry as such articles can become caught in moving parts. Wear protective rubber gloves and protective covering to contain long hair.
- **Safety glasses** – Thrown objects can cause serious injury to the eyes. Always wear safety glasses or eye shields during operation and while making any adjustments or repairs.
 - **Hearing protection** – Wear appropriate personal hearing protection during use. Under certain conditions and length of use, noise from this product may contribute to hearing loss.
 - **Use the right tool** – Do not use this machine for any job except that for which it was intended.
 - **Know your product** – Know how to start and stop the machine. Be thoroughly familiar with the controls and ensure they are functioning properly.
 - **Avoid accidental starting** – Make sure the switch is off before plugging in or unplugging the unit.
 - **Transporting** – Turn off and unplug the mulcher + shredder before moving the unit. Do not move the unit when the motor is running or when your finger is on the switch.
 - **Moving parts** – Keep hands from moving parts.
 - **Do not force the tool** – It will perform better with less likelihood of personal or mechanical injury if it is used at the rate for which it was designed.
 - **Foreign objects and vibrations** – When feeding material into the mulcher + shredder, make sure that you do not accidentally insert pieces of metal, rocks, bottles, cans, or other foreign objects. If the cutting line strikes a foreign object or if you notice an unusual rattling noise or vibration coming from the mulcher + shredder, immediately switch off the unit and wait until it comes to a complete stop. Then, disconnect the power cord and follow the steps below:
 - Stop the mulcher + shredder.
 - Inspect for damage.
 - Repair any damage before restarting the tool.
 - **Do not overreach** – Keep proper footing and balance at all times.
 - **Never leave a running tool unattended** – Turn the mulcher + shredder off and wait until it comes to a complete stop before leaving the work area.
 - **Disconnect the tool** – Unplug the mulcher + shredder when it is not in use, before servicing it, when changing accessories, and when performing any other maintenance.
 - **Store indoors** – When not in use, the mulcher + shredder should be stored indoors in a dry location out of the reach of children.

- **Stay alert** – Watch what you are doing. Use common sense. Do not operate the mulcher + shredder when you are tired or under the influence of drugs, alcohol, or other medication.
- **Maintain the mulcher + shredder with care** – Keep the cutting line maintained at the proper length and thickness for optimal performance to reduce the risk of injury. Inspect the extension cord periodically and immediately replace it if damaged. Follow the additional recommendations described in the maintenance section of this manual.
- **Check for damaged parts** – Before further use of the appliance, a part that is damaged should be carefully checked to determine that it will operate properly and perform its intended function. Check the condition and alignment of moving parts, bindings, mountings, and any other parts. A part that is damaged should be properly repaired or replaced. Contact the Snow Joe® + Sun Joe® customer service center at 1-866-SNOWJOE (1-866-766-9563) for assistance.
- **Noise** – Observe any local noise-prevention regulations.
- **Cooling vents** – Check the discharge area periodically after stopping the mulcher + shredder to ensure that debris does not build up and clog the cooling vents.

⚠️ WARNING! Never reach into the funnel until the mulcher + shredder has come to a complete stop and is unplugged. The cutting line will continue to rotate for a few seconds after the unit is turned off.

Electrical Safety

- Never carry the mulcher + shredder by the cord or yank the cord to disconnect it from the receptacle. Keep the cord away from heat, oil, and sharp edges.
- Ground fault circuit interrupter (GFCI) protection should be equipped on the circuit(s) or outlet(s) to be used for this electric mulcher + shredder. Receptacles are available with built-in GFCI protection and may be used for this measure of safety.

To prevent electric shock, use only with an extension cord suitable for outdoor use, such as SW, SOW, STW, STOW, SJTW or SJTOW. Before use, check that the extension cord is in good condition. When using an extension cord, make sure to use one thick enough to carry the current draw of the product. An undersized cord will cause a drop in line voltage resulting in loss of power and overheating.



WARNING!



Electric shock may cause SEVERE INJURY or DEATH. Heed these warnings:

- Do not allow any part of the mulcher + shredder to make contact with water while it is in operation. If the appliance becomes wet while turned off, wipe dry before starting.
- To reduce the risk of electric shock, this appliance has a polarized plug (i.e. one blade is wider than the other). Use this appliance only with a polarized UL-, CSA-, or ETL-listed extension cord recommended for outdoor, all-weather use, such as the Snow Joe® + Sun Joe® SJTW-A 14-gauge 50-foot extension cord with lighted end (Model PJEXT50-B). Visit snowjoe.com to purchase this extension cord online or, to order by phone, call 1-866-SNOWJOE (1-866-766-9563).
- Do not use an extension cord over 100 ft (30 m).
- Do not touch the appliance or its plug with wet hands or while standing in water. Wearing rubber boots offers some protection.

EXTENSION CORD CHART

Cord Length:	50 ft (15 m)	100 ft (30 m)
Min. Wire Gauge (A.W.G.):	14	12

- The plug will only fit into a polarized extension cord one way. If the plug does not fit fully into the extension cord, reverse the plug. If the plug still does not fit, obtain a correct polarized extension cord. A polarized extension cord will require the use of a polarized wall outlet. The extension cord plug will fit into the polarized wall outlet only one way. If the plug does not fit fully into the wall outlet, reverse the plug. If the plug still does not fit, contact a qualified electrician to install the proper wall outlet. Do not modify the plug, extension cord receptacle, or extension cord plug in any way.
- To prevent the appliance cord from disconnecting from the extension cord during operation, make a knot with the two cords as shown in Table 1.

Table 1. Method of Securing Extension Cord

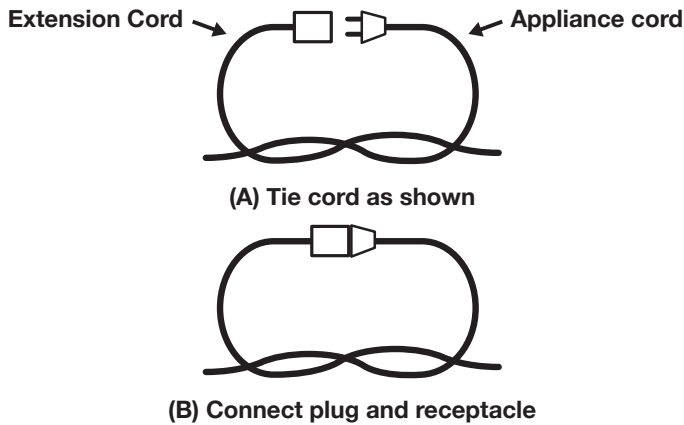

- Power tool plugs must match the outlet. Never modify the plug in any way. Do not use any adapter plugs with earthed (grounded) power tools. Unmodified plugs and matching outlets will reduce the risk of electric shock.
- Avoid body contact with earthed or grounded surfaces, such as pipes, radiators, ranges and refrigerators. There is an increased risk of electric shock if your body is earthed or grounded.
- If the supply cord is damaged, it must be replaced by an electrician or a power tool repairer.
- When operating a power tool outdoors, use an extension cord suitable for outdoor use. Use of a cord suitable for outdoor use reduces the risk of electric shock.
- If operating a power tool in a damp location is unavoidable, use a residual current device (RCD) protected supply. Use of an RCD reduces the risk of electric shock.
- Have your tool repaired by an electrician or a qualified service center. This power tool complies with relevant safety requirements. To avoid danger, electrical appliances must only be repaired by qualified personnel using original spare parts; otherwise this may result in considerable damage to the user.

Double-Insulated Appliances

In a double-insulated appliance, two systems of insulation are provided instead of grounding. No grounding means is provided on a double-insulated appliance, nor should a means for grounding be added to the appliance. Servicing a double-insulated appliance requires extreme care and knowledge of the system, and should be performed only by qualified service personnel at an authorized Snow Joe® + Sun Joe® dealer. Replacement parts for a double-insulated appliance must be identical to the parts they replace. A double-insulated appliance is marked with the words “Double Insulation” or “Double Insulated.” The symbol  (square within a square) may also be marked on the appliance.















DOUBLE-INSULATED: GROUNDING NOT REQUIRED. WHEN SERVICING, USE ONLY IDENTICAL REPLACEMENT PARTS.

This leaf mulcher+ shredder is double-insulated, eliminating the need for a separate grounding system. Use only identical replacement parts. Read the instructions before servicing double-insulated appliances. Use this electric leaf mulcher + shredder only as described in this manual.

Safety Symbols

The following table depicts and describes safety symbols that may appear on this product. Read, understand, and follow all safety instructions before attempting to assemble and operate the bladeless electric leaf mulcher + shredder.

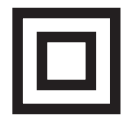
Symbols	Descriptions	Symbols	Descriptions
	READ THE OPERATOR'S MANUAL – Read, understand, and follow all instructions in the user manual before attempting to assemble and operate.		SAFETY ALERT – Indicates a precaution, a warning, or a danger.
	WEAR EYE AND HEARING PROTECTION – For protection against injury, wear ear defenders and safety goggles.		WARNING! Do not expose the unit to rain or wet conditions. Keep dry.
	Wear protective gloves and non-slip footwear when using the machine and handling debris.	 	DANGER! Cutting/dismemberment hazard – Rotating parts may cause serious injury. Make sure the cutting line come to a complete stop before transporting the machine or before inspecting, cleaning, or conducting any other maintenance.
	CAUTION! Remove plug from the outlet immediately if the cord is damaged or cut.		CAUTION! Remove plug from the outlet before conducting inspection, cleaning, or maintenance.
	Thrown objects and rotating parts can cause severe injury.		Keep bystanders a minimum distance of 50 ft (15 m) away from the work area.
	The moving part will continuously run for several seconds after you turn off the machine.		Double insulation.

Know Your Bladeless Electric Leaf Mulcher + Shredder

Read the owner's manual and safety instructions carefully before operating the electric leaf mulcher + shredder. Compare the illustration below to the electric leaf mulcher+ shredder in order to become familiar with the location of the various controls and adjustments. Save this manual for future reference.

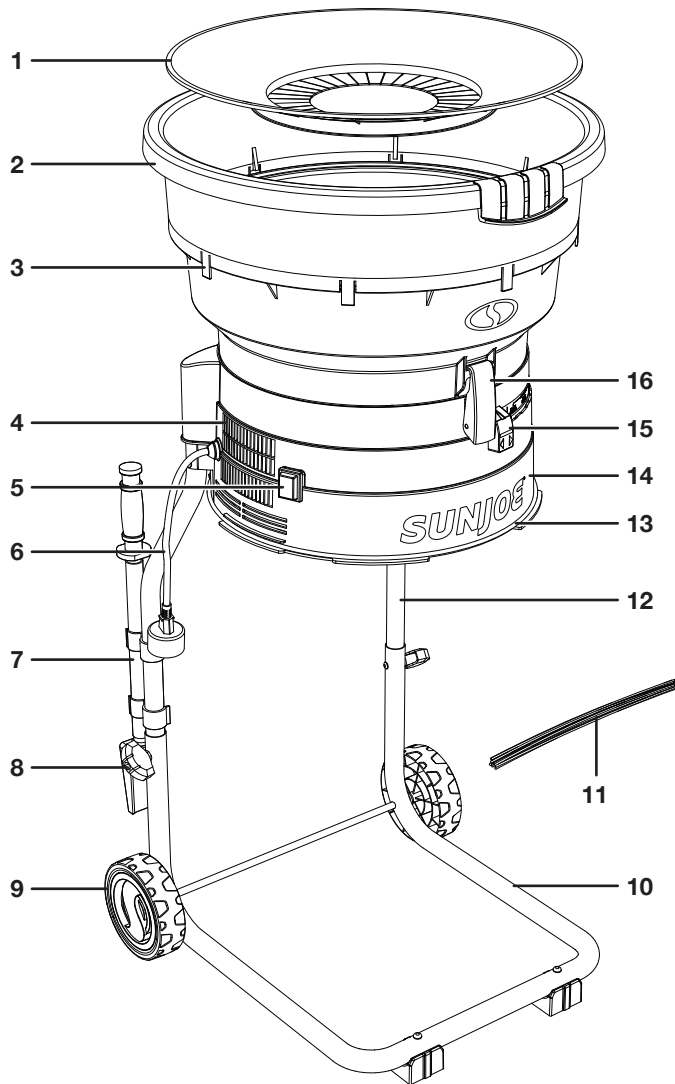

- | | |
|------------------------|------------------------------|
| 1. Funnel cover | 11. Additional cutting lines |
| 2. Funnel | 12. Upper frame |
| 3. Snap fittings | 13. Elastic strap |
| 4. Vents | 14. Motor housing |
| 5. On/Off switch | 15. Mulch adjustment dial |
| 6. AC power cord | 16. Latch |
| 7. Clean-out tool | 17. Chuck |
| 8. Bolt and frame knob | 18. Cutting line |
| 9. Wheels | |
| 10. Lower frame | |

CUTAWAY VIEW

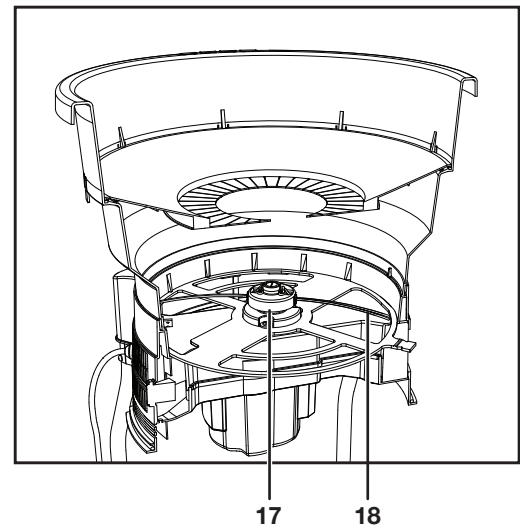

Technical Data

Input	120V AC 60 Hz	Funnel Diameter	19.4 in. (49.3 cm)
Motor	15-AMP	Max. Cutting Diameter	12 in. (30.4 cm)
No Load Speed	8000 rpm	Cutting Line Length	12.6 in. (32 cm)
Mulch Reduction Ratio.....	Up to 17:1	Cutting Line Thickness	0.1 in. (0.25 cm)
Mulch Capacity	55 gal/min (208 L/min)	Net Weight	18.1 lbs (8.2 kg)

Unpacking

Carton Contents

- Funnel cover
- Funnel
- Motor housing
- Upper frame (x2)
- Lower frame
- Feet (x2)
- Thread forming screws (x4)
- Frame knob (x2)
- Bolt (x2)
- Wheels (x2)
- Hub caps (x2)
- Axle
- Washers (x4)
- Cotter pins (x2)
- Additional cutting lines (x20)
- Clean-out tool
- Manual with registration card

1. Carefully remove the electric leaf mulcher + shredder and check to see that all of the above items are supplied.
2. Inspect the product carefully to make sure no breakage or damage occurred during shipping. If you find damaged or missing parts, DO NOT return the unit to the store. Please call the Snow Joe® + Sun Joe® customer service center at 1-866-SNOWJOE (1-866-766-9563).

NOTE: Do not discard the shipping carton and packaging material until you are ready to use the mulcher + shredder. The packaging is made of recyclable materials. Properly dispose of these materials in accordance with local regulations or save the packaging for long-term product storage.

IMPORTANT! The equipment and packaging material are not toys. Do not let children play with plastic bags, foils, or small parts. These items can be swallowed and pose a suffocation risk!

Assembly

⚠ WARNING! Do not connect to the power supply until assembly is complete. Failure to comply could result in accidental starting and serious personal injury.

1. Insert the axle through both sides of the lower frame (Fig. 1).

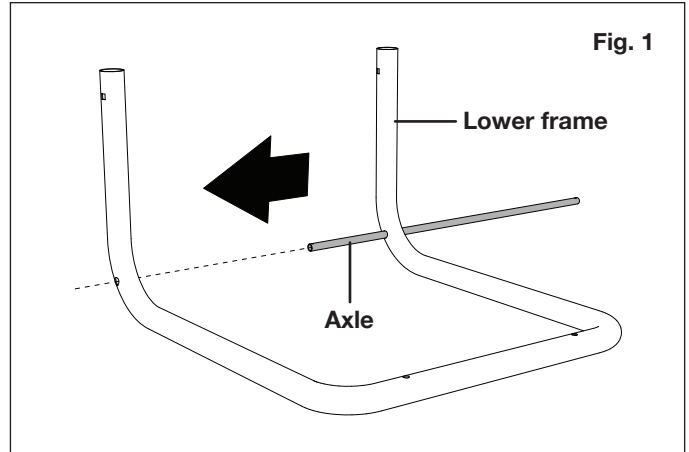

2. To assemble the wheels, first place a washer over the end of the axle. Then place a wheel and another washer, before inserting a cotter pin through the holes on end of the axle. Bend the legs of the cotter pin to secure it to the axle. Finally, snap the hub cap onto the wheel and repeat the procedure for the other side (Fig. 2).

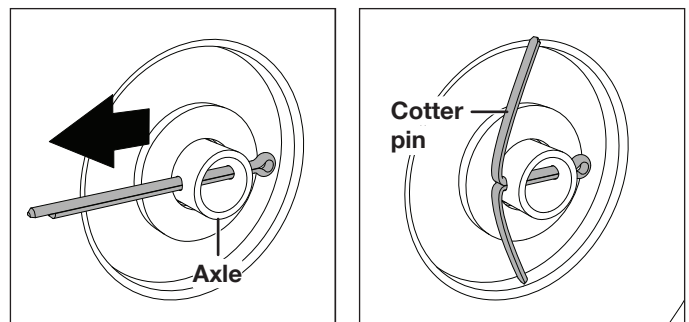
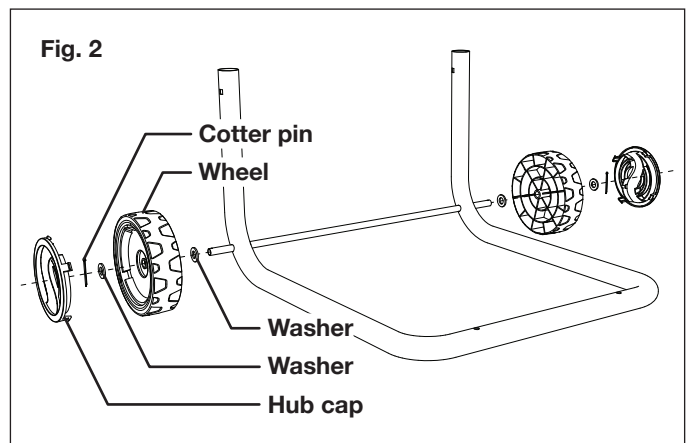

3. Attach the feet on the lower frame using two of the provided thread forming screws (Fig. 3).

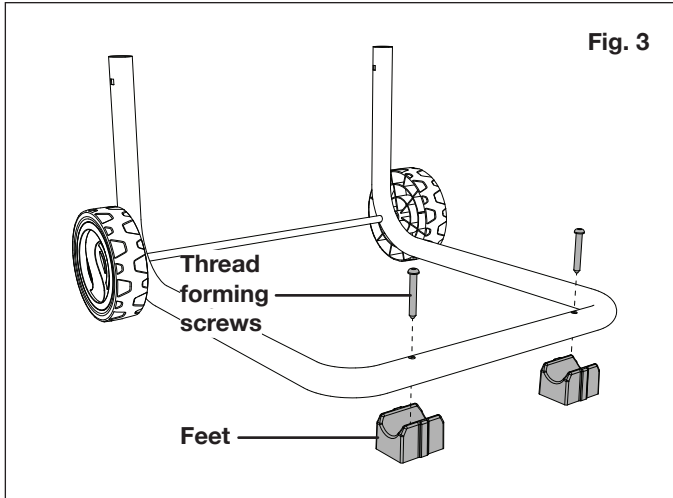

4. Turn the motor housing upside down and lay it on the ground. Insert the two pieces of the upper frame into the sockets on either side of the motor housing, and secure each one with a thread forming screw (Fig. 4).

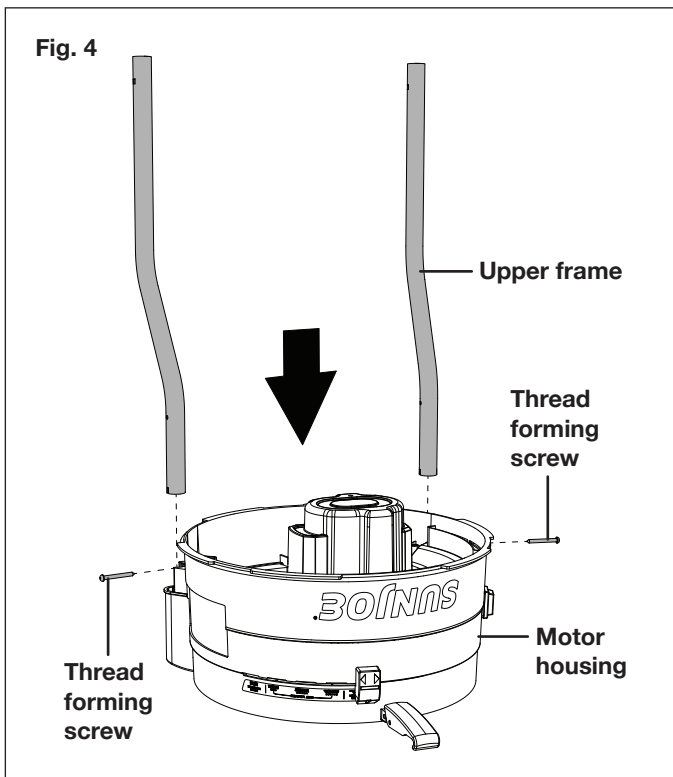

5. Place the lower frame onto the upper frame. Align the holes on the tube sections and secure each side with the included bolt and frame knob (Fig. 5).

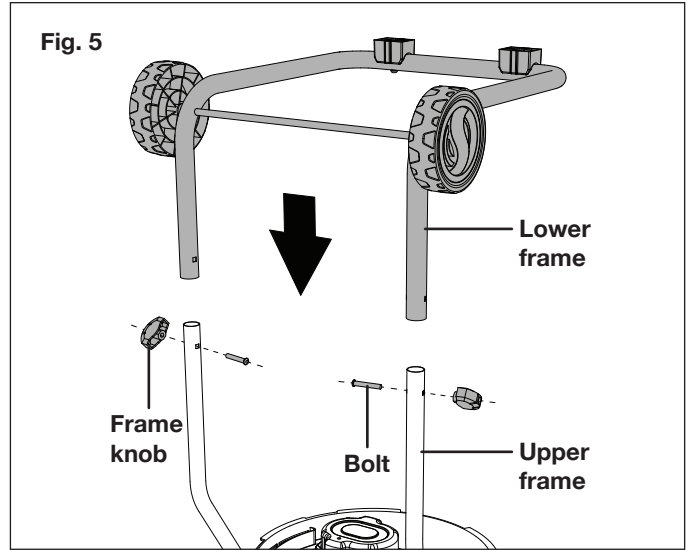

6. Turn the mulcher + shredder right side up and fit the funnel onto the motor housing. Be sure to align the small tab on the motor housing with the notch in the funnel (Fig. 6).

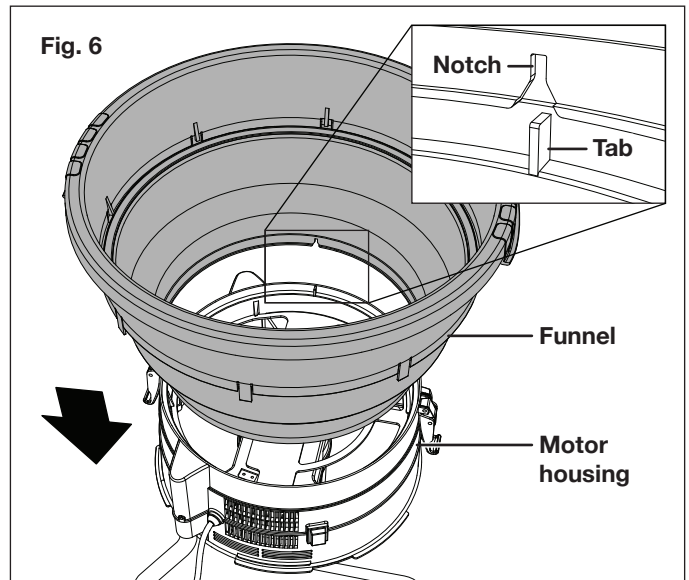

7. Secure the funnel with the two latches on either side of the motor housing (Fig. 7).

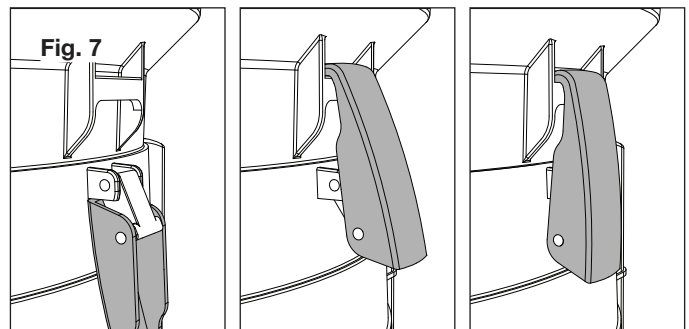

- Fit the funnel cover into the funnel. Push to secure it with the eight snap fittings on the inside of the funnel (Fig. 8).

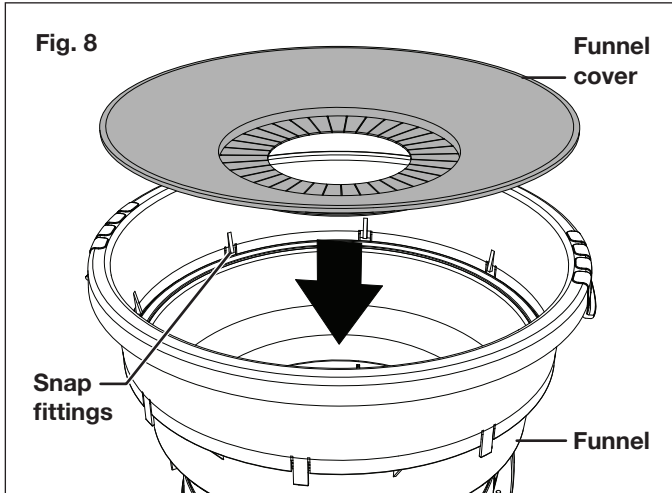

- Snap the clean-out tool on the frame for easy access.

Fitting the Collection Bag

NOTE: This unit does not come with a leaf collection bag; you must supply your own. You may use a plastic, paper, or cloth collection bag, depending on your preferred method of waste disposal.

- Open the bag and fit it around the motor housing.
- Use the elastic strap located at the base of the motor housing to secure the bag in place (Fig. 9).

NOTE: You may choose to remove the frame and place the mulcher + shredder directly onto a bin instead for easy and convenient disposal of the shredded waste.

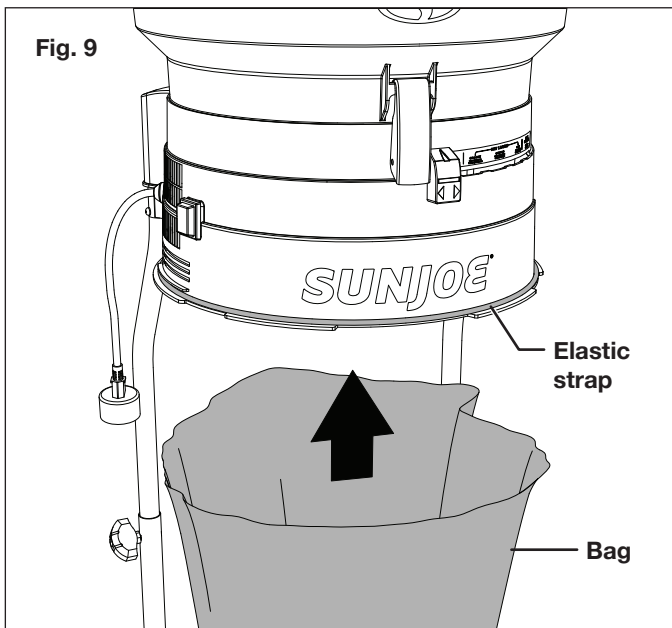

Operation

Starting + Stopping

- Make sure the On/Off switch is in the OFF position. Plug the mulcher + shredder's power cord into an electrical outlet using a suitable extension cord (Fig. 10).

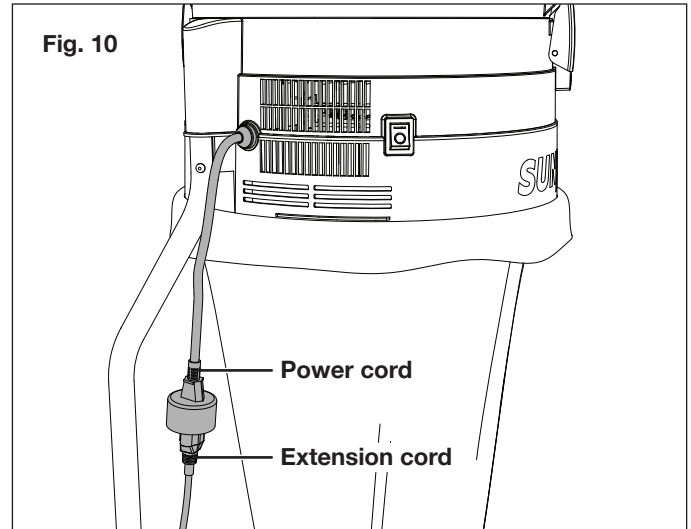

- To turn on the mulcher + shredder, flip the On/Off switch up. Flip it down to turn it off (Fig. 11).

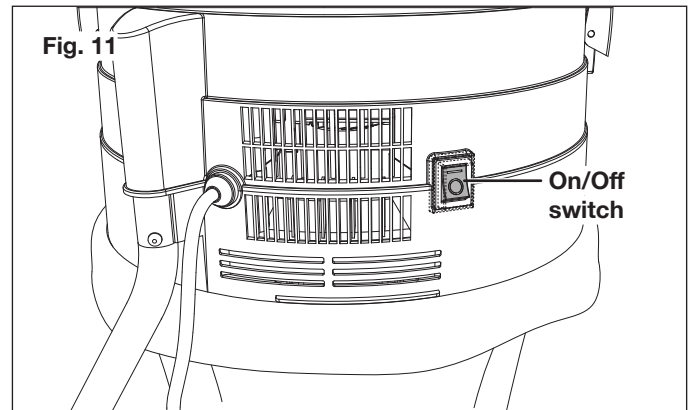

⚠ WARNING! The motor will continue to spin for a while after the unit is turned off.

Loading Your Machine

- With the unit running, feed double handfuls of dry leaves or single handfuls of wet leaves into the funnel (Fig. 12).

Fig. 12

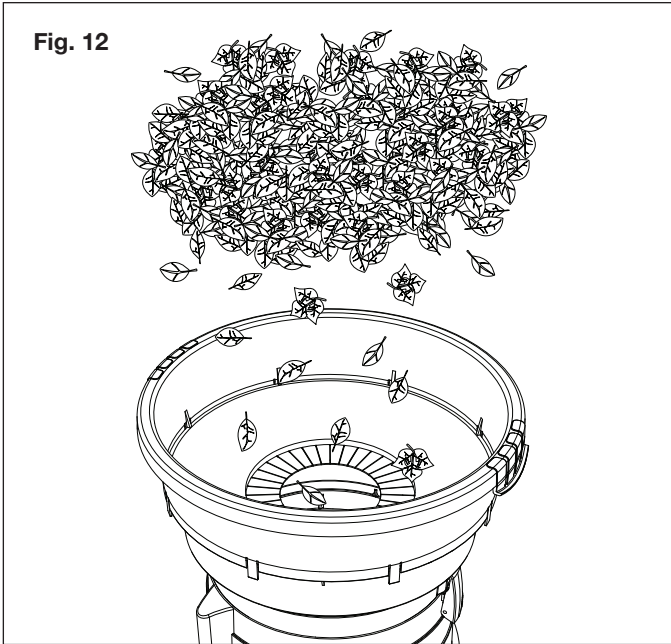

2. Allow the machine sufficient time to shred the load completely before inserting the next handful.

NOTE: Do not overload the machine as to avoid clogging the funnel and getting the motor stuck.

⚠ WARNING! Wear protective gloves while loading the machine. Keep your hands away from the chuck and the cutting lines when loading the machine.

⚠ WARNING! Overloading the mulcher + shredder may result in permanent damage to the motor. Always wear safety glasses, hearing protection and a dust mask.

Adjusting the Mulch Adjustment Dial

The mulch adjustment dial regulates the particle size and speed at which material passes through the unit. When the control dial is set in the COARSE position, material will be processed faster, but will yield a larger particle size than if the dial were set to FINE. The FINE position setting will discharge the material slower, but will yield the smallest particle reduction ratio (up to 17 : 1). Use the special settings for pine needles, grass clippings, and thatch as needed. For best results, material should be shredded when dry (Fig. 13).

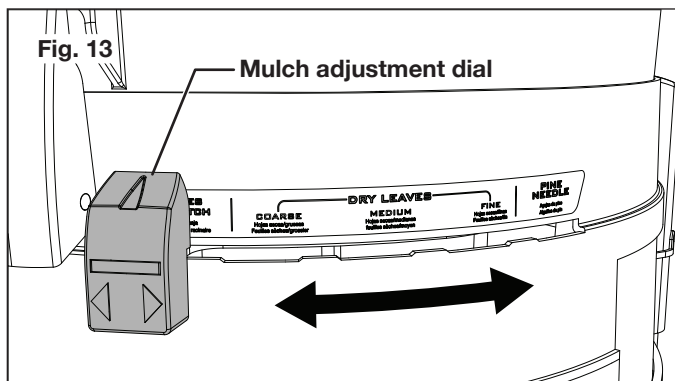

Overheating Protection

Your electric leaf mulcher + shredder is designed with overheating protection. If the shredder is clogged during shredding, the overheating protection will cut the power automatically to protect your shredder. Wait at least 1 minute before restarting the unit when the power is cut.

To restart the leaf mulcher + shredder, first flip the On/Off switch down, before flipping it up to turn it on again.

Maintenance

⚠ ATTENTION! Before performing any cleaning or maintenance, turn off the unit and disconnect it from the power supply. Wait until the unit stops completely.

Cleaning

1. Use a warm damp cloth and a soft brush to clean the funnel cover and the funnel.
2. Never spray water on the mulcher + shredder motor or wash it with water. Do not use detergents or solvents as these could cause irreparable damage to your mulcher + shredder.
3. Make sure the ventilation slots are always kept clean and are free of debris.
4. Unlock the two latches and remove the funnel to clean the inside of the unit.
5. Clear the chuck and the discharge area of any clumps or debris using the clean-out tool. Remove any wood and that may clog the cutting lines. Check the lines for damage.

Cutting Lines Replacement

The mulcher + shredder has two 0.1 in. x 12.6 in. (2.5 mm x 320 mm) heavy-duty trimmer lines that are attached to the spinning head. Before any maintenance or cleaning is done on the trimmer lines, always turn the switch off and disconnect the plug from the outlet, and wait until it comes to a complete stop.

IMPORTANT: Only use original replacement parts specified for this leaf mulcher + shredder.

You can purchase replacement cutting lines (Model SDJ616L) and other genuine replacement parts by ordering online at sunjoe.com or, to order by phone, contact Snow Joe® + Sun Joe® customer service at 1-866-SNOWJOE (1-866-766-9563). The use of parts that do not meet the original equipment specifications may lead to subpar performance of the mulcher + shredder, may compromise operator safety, and will void the manufacturer's warranty.

1. Replace the cutting line when a noticeable decrease in shredding efficiency is observed. To remove the worn cutting lines, remove the funnel cover, cut the old lines and pull the remaining line out of the chuck.

2. When installing a new cutting line, feed one end of the new line through the cleat on the chuck (Fig. 14).

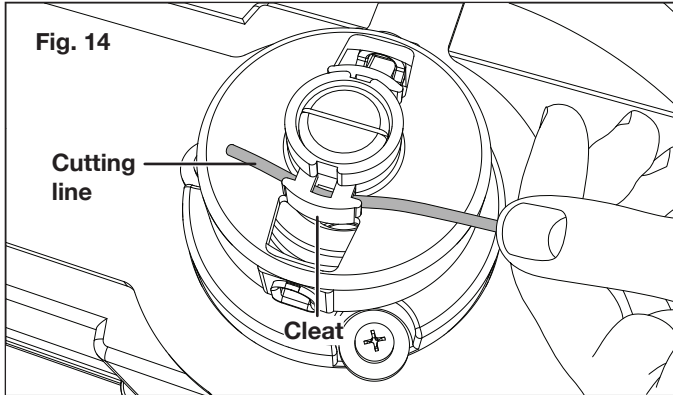

3. Check that the two ends of the line are even in length on both sides (Fig. 15)

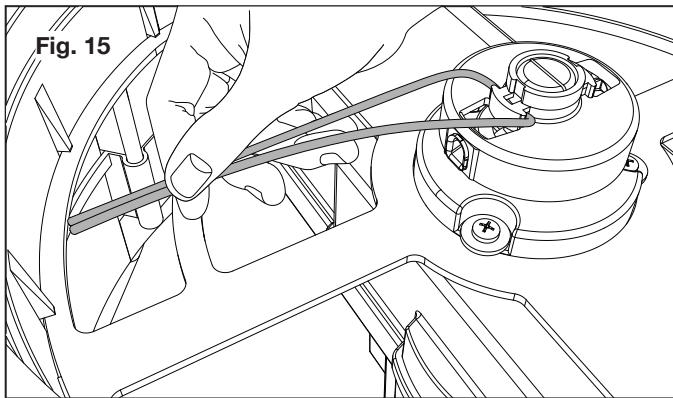

4. Thread the line through the corresponding ferrule. Ensure that both ends of the line are straight and are even in length (Figs. 16 – 17).

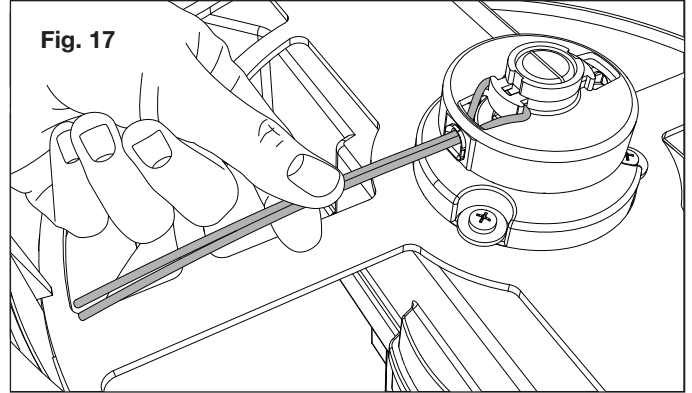
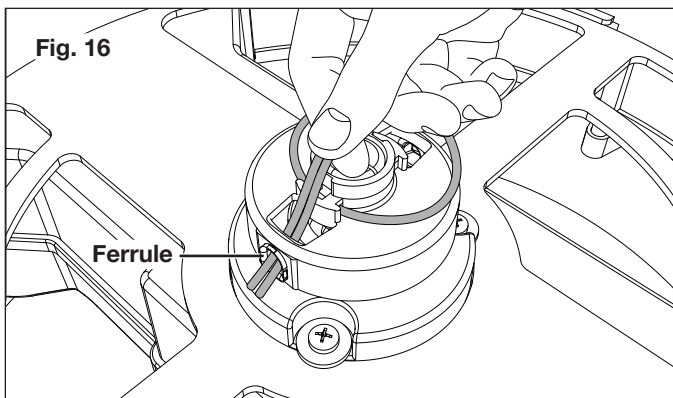

5. Refer to the above steps to replace the other cutting line (Fig. 18).

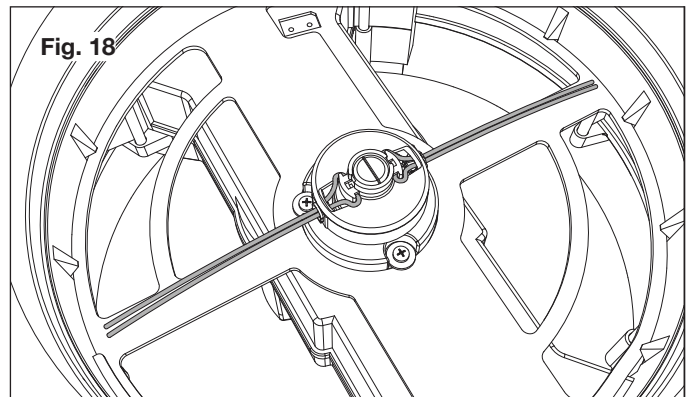

⚠ WARNING! For optimal performance, use only replacement cutting lines designed specifically for this electric leaf mulcher + shredder (Model SDJ617E).

Use of thicker lines, lines made of alternative materials, or lines greater than 12.6 in. (320 mm) long may result in permanent damage to the motor and will void the manufacturer's warranty. Immediately replace any worn parts of the chuck.

Storage

When storing the electric leaf mulcher + shredder at the end of the season, disassemble the unit and stack the parts in the following order (Fig. 19):

1. Fit the motor housing into the funnel.
2. Then place the funnel cover onto the motor housing.
3. Store the funnel with the disassembled parts of the frame.
4. Keep all fasteners including the bolts, screws and knobs together.

Fig. 19

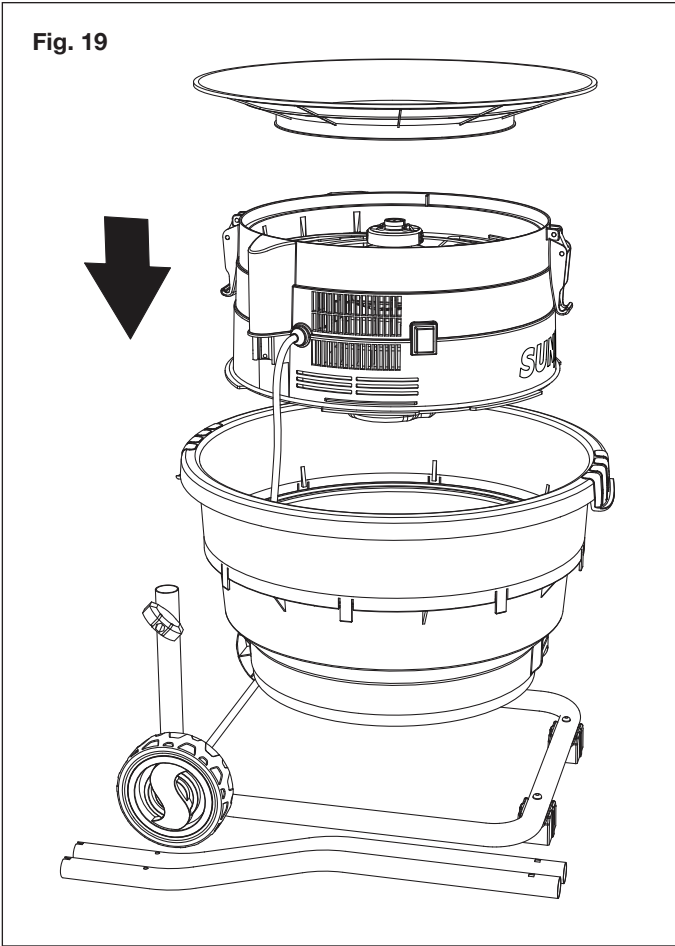

Service and Support

If your Sun Joe® SDJ617E Bladeless Electric Leaf Mulcher + Shredder requires service or maintenance, please call the Snow Joe® + Sun Joe® customer service center at 1-866-SNOWJOE (1-866-766-9563).

Model and Serial Numbers

When contacting the company or reordering parts, you will need to provide the model and serial numbers of your product. These are found on the label located on the housing of your unit. Copy these numbers into the space provided below.

Record the following numbers from the housing or registration card of your new product:

Model #: S | D | J | 6 | 1 | 7 | E | _____

Serial #: _____

Optional Accessories

⚠ WARNING! ALWAYS use only authorized Snow Joe® + Sun Joe® replacement parts and accessories. NEVER use replacement parts or accessories that are not intended for use with this tool. Contact Snow Joe® + Sun Joe® if you are unsure whether it is safe to use a particular replacement part or accessory with your tool. The use of any other attachment or accessory can be dangerous and could cause injury or mechanical damage.

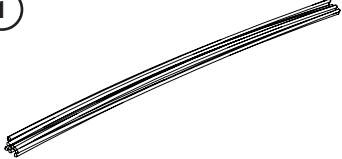
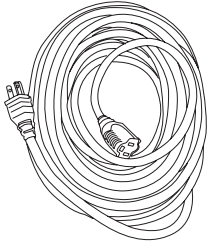
Accessories	Item	Model
	Sun Joe® pre-cut replacement leaf mulcher + shredder line	SDJ616L
	Snow Joe® + Sun Joe® SJTW-A 14-gauge 50-foot extension cord with lighted end	PJEXT50-B

NOTE: Accessories are subject to change without any obligation on the part of Snow Joe® + Sun Joe®. Accessories can be ordered online at sunjoe.com or via phone by contacting the Snow Joe® + Sun Joe® customer service center at 1-866-SNOWJOE (1-866-766-9563).



SNOW JOE® + SUN JOE® CUSTOMER PROMISE

ABOVE ALL ELSE, Snow Joe, LLC (“Snow Joe”) is dedicated to you, our customer. We strive to make your experience as pleasant as possible. Unfortunately, there are times when a Snow Joe®, Sun Joe®, or Aqua Joe® product (“Product”) does not work or breaks under normal operating conditions. We think it’s important that you know what you can expect from us. That’s why we have a Limited Warranty (“Warranty”) for our Products.

OUR WARRANTY:

Snow Joe warrants new, genuine, powered and non-powered Products to be free from defects in material or workmanship when used for ordinary household use for a period of two years from the date of purchase by the original, end-user purchaser when purchased from Snow Joe or from one of Snow Joe’s authorized sellers with proof of purchase. Because Snow Joe is unable to control the quality of its Products sold by unauthorized sellers, unless otherwise prohibited by law, this Warranty does not cover Products purchased from unauthorized sellers. If your Product does not work or there’s an issue with a specific part that is covered by the terms of this Warranty, Snow Joe will elect to either (1) send you a free replacement part, (2) replace the Product with a new or comparable product at no charge, or (3) repair the Product. How cool is that!

This Warranty gives you specific legal rights, and you may also have other rights which vary from State to State.

PRODUCT REGISTRATION:

Snow Joe strongly encourages you to register your Product. You can register online at snowjoe.com/register, or by printing and mailing in a registration card available online from our website, or calling our Customer Service Department at **1-866-SNOWJOE (1-866-766-9563)**, or by e-mailing us at help@snowjoe.com. Failure to register your Product will not diminish your warranty rights. However, registering your Product will allow Snow Joe to better serve you with any of your customer service needs.

WHO CAN SEEK LIMITED WARRANTY COVERAGE:

This Warranty is extended by Snow Joe to the original purchaser and original owner of the Product.

WHAT IS NOT COVERED?

This Warranty does not apply if the Product has been used commercially or for non-household or rental applications. This Warranty also does not apply if the Product was purchased from an unauthorized seller. This Warranty also does not cover cosmetic changes that do not affect performance. Wearing parts like belts, augers, chains and tines are not covered under this Warranty, and can be purchased at snowjoe.com or by calling **1-866-SNOWJOE (1-866-766-9563)**.



MANUAL DEL OPERADOR

Una división de Snow Joe®, LLC

TRITURADORA Y DESMENUZADORA DE HOJAS ELÉCTRICA SIN CUCHILLAS

15 A | ÍNDICE DE REDUCCIÓN DE 17:1 | 8,000 RPM

ES

Modelo SDJ617E

Forma Nº SJ-SDJ617E-880S-M

¡IMPORTANTE!

Instrucciones de seguridad

Todos los operadores deberán leer estas instrucciones antes del uso

Siempre obedezca estas normas de seguridad. No hacerlo podría causar lesiones personales severas o incluso la muerte.

Seguridad general

⚠ ¡ADVERTENCIA! Esta herramienta eléctrica no está destinada para su uso por niños o por otras personas sin asistencia o supervisión cuyas habilidades físicas, sensoriales o mentales les impidan usarla de forma segura. Los niños deben estar bajo supervisión para garantizar que no jueguen con este artefacto.

Antes de encender su herramienta eléctrica, inspecciónela cuidadosamente para cerciorarse de que no tenga defectos. Si encuentra algún defecto, no la encienda. Contacte a un concesionario autorizado Snow Joe® + Sun Joe® o comuníquese con la central de servicio al cliente Snow Joe® + Sun Joe® llamando al 1-866-SNOWJOE (1-866-766-9563).

⚠ ¡ADVERTENCIA! Al usar este artefacto, se deberán tomar siempre precauciones básicas de seguridad para reducir riesgos de incendio, choque eléctrico o lesiones personales. Estas precauciones incluyen:

- **Evite entornos peligrosos:** no use la trituradora + desmenuzadora eléctrica en la lluvia o en lugares mojados. No opere la unidad en atmósferas polvorientas o explosivas, ni la use cerca de líquidos inflamables o combustibles. La máquina puede generar chispas, encendiendo polvo y gases.
- **Mantenga el área de trabajo limpia y bien iluminada:** las áreas de trabajo abarrotadas u oscuras pueden provocar accidentes. Inspeccione siempre el área donde la trituradora + desmenuzadora eléctrica será empleada.
- **Trabaje sobre una superficie nivelado:** esta trituradora + desmenuzadora eléctrica debe ser operada sobre una superficie sólida, plana y nivelada.
- **Partes de repuesto:** inspeccione la trituradora + desmenuzadora eléctrica en busca de partes gastadas, dañadas o faltantes. Al reparar esta unidad, utilice solamente partes de repuesto idénticas. Reemplace o repare las partes dañadas inmediatamente.

- **Mantenga alejados a los niños, espectadores y mascotas:** todos los espectadores y mascotas deberán estar a una distancia segura del área de trabajo. Nunca deje sin atender una máquina encendida.
- **Vístase adecuadamente:** no use ropa holgada o joyas ya que pueden engancharse en las partes móviles. Use guantes de goma protectores y cubiertas protectoras para contener cabellos largos.
- **Gafas de seguridad:** los materiales arrojados pueden causar daños graves a los ojos. Use siempre gafas de seguridad o protección ocular durante la operación y mientras realice cualquier ajuste o reparación.
- **Protección auditiva:** utilice protección auditiva adecuada durante el uso de esta herramienta eléctrica. Bajo ciertas condiciones y tiempo de uso, el ruido producido por esta herramienta puede contribuir a la sordera.
- **Use la herramienta adecuada:** no utilice esta máquina para ningún otro trabajo excepto para el cual ha sido diseñada.
- **Conozca su producto:** sepa cómo arrancar y detener la máquina. Familiarícese a fondo con los controles, y asegúrese de que funcionen correctamente.
- **Evite encendidos accidentales:** asegúrese de que el interruptor esté en la posición de apagado "O" antes de enchufar o desenchufar la unidad.
- **Transporte:** apague y desenchufe la trituradora + desmenuzadora eléctrica antes de moverla. No mueva la trituradora + desmenuzadora eléctrica cuando el motor esté funcionando o cuando su dedo esté sobre el interruptor.
- **Partes móviles:** mantenga las manos alejadas de las partes móviles.
- **No fuerce la herramienta:** tendrá un mejor funcionamiento con menos probabilidades de lesiones personales o fallas mecánicas si es usada con la intensidad para la cual fue diseñada.
- **Objetos extraños y vibraciones:** al alimentar material dentro de la trituradora + desmenuzadora eléctrica de hojas, asegúrese de no insertar de forma accidental pedazos de metal, rocas, botellas, latas u otros objetos extraños. Si la línea de corte golpea un objeto extraño, o si usted nota un sonido cascabeleante o vibración inusual que proviene de la trituradora + desmenuzadora eléctrica, apague la trituradora + desmenuzadora inmediatamente y espere a que se detenga por completo.

Luego, desenchufe el cable de alimentación y proceda como se indica a continuación:

- Detenga la trituradora + desmenzadora eléctrica;
- Inspecciónela para ver si existen daños; y
- Repare cualquier daño antes de reiniciar la trituradora + desmenzadora.
- **No se extralimite:** mantenga un equilibrio y posición adecuados en todo momento.
- **Nunca deje sin atender una herramienta funcionando:** apague la trituradora + desmenzadora eléctrica y espere a que se detenga por completo antes de abandonar el área de trabajo.
- **Desactive la herramienta:** detenga la trituradora + desmenzadora eléctrica cuando no esté siendo usada, antes de repararla, al cambiarle accesorios, o al realizar cualquier otra tarea de mantenimiento en esta.
- **Guárdela en interiores:** cuando no esté siendo usada, la trituradora + desmenzadora eléctrica deberá ser guardada en interiores, en un lugar seco lejos del alcance de los niños.
- **Manténgase alerta:** vea lo que está haciendo. Utilice su sentido común. No opere la trituradora + desmenzadora eléctrica si siente cansancio o está bajo la influencia de las drogas, alcohol u otros medicamentos.
- **Cuide su trituradora + desmenzadora eléctrica:** mantenga la línea de corte a una longitud y grosor adecuados para un óptimo rendimiento y evitar lesiones personales. Inspeccione periódicamente el cable de extensión y reemplácelo inmediatamente si está dañado. Siga las recomendaciones adicionales descritas en la sección de mantenimiento de este manual.
- **Inspeccione en busca de partes dañadas:** antes de seguir utilizando el artefacto, cualquier parte que esté dañada debe ser examinada cuidadosamente para determinar si funcionará correctamente o no. Compruebe el estado y el alineamiento de las partes móviles, juntas, soportes y otros componentes. Una parte que esté dañada debe ser correctamente reparada o reemplazada. Comuníquese con la central de servicio al cliente Snow Joe® + Sun Joe® llamando al 1-866-SNOWJOE (1-866-766-9563) para obtener asistencia.
- **Ruido:** cumpla con todos los reglamentos de prevención de ruido.
- **Rejillas de ventilación:** inspeccione periódicamente el área de descarga luego de detener la trituradora + desmenzadora eléctrica para asegurarse de que los residuos no se hayan acumulado y obstruyan las rejillas de ventilación.

 **¡ADVERTENCIA!** Nunca meta la mano dentro del embudo hasta que la trituradora + desmenzadora eléctrica de hojas se haya detenido por completo y esté desenchufada. La línea de corte continuará girando por algunos segundos después de que la unidad haya sido apagada.

Seguridad eléctrica

- Nunca jale la trituradora + desmenzadora eléctrica por su cable, ni tire de este para desconectarla del tomacorriente. Mantenga el cable alejado del calor, grasas y bordes afilados.
- Un interruptor de circuito por falla a tierra (GFCI) deberá proteger al(a los) circuito(s) o tomacorriente(s) a ser utilizado(s) con la trituradora + desmenzadora eléctrica de hojas. Hay receptáculos disponibles con protección incorporada GFCI, y pueden ser utilizados para esta medida de seguridad.

Para evitar un choque eléctrico, use esta trituradora + desmenzadora eléctrica solo con un cable de extensión adecuado para uso en exteriores, tal como SW, SOW, STW, STOW, SJTW o SJTOW. Antes del uso, verifique que el cable de extensión esté en buenas condiciones. Al usar un cable de extensión, asegúrese de que sea lo suficientemente grueso para poder transportar la corriente a ser consumida por la máquina. Un cable de extensión demasiado fino causará una caída de voltaje de alimentación produciendo pérdida de potencia y recalentamiento.



¡ADVERTENCIA!



Un choque eléctrico puede causar lesiones personales SEVERAS o LA MUERTE. Tenga en cuenta estas advertencias:

- No deje que ninguna parte de la trituradora + desmenzadora eléctrica haga contacto con agua mientras esté funcionando. Si la máquina se moja mientras está apagada, séquela antes de encenderla.
- Para reducir el riesgo de un choque eléctrico, este artefacto posee un enchufe polarizado (es decir, una pata es más ancha que la otra). Use este artefacto solo con un cable de extensión polarizado aprobado por UL, CSA o ETL y recomendado para uso en exteriores y todo tipo de clima, tal como el cable de extensión de 50 pies y calibre 14 SJTW-A de Snow Joe® + Sun Joe® con extremo iluminado (modelo PJEXT50-B). Para comprar este cable de extensión, visite snowjoe.com o llame al 1-866-SNOWJOE (1-866-766-9563).
- No use un cable de extensión de más de 100 pies (30 m).
- No toque el artefacto ni su enchufe con las manos mojadas ni mientras esté parado sobre agua. Usar botas de hule le dará algo de protección.

TABLA DE CABLES DE EXTENSIÓN		
Longitud de cable:	50 pies (15 m)	100 pies (30 m)
Calibre mínimo de alambre (AWG):	14	12

- El enchufe encajará en el receptáculo del cable de extensión polarizado de una sola manera. Si el enchufe no entra por completo dentro del receptáculo del cable de extensión, invierta las clavijas del enchufe. Si el enchufe aún no encaja dentro del receptáculo del cable de extensión, obtenga un cable de extensión polarizado correcto. Un cable de extensión polarizado requerirá el uso de un tomacorriente polarizado de pared. El enchufe del cable de extensión encajará en el tomacorriente polarizado de la pared de una sola manera. Si el enchufe no entra por completo dentro del tomacorriente de la pared, invierta las clavijas del enchufe. Si el enchufe aún no encaja en el tomacorriente, comuníquese con un electricista calificado para la instalación de un tomacorriente de pared apropiado. No modifique el enchufe, ni el receptáculo del cable de extensión, ni el enchufe del cable de extensión en forma alguna.
- Para evitar que el cable del artefacto se desconecte del cable de extensión al usarlo, haga un nudo con los dos cables tal como se muestra en el gráfico 1.

Gráfico 1: método para asegurar el cable de extensión

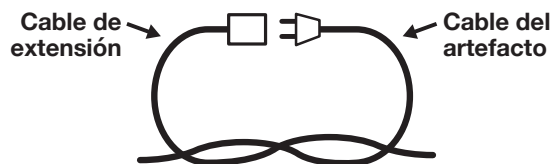

(A) Ate los cables como se indica

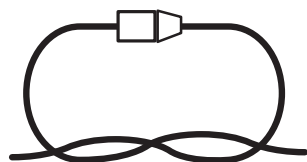

(B) Conecte el enchufe y el receptáculo

- El enchufe de la herramienta motorizada debe encajar en el tomacorriente. Nunca modifique el enchufe de ninguna manera. No use ningún enchufe adaptador con herramientas motorizadas puestas a tierra (que tengan conexión a tierra). El uso de enchufes no modificados y tomacorrientes equivalentes reducirá el riesgo de un choque eléctrico.

- Evite el contacto de su cuerpo con superficies puestas a tierra tales como tuberías, radiadores, cocinas eléctricas y refrigeradoras. Hay un mayor riesgo de un choque eléctrico si su cuerpo está puesto a tierra.
- Si el cable de alimentación está dañado, debe ser reemplazado por un electricista o reparador de herramientas motorizadas.
- Cuando opere una herramienta motorizada en exteriores, utilice un cable de extensión adecuado para su uso en exteriores. Usar un cable adecuado para exteriores reduce el riesgo de un choque eléctrico.
- Si es inevitable operar una herramienta motorizada en un entorno mojado, utilice una fuente de alimentación protegida por un Dispositivo de Corriente Residual (RCD por sus siglas en inglés). El uso de un RCD reduce el riesgo de un choque eléctrico.
- Haga que su trituradora + desmenuzadora eléctrica sea reparada por un electricista o en un centro de servicio calificado. Esta herramienta motorizada cumple con los requisitos de seguridad relevantes. Para evitar cualquier peligro, los artefactos eléctricos deben ser reparados solo por personal calificado y empleando partes de repuesto originales; de otro modo el usuario puede lesionarse gravemente.

Artefactos de doble aislamiento

En un artefacto de doble aislamiento se proporcionan dos sistemas de aislamiento en lugar de una conexión a tierra. Un artefacto de doble aislamiento no posee una conexión a tierra, y no debe agregársele ninguna. La reparación de un artefacto de doble aislamiento requiere sumo cuidado y conocimiento del sistema, y solo debe ser realizada por personal técnico calificado en un centro de servicio autorizado por Snow Joe®+ Sun Joe®. Las partes de repuesto de un artefacto de doble aislamiento deben ser idénticas a las partes originales. Un artefacto de doble aislamiento está marcado con las frases “Double Insulation” (“doblemente aislado”) o “Double Insulated” (“doble aislamiento”). El símbolo  (un cuadrado dentro de otro) puede también estar marcado en el artefacto.















DOBLE AISLAMIENTO: NO SE REQUIERE CONEXIÓN A TIERRA. AL REPARAR, USE SOLO PARTES DE REPUESTO IDÉNTICAS.

Esta trituradora + desmenuzadora eléctrica de hojas tiene doble aislamiento y no necesita un sistema separado de conexión a tierra. Use solo partes de repuesto idénticas. Lea las instrucciones antes de reparar artefactos de doble aislamiento. Use esta trituradora + desmenuzadora eléctrica de hojas solo como se describe en este manual.

Símbolos de seguridad

La siguiente tabla muestra y describe los símbolos de seguridad que pueden aparecer en este producto. Lea, comprenda y siga todas las instrucciones antes de intentar ensamblar y operar la trituradora + desmenuzadora de hojas eléctrica sin cuchillas.

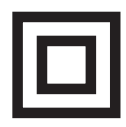
Símbolo	Descripción	Símbolo	Descripción
	LEA EL MANUAL DEL OPERADOR: lea, comprenda y siga todas las instrucciones en el manual antes de intentar ensamblar y operar esta unidad.		ALERTA DE SEGURIDAD: indica una precaución, advertencia o peligro.
	USE PROTECCIÓN OCULAR Y AUDITIVA: para evitar lesiones personales, use protección auditiva y gafas protectoras.		¡ADVERTENCIA! No exponga la unidad a la lluvia ni a entornos mojados. Manténgala seca.
	Use guantes protectores y calzado no deslizante al operar esta máquina y al manipular desechos.	 	¡PELIGRO! Peligro de corte/mutilación: Las partes giratorias pueden causar lesiones personales severas. Asegúrese de que la línea de corte se haya detenido por completo antes de transportar la máquina o antes de inspeccionarla, limpiarla o llevar a cabo cualquier otra tarea de mantenimiento en esta.
	¡PRECAUCIÓN! Desenchufe el cable inmediatamente del tomacorriente si este se daña o se corta.		¡PRECAUCIÓN! Desconecte el enchufe del tomacorriente antes de inspeccionar, limpiar o reparar la unidad.
	Los objetos arrojados y las piezas giratorias pueden causar lesiones personales graves.		Mantenga a los espectadores a una distancia mínima de 50 pies (15 m) del área de trabajo.
	La parte móvil seguirá moviéndose durante varios segundos después de que usted haya apagado la máquina.		Doble aislamiento.

Conozca su trituradora + desmenuzadora de hojas eléctrica sin cuchillas

Lea detenidamente el manual del operador y las instrucciones de seguridad antes de operar la trituradora + desmenuzadora de hojas eléctrica. Compare la ilustración debajo con la trituradora + desmenuzadora para familiarizarse con las ubicaciones de los diversos controles y ajustes. Conserve este manual para futuras referencias.

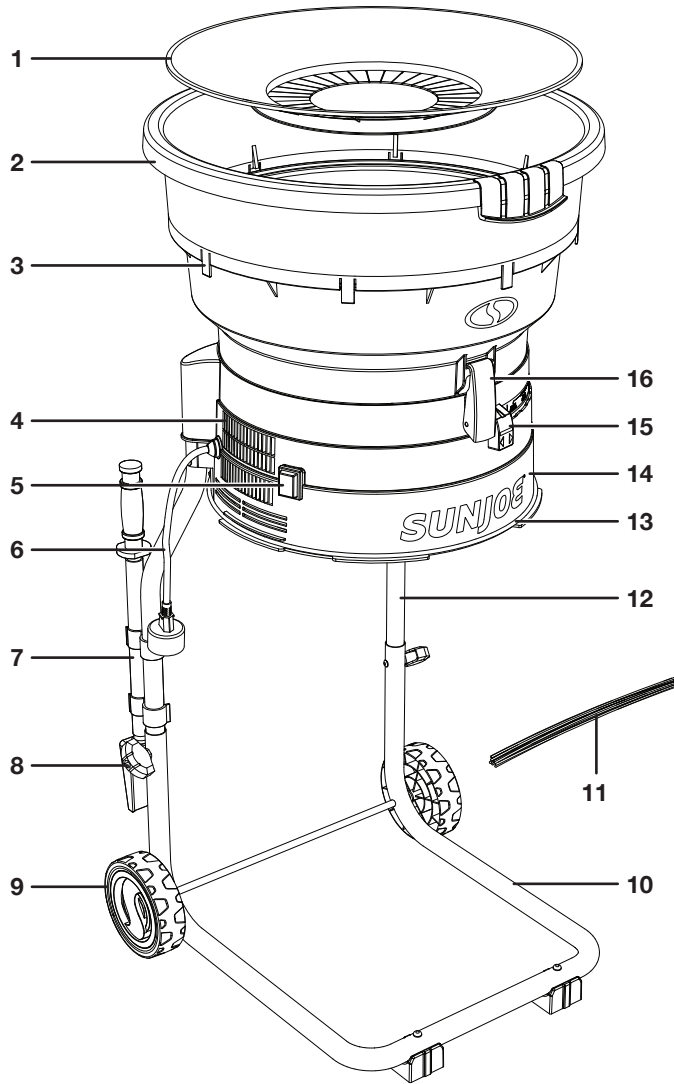

- | | |
|--|---------------------------------|
| 1. Cubierta de embudo | 9. Ruedas |
| 2. Embudo | 10. Estructura inferior |
| 3. Conectores a presión | 11. Líneas de corte adicionales |
| 4. Conductos de ventilación | 12. Estructura superior |
| 5. Interruptor de encendido/apagado | 13. Correa elástica |
| 6. Cable de alimentación CA | 14. Carcasa de motor |
| 7. Herramienta de limpieza | 15. Dial de ajuste de triturado |
| 8. Perilla de estructura y perno de estructura | 16. Pestillo |
| | 17. Mandril |
| | 18. Línea de corte |

VISTA EN CORTE

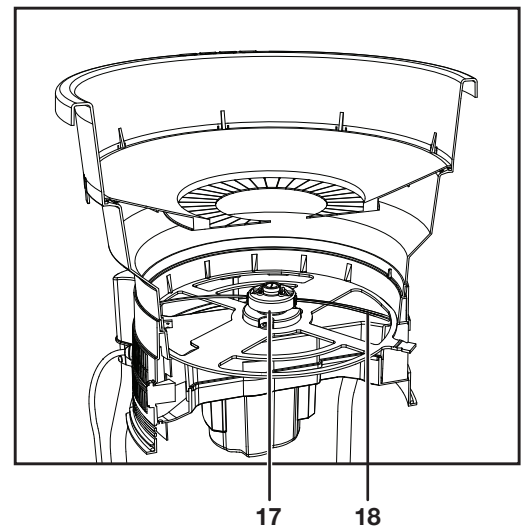

Datos técnicos

Entrada.....	120 V CA 60 Hz	Diámetro de embudo.....	19.4 plg (49.3 cm)
Motor.....	15 A	Diámetro máximo de corte.....	12 plg (30.4 cm)
Velocidad sin carga.....	8,000 RPM	Longitud de línea de corte.....	12.6 plg (32 cm)
Tasa de reducción de triturado.....	Hasta 17:1	Grosor de línea de corte.....	0.1 plg (0.25 cm)
Capacidad de triturado.....	55 gal/min (208 L/min)	Peso neto.....	18.1 lb (8.2 kg)

Desembalaje

Contenido del paquete:

- Cubierta de embudo
- Embudo
- Carcasa de motor
- Estructura superior (x2)
- Estructura inferior
- Patas (x2)
- Tornillos auto-roscantes (x4)
- Perilla de estructura (x2)
- Perno (x2)
- Rueda (x2)
- Tapa de rueda (x2)
- Eje
- Arandela (x4)
- Pasador (x2)
- Líneas de corte adicionales (x20)
- Herramienta de limpieza
- Manual y tarjeta de registro

1. Retire cuidadosamente la trituradora + desmenuzadora eléctrica de hojas y compruebe que todos los artículos anteriores estén suministrados.
2. Inspeccione cuidadosamente el producto para asegurarse de que no haya ocurrido ningún daño o ruptura durante el transporte. Si alguna parte está dañada o extraviada, NO DEVUELVA el producto a la tienda. Comuníquese con la central de servicio al cliente Snow Joe® + Sun Joe® llamando al 1-866-SNOWJOE (1-866-766-9563).

NOTA: no se deshaga de la caja de transporte ni de los materiales de embalaje hasta que usted esté listo para usar su trituradora + desmenuzadora eléctrica. El empaquetado está hecho de materiales reciclables. Deshágase apropiadamente de estos materiales según los reglamentos locales, o guarde el empaquetado para un almacenamiento del producto a largo plazo.

¡IMPORTANTE! Este artefacto y sus materiales de embalaje no son juguetes. No permita que los niños jueguen con bolsas plásticas, láminas o partes pequeñas. ¡Estos objetos pueden ser tragados y causar asfixia!

Ensamblado

⚠ ¡ADVERTENCIA! No conecte la herramienta a la fuente de alimentación hasta que esté completamente ensamblada. El incumplimiento de esta advertencia puede resultar en un encendido accidental y lesiones personales severas.

1. Inserte el eje a través de los orificios de la estructura inferior (Fig. 1).

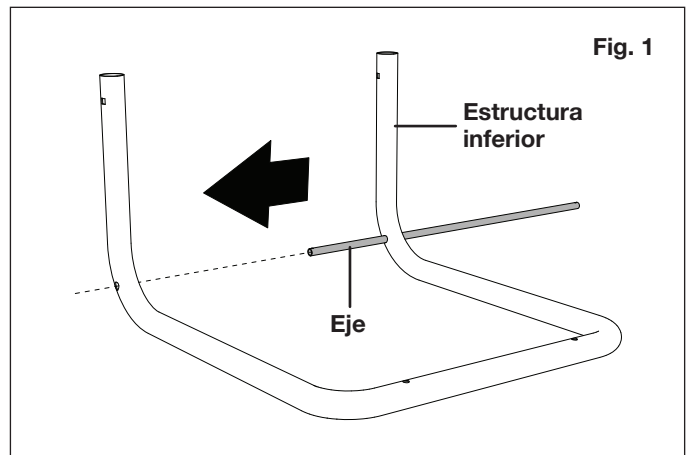

2. Para instalar las ruedas, primero coloque una arandela sobre el extremo del eje. Luego coloque una rueda y otra arandela antes de insertar un pasador a través del orificio en el extremo del eje. Doble las patas del pasador para asegurarlo al eje. Finalmente, conecte la tapa de rueda sobre la rueda y repita el procedimiento en el otro lado (Fig. 2).

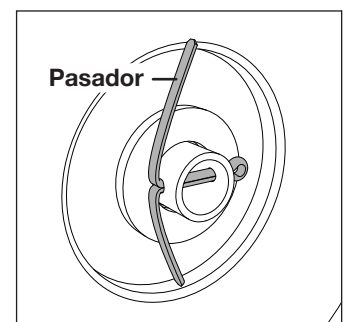
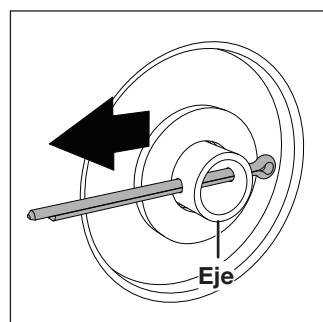
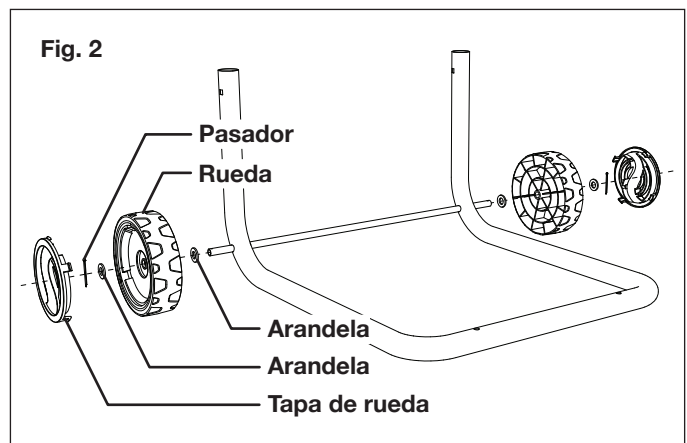

3. Conecte las patas en la estructura inferior usando dos de los tornillos auto-roscantes suministrados (Fig. 3).

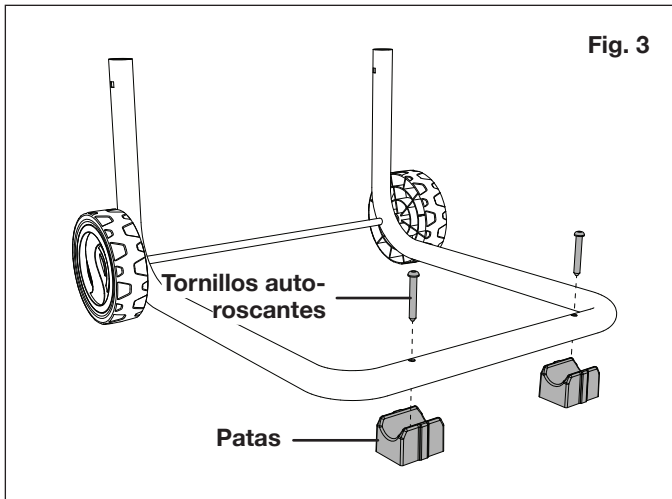

4. Voltee la carcasa del motor y colóquela en el suelo. Inserte las dos partes de la estructura superior en los receptáculos de ambos lados de la carcasa del motor, y asegure cada una con un tornillo auto-roscante (Fig. 4).

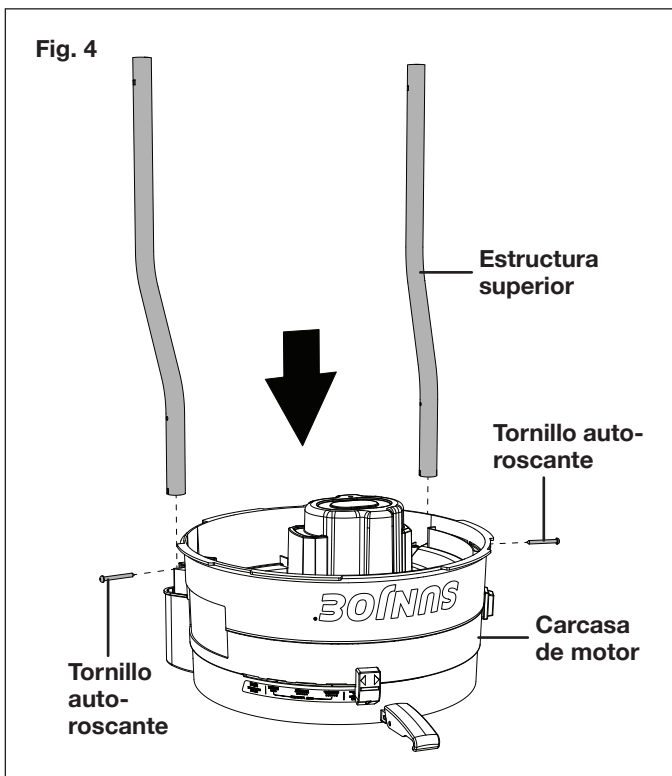

5. Coloque la estructura inferior sobre la estructura superior. Alinee los orificios en los tubos, y asegure cada lado con los pernos y perillas de estructura incluidos (Fig. 5).

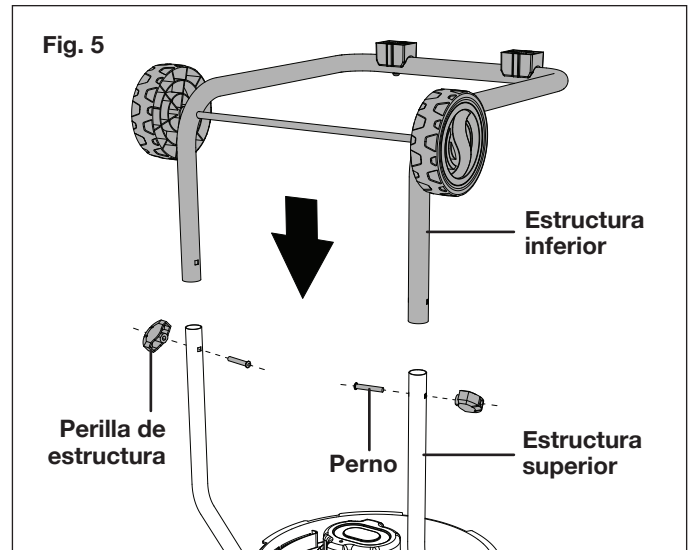

6. Voltee la trituradora + desmenuzadora eléctrica a su posición normal y conecte el embudo sobre la carcasa del motor. Asegúrese de alinear la lengüeta pequeña de la carcasa del motor con la muesca en el embudo (Fig. 6).

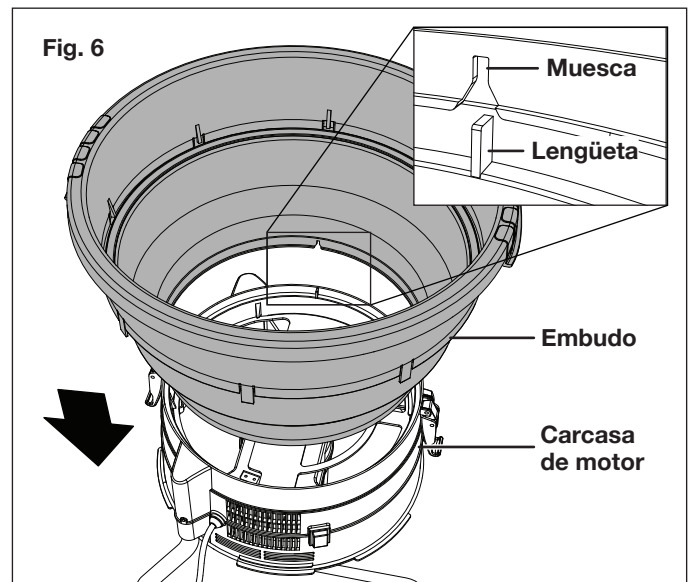

7. Asegure el embudo con los dos pestillos en ambos lados de la carcasa del motor (Fig. 7).

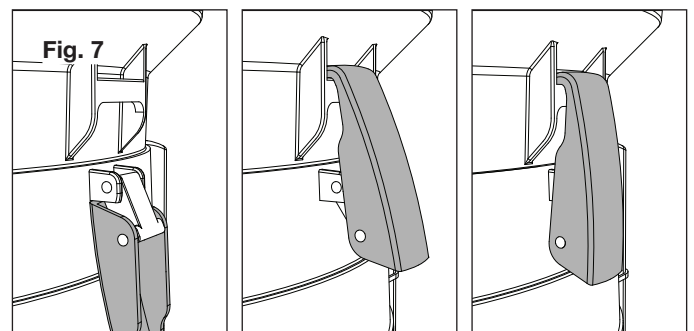

8. Instale la cubierta del embudo dentro del embudo. Empújela para asegurarla con los ocho conectores a presión en el interior del embudo (Fig. 8).

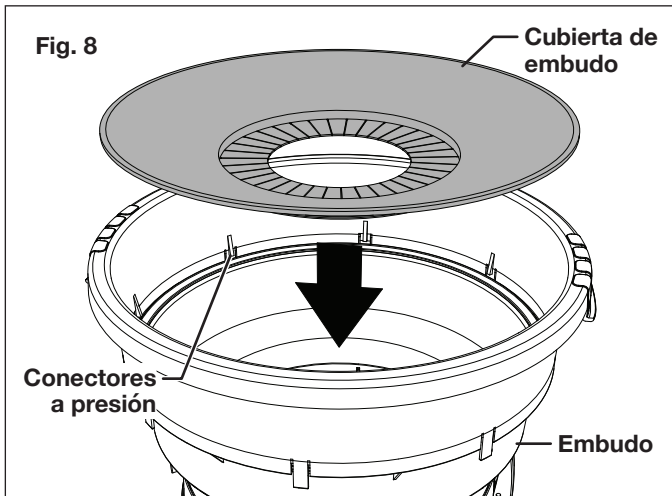

9. Ajuste la herramienta de limpieza en la estructura para facilitar el acceso.

Ajuste de la bolsa recolectora

NOTA: esta unidad no viene con una bolsa recolectora de hojas. Usted debe suministrar una propia. Usted puede usar una bolsa de plástico, papel o tela, dependiendo de su método preferido de eliminación de desechos.

1. Abra la bolsa y colóquela alrededor de la carcasa del motor (Fig. 7).
2. Use la correa elástica ubicada en la base de la carcasa del motor para sujetar la bolsa en su lugar (Fig. 9).

NOTA: usted puede también elegir retirar la estructura y colocar la trituradora + desmenuzadora eléctrica directamente sobre un contenedor para una eliminación fácil y conveniente de los desechos triturados.

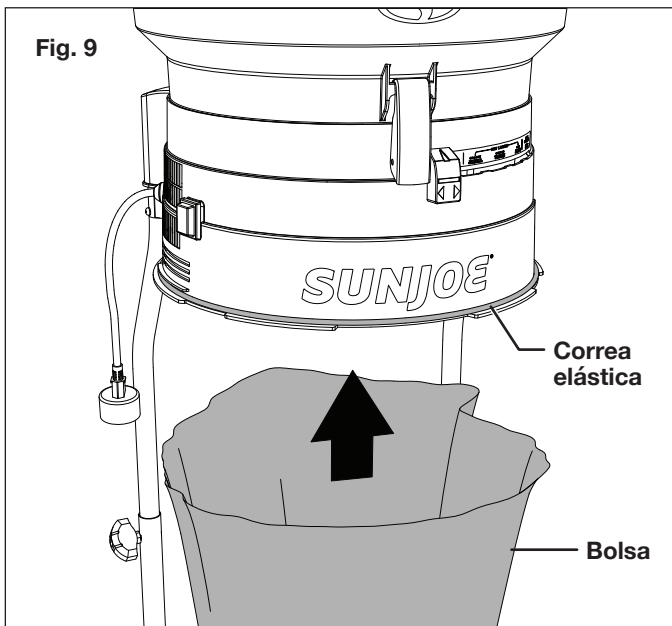

Operación

Arranque y parada

1. Compruebe que el interruptor de encendido/apagado esté en la posición de APAGADO. Enchufe el cable de alimentación de la trituradora + desmenuzadora eléctrica en un tomacorriente usando un cable de extensión adecuado (Fig. 10).

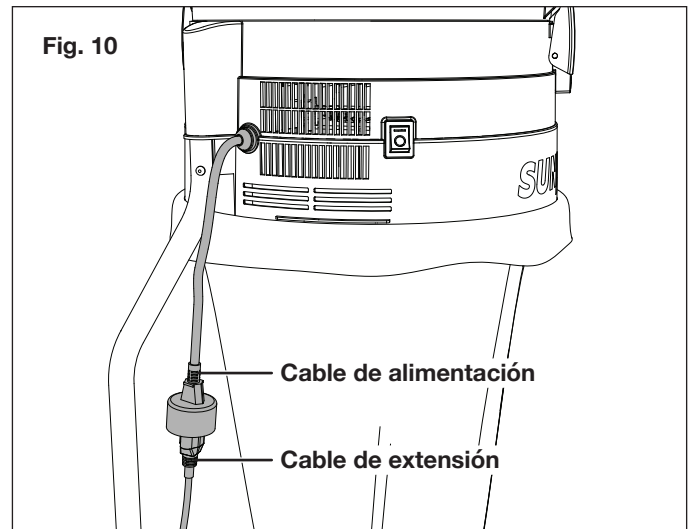

2. Para encender la trituradora + desmenuzadora eléctrica, presione hacia arriba el interruptor de encendido/apagado, en su lado "I". Para apagarla, presiónelo hacia abajo, en su lado "O" (Fig. 11).

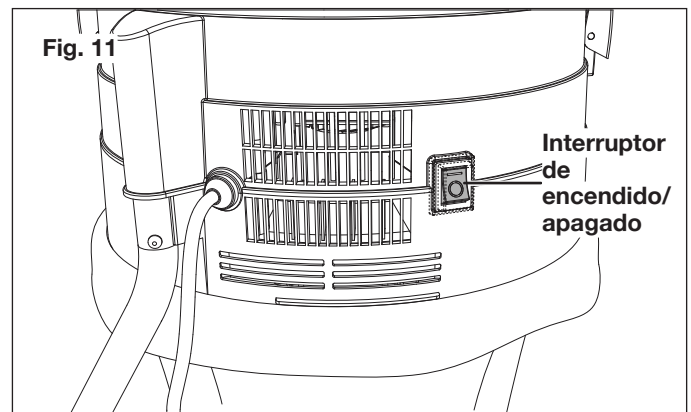

⚠ ¡ADVERTENCIA! El motor continuará girando por unos instantes luego de que la unidad sea apagada.

Agregar carga a su máquina

1. Con la unidad funcionando, meta puñados dobles de hojas secas, o puñados únicos de hojas mojadas, en el embudo (Fig. 12).

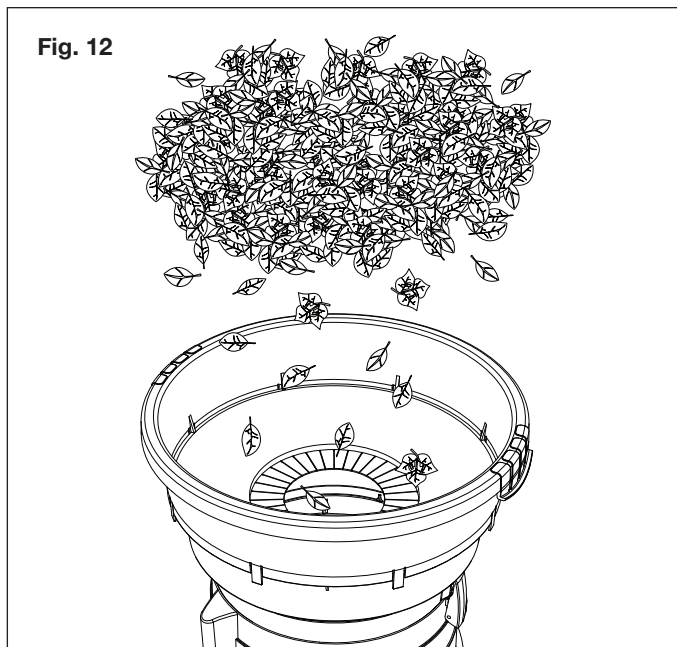

2. Déle a la máquina suficiente tiempo para triturar la carga por completo antes de insertar el siguiente puñado.

NOTA: no sobrecargue la máquina para así evitar la obstrucción del embudo y el atascamiento del motor.

⚠ ¡ADVERTENCIA! Use guantes protectores al cargar

la máquina. Mantenga sus manos alejadas del mandril y las líneas de corte al cargar la máquina.

⚠ ¡ADVERTENCIA! Sobrecargar la trituradora + desmenuzadora eléctrica puede causar daños permanentes al motor. Siempre use gafas protectoras, protección auditiva, y una máscara antipolvo.

Ajuste del dial de triturado

El dial de ajuste de triturado regula el tamaño de las partículas y la velocidad a la cual el material pasa a través de la unidad. Cuando el dial de control es ajustado a la posición COARSE ("grosso"), el material será procesado más rápidamente, pero se obtendrán partículas de tamaño más grande que las que se obtienen si la perilla fuera ajustada a la posición FINE ("fino"). El ajuste a la posición FINE ("fino") hará que el material sea descargado más lentamente, pero se obtendrá el índice de reducción de partículas más pequeño (hasta 17:1). Use las configuraciones especiales para agujas de pino, cortes de césped y paja según se necesite. Para mejores resultados, el material deberá ser triturado cuando esté seco (Fig. 13).

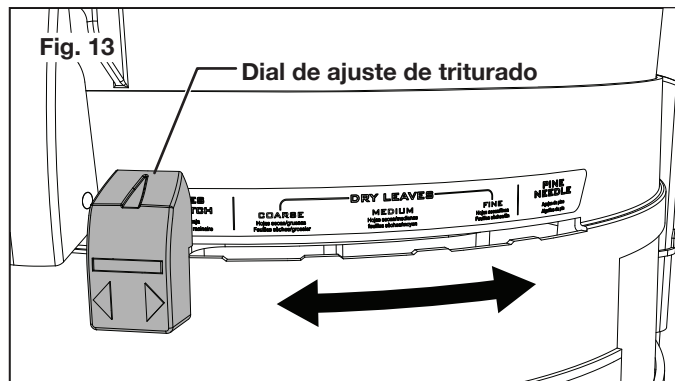

Protección contra sobrecalentamiento

Su trituradora + desmenuzadora de hojas eléctrica ha sido diseñada con un sistema de protección contra sobrecalentamiento. Si la trituradora + desmenuzadora se encuentra obstruida durante su funcionamiento, la protección contra sobrecalentamiento interrumpirá la alimentación automáticamente para protegerla. Espere al menos un minuto antes de reiniciar la trituradora + desmenuzadora si la alimentación ha sido cortada.

Para reiniciar la trituradora + desmenuzadora, primero presione el interruptor de encendido/apagado hacia abajo, en su lado inferior "O", antes de presionarlo hacia arriba, en su lado "I", para encenderla de nuevo.

Mantenimiento

⚠ ¡ATENCIÓN! Antes de llevar a cabo cualquier tarea de limpieza o mantenimiento, apague la unidad y desconéctela de la fuente de alimentación. Espere a que la unidad se haya detenido por completo.

Limpieza

1. Use un paño mojado tibio y un cepillo suave para limpiar la cubierta del embudo y el embudo.
2. Nunca rocíe agua en el motor de la trituradora + desmenuzadora eléctrica, ni lo lave con agua. No use detergentes o solventes ya que pueden causar daños irreparables a su trituradora + desmenuzadora eléctrica.
3. Asegúrese de que las ranuras de ventilación estén siempre limpias y libres de residuos.
4. Destrabe los dos pestillos y retire el embudo para limpiar el interior de la unidad.
5. Retire todos los residuos y acumulaciones del mandril y el área de descarga empleando la herramienta de limpieza. Retire todas las ramas que puedan obstruir las líneas de corte. Inspeccione las líneas en busca de daños.

Reemplazo de las líneas de corte

La trituradora + desmenuzadora eléctrica tiene dos líneas de corte de alto rendimiento de 0.1 plg × 12.6 plg (2.5 mm × 320 mm) conectadas al cabezal giratorio. Antes de cualquier mantenimiento o limpieza a las líneas de corte, siempre apague la unidad, desconecte el enchufe del tomacorriente, y espere a que el motor se haya detenido por completo.

IMPORTANTE: use solo partes de repuesto originales especificadas para esta trituradora + desmenuzadora eléctrica de hojas.

Usted puede comprar líneas de corte de repuesto (modelo SDJ616L) y otras partes de repuesto genuinas ordenando en línea en snowjoe.com o comunicándose con la central de servicio al cliente Snow Joe® + Sun Joe® llamando al 1-866-SNOWJOE (1-866-766-9563). El uso de partes que no cumplan con las especificaciones del equipo original puede provocar un funcionamiento defectuoso de la trituradora + desmenuzadora eléctrica, comprometer la seguridad del operador, e invalidar la garantía del fabricante.

1. Reemplace la línea de corte cuando se note una disminución notable en la eficiencia de la acción de triturado. Para retirar las líneas de corte gastadas, retire la cubierta del embudo, corte las líneas antiguas y jale la línea sobrante, retirándola del mandril.
2. Al instalar una nueva línea de corte, alimente un extremo de la nueva línea a través del taco en el mandril (Fig. 14).

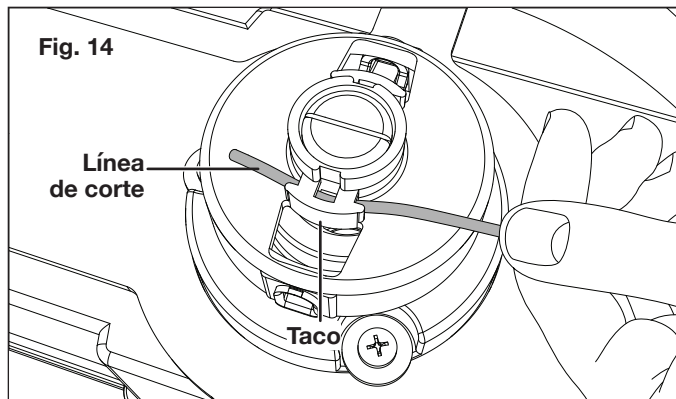

3. Compruebe que ambos extremos de la línea tengan la misma longitud (Fig. 15).

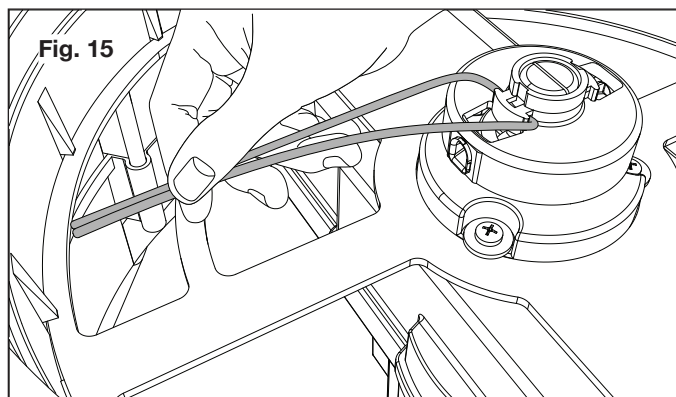

4. Ensarte las líneas a través del casquillo correspondiente. Asegúrese de que ambos extremos de la línea estén rectos y tengan la misma longitud (Figs. 16 y 17).

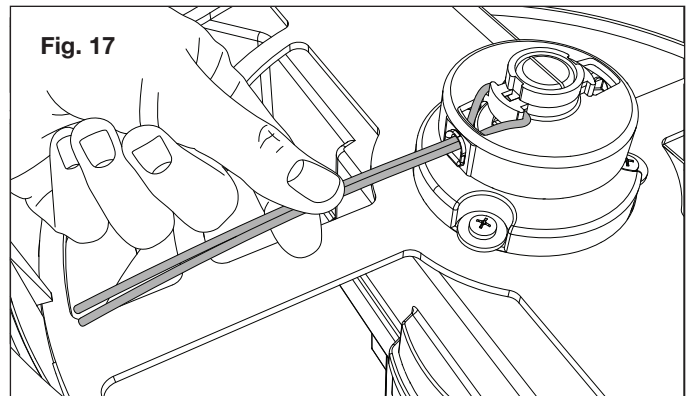
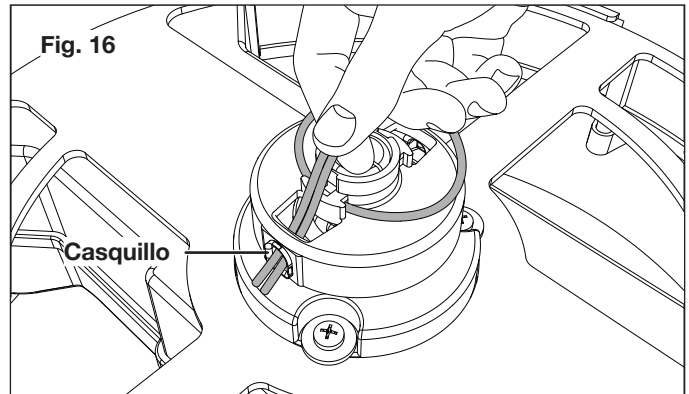

5. Repita los pasos anteriores para reemplazar la otra línea de corte (Fig. 18).

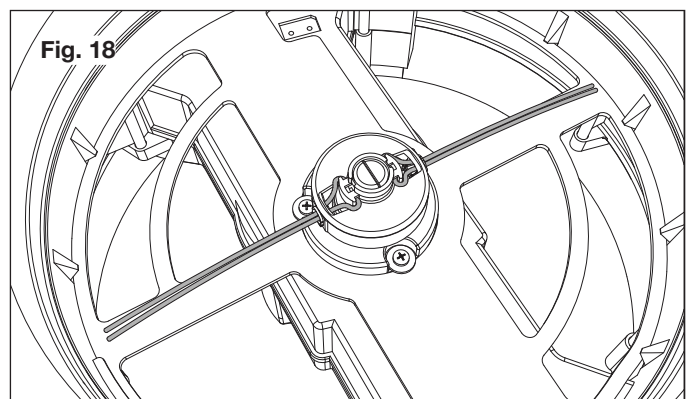

⚠️ ¡ADVERTENCIA! Para un rendimiento óptimo, use solo líneas de corte de repuesto diseñadas específicamente para esta trituradora + desmenuzadora eléctrica de hojas (modelo SDJ617E).

El uso de líneas más gruesas, líneas hechas de material sustituto, o líneas más largas que 12.6 plg (320 mm) puede resultar en un daño permanente al motor e invalidarán la garantía del fabricante. Reemplace inmediatamente cualquier parte gastada del mandril.

Almacenamiento

Al guardar la trituradora + desmenuzadora eléctrica de hojas al final de la temporada, desarme la unidad y apile las partes en el siguiente orden (Fig. 19):

1. Coloque la carcasa del motor dentro del embudo.
2. Luego coloque la cubierta del embudo sobre la carcasa del motor.
3. Guarde el embudo con las partes desarmadas de la estructura.
4. Conserve juntos todos los sujetadores, incluyendo los pernos, tornillos y perillas.

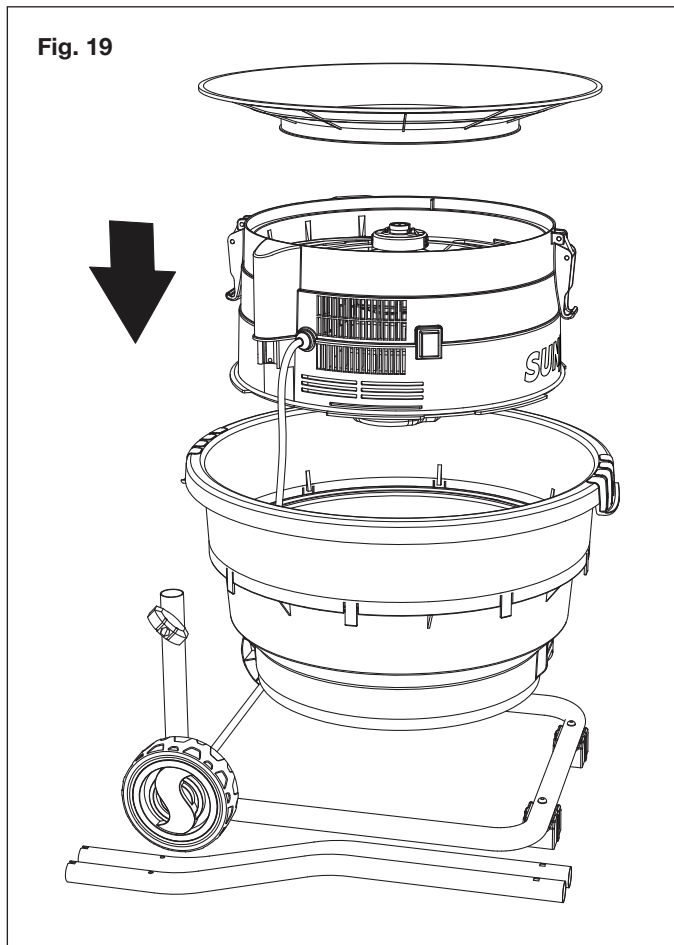

Servicio y soporte

Si su trituradora + desmenuzadora de hojas eléctrica sin cuchillas SDJ617E de Sun Joe® requiere servicio o mantenimiento, comuníquese con la central de servicio al cliente Snow Joe® + Sun Joe® llamando al 1-866-SNOWJOE (1-866-766-9563).

Modelo y número de serie

Al contactar a la empresa o al ordenar partes de repuesto, usted necesitará proveer el modelo y el número de serie de su producto. Estos se encuentran en la etiqueta ubicada en la carcasa de su unidad. Copie estos números en el espacio proporcionado a continuación.

Registre los siguientes números que se encuentran en la carcasa o tarjeta de registro de su nuevo producto:

Modelo:

S | D | J | 6 | 1 | 7 | E |

Nº de serie:

| | | | | | | | | | | | | | | | | | | | | |

Accesorios opcionales

⚠ ¡ADVERTENCIA! USE SIEMPRE solo partes de repuesto y accesorios Snow Joe® + Sun Joe®. Nunca use partes de repuesto o accesorios que no estén destinados para su uso con esta herramienta eléctrica. Comuníquese con Snow Joe® + Sun Joe® si tiene dudas sobre si es seguro usar una parte de repuesto o accesorio en particular con su herramienta eléctrica. El uso de cualquier otro accesorio o parte puede ser peligroso y puede causar lesiones personales o daños mecánicos.

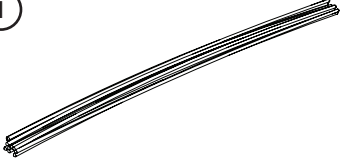
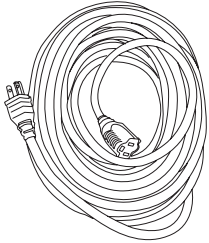
Accesorio	Descripción	Modelo
<p>①</p> 	<p>Línea de repuesto pre-cortada para trituradora + desmenuzadora eléctrica de hojas Sun Joe®</p>	<p>SDJ616L</p>
<p>②</p> 	<p>Cable de extensión de 50 pies y calibre 14 Snow Joe® + Sun Joe® SJTW-A con extremo iluminado</p>	<p>PJEXT50-B</p>

NOTA: los accesorios están sujetos a cambios sin obligación alguna por parte de Snow Joe® + Sun Joe®. Los accesorios pueden ser pedidos en línea en sunjoe.com o vía telefónica llamando a la central de servicio al cliente Snow Joe® + Sun Joe® al 1-866-SNOWJOE (1-866-766-9563).



LA PROMESA DE SNOW JOE® + SUN JOE® AL CLIENTE

POR SOBRE TODO, en Snow Joe, LLC (“Snow Joe”) estamos dedicados a usted, nuestro cliente. Nos esforzamos por hacer que su experiencia sea lo más placentera posible. Desafortunadamente, hay veces en que un producto Snow Joe®, Sun Joe®, o Aqua Joe® (el “Producto”) no funciona o sufre un desperfecto bajo condiciones normales de operación. Creemos que es importante que usted sepa que puede confiar en nosotros. Es por eso que tenemos esta Garantía Limitada (la “Garantía”) para nuestros Productos.

NUESTRA GARANTÍA:

Snow Joe garantiza que sus Productos motorizados y no motorizados, nuevos y genuinos, están libres de defectos materiales o de mano de obra al ser usados en tareas domésticas normales durante un periodo de dos (2) años a partir de la fecha de compra por parte del comprador original y usuario final, cuando este último los compra a través de Snow Joe o un vendedor autorizado por Snow Joe y ha obtenido un comprobante de compra. Ya que Snow Joe no puede controlar la calidad de sus Productos vendidos por vendedores no autorizados, a menos que la ley lo prohíba esta Garantía no cubre Productos adquiridos a través de vendedores no autorizados. Si su Producto no funciona, o hay un problema con una parte específica que está cubierta por los términos de esta Garantía, Snow Joe elegirá entre: (1) enviarle una parte de repuesto gratuita; (2) reemplazar el Producto con uno nuevo o similar sin costo alguno; o (3) reparar el Producto. ¡Un excelente soporte!

Esta Garantía le da derechos legales específicos, y usted puede también tener otros derechos según el Estado.

REGISTRO DEL PRODUCTO:

Snow Joe le recomienda enfáticamente registrar su Producto. Puede registrar su producto en línea visitando snowjoe.com/register, imprimiendo y enviando por correo una tarjeta de registro disponible en línea en nuestro sitio Web, llamando a nuestra central de servicio al cliente al **1-866-SNOWJOE (1-866-766-9563)**, o enviándonos un e-mail a help@snowjoe.com. Si usted no registra su Producto, sus derechos de garantía no disminuirán; sin embargo, registrar su Producto permitirá que Snow Joe le pueda atender mejor si usted tiene alguna necesidad como cliente.

¿QUIÉN PUEDE SOLICITAR COBERTURA DE GARANTÍA LIMITADA?

Esta Garantía es otorgada por Snow Joe al comprador original y propietario original del Producto.

¿QUÉ NO ESTÁ CUBIERTO?

Esta Garantía no se aplica si el Producto ha sido usado de forma comercial o en aplicaciones no domésticas o de alquiler. Esta Garantía tampoco se aplica si el Producto fue adquirido desde un vendedor no autorizado. Esta garantía tampoco cubre cambios cosméticos que no afecten el funcionamiento del Producto. Las partes desgastables como correas, brocas y cuchillas no están cubiertas por esta Garantía, y pueden ser compradas visitando snowjoe.com o llamando al **1-866-SNOWJOE (1-866-766-9563)**.

HACHEUSE-DÉCHIQUETEUSE À FEUILLES ÉLECTRIQUE SANS LAMES

15 A | TAUX DE RÉDUCTION DE 1/17 | 8 000 tr/min

MANUEL D'UTILISATION

Une division de Snow Joe®, LLC

Modèle **SDJ617E**

Formulaire n° SJ-SDJ617E-880F-M

IMPORTANT!

Consignes de sécurité

Tous les utilisateurs doivent lire ces instructions avant utilisation

Suivez toujours ces consignes de sécurité. Ne pas s'y conformer peut entraîner de graves blessures pouvant même être fatales.

Sécurité générale

⚠️ AVERTISSEMENT! Cette machine électrique n'est pas destinée à être utilisée par des enfants ou par des personnes qui ne sont ni assistées ni supervisées et dont les capacités physiques, sensorielles ou mentales les empêchent de l'utiliser sans danger. Les enfants doivent être supervisés pour s'assurer qu'ils ne jouent pas avec la machine.

Avant de démarrer votre machine, veuillez l'inspecter soigneusement pour vérifier si elle présente d'éventuels défauts. En cas de constatation d'un défaut, ne pas démarrer la machine. Communiquez avec votre revendeur Snow Joe® + Sun Joe® agréé ou appelez le service à la clientèle Snow Joe® + Sun Joe® au 1-866-SNOWJOE (1-866-766-9563).

⚠️ AVERTISSEMENT! Lors de l'utilisation de cette machine électrique, les précautions de sécurité élémentaires doivent toujours être suivies afin de réduire le risque d'incendie, de secousse électrique ou dommages corporels. Il s'agit des précautions suivantes :

- **Éviter les endroits dangereux** – N'utilisez pas la hacheuse-déchiqueteuse sous la pluie ou dans un endroit humide. N'utilisez pas la machine quand il y a du gaz ou de la poussière dans l'air, quand l'atmosphère est explosive ou près de liquides inflammables ou combustibles. La machine peut produire des étincelles et enflammer de la poussière ou des vapeurs.
- **Maintenir la zone de travail propre et bien éclairée** – Les endroits encombrés et sombres sont propices aux accidents. Inspectez toujours la zone où la hacheuse-déchiqueteuse doit être utilisée.
- **Travailler sur une surface de niveau et plate** – Cette hacheuse-déchiqueteuse doit être utilisée sur un sol horizontal, plat et ferme.
- **Pièces de rechange** – Inspectez la hacheuse-déchiqueteuse pour vérifier qu'aucune pièce n'est usée, ne manque ou n'est endommagée. Pour réparer cette machine, utilisez uniquement des pièces de rechange identiques. Remplacez ou réparez immédiatement les pièces endommagées.
- **Maintenir à l'écart les enfants, les spectateurs et les animaux familiers** – Tous les spectateurs, notamment les animaux familiers, doivent être maintenus à une distance de sécurité de la zone de travail. Ne laissez jamais le moteur tourner lorsque la machine est sans surveillance.
- **S'habiller en conséquence** – Ne portez ni vêtements amples ni bijoux, ceux-ci pouvant se prendre dans les pièces mobiles. Portez des gants de protection en caoutchouc et ramassez les cheveux longs sous un couvre-chef.
- **Lunettes de sécurité** – Tout ce qui est rejeté par la machine peut blesser gravement les yeux. Portez toujours des lunettes de sécurité ou une protection des yeux pendant l'utilisation et lors d'un réglage ou d'une réparation.
- **Protection de l'ouïe** – Portez des protecteurs d'oreille appropriés pendant l'utilisation. Sous certaines conditions et selon la durée d'utilisation, le bruit produit par cette machine peut entraîner une perte d'acuité auditive.
- **Utiliser la bonne machine** – N'utilisez pas cette machine pour des travaux différents de ceux auxquels elle est destinée.
- **Apprendre à bien connaître la machine** – Sachez comment démarrer et arrêter la machine. Familiarisez-vous bien avec les commandes et assurez-vous qu'elles fonctionnent correctement.
- **Éviter tout démarrage accidentel** – Avant de brancher ou de débrancher la machine, assurez-vous que l'interrupteur est à la position d'arrêt.
- **Transport** – Éteignez et débranchez la hacheuse-déchiqueteuse avant de la déplacer. Ne déplacez pas la hacheuse-déchiqueteuse quand le moteur tourne ou en maintenant le doigt sur l'interrupteur.
- **Pièces mobiles** – Maintenez les mains éloignées des pièces mobiles.
- **Ne pas forcer la machine** – Elle fonctionnera mieux, sera moins dangereuse et moins susceptible de tomber en panne si elle est utilisée au régime du moteur pour lequel elle a été conçue.
- **Corps étrangers et vibrations** – Quand vous jetez des matériaux dans la hacheuse-déchiqueteuse, veillez à ne pas introduire des pièces de métal, des pierres, des bouteilles, des canettes ou d'autres corps étrangers.

Si les fils de coupe heurtent un corps étranger ou si la hacheuse-déchetuse produit un son de crécelle ou des vibrations inhabituelles, éteignez immédiatement la machine et patientez jusqu'à ce qu'elle se soit complètement arrêtée. Débranchez ensuite le cordon d'alimentation et suivez les étapes ci-dessous :

- Arrêter la hacheuse-déchetuse
- Vérifier qu'il n'est pas endommagé
- Réparer tout dommage avant de redémarrer la machine
- **Ne pas s'arc-bouter** – Restez en permanence sur les deux pieds pour ne pas perdre l'équilibre.
- **Ne pas laisser la machine en marche sans surveillance** – Avant de quitter la zone de travail, éteignez la hacheuse-déchetuse et patientez jusqu'à ce qu'elle se soit complètement arrêtée.
- **Débrancher la machine** – Arrêtez la hacheuse-déchetuse et débranchez-la lorsque vous ne l'utilisez pas, avant d'intervenir dessus, lorsque vous changez d'accessoire ou lorsque vous effectuez toute autre tâche d'entretien.
- **Ranger à l'intérieur** : Si personne ne l'utilise, la hacheuse-déchetuse doit être remise à l'intérieur dans un endroit sec hors de portée des enfants.
- **Rester vigilant** – Surveillez ce que vous faites. Faites preuve de bon sens. N'utilisez pas la hacheuse-déchetuse si vous êtes fatigué, si vous êtes sous l'emprise de l'alcool ou de la drogue ou si vous avez pris des médicaments.
- **Entretien la hacheuse-déchetuse avec soin** – Pour un rendement optimal et pour réduire le risque de dommages corporels, veillez à ce que la longueur et l'épaisseur des fils de coupe soient appropriées. Inspectez périodiquement la rallonge électrique et remplacez-la si elle est endommagée. Suivez les recommandations complémentaires décrites dans la section Entretien de ce manuel.
- **Vérifier s'il y a des pièces endommagées** – Avant de continuer à utiliser la machine, toute pièce endommagée doit être minutieusement inspectée pour s'assurer qu'elle fonctionne correctement pour l'utilisation à laquelle elle est destinée. Vérifiez l'état et l'alignement des pièces mobiles, des organes de liaison, des montures et de toutes les autres pièces. Toute pièce endommagée doit être réparée ou remplacée de façon appropriée. Communiquez avec le service à la clientèle Snow Joe® + Sun Joe® en appelant le 1-866-SNOWJOE (1-866-766-9563) pour de l'aide.
- **Bruit** – Observez toutes les réglementations locales en matière de lutte contre le bruit.
- **Orifices de refroidissement** – Vérifiez périodiquement la zone d'éjection après l'arrêt de la hacheuse-déchetuse pour vous assurer que les débris ne s'accumulent pas et bouchent les orifices de refroidissement.

⚠ AVERTISSEMENT! Ne jamais mettre les mains dans l'entonnoir tant que la hacheuse-déchetuse n'est pas complètement arrêtée et débranchée. Une fois que la machine est éteinte, les fils de coupe continuent à tourner pendant quelques secondes.

Sécurité électrique

- Ne transportez jamais la hacheuse-déchetuse par le cordon et ne tirez pas brusquement sur le cordon pour le retirer de la prise. Maintenez le cordon éloigné de la chaleur, de l'huile et des arêtes vives.
- Un disjoncteur différentiel de fuite de terre (DDFT) dit ékipper le(s) circuit(s) ou la(les) prise(s) utilisés pour cette hacheuse-déchetuse électrique. Des prises intégrant un DDFT sont offertes et peuvent être utilisées pour répondre à cette mesure de sécurité.

Pour prévenir toute secousse électrique, utilisez uniquement une rallonge électrique appropriée pour une utilisation à l'extérieur, par exemple les modèles SW, SOW, STW, STOW, SJTW ou SJTOW. Avant son utilisation, vérifiez que la rallonge électrique est en bon état. Si vous utilisez une rallonge électrique, assurez-vous qu'elle soit de calibre suffisant pour le courant que votre machine va consommer. Une rallonge sous-dimensionnée provoquera une chute de tension dans les lignes, ce qui entraînera une perte de puissance et une surchauffe.



AVERTISSEMENT!



Toute secousse électrique peut entraîner des BLESSURES GRAVES pouvant même être FATALES. Tenir compte de ces avertissements :

- Ne laisser aucune partie de la hacheuse-déchetuse entrer en contact avec de l'eau pendant son utilisation. Si la machine se mouille quand elle est éteinte, l'essuyer avant de l'allumer.
- Pour réduire le risque de secousse électrique, cette machine est munie d'une fiche polarisée (c.-à-d., une lame est plus large que l'autre). Utilisez cette machine uniquement avec une rallonge électrique à fiche polarisée, homologuée UL, CSA ou ETL, recommandée pour l'extérieur et tout temps, par exemple la rallonge électrique de 15 mètres et de calibre 14 Snow Joe® + Sun Joe® SJTW-A à extrémités éclairées (modèle PJEXT50-B). Veuillez vous rendre sur le site snowjoe.com pour acheter en ligne cette rallonge électrique ou, pour la commander par téléphone, appelez le 1-866-SNOWJOE (1-866-766-9563).
- N'utilisez pas de rallonge supérieure à 30 m.
- Ne pas toucher la machine ou sa fiche les mains mouillées ou les pieds dans l'eau. Le port de bottes de caoutchouc offre une certaine protection.

TABLEAU DES CARACTÉRISTIQUES DE RALLONGES ÉLECTRIQUES

Longueur du cordon	15 m	30 m
min. Calibre de fil (AWG)	14	12

- La fiche de la machine ne s'insère que d'une seule façon dans une rallonge à fiche polarisée. Si la fiche ne rentre pas complètement dans la rallonge, inversez-la. Si la fiche ne s'insère toujours pas, procurez-vous une rallonge à fiche polarisée adéquate. Une rallonge à fiche polarisée nécessite l'utilisation d'une prise de courant murale polarisée. La fiche polarisée de la rallonge ne s'insère que d'une seule façon dans la prise de courant murale polarisée. Si la fiche ne rentre pas complètement dans la prise de courant murale, inversez-la. Si la fiche ne s'insère toujours pas, communiquez avec un électricien qualifié pour qu'il pose une prise de courant murale adéquate. Ne modifiez en aucune façon la fiche de la machine, la prise de la rallonge ou la fiche de la rallonge.
- Pour empêcher que le cordon de la machine se débranche de la rallonge électrique pendant son utilisation, faites un nœud avec les deux cordons comme l'indique le Tableau 1.

Tableau 1. Méthode d'attache de rallonge électrique

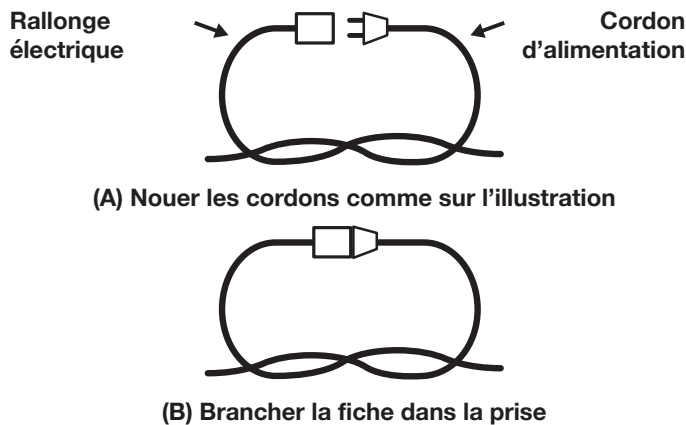

- La fiche du cordon de la machine électrique doit correspondre à la prise. N'apportez aucune modification, quelle qu'elle soit, à la fiche. N'utilisez pas de fiches d'adaptation avec les outils ou machines électriques mis à la terre. Des fiches non modifiées branchées dans des prises correspondantes réduiront le risque de secousse électrique.
- Évitez tout contact du corps avec tout ce qui est mis à la terre, p. ex., tuyaux, radiateurs, fourneaux de cuisine et réfrigérateurs. Il y a un risque accru de secousse électrique si votre corps est relié à la terre.

- Si le cordon d'alimentation est endommagé, il doit être remplacé par un électricien ou par un réparateur d'outils ou de machines électriques.
- Si vous utilisez un outil électrique à l'extérieur, équipez-le d'une rallonge électrique prévue pour l'extérieur. L'utilisation d'un cordon prévu pour l'extérieur réduit le risque de secousse électrique.
- S'il est inévitable d'utiliser l'outil électrique dans un endroit humide, équipez-le d'une alimentation électrique protégée par un dispositif différentiel à courant résiduel. L'utilisation d'un dispositif différentiel à courant résiduel réduit le risque de secousse électrique.
- Faites réparer votre outil par un électricien ou un centre d'entretien et de réparation agréé. Cette machine électrique est conforme aux règles de sécurité prévues. Pour éviter tout danger, les appareils électriques doivent être réparés uniquement par du personnel qualifié utilisant des pièces de rechange d'origine; sinon, l'utilisateur s'expose à des risques considérables.

Outils et machines à double isolation













Les outils ou machines à double isolation sont dotés de deux systèmes d'isolation au lieu d'une mise à la terre. Aucune mise à la terre n'est prévue sur les outils ou machines à double isolation et aucune mise à la terre ne doit être ajoutée. Toute intervention sur un outil ou une machine à double isolation exige une attention extrême et une parfaite connaissance du système et doit être effectuée uniquement par du personnel technique qualifié chez un revendeur Snow Joe® + Sun Joe® agréé. Les pièces de rechange pour un outil ou une machine à double isolation doivent être identiques aux pièces d'origine. Les indications « Double Insulation » (Double isolation) ou « Double Insulated » (Doublement isolé) sont marquées sur tous les outils ou machines à double isolation. Le symbole  (carré dans un carré) peut être également marqué sur l'outil ou la machine.

DOUBLE ISOLATION : MISE À LA TERRE NON NÉCESSAIRE. POUR LES RÉPARATIONS, UTILISER UNIQUEMENT DES PIÈCES DE RECHANGE IDENTIQUES.

Cette hacheuse-déchiquteuse à feuilles est à double isolation, éliminant ainsi la nécessité d'un système séparé de mise à la terre. Utilisez uniquement des pièces de rechange identiques. Lisez les instructions avant d'intervenir sur une machine à double isolation. Utilisez cette hacheuse-déchiquteuse à feuilles électrique comme le décrit ce manuel.

Symboles de sécurité

Le tableau suivant décrit et explique les symboles de sécurité pouvant être marqués sur ce produit. Lisez, comprenez et suivez toutes les consignes de sécurité avant d'essayer d'assembler et d'utiliser la hacheuse-déchiquteuse électrique.

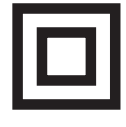
Symboles	Descriptions	Symboles	Descriptions
	LIRE LE MANUEL D'UTILISATION – Lire, comprendre et suivre toutes les instructions du manuel avant d'essayer d'assembler et d'utiliser la machine.		ALERTE DE SÉCURITÉ – Indique une précaution, un avertissement ou un danger.
	PORT OBLIGATOIRE DE PROTECTIONS DES YEUX ET DE L'OUÏE – Pour éviter de se blesser, porter des protecteurs d'oreille et des lunettes de sécurité.		AVERTISSEMENT! Ne pas exposer la machine à la pluie ou une forte humidité. La maintenir au sec.
 	Porter des gants de protection et des chaussures antidérapantes pour utiliser la machine et manipuler les débris.	 	DANGER! Danger de coupure/ mutilation – Les pièces tournantes peuvent blesser gravement. Avant de transporter la machine ou avant de l'inspecter, de la nettoyer ou d'effectuer un entretien, quel qu'il soit, s'assurer que les fils de coupe sont complètement arrêtés.
	MISE EN GARDE! Retirer immédiatement le cordon de la prise s'il est endommagé ou entaillé.		MISE EN GARDE! Retirer la fiche de la prise avant toute inspection ou toute opération de nettoyage ou d'entretien.
	La projection d'objets et les pièces rotatives peuvent provoquer de graves dommages corporels.		Maintenir les spectateurs à une distance minimale de 15 m de la zone de travail.
	La pièce mobile continuera de tourner plusieurs secondes après avoir éteint la machine.		Double isolation.

Faites mieux connaissance avec votre hacheuse-déchiquteuse à feuilles électrique

Lisez attentivement le manuel de l'utilisateur et les consignes de sécurité avant d'utiliser la hacheuse-déchiquteuse à feuilles électrique. Comparez l'illustration ci-dessous avec la hacheuse-déchiquteuse à feuilles électrique pour vous familiariser avec l'emplacement des différents réglages et commandes. Conservez ce manuel pour pouvoir le consulter dans le futur.

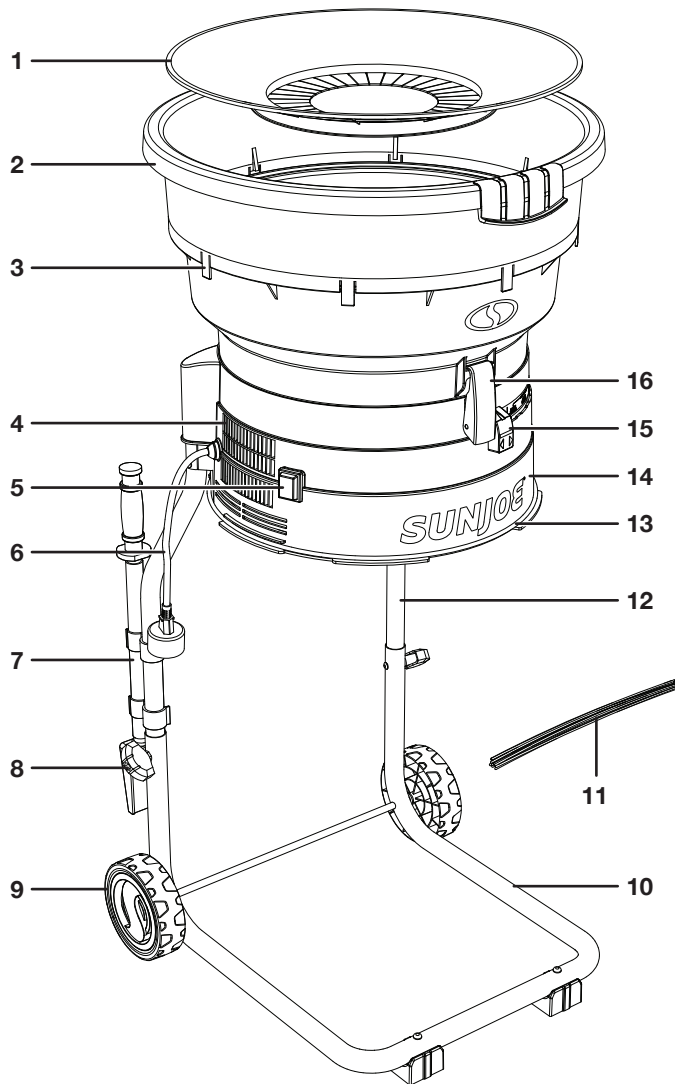

- | | |
|----------------------------------|---------------------------------------|
| 1. Couvercle d'entonnoir | 9. Roues |
| 2. Entonnoir | 10. Cadre inférieur |
| 3. Attaches encliquetables | 11. Fils de coupe supplémentaires |
| 4. Orifices de ventilation | 12. Cadre supérieur |
| 5. Interrupteur marche/arrêt | 13. Sangle élastique |
| 6. Cordon d'alimentation secteur | 14. Caisson moteur |
| 7. Outil de curage | 15. Curseur de réglage de déchiqutage |
| 8. Boulon et bouton de cadre | 16. Levier de serrage |
| | 17. Mandrin |
| | 18. Fil de coupe |

VUE EN COUPE

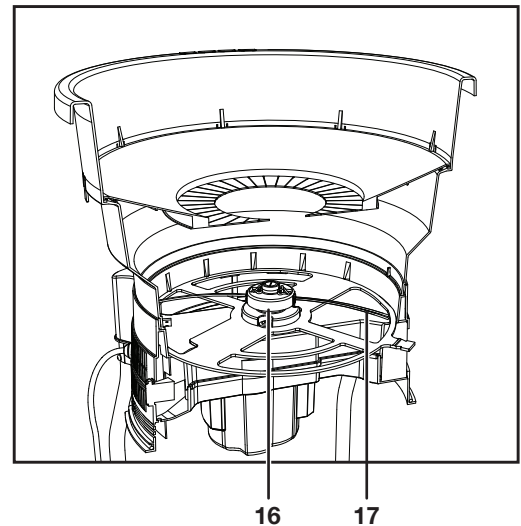

Données techniques

Entrée	120 VCA 60 Hz	Diamètre de l'entonnoir	49,3 cm
Moteur	15 A	Diamètre max. de coupe	30,4 cm
Régime à vide	8 000 tr/min	Longueur de fil de coupe	32 cm
Rapport de réduction du broyage	Jusqu'à 1/17	Épaisseur de fil coupe	0,25 cm
Capacité de déchiqutage	208 l/min	Poids net	8.2 kg

Déballage

Contenu de la caisse

- Couvercle d'entonnoir
- Entonnoir
- Caisson moteur
- Cadre supérieur (2)
- Cadre inférieur
- Pied (2)
- Vis à formage de filet (4)
- Bouton de cadre (2)
- Boulon (2)
- Roue (2)
- Chapeau de roue (2)
- Axe
- Rondelle (4)
- Goupille fendue (2)
- Fil de coupe supplémentaire (20)
- Outil de curage
- Manuel et carte d'enregistrement

1. Retirez soigneusement la hacheuse-déchiquteuse à feuilles électrique de la caisse et inspectez-la pour vérifier que tous les éléments énumérés ci-dessus sont fournis.
2. Inspectez soigneusement le contenu afin de vous assurer qu'aucun élément ne s'est cassé ou n'a été endommagé pendant l'expédition. Si vous constatez que des pièces manquent ou sont endommagées, NE PAS retourner la caisse au magasin. Veuillez appeler le service à la clientèle Snow Joe® + Sun Joe® au 1-866-SNOWJOE (1-866-766-9563).

REMARQUE : ne jetez pas la caisse d'expédition et l'emballage tant que vous n'êtes pas prêt à utiliser la hacheuse-déchiquteuse. L'emballage est fabriqué dans des matériaux recyclables. Éliminez ces matériaux de façon appropriée et conformément à la réglementation ou conservez l'emballage pour le remisage de longue durée de la machine.

IMPORTANT! Le matériel et l'emballage ne sont pas des jouets. Ne laissez pas les enfants jouer avec les sacs en plastique, les feuilles métalliques ou les petites pièces. Ces éléments peuvent être avalés et risquent de provoquer une suffocation!

Assemblage

⚠ AVERTISSEMENT! Ne pas brancher la machine sur une source d'alimentation électrique tant que l'assemblage n'est pas terminé. Ne pas tenir compte de cet avertissement peut entraîner un démarrage accidentel et de graves dommages corporels.

1. Insérez l'axe en le faisant passer à travers les deux côtés du cadre inférieur (Fig. 1).

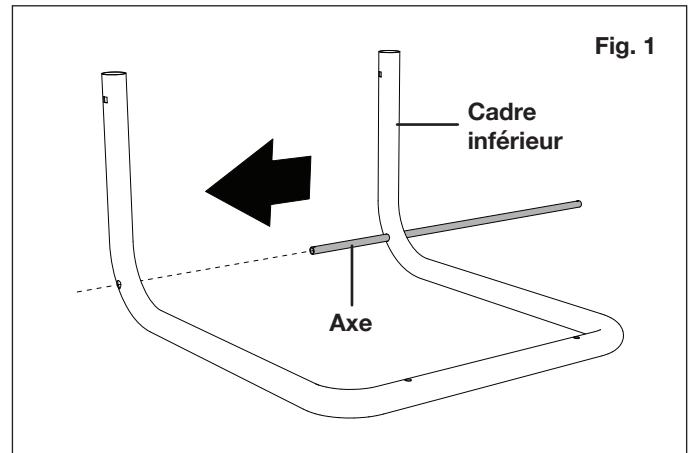

2. Pour assembler les roues, placez d'abord une rondelle sur l'extrémité de l'axe. Puis placez une roue et une autre rondelle avant d'insérer une goupille fendue à travers les trous pratiqués à l'extrémité de l'axe. Recourbez les pattes de la goupille fendue pour l'attacher à l'axe. Enfin, encliquez le chapeau de roue sur la roue et répétez la procédure pour l'autre côté (Fig. 2).

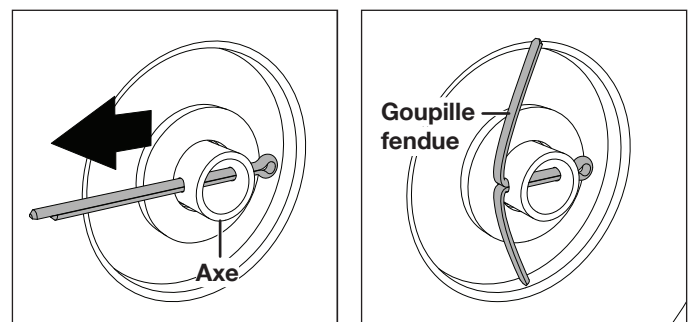
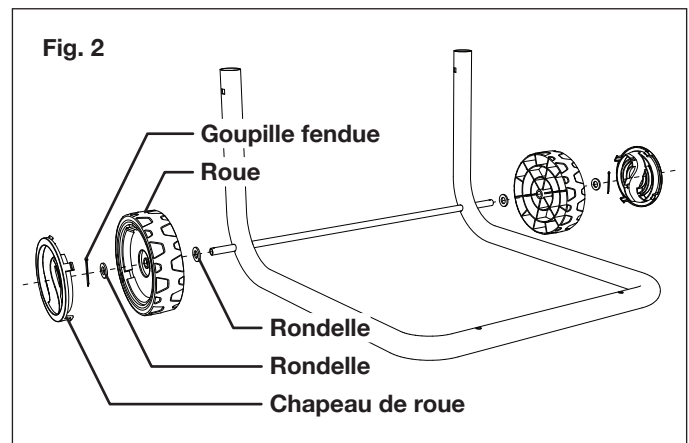

3. Attachez les pieds au cadre inférieur à l'aide de deux des vis à formage de filet fournies (Fig. 3).

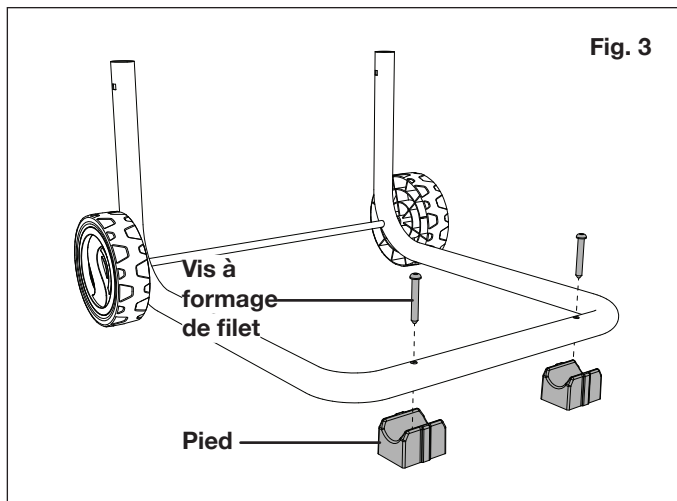

4. Retournez le caisson moteur sur lui-même et posez-le sur le sol. Insérez les deux pièces du cadre supérieur dans les emboîtures situées sur les deux côtés du caisson moteur, puis attachez chaque pièce à l'aide d'une vis à formage de filet (Fig. 4).

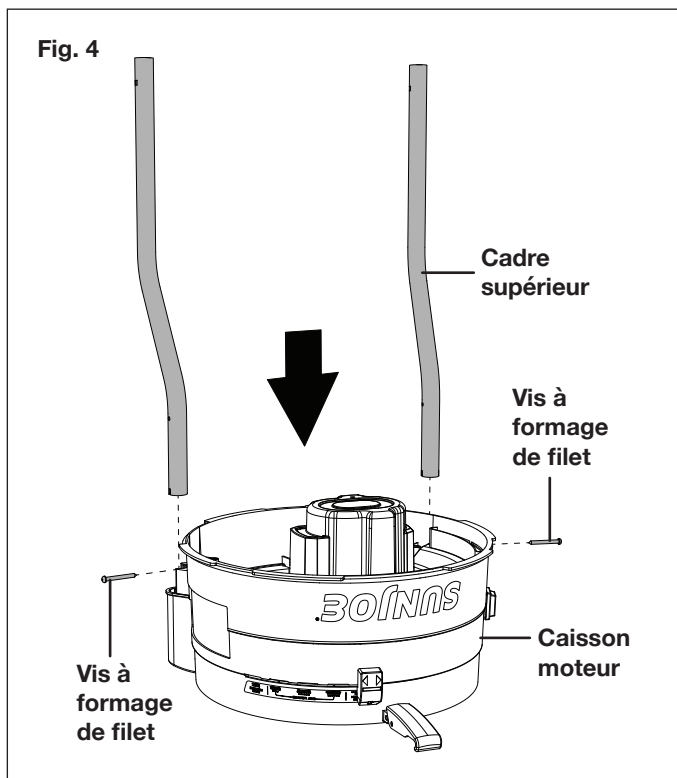

5. Placez le cadre inférieur sur le cadre supérieur. Alignez les trous pratiqués dans les sections tubulaires et attachez chaque côté à l'aide du boulon et du bouton de cadre inclus (Fig. 5).

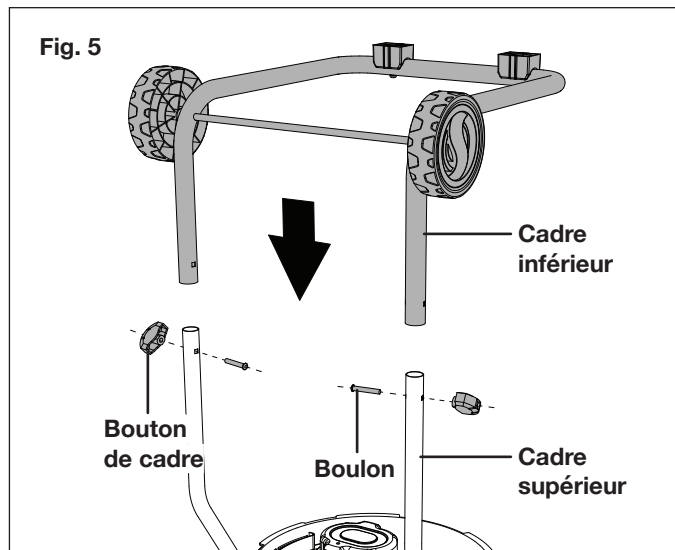

6. Retournez la hacheuse-déchiquteuse pour la mettre debout et placez l'entonnoir sur le caisson moteur. Veillez à bien aligner le petit ergot sur le caisson moteur avec l'encoche pratiquée dans l'entonnoir (Fig. 6).

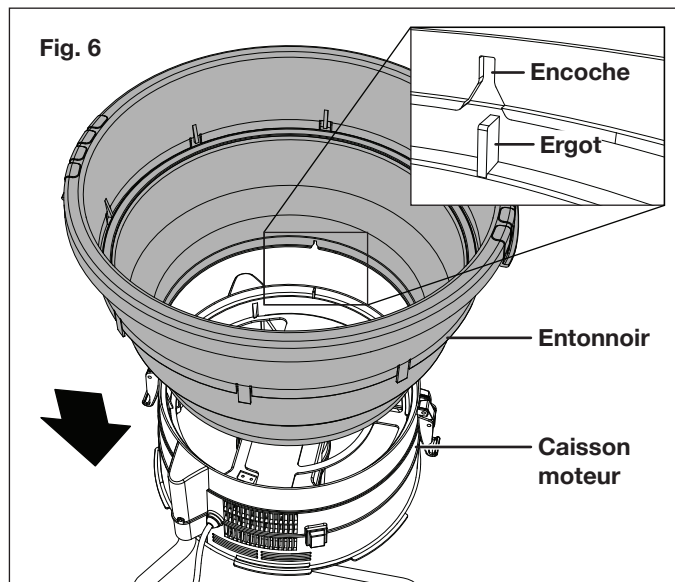

7. Attachez l'entonnoir à l'aide des deux leviers de serrage de chaque côté du caisson moteur (Fig. 7).

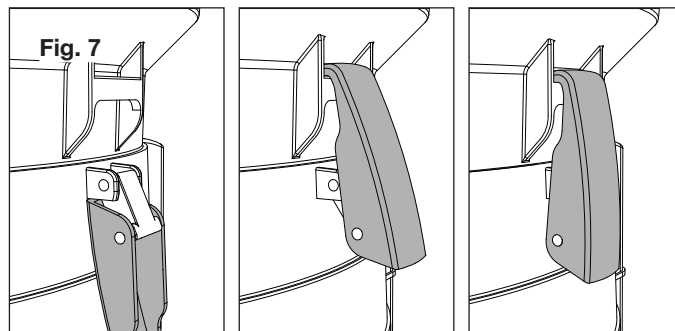

8. Posez le couvercle de l'entonnoir dans l'entonnoir. Poussez-le pour bien encliquer les huit attaches à l'intérieur de l'entonnoir (Fig. 8).

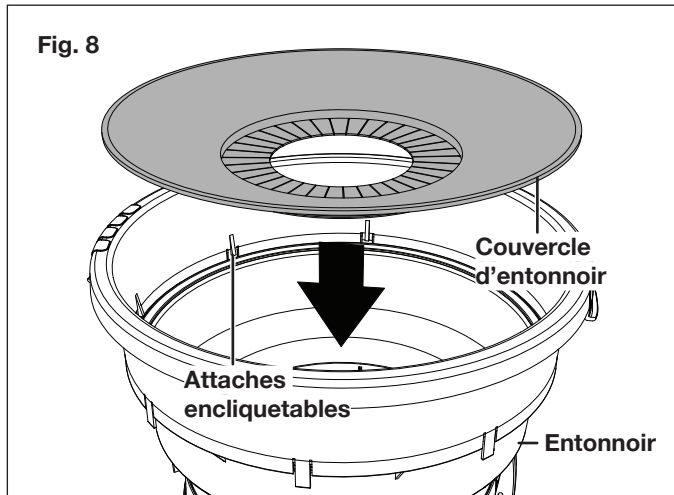

9. Encliquez l'outil de curage sur le cadre pour un accès facile.

Attache du sac de ramassage

REMARQUE : le sac de ramassage n'est pas fourni avec cette machine; vous devez fournir le vôtre. Vous pouvez utiliser un sac de ramassage en plastique, en papier ou en tissu, selon la méthode que vous préférez pour éliminer les déchets.

1. Ouvrez le sac et placez son ouverture autour du caisson moteur.
2. Utilisez la sangle élastique située à la base du caisson moteur pour bien attacher le sac (Fig. 9).

REMARQUE : pour éliminer facilement et pratiquement les déchets déchiquetés, vous pouvez choisir de retirer le cadre et de placer la hacheuse-déchetreuse directement sur une poubelle.

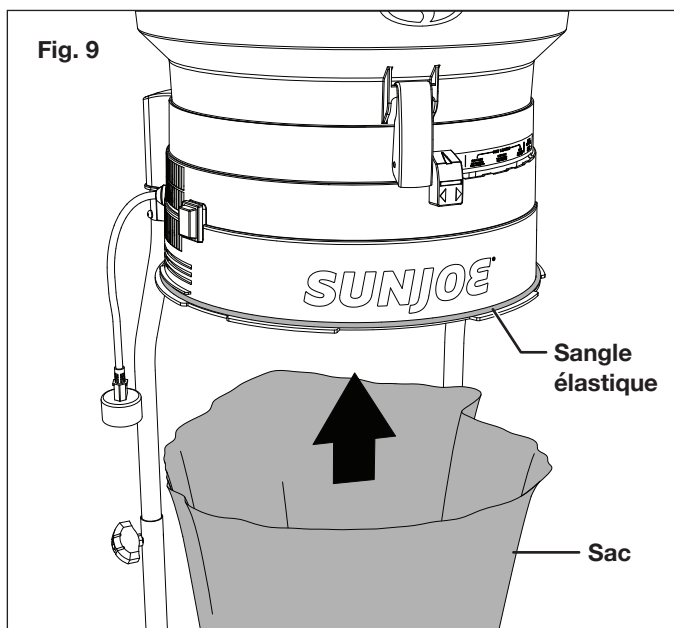

Utilisation

Démarrage et arrêt

1. Assurez-vous que l'interrupteur marche/arrêt est à la position d'arrêt. À l'aide d'une rallonge électrique appropriée, branchez le cordon électrique dans la hacheuse-déchetreuse dans une prise électrique (Fig. 10).

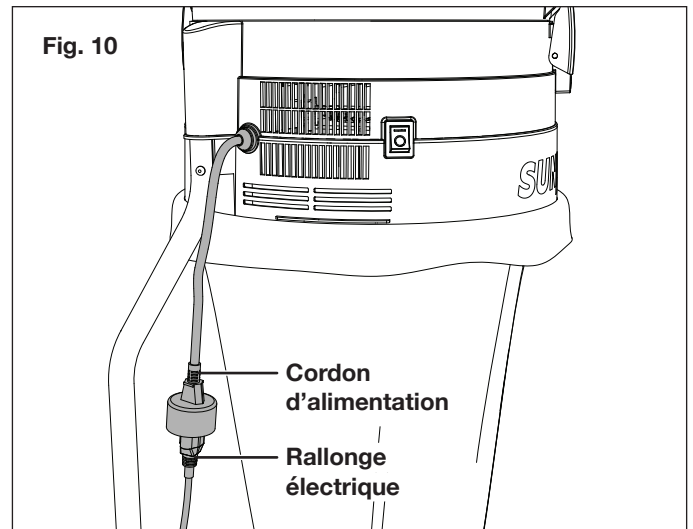

2. Pour allumer la hacheuse-déchetreuse, appuyez sur le haut de l'interrupteur marche/arrêt. Pour l'éteindre, appuyez sur le bas de l'interrupteur (Fig. 11).

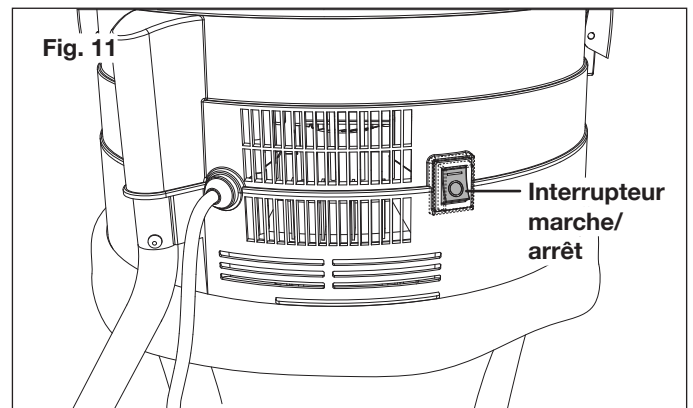

⚠ AVERTISSEMENT! Le moteur continuera de tourner pendant quelques secondes après avoir éteint la machine.

Chargement de la machine

1. La machine étant en marche, jetez deux poignées de feuilles sèches ou une seule poignée de feuilles mouillées dans l'entonnoir (Fig. 12).

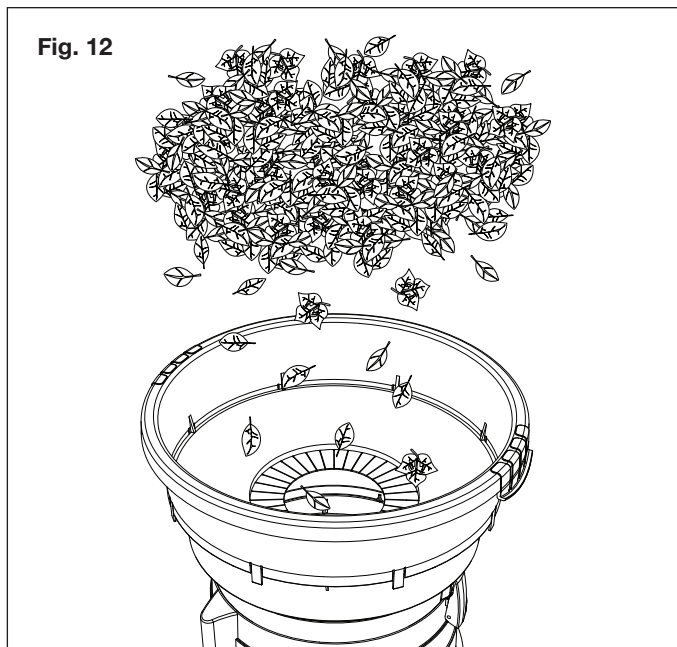

2. Avant d'insérer la poignée suivante, laissez suffisamment de temps à la machine pour déchiqueter complètement la charge.

REMARQUE : pour éviter de boucher l'entonnoir et de bloquer le moteur, ne surchargez pas la machine.

⚠ AVERTISSEMENT! Porter des gants de protection pour charger la machine. Lors du chargement de la machine, maintenir les mains à bonne distance du mandrin et des fils de coupe.

⚠ AVERTISSEMENT! La surcharge de la hacheuse-déchetuse peut endommager irrémédiablement le moteur. Toujours porter des lunettes de sécurité, des protecteurs d'oreille et un masque antipoussières.

Utilisation du curseur de réglage de déchiquetage

Le curseur de déchiquetage permet de réguler la taille des particules et la vitesse à laquelle les matériaux traversent la machine. Quand le curseur est à la position « COARSE » (GROSSIER), les matériaux sont traités plus rapidement, mais ils sont déchiquetés en particules de plus grande taille que si le sélecteur était réglé à la position « FINE » (FIN). Le réglage à la position FINE (FIN) évacue plus lentement les matériaux, mais ils sont déchiquetés en particules de plus petite taille (le taux de réduction par déchiquetage pouvant atteindre 1/17). Utilisez au besoin les réglages spéciaux pour les aiguilles de pin, l'herbe coupée ou le feutre racinaire. Pour obtenir de meilleurs résultats, les matériaux doivent être déchiquetés quand ils sont secs (Fig. 13).

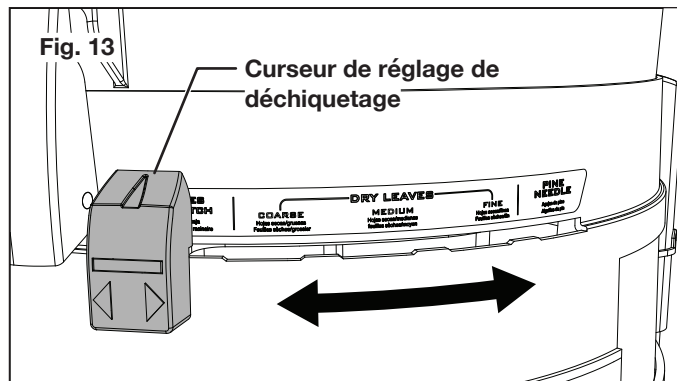

Protection contre la surchauffe

Votre hacheuse-déchetuse électrique est conçue avec une protection contre la surchauffe. Si la déchiqueteuse est obstruée pendant le hachage, la protection contre la surchauffe coupera automatiquement l'alimentation électrique pour protéger la machine. Une fois l'alimentation électrique coupée, patientez au moins une minute avant de redémarrer la machine.

Pour redémarrer la hacheuse-déchetuse à feuilles, appuyez d'abord sur le bas de l'interrupteur marche/arrêt avant d'appuyer sur le haut.

Entretien

⚠ ATTENTION! Avant d'effectuer un nettoyage ou un entretien, éteignez la machine et débranchez-la de la source d'alimentation électrique. Patientez jusqu'à l'arrêt complet de la machine.

Nettoyage

1. Pour nettoyer l'entonnoir et son couvercle, utilisez un chiffon trempé dans de l'eau chaude et une brosse souple.
2. Ne pulvérisez jamais d'eau sur la hacheuse-déchetuse et ne la lavez jamais à l'eau. N'utilisez ni détergents ni solvants, car ils pourraient endommager irrémédiablement votre hacheuse-déchetuse.
3. Assurez-vous que les orifices de ventilation sont toujours propres et exempts de débris.
4. Pour nettoyer l'intérieur de la machine, relevez les deux leviers de serrage et retirez l'entonnoir.
5. À l'aide de l'outil de curage, nettoyez les petits amas de terre ou d'herbe et les débris subsistants dans le mandrin et la zone d'éjection. Retirez le bois qui pourrait obstruer les fils de coupe. Inspectez les fils de coupe pour vérifier qu'ils ne sont pas endommagés.

Remplacement des fils de coupe

La hacheuse-déchiquteuse est dotée de deux fils de coupe robustes de 2,5 mm x 320 mm qui sont attachés à la tête rotative. Avant de procéder à un entretien ou un nettoyage des fils de coupe, éteignez toujours la machine, débranchez-la et patientez jusqu'à ce qu'elle se soit complètement arrêtée.

IMPORTANT : utilisez uniquement des pièces de rechange d'origine spécifiées pour cette hacheuse-déchiquteuse à feuilles.

Vous pouvez acheter des fils de coupe de rechange (modèle SDJ616L) et d'autres pièces de rechange d'origine en passant votre commande en ligne sur le site sunjoe.com, ou par téléphone en appelant le service à la clientèle Snow Joe® + Sun Joe® au 1-866-SNOWJOE (1-866-766-9563). L'utilisation de pièces qui ne répondent pas aux spécifications de la machine d'origine peut entraîner un rendement médiocre de la hacheuse-déchiquteuse à feuilles, peut compromettre la sécurité de l'utilisateur et annulera la garantie du fabricant.

1. Remplacez les fils de coupe lorsque vous notez une baisse sensible de l'efficacité du déchiqutage. Pour retirer les fils de coupe usés, retirez le couvercle de l'entonnoir, coupez les fils usés et tirez le restant des fils hors du mandrin.
2. Pour poser un nouveau fil de coupe, faites passer chaque extrémité du nouveau fil à travers le taquet sur le mandrin (Fig. 14).

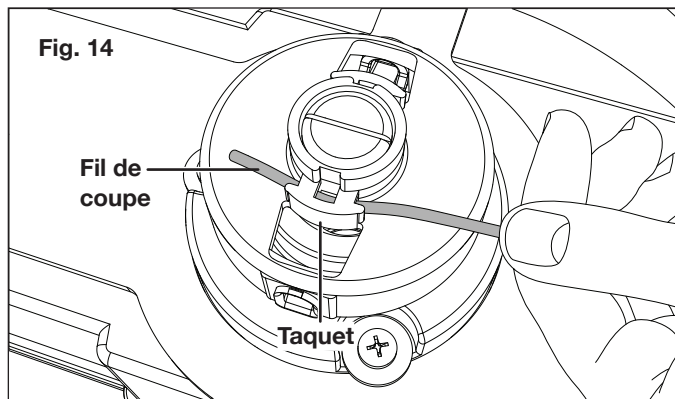

3. Vérifiez que les deux extrémités du fil sont de même longueur, des deux côtés (Fig. 15).

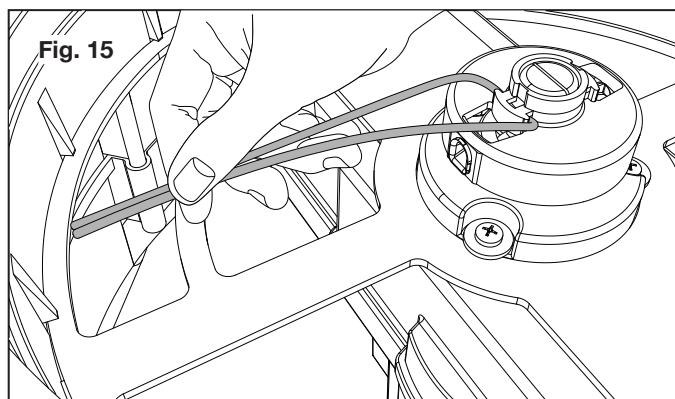

4. Enflez le fil à travers la ferrule correspondante. Assurez-vous que les deux extrémités du fil sont droites et de même longueur (Fig. 16 – 17).

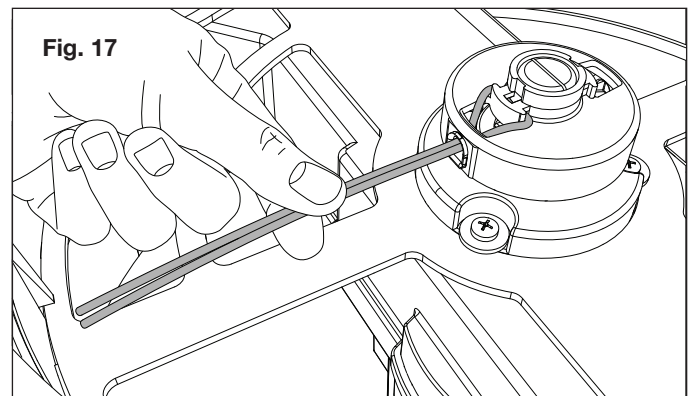
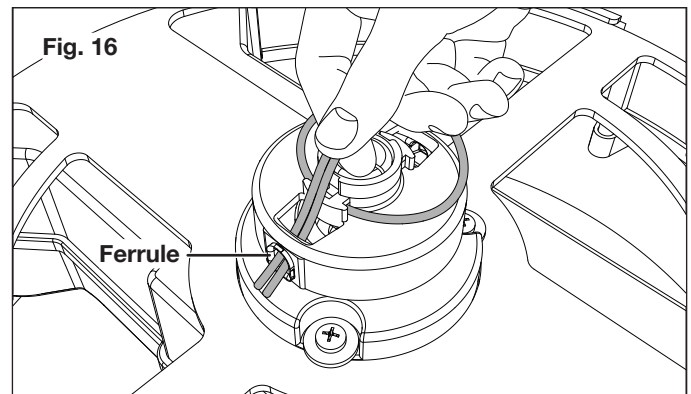

5. Reportez-vous aux étapes ci-dessus pour remplacer l'autre fil de coupe (Fig. 18).

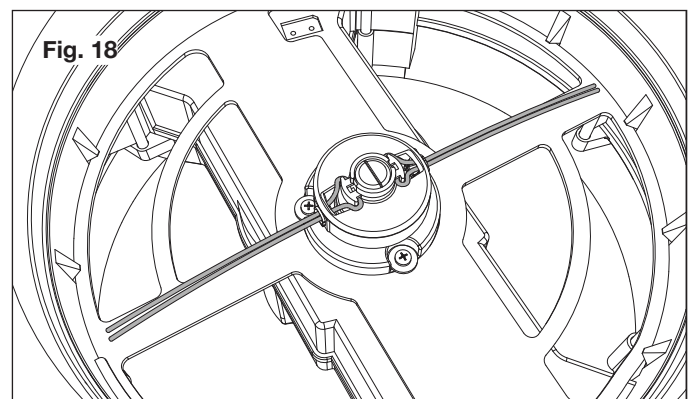

⚠ AVERTISSEMENT! Pour un rendement optimal, utiliser uniquement des fils de coupe de rechange spécialement conçus pour cette hacheuse-déchiquteuse électrique (modèle SDJ617E).

L'utilisation de fils plus épais, de fils fabriqués dans d'autres matériaux ou de fils d'une longueur supérieure à 320 mm peut irrémédiablement endommager le moteur et annulera la garantie du fabricant. Remplacez immédiatement les pièces usées du mandrin.

Remisage

Avant de remiser cette hacheuse-déchiquteuse électrique en fin de saison, démontez-la et empilez les pièces dans l'ordre suivant (Fig. 19) :

1. Faites rentrer le caisson moteur dans l'entonnoir.
2. Puis placez le couvercle de l'entonnoir sur le caisson moteur.
3. Rangez l'entonnoir avec les pièces démontées du cadre.
4. Conservez ensemble toutes les attaches, y compris les boulons, vis et boutons.

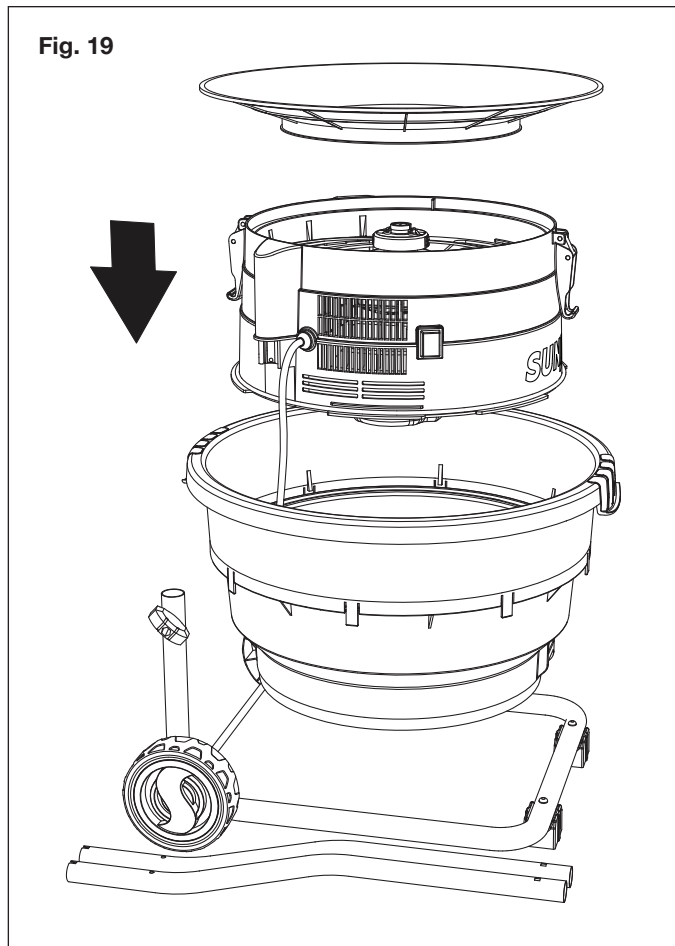

Entretien, réparations et assistance technique

Si votre hacheuse-déchiquteuse électrique sans lames Sun Joe® SDJ617E nécessite une réparation ou un entretien, veuillez appeler le service à la clientèle Snow Joe® + Sun Joe® au 1-866-SNOWJOE (1-866-766-9563).

Numéros de modèle et de série

Lorsque vous communiquez avec l'entreprise pour commander des pièces, vous devez fournir les numéros de modèle et de série de votre produit. Ceux-ci se trouvent sur l'étiquette autocollante apposée sur le caisson de votre machine. Copiez ces numéros dans l'espace réservé ci-dessous.

Veuillez noter les numéros suivants apposés sur le caisson ou la carte d'enregistrement de votre nouveau produit :

N° de modèle :

S | D | J | 6 | 1 | 7 | E |

N° de série :

| | | | | | | | | | | | | | | | | | | | | |

Accessoires en option

⚠️ AVERTISSEMENT! TOUJOURS utiliser des pièces de rechange et des accessoires Snow Joe® + Sun Joe® homologués. NE JAMAIS utiliser des pièces de rechange ou des accessoires qui ne sont pas destinés à être utilisés avec cette machine. Communiquez avec Snow Joe® + Sun Joe® si vous n'êtes pas sûr que l'utilisation d'une pièce de rechange ou d'un accessoire particulier avec votre machine soit sans danger. L'utilisation de tout autre accessoire ou de toute autre pièce détachée peut être dangereuse et pourrait provoquer des dommages corporels ou des détériorations d'origine mécanique.

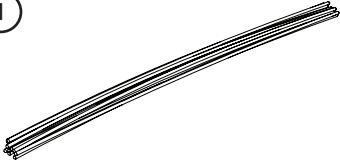
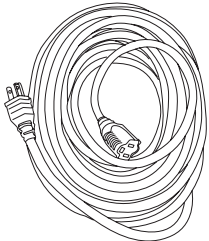
Accessoires	Description	Modèle
	Fil de coupe de rechange pré coupé Sun Joe® pour hacheuse-déchiquteuse à feuilles	SDJ616L
	Rallonge électrique de 15 m et de calibre 14 à extrémités éclairées Snow Joe® + Sun Joe® SJTW-A	PJEXT50-B

REMARQUE : les accessoires sont sous réserve de changements sans que Snow Joe® + Sun Joe® soit pour autant tenue de donner un préavis desdits changements. Les accessoires peuvent être commandés en ligne sur le site sunjoe.com ou par téléphone en appelant le service à la clientèle Snow Joe® + Sun Joe® au 1-866-SNOWJOE (1-866-766-9563).



LA PROMESSE DE SNOW JOE® + SUN JOE® À SES CLIENTS

Vous êtes notre client et Snow Joe, LLC (« Snow Joe ») **SE MET EN QUATRE** pour vous servir. Nous nous efforçons de vous rendre l'utilisation de nos produits aussi plaisante que possible. Malheureusement, il peut arriver qu'un produit Snow Joe®, Sun Joe® ou Aqua Joe (« Produit ») ne fonctionne pas ou se casse dans des conditions d'utilisation normales. Nous pensons qu'il est important que vous sachiez ce que vous pouvez attendre de nous. C'est pourquoi nous avons une garantie limitée (« Garantie ») pour nos Produits.

NOTRE GARANTIE :

Snow Joe déclare et garantit que les Produits neufs, d'origine, électriques ou non électriques sont exempts de vices de matière ou de fabrication et, lorsqu'ils font l'objet d'une utilisation résidentielle et ménagère ordinaire, les garantit pendant une période de deux ans à compter de la date d'achat au détail par l'acheteur primitif auprès de Snow Joe ou d'un des revendeurs agréés de Snow Joe, preuve d'achat à l'appui. Étant donné que Snow Joe ne peut pas contrôler la qualité de ses Produits vendus par des revendeurs non agréés, sauf stipulation contraire de la loi, la présente Garantie ne couvre pas les Produits achetés auprès de vendeurs non agréés. Si votre Produit ne fonctionne pas ou si une pièce spécifique couverte par les modalités de la présente Garantie fait l'objet d'un problème quelconque, Snow Joe choisira (1) de vous envoyer une pièce de rechange gratuite, (2) de remplacer le Produit par un produit neuf ou comparable, gratuitement, ou (3) de réparer le Produit. Génial, n'est-ce pas?

La présente Garantie vous donne des droits judiciaires spécifiques, et vous pouvez également avoir d'autres droits qui peuvent varier d'une province ou d'un territoire à l'autre.

ENREGISTREMENT DU PRODUIT :

Snow Joe vous recommande vivement d'enregistrer votre Produit. Vous pouvez l'enregistrer en ligne sur le site snowjoe.com/register, ou en imprimant et en envoyant par courrier une carte d'enregistrement offerte en ligne sur notre site Web, ou par téléphone en appelant notre Service à la clientèle au **1-866-SNOWJOE (1-866-766-9563)**, ou encore en nous envoyant un courriel à l'adresse help@snowjoe.com. Le fait de ne pas enregistrer l'achat de votre Produit n'a aucune conséquence sur vos droits concernant la garantie. Toutefois, l'enregistrement de votre Produit permettra à Snow Joe de mieux répondre au moindre besoin que vous pourriez avoir en matière de service à la clientèle.

QUI PEUT REVENDIQUER LA COUVERTURE DE LA GARANTIE?

La présente Garantie est étendue par Snow Joe à l'acheteur et propriétaire primitif du Produit.

QU'EST-CE QUI N'EST PAS COUVERT?

La présente Garantie ne s'applique pas si le Produit a été utilisé commercialement, pour des travaux non résidentiels ou s'il fait l'objet d'une location. La présente Garantie ne s'applique pas non plus si le Produit a été acheté auprès d'un revendeur non agréé. La présente garantie ne couvre pas non plus les changements cosmétiques qui n'affectent pas le rendement. Les pièces d'usure comme les courroies, les tarières, les chaînes et les dents ne sont pas couvertes au titre de la présente Garantie et peuvent être achetées en ligne sur le site snowjoe.com ou en appelant le **1-866-SNOWJOE (1-866-766-9563)**.







sunjoe.com