



SOUFFLEUSE À NEIGE ÉLECTRIQUE 21 po 14 A

Modèle SJ624E

Formulaire n° SJ-SJ624E-880F-M

Une division de Snow Joe®, LLC

MANUEL D'UTILISATION

IMPORTANT!

Consignes de sécurité

Tous les utilisateurs doivent lire ces instructions avant d'utiliser la machine

Tout appareil électrique peut être dangereux s'il est mal utilisé. Certaines des consignes de sécurité contenues dans ce manuel s'appliquent généralement à de nombreux outils et machines. D'autres avertissements sont spécifiques à l'utilisation de cette souffleuse à neige. Conservez ce manuel pour y faire référence dans le futur.

AVERTISSEMENTS d'ordre général en matière de sécurité!

Vous-même, ainsi que tout autre utilisateur de cette souffleuse à neige, devez lire, comprendre et observer ces instructions dans leur intégralité. Vous devez les lire à nouveau au début de chaque saison hivernale. Le non-respect de ces consignes de sécurité pourrait être à l'origine de DÉCHARGES ÉLECTRIQUES, d'un INCENDIE et/ou de GRAVES BLESSURES.

Prenez note du symbole d'alerte de sécurité personnelle  **utilisé dans ce manuel pour attirer votre attention sur un AVERTISSEMENT s'appliquant à une consigne d'utilisation particulière. Ce symbole indique que cette utilisation nécessite d'être particulièrement VIGILANT, de prendre des PRÉCAUTIONS et d'être CONSCIENT DES DANGERS.**

- 1. Maintenez la zone de travail propre et bien éclairée.**
Les endroits encombrés et sombres sont propices aux accidents.
- 2. N'utilisez pas la souffleuse à neige quand l'atmosphère est explosive,** par exemple en présence de liquides inflammables, de gaz ou de poussière. Les appareils électriques produisent des étincelles qui peuvent enflammer la poussière ou les vapeurs.
- 3. Maintenez les spectateurs, les enfants et les animaux familiers à bonne distance de la zone de travail.**
Souvenez-vous que le volume sonore normal de la machine en marche peut vous empêcher d'entendre facilement des personnes s'approchant. Les spectateurs doivent porter des lunettes de protection et être maintenus à bonne distance de la zone de travail. Ne laissez pas les spectateurs toucher la souffleuse à neige ou la rallonge électrique.
- 4. Les fiches électriques doivent correspondre à la prise.**
N'apportez aucune modification, quelle qu'elle soit, à la fiche. N'utilisez pas de fiche d'adaptation avec les outils ou machines mis à la terre. Des fiches non modifiées et des prises correspondantes réduiront le risque d'électrocution.
- 5. Évitez tout contact du corps avec la surface d'objets mis à la terre** (p. ex., conduites d'eau supérieures ou inférieures, radiateurs, fourneaux de cuisine, réfrigérateurs, fours à micro-ondes et enveloppes externes de matériel de chauffage). Prenez les précautions qui s'imposent pour éviter les électrocutions. Il y a un risque accru d'électrocution si votre corps est relié à la terre.
- 6. N'utilisez pas le cordon à mauvais escient.** Maintenez le cordon éloigné de toute source de chaleur, de l'huile, des arêtes tranchantes ou des pièces en mouvement. Ne tirez jamais la souffleuse à neige par le cordon et ne tirez pas brusquement sur le cordon pour le retirer de la prise. Les cordons endommagés ou emmêlés augmentent le risque d'électrocution.
- 7. Remplacez ou réparez correctement tout cordon endommagé.** Si le cordon est endommagé d'une façon ou d'une autre pendant qu'il est branché dans une prise murale, retirez-le immédiatement de la prise.
- 8. Tout contact avec de l'eau quand vous utilisez la souffleuse à neige peut entraîner une électrocution ou de graves blessures.** N'utilisez pas la souffleuse à neige dans les endroits humides ou mouillés ou sous la pluie. Ne touchez pas la machine ou sa prise de courant les mains mouillées ou les pieds dans l'eau.
- 9.  AVERTISSEMENT – Utiliser des rallonges électriques pour l'extérieur et marquées SW-A, SOW-A, STW-A, STOW-A, SJW-A, SJTW-A ou SJTOWA.** Ces rallonges sont prévues pour une utilisation à l'extérieur et réduisent le risque d'électrocution.
- 10. Éteignez l'interrupteur et débranchez le cordon d'alimentation avant de procéder à tout réglage sur la machine et avant d'inspecter, d'intervenir sur la machine, de changer des accessoires ou de la nettoyer. Suivez la même procédure si toute autre situation dangereuse se présente pendant que vous utilisez la machine.** Tous les réglages sur la machine doivent être effectués une fois que les pièces en rotation à l'intérieur de la souffleuse à neige se sont complètement arrêtées. Ces mesures préventives de sécurité visent à réduire le risque de démarrage accidentel de l'outil électrique.
- 11. Si vous constatez que le cordon d'alimentation ou la rallonge électrique est endommagé, veuillez**

débrancher immédiatement la fiche de la prise secteur. Au besoin, réparez le cordon ou remplacez-le.

12. Quand vous remplacez une pièce, quelle qu'elle soit, vous devez strictement observer les instructions et les procédures décrites dans ce manuel d'utilisation. Des précautions spéciales doivent être prises pour les pièces en caoutchouc dans la mesure où ces pièces peuvent surcharger le moteur et réduire sa puissance mécanique si elles sont endommagées.
13. Ne déplacez pas la souffleuse à neige ou ne la transportez pas quand elle est branchée sur le secteur et quand l'interrupteur est ouvert.
14. Si vous notez que la machine ne fonctionne pas normalement ou si vous entendez des bruits anormaux provenant du moteur, arrêtez la machine, débranchez-la immédiatement du secteur et communiquez avec un revendeur Snow Joe® + Sun Joe® agréé ou le centre d'entretien et de réparation Snow Joe® + Sun Joe® au 1-866-SNOWJOE.

Sécurité électrique

1. Des dispositifs de protection contre les défauts de terre (disjoncteurs de fuite de terre) doivent être fournis sur le(s) circuit(s) ou la(les) prise(s) utilisés pour la souffleuse à neige. Des prises intégrant un disjoncteur de fuite de terre sont disponibles et peuvent être utilisées pour répondre à cette mesure de sécurité.
2. Pour éviter les décharges électriques, utilisez uniquement une rallonge électrique appropriée pour l'extérieur, par exemple SW-A, SOW-A, STW-A, STOW-A, SJW-A, SJOW-A, SJTW-A ou SJTOW-A.

Avant son utilisation, vérifiez que la rallonge électrique est en bon état. Quand vous utilisez une rallonge électrique, assurez-vous qu'elle soit de calibre suffisant pour le courant que votre machine va consommer. Pour des longueurs inférieures à 15 m (50 pi), une rallonge électrique de calibre AWG n° 14 (ou supérieur) doit être utilisée. Une rallonge sous-dimensionnée provoquera une chute de tension dans les lignes, ce qui entraînera une perte de puissance et une surchauffe.
3. Pour réduire le risque de décharge électrique, cette machine est munie d'une fiche polarisée (c.-à-d., une lame est plus large que l'autre). Utilisez uniquement une rallonge à fiche polarisée, homologuée UL, CSA ou ETL et pour une utilisation à l'extérieur et tout temps. La fiche de la machine ne s'insère que d'une seule façon dans une rallonge à fiche polarisée.
4. Si la fiche de la machine ne rentre pas complètement dans la rallonge, inversez-la. Si la fiche ne s'insère toujours pas, procurez-vous une rallonge à fiche polarisée. Une rallonge à fiche polarisée nécessite l'utilisation d'une prise murale polarisée. La fiche polarisée de la rallonge ne s'insère que d'une seule façon dans la prise murale polarisée. Si la fiche ne rentre pas complètement dans la prise murale, inversez-la. Si la fiche ne s'insère toujours pas, communiquez avec un électricien qualifié pour qu'il pose une prise adéquate. Ne modifiez en aucune façon la

fiche de la machine, la prise de la rallonge ou la fiche de la rallonge.



AVERTISSEMENT!



Les décharges électriques peuvent entraîner de GRAVES BLESSURES, voire même la MORT. Tenir compte de ces avertissements :

- Ne laisser aucune partie de la souffleuse à neige entrer en contact avec de l'eau pendant son utilisation. Si la machine se mouille lorsqu'elle n'est pas sous tension, l'essuyer avant de la redémarrer.
- Utiliser uniquement une rallonge électrique homologuée UL, CSA ou ETL, prévue pour une utilisation à l'extérieur et tout temps, par exemple la rallonge électrique 50 pieds de calibre 14 Snow Joe® + Sun Joe® Power Joe SJTW-A dont les extrémités s'éclairent quand elle est sous tension (modèle PJEXT50-B). Visiter snowjoe.com pour acheter en ligne cette rallonge électrique, ou bien pour la commander par téléphone, appeler le 1-866-SNOWJOE (1-866-766-9563).
- Ne pas utiliser de rallonge électrique supérieure à 30 m (100 pi).
- Ne pas toucher la machine ou sa prise de courant les mains mouillées ou les pieds dans l'eau. Le port de bottes de caoutchouc offre une certaine protection.

TABLEAU - RALLONGE ÉLECTRIQUE

Longueur de cordon :	15 m (50 pi)	30 m (100 pi)
Calibrage normalisé des fils (AWG) (min.) :	14	12

4. Pour empêcher que le cordon de la machine se débranche de la rallonge électrique pendant son utilisation, faites un nœud avec les deux cordons comme cela est illustré Tableau 1.

Tableau 1. Méthode d'attache de rallonge électrique

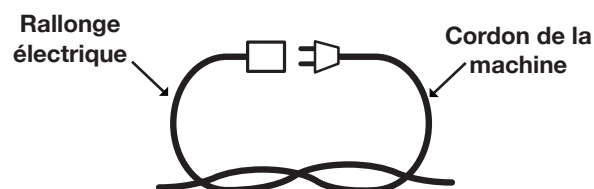

(A) Nouer les cordons comme sur l'illustration

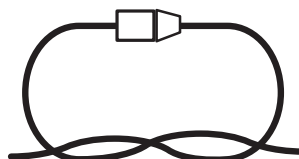

(B) Brancher la fiche dans la prise

5. N'utilisez pas le cordon à mauvais escient. Ne tirez jamais la souffleuse à neige par le cordon et ne tirez pas brusquement sur le cordon pour le retirer de la prise. Maintenez le cordon éloigné de toute source de chaleur, de l'huile et des objets tranchants.

Sécurité personnelle

1. **Restez vigilant** – Surveillez ce que vous faites et faites preuve de bon sens quand vous utilisez la souffleuse à neige. N'utilisez pas la machine si vous êtes fatigué ou si vous avez consommé de l'alcool, de la drogue ou des médicaments. Un moment d'inattention peut se traduire par de graves blessures.
2. **Habillez-vous en conséquence** – Le port de bottes de caoutchouc offre une protection supplémentaire contre les décharges électriques. Ne portez pas des vêtements amples ou des bijoux qui pourraient se prendre dans la machine. Couvrez vos cheveux pour les protéger et les empêcher de se prendre dans les pièces en rotation de la machine. Les lunettes de sécurité offrent une meilleure protection que les lunettes classiques.
3. **Les pièces en mouvement présentent des risques** – Maintenez le visage, les cheveux, les vêtements, les mains et les pieds éloignés de toutes les pièces en mouvement. Toutes les protections et tous les accessoires de sécurité doivent être convenablement posés avant d'utiliser la machine. Arrêtez la machine et débranchez le cordon d'alimentation avant de toucher les pièces autres que les poignées et l'interrupteur.
4. **Surfaces** – Cette souffleuse à neige est destinée à être utilisée sur des surfaces pavées. Ne l'utilisez pas sur du gravier, de la pierre ou sur d'autres surfaces non pavées, à moins que la souffleuse à neige soit réglée pour ce type de surface conformément aux instructions fournies dans ce manuel d'utilisation.
5. **Évitez tout démarrage accidentel** – Avant de brancher la machine, assurez-vous que l'interrupteur est sur la position d'arrêt. Ne transportez pas la souffleuse à neige en maintenant le doigt sur l'interrupteur.
6. **Position du corps** – Restez en permanence sur vos deux pieds et ne perdez pas l'équilibre. Les talons bien posés sur le sol, saisissez fermement la poignée. Ne vous laissez pas surprendre par un terrain accidenté et ne vous arc-boutez pas. Si vous chutez ou si vous heurtez la souffleuse à neige, inspectez la machine et vérifiez la présence éventuelle de dommages ou de fissures. Quand vous reculez, veillez à éviter tout obstacle sous vos pieds ou derrière vous pour éviter de chuter.
7. **Si la souffleuse à neige heurte un corps étranger, arrêtez-la immédiatement puis inspectez-la pour vérifier qu'elle n'est pas endommagée.** – Réparez tout dommage avant de redémarrer et d'utiliser la souffleuse à neige.

Consignes de sécurité pour les souffleuses à neige poussées

















- **Lisez attentivement le manuel d'utilisation** – Apprenez comment utiliser votre souffleuse à neige et ses limites, ainsi que les dangers potentiels spécifiques que présente cette machine. N'utilisez pas cette machine pour des travaux autres que ceux pour lesquels elle a été conçue. Sinon, elle pourrait présenter des défaillances mécaniques ou être à l'origine de graves dommages matériels ou corporels.
- **Inspection préliminaire de la machine** – Inspectez méticuleusement la souffleuse à neige avant de l'utiliser. Assurez-vous que toutes les pièces soient bien attachées et posées correctement. Si vous remarquez quoi que ce soit d'anormal, n'utilisez pas la machine tant qu'elle n'a pas été réparée convenablement. Pour vous assurer que la machine fonctionne correctement, effectuez toujours un essai la première fois que vous utilisez la souffleuse à neige ou après avoir remplacé des pièces.
- **Inspection préliminaire de la zone de travail** – Nettoyez la zone à déneiger avant chaque utilisation. Retirez tout ce qui pourrait être projeté par la souffleuse à neige ou qui pourrait se prendre dedans, par exemple des roches, des éclats de verre, des clous, des fils ou ficelles. Dans la zone d'intervention, maintenez à bonne distance tout spectateur, en particulier les enfants et les animaux domestiques.
- **Force excessive** – Pour un niveau de sécurité et de rendement optimal, la souffleuse à neige a été conçue pour maintenir une certaine puissance, quel que soit l'état de la neige à déblayer. Poussez-la sans forcer et sans à-coups.
- **Mauvais fonctionnement de l'interrupteur** – N'utilisez pas la souffleuse à neige si l'interrupteur marche-arrêt ne fonctionne pas. Toute appareil électrique qui ne répond pas à l'interrupteur est dangereux et doit être réparé.
- **Heurt d'un corps étranger** – Si la souffleuse à neige heurte accidentellement un corps étranger, suivez ces étapes :
 - i) arrêtez la souffleuse à neige et débranchez-la;
 - ii) vérifiez si la machine n'est pas endommagée;
 - iii) réparez ou remplacez toute pièce endommagée avant de redémarrer et d'utiliser à nouveau la souffleuse à neige.
- **Sécurité de la goulotte d'éjection** – N'orientez jamais la goulotte d'éjection vers l'utilisateur de la machine, des spectateurs, des véhicules ou des fenêtres. Le jet de neige et tout ce qui a été accidentellement ramassé par la souffleuse à neige peuvent provoquer de graves dommages matériels et corporels. N'utilisez pas les mains pour déboucher la goulotte d'éjection. Arrêtez le moteur avant de retirer les débris.
- **Portée à bout de bras** – Il est dangereux de porter à bout de bras la souffleuse à neige.

- **Fonctionnement anormal** – Si vous remarquez que le moteur de la souffleuse à neige tourne de façon irrégulière ou si vous entendez des bruits anormaux provenant du moteur, arrêtez immédiatement la machine, débranchez-la et communiquez immédiatement avec un centre d'entretien et de réparation Snow Joe® + Sun Joe® agréé.
- **Lutte contre le bruit** – Quand vous utilisez la souffleuse à neige, vous devez respecter les lois et réglementations locales antibruit ainsi que celles concernant la protection de l'environnement. Pour éviter toute agression sonore, vous devez soigneusement choisir l'heure appropriée à laquelle utiliser la machine et tenir compte des conditions environnementales.
- **Quand le travail est achevé** – Débranchez la souffleuse à neige du secteur si vous ne l'utilisez plus, si vous changez des accessoires et avant d'effectuer tout entretien de la machine.
- **Rangement en sécurité** – Entre chaque utilisation, remisez la souffleuse à neige à l'intérieur dans un endroit sec. Maintenez la machine sous clé dans un endroit où ne peuvent pas accéder les enfants et les utilisateurs non autorisés. Pour éviter des dommages matériels ou corporels, ne rangez pas la machine tant qu'elle est encore branchée sur le secteur.
- **Entretien pour la sécurité et la longévité** – Vérifiez si les pièces en mouvement sont correctement alignées et ne grippent pas, si des pièces sont cassées et toutes les autres conditions pouvant affecter l'utilisation de la machine. Réparez ou remplacez les pièces endommagées avant d'utiliser à nouveau la machine. Utilisez uniquement des pièces de rechange d'origine spécifiquement conçues pour votre modèle. Quand vous remplacez des pièces, vous devez strictement observer les instructions et les procédures décrites dans ce manuel. Des précautions spéciales doivent être prises pour les pièces en caoutchouc dans la mesure où ces pièces peuvent surcharger le moteur et réduire sa puissance mécanique si elles sont endommagées.

Avant d'utiliser la souffleuse à neige, vérifiez toujours que les boulons, les écrous et les boutons sont bien serrés.

Symboles de sécurité

Le tableau suivant décrit et explique les symboles de sécurité pouvant être marqués sur cette machine. Lisez, comprenez et suivez toutes les instructions sur la machine avant d'essayer de procéder à son assemblage et de l'utiliser.

Symboles	Descriptions	Symboles	Descriptions
	LIRE LE OU LES MANUELS D'UTILISATION – Lire, comprendre et suivre toutes les consignes de sécurité du ou des manuels avant d'essayer d'assembler et d'utiliser la machine.		AVERTISSEMENT! Ne pas utiliser la machine sous la pluie ou par forte humidité. Garder la machine au sec.
	ALERTE DE SÉCURITÉ – Indique une précaution, un avertissement ou un danger.		DANGER! Danger de coupure/arrachement – Maintenir les pieds éloignés de la tarière rotative.
	Porter des protecteurs d'oreilles. Porter des protecteurs oculaires. Porter un masque respiratoire.		MISE EN GARDE! Attention aux pierres et à d'autres corps étrangers pouvant être rejetés par la machine.
	Pour éviter de se blesser, maintenir les mains, les pieds et les vêtements éloignés de la tarière rotative.		Tous les spectateurs et les enfants doivent être maintenus à bonne distance [au moins 10 m (33 pi)] de la zone de travail.
	Porter des gants de protection et des chaussures antidérapantes pour utiliser la machine et manipuler des débris.		Maintenir les spectateurs et les enfants à une distance de sécurité suffisante.
	Ne pas utiliser les mains pour déboucher la goulotte.		DANGER! Danger de coupure/arrachement – Maintenir les mains éloignées de la tarière rotative. Ne pas utiliser les mains pour déboucher le carter de tarière rotative. Arrêter le moteur avant de retirer des débris.
	Toujours maintenir le cordon d'alimentation éloigné des sources de chaleur, de l'huile ou des arêtes tranchantes. Retirer immédiatement la prise du secteur si la rallonge est endommagée ou emmêlée.		AVERTISSEMENT! Arrêter la machine et la débrancher de la source d'alimentation avant de l'inspecter, de la nettoyer, de changer des accessoires ou de conduire tout autre travail d'entretien.
	Double isolation.		La pièce rotative continuera de tourner pendant plusieurs secondes après avoir arrêté la machine.

Apprenez à mieux connaître votre souffleuse à neige

Lisez attentivement le manuel de l'utilisateur et les consignes de sécurité avant d'utiliser votre souffleuse à neige électrique. Comparez l'illustration ci-dessous avec la machine réelle pour vous familiariser avec l'emplacement des différents réglages et commandes. Conservez ce manuel pour pouvoir vous y reporter dans le futur.

1. Levier-barre-interrupteur
2. Bouton-interrupteur de sécurité
3. Attache-cordon
4. Poignée supérieure
5. Boutons de poignée
6. Levier de commande de goulotte
7. Bouton de réglage de levier de commande
8. Déflecteur de goulotte
9. Poignée inférieure
10. Poignée auxiliaire
11. Boutons de déflecteur de goulotte
12. Goulotte d'éjection
13. Ensemble roue
14. Plaque latérale
15. Tarière
16. Lame de raclage

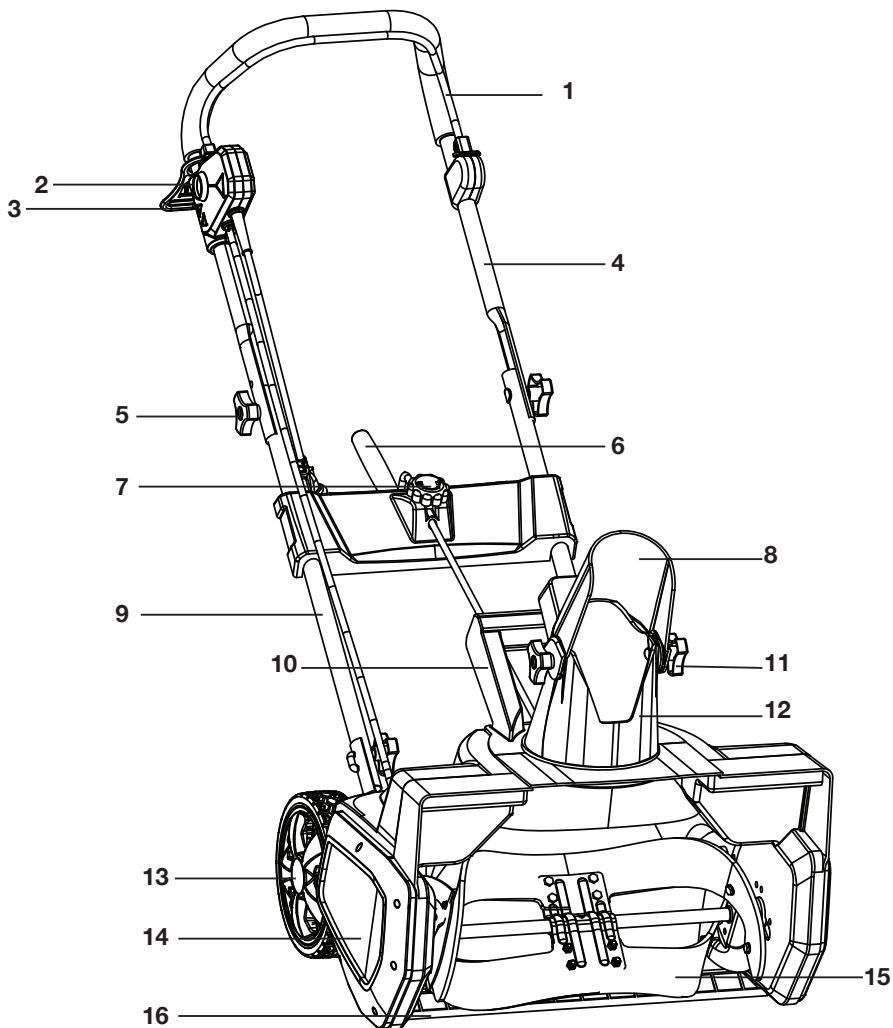

Données techniques

Tension nominale	120 V ~ 60 Hz	Profondeur de tranchée de neige	30 cm (11,8 po)
Puissance	14 A	Distance de rejet (max.)	6 m (20 pi)
Régime à vide	1 750 tr/min \pm 10 %	Capacité de déneigement (max.)	331 kg/min (730 lb/min)
Rotor	Tarière acier à 2 pales caoutchouc	Commande directionnelle	Goulotte orientable sur 180°
Largeur de déneigement	53 cm (21 po)	Poids	15,7 kg (34,6 lb)

Déballage

Contenu de la caisse :

- Souffleuse à neige électrique
- Boutons de poignée/boutons de déflecteur (4)
- Boulons en J à tête carrée (2)
- Boulons de carrosserie (2)
- Rondelles caoutchouc (2)
- Manuel et carte d'enregistrement

1. Retirez soigneusement la souffleuse à neige électrique de la caisse et inspectez-la pour vérifier que tous les éléments énumérés ci-dessus sont fournis.
2. Inspectez soigneusement le contenu pour vous assurer qu'aucun élément n'a été brisé ou endommagé pendant le transport. Si vous constatez que des pièces manquent ou sont endommagées, NE PAS retourner la machine au magasin. Veuillez appeler le service clientèle Snow Joe® + Sun Joe® au 1-866-SNOWJOE (1-866-766-9563).

REMARQUE : ne jetez pas la caisse d'expédition et l'emballage tant que vous n'êtes pas prêt à utiliser votre nouvelle souffleuse à neige électrique. L'emballage est fabriqué dans des matériaux recyclables. Éliminez ces matériaux de façon appropriée et conformément à la réglementation locale.

IMPORTANT! Le matériel et l'emballage ne sont pas des jouets. Ne laissez pas les enfants jouer avec les sacs en plastique, les feuilles métalliques ou les petites pièces. Ces éléments peuvent être avalés et présentent un danger de suffocation!

Assemblage



MISE EN GARDE



Inspecter le câblage qui, s'il a été endommagé pendant le transport, peut être à l'origine de graves blessures quand on utilise la machine. Si le moindre dommage est constaté ou soupçonné, ne pas procéder à l'assemblage. Appeler plutôt le service clientèle Snow Joe® + Sun Joe® au 1-866-SNOWJOE (1-866-766-9563) pour de l'aide.

Procéder à l'assemblage avec précautions pour ne pas endommager le câblage.

Montage des cadres supérieur, intermédiaire et inférieur

1. Alignez les trous dans la partie inférieure de la poignée avec ceux pratiqués dans les supports de poignée (Fig. 1).

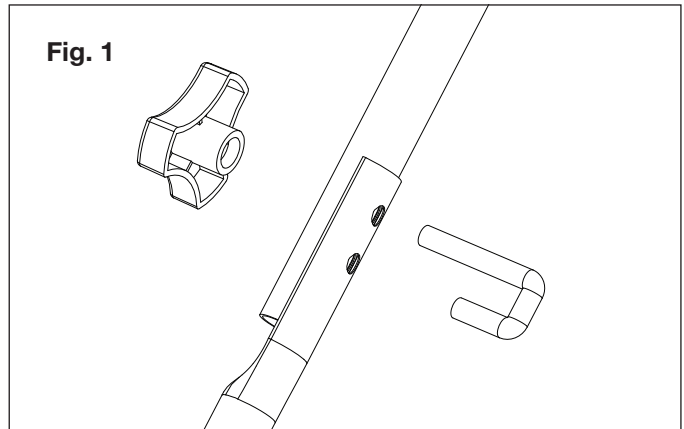

2. Attachez la poignée aux supports de poignée à l'aide des boutons et des boulons en J. Assurez-vous que les boutons soient serrés (Fig. 2).

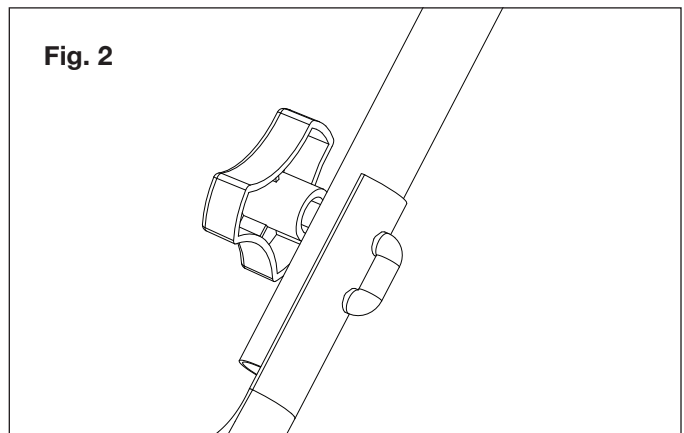

3. Alinez les trous dans la partie supérieure de la poignée avec ceux pratiqués dans les supports de poignée (Fig. 3).

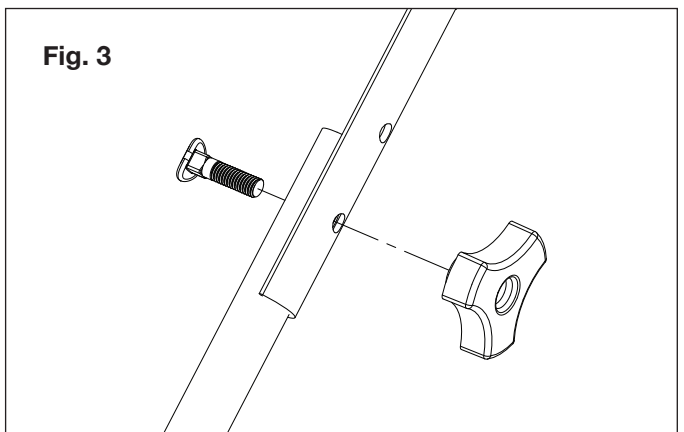

4. Attachez la poignée supérieure aux supports de poignée à l'aide des boutons et des boulons de carrosserie. Assurez-vous que les boutons soient serrés (Fig. 4).

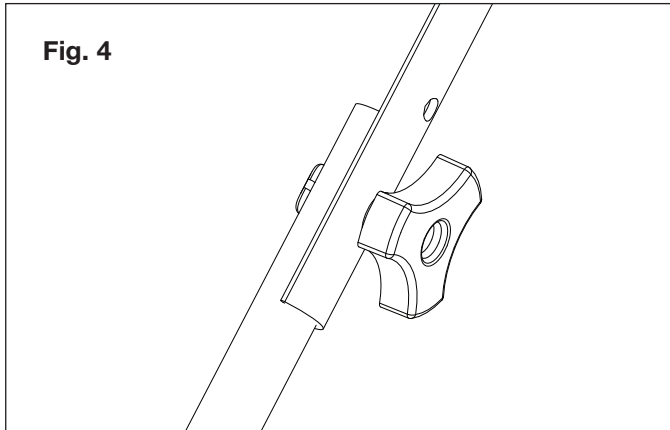

REMARQUE : pour manœuvrer facilement la tige du levier de commande, serrez ou desserrez au besoin le bouton de réglage du levier de commande.

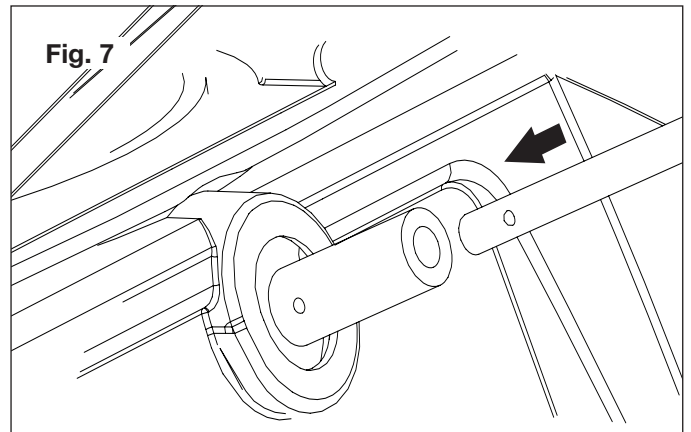

Assemblage du levier de commande de goulotte

1. Retirez la goupille élastique de la tige du levier de commande (Fig. 5).

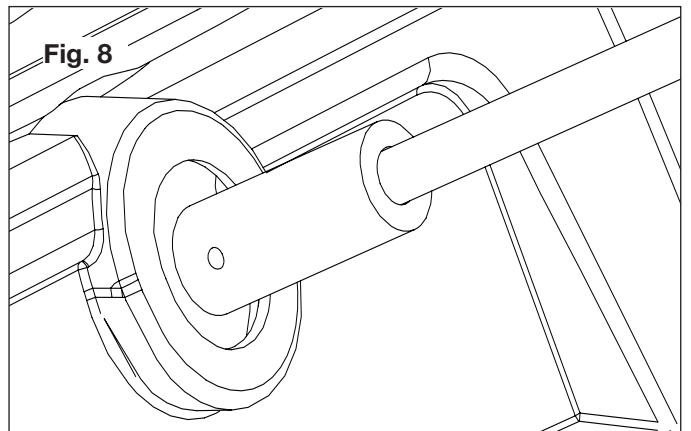
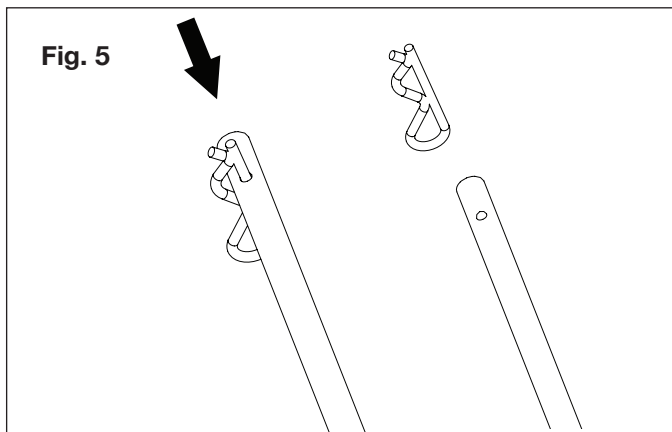

2. Posez la tige du levier de commande en la faisant passer à travers la plaque centrale puis en l'insérant dans l'ouverture au dos du carter, les trous étant alignés (Fig. 6 à 8).

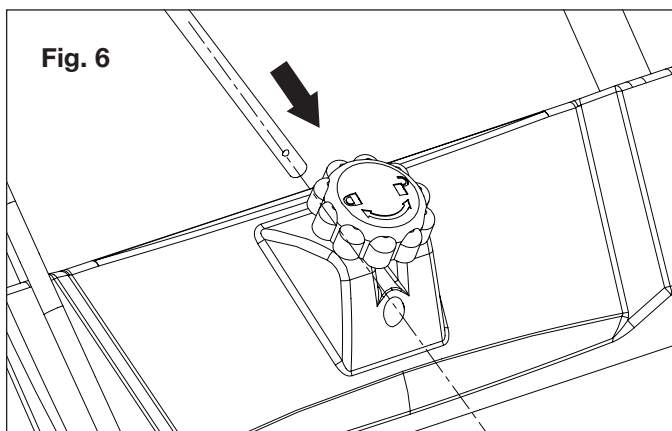

3. Attachez la tige du levier de commande à l'aide de la goupille élastique (Fig. 9 et 10).

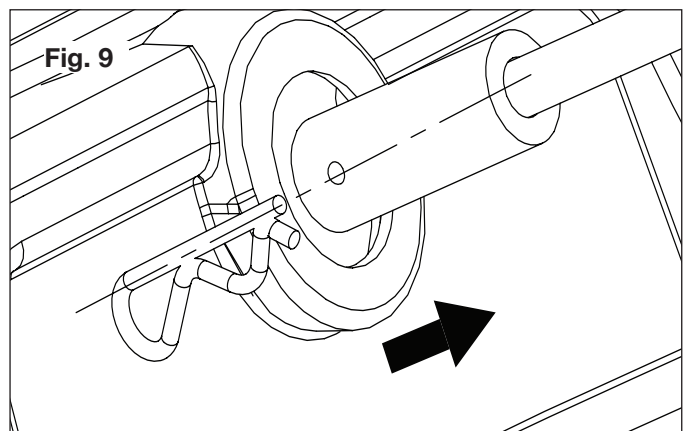

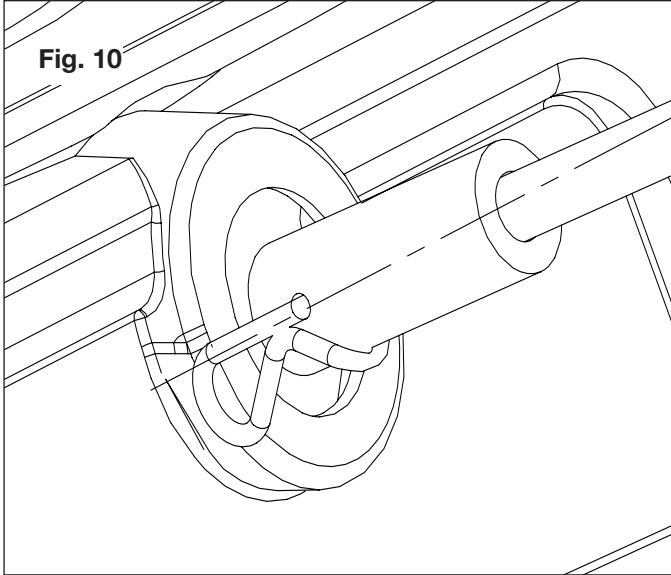

Fig. 10

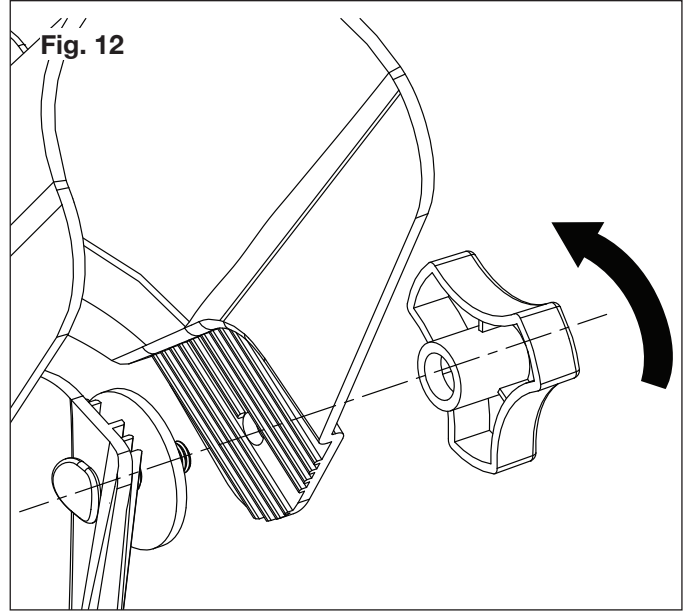

Fig. 12

Assemblage de la goulotte d'éjection

1. Retirez les boutons, les rondelles et les boulons de carrosserie de la goulotte d'éjection (Fig. 11).

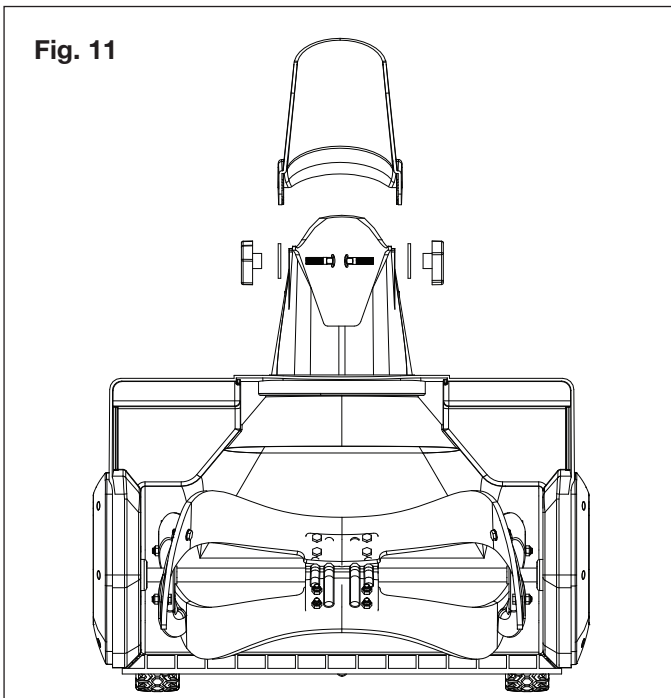

Fig. 11

2. Placez le déflecteur de goulotte sur la goulotte d'éjection et alignez les trous en plaçant la rondelle entre le déflecteur et la goulotte (Fig. 12).

3. Attachez les boulons de carrosserie et les boutons. Assurez-vous de serrer les boutons (Fig. 13).

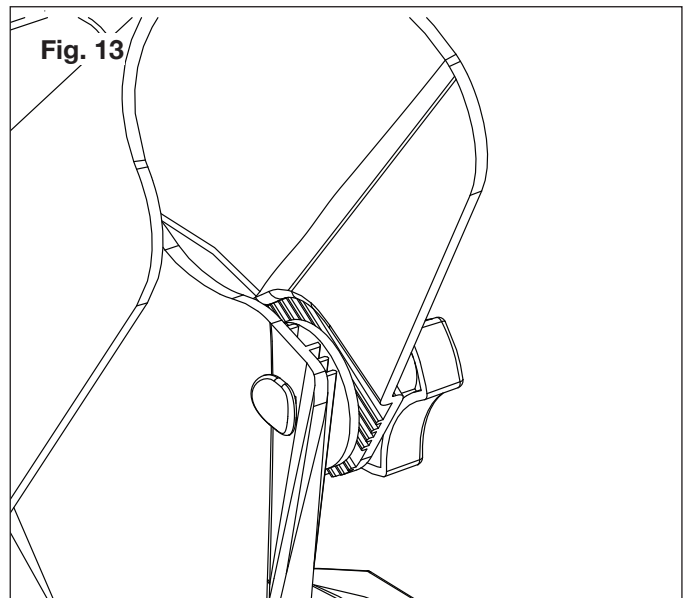

Fig. 13

Utilisation

REMARQUE : avant d'utiliser cette machine, assurez-vous que la source d'alimentation électrique que vous utiliserez est conforme aux spécifications détaillées dans ce manuel. Avant d'insérer la fiche dans la prise, vérifiez que la tarière et les patins en caoutchouc de la souffleuse à neige sont solidement attachés par des vis. Les patins en caoutchouc doivent être orientés dans le bon sens. Effectuez un essai pour vous assurer que le rotor tourne librement.

Attache de la rallonge électrique

1. Pour utiliser votre souffleuse à neige sans danger et efficacement, utilisez uniquement une rallonge électrique homologuée UL, CSA ou ETL et recommandée pour une utilisation à l'extérieur. Reportez-vous au **tableau des rallonges électriques** en page 2.
2. Formez une boucle avec l'extrémité de la rallonge électrique et faites passer la boucle à travers la fente pratiquée dans l'attache-cordon. Placez la boucle sur le crochet et tirez la rallonge à travers la fente (Fig. 14). En attachant la rallonge électrique de cette manière, elle ne pourra pas se débrancher accidentellement pendant l'utilisation de la machine.

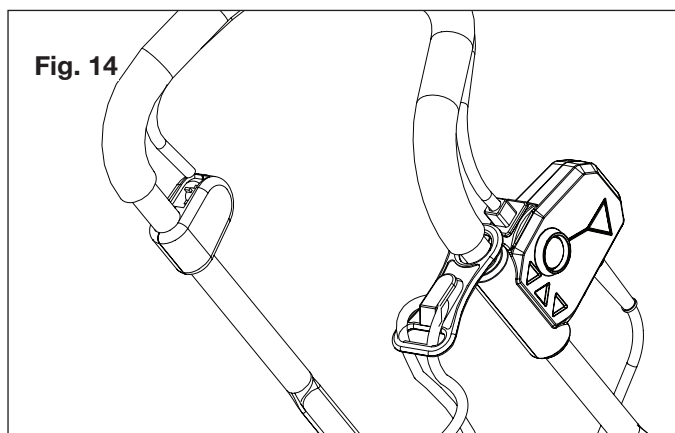

3. Insérez l'extrémité femelle de la rallonge électrique dans la prise mâle polarisée de la machine (Fig. 15).

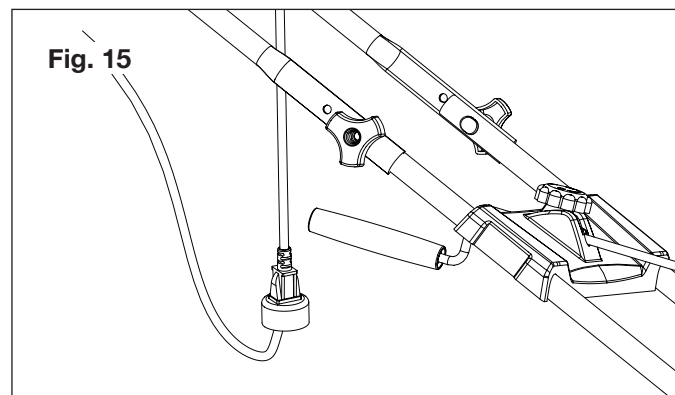

4. Notez que la souffleuse à neige est munie d'une prise mâle polarisée, une lame de la prise étant légèrement plus longue et plus large que l'autre (Fig. 16). L'extrémité femelle de la rallonge électrique doit être également polarisée pour que la rallonge électrique rentre parfaitement dans la prise de la machine.

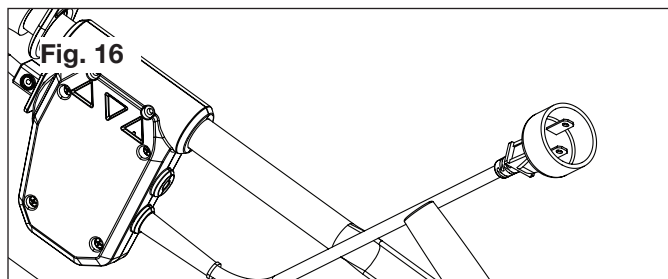

AVERTISSEMENT



Les cordons d'alimentation endommagés présentent des risques d'incendie, d'électrocution et de graves blessures.

Avant d'utiliser la souffleuse à neige, examinez soigneusement le cordon d'alimentation. Si le cordon est endommagé, n'utilisez pas la souffleuse à neige. Remplacez ou réparez immédiatement tout cordon endommagé.

Si vous avez besoin d'aide, communiquez avec un revendeur Snow Joe® + Sun Joe® agréé ou appelez le service clientèle Snow Joe® + Sun Joe® au 1-866-SNOWJOE.

Mise en route et arrêt

AVERTISSEMENT! La tarière commence à tourner immédiatement après avoir mis en marche la souffleuse à neige. Tenir les mains et les pieds éloignés de la tarière.

1. Pour mettre en marche la souffleuse à neige, appuyez sur le bouton-poussoir de sécurité, puis pressez le levier-barre-interrupteur (Fig. 17).

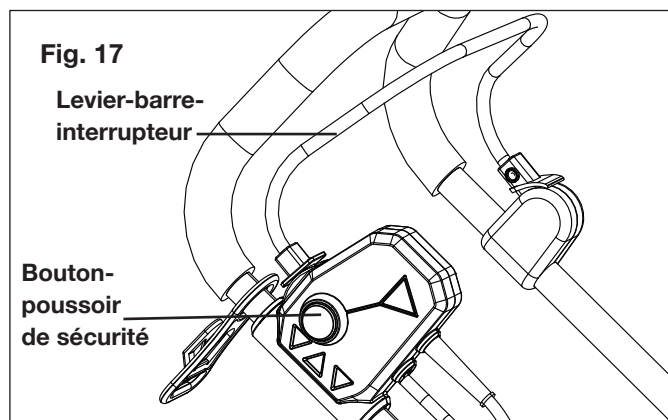

2. Une fois que la machine démarre, relâchez le bouton-poussoir de sécurité et commencez à déneiger.
3. Pour arrêter la machine, relâchez le levier-barre-interrupteur.

Déplacement de la machine et déblayage de la neige

⚠

AVERTISSEMENT

⚠

Des corps étrangers, par exemple des roches, des éclats de verre, des clous, des fils ou de la ficelle, peuvent être ramassés et projetés par la souffleuse à neige en provoquant de graves blessures.

Avant d'utiliser la souffleuse à neige, retirez tous les corps étrangers de la zone à déneiger.

1. Débarrassez la zone de travail de tout ce qui pourrait être projeté par la tarière rotative. Sachant que certains corps étrangers peuvent être cachés sous la neige, effectuez une inspection minutieuse de la zone de travail. Si la souffleuse à neige heurte un obstacle ou ramasse un corps étranger pendant l'utilisation, arrêtez la souffleuse à neige, débranchez la rallonge électrique, retirez ce qui fait obstacle et inspectez la machine pour vérifier qu'elle n'est pas endommagée. Réparez ou remplacez toute pièce endommagée avant de redémarrer et d'utiliser à nouveau la machine.
2. Maintenez les enfants, les animaux familiers et les spectateurs éloignés de la zone de travail. Souvenez-vous que le volume sonore normal de la machine en marche peut vous empêcher d'entendre facilement des personnes s'approchant.
3. Quand vous déplacez la souffleuse à neige, utilisez les roues sur un côté comme point de pivotement. Faites légèrement basculer la souffleuse à neige sur cet axe pour la faire avancer ou reculer.
4. Commencez par déblayer près de la prise de courant et progressez en vous en éloignant et en projetant la neige dans un mouvement de va-et-vient. Pour déblayer dans la direction opposée, posez les deux pieds sur la rallonge et faites pivoter la souffleuse à neige sur ses roues. Assurez-vous de faire chevaucher les tranchées dans la neige.
5. Notez la direction du vent. Au besoin, déplacez-vous dans la même direction que le vent pour éviter que la neige soit projetée contre le vent (dans votre visage et sur le chemin venant juste d'être déblayé).
6. En déplaçant la souffleuse à neige, ne tirez pas violemment ou brutalement sur la rallonge électrique. La souffleuse à neige devrait être manœuvrée dans les limites imposées par la longueur de la rallonge électrique.
7. Ne poussez pas la souffleuse à neige en exerçant une force excessive dessus. Vous devez pousser doucement et régulièrement la machine en respectant sa capacité d'éjection.
8. Ne poussez pas la machine au-delà de ses limites, car cela pourrait endommager le moteur.

9. Certaines pièces de la souffleuse à neige peuvent geler sous des températures extrêmes. N'essayez pas d'utiliser la souffleuse à neige si des pièces sont gelées. Si des pièces gèlent pendant que vous utilisez la souffleuse à neige, arrêtez la machine, débranchez la rallonge électrique et inspectez les pièces gelées. Avant de redémarrer ou d'utiliser la souffleuse à neige, vérifiez que toutes les pièces se déplacent librement. Ne forcez pas les commandes quand elles sont gelées.
10. Quand vous utilisez la machine sur des pierres, du gravier ou une surface non pavée, évitez de projeter des gravillons en même temps que la neige en appuyant sur la poignée pour lever la lame de raclage sous la machine et la faire passer au-dessus des pierres ou du gravier.
11. Pour déneiger entièrement des superficies plus grandes, il est nécessaire de procéder systématiquement en sachant d'avance où faire passer la souffleuse à neige. En procédant de la sorte, non seulement vous éviterez de rejeter la neige là où vous ne le voulez pas, mais vous n'aurez pas non plus à déblayer la neige une seconde fois (Fig. 18).

Tracé A : rejetez la neige du côté droit ou gauche, selon le cas. Pour des zones à déneiger comme une longue allée, il est préférable de commencer au milieu. Déneigez d'une extrémité à l'autre en rejetant la neige des deux côtés.

Tracé B : si la neige peut être rejetée d'un seul côté de la zone à déneiger, commencez du côté opposé.

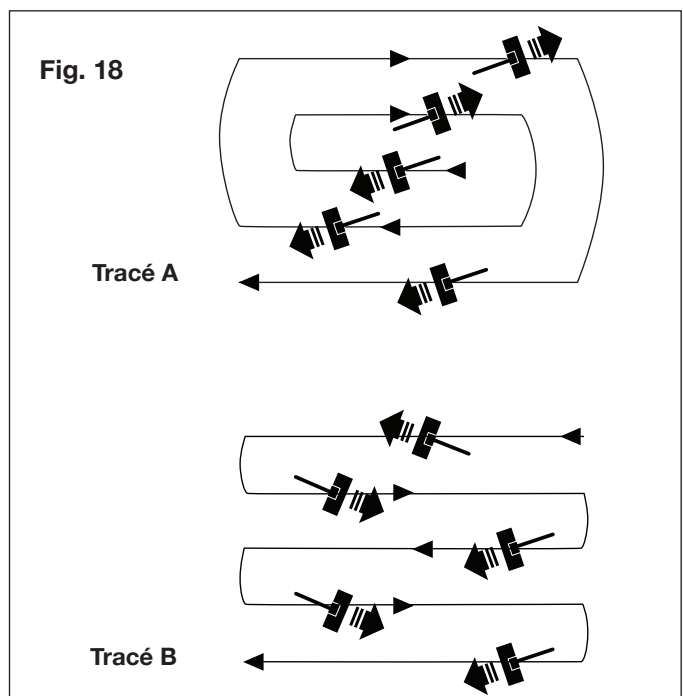

Changement de l'orientation et de la hauteur du jet de neige



AVERTISSEMENT



Ne jamais orienter la goulotte d'éjection vers l'utilisateur de la machine, des spectateurs, des véhicules ou des fenêtres. Le jet de neige et tout ce qui a été accidentellement ramassé par la souffleuse à neige peuvent provoquer de graves dommages matériels et corporels.

Toujours orienter la goulotte d'éjection dans la direction opposée où vous êtes, où se trouvent des spectateurs, des véhicules ou des fenêtres.

1. La goulotte d'éjection peut s'orienter sur 180 degrés en faisant tourner le levier de commande de goulotte. Faites tourner le levier de commande de goulotte dans le sens des aiguilles d'une montre pour orienter la goulotte vers la gauche et dans le sens contraire des aiguilles d'une montre pour orienter la goulotte vers la droite (Fig. 19).

Fig. 19

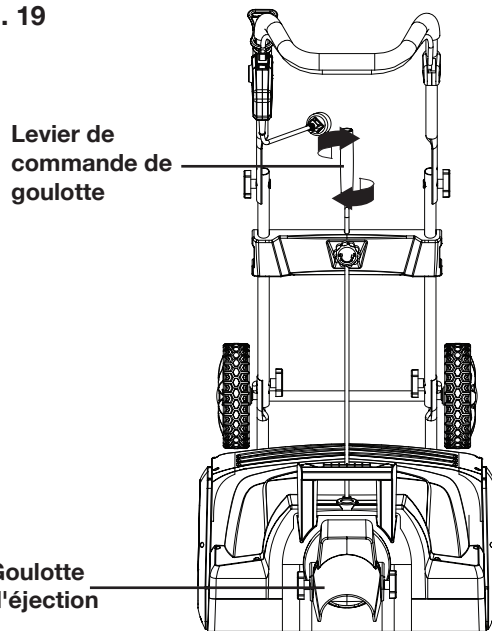

2. Le déflecteur de goulotte sur la partie supérieure de la goulotte d'éjection permet de contrôler la hauteur du jet de neige. Desserrez les boutons pour lever ou abaisser le déflecteur et obtenir la hauteur de jet de neige que vous souhaitez. Serrez les boutons pour attacher solidement le déflecteur (Fig. 20).

Fig. 20

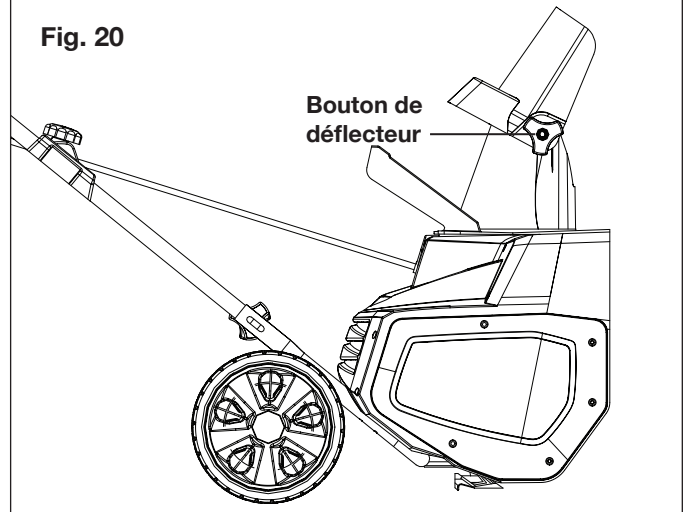

AVERTISSEMENT



S'assurer que le déflecteur de goulotte s'enclenche complètement et se verrouille sur la goulotte d'éjection. Une ouverture entre la goulotte d'éjection et le déflecteur de goulotte peut permettre à des corps étrangers d'être ramassés par la souffleuse à neige et projetés dans la direction de son utilisateur en provoquant de graves blessures corporelles.

- Ne pas avancer le déflecteur de goulotte trop loin vers l'avant, une ouverture pouvant se créer entre le déflecteur et la goulotte d'éjection.
- Ne pas trop serrer les boutons sur le déflecteur de goulotte

Entretien



AVERTISSEMENT



S'assurer de fermer l'interrupteur et de débrancher la rallonge électrique avant de procéder à toute tâche d'entretien sur la souffleuse à neige.

Lubrification à vie (moteur et tarière)

Il n'est pas nécessaire de lubrifier la machine, ce qui pourrait l'endommager. La souffleuse à neige est lubrifiée en usine et avant son expédition pour toute sa durée de vie.

Conseils d'entretien d'ordre général

1. N'essayez pas de réparer la machine à moins d'avoir l'outillage adéquat et les bonnes instructions pour démonter et réparer la machine.
2. Inspectez régulièrement les boulons et les vis et vérifiez qu'ils sont bien serrés pour que le matériel puisse fonctionner en toute sécurité.
3. Après chaque séance de déneigement, faites tourner la souffleuse à neige pendant quelques minutes pour empêcher le collecteur et la turbine de geler. Coupez le moteur, attendez que toutes les pièces en rotation s'arrêtent complètement et essuyez la glace et la neige qui se sont déposées dessus. Faites tourner plusieurs fois le levier de commande de goulotte pour retirer la neige qui pourrait s'être accumulée dessus.
4. Pour nettoyer la souffleuse à neige, utilisez uniquement un chiffon trempé dans de l'eau chaude et une brosse souple; ne répandez ou pulvérisez jamais d'eau sur la machine!
5. N'utilisez ni détergents ni solvants : ils pourraient endommager irrémédiablement la souffleuse à neige. Les produits chimiques peuvent détruire les pièces en plastique.
6. Pour protéger la souffleuse à neige de la corrosion quand vous la remisez pendant de longues périodes, huilez légèrement les pièces en métal.
7. Remisez la machine dans un endroit sec, surélevé, sous clé et hors de portée des enfants.
8. Pour la sécurité de l'utilisateur, les pièces usées ou endommagées doivent être remplacées. Remplacez uniquement par des pièces de rechange d'origine. Les pièces provenant d'une autre souffleuse à neige peuvent ne pas convenir et rendre dangereuse l'utilisation de la machine.

Remplacement des patins en caoutchouc

REMARQUE : si vous remplacez des patins en caoutchouc usés, veillez particulièrement à bien faire la distinction entre le côté rugueux et le côté lisse des patins. Placez le côté rugueux face à l'intérieur et le côté lisse face à l'extérieur.

1. Détachez le patin en caoutchouc usé en retirant les deux jeux d'écrous, de boulons et de rondelles l'attachant (Fig. 21 et 22).

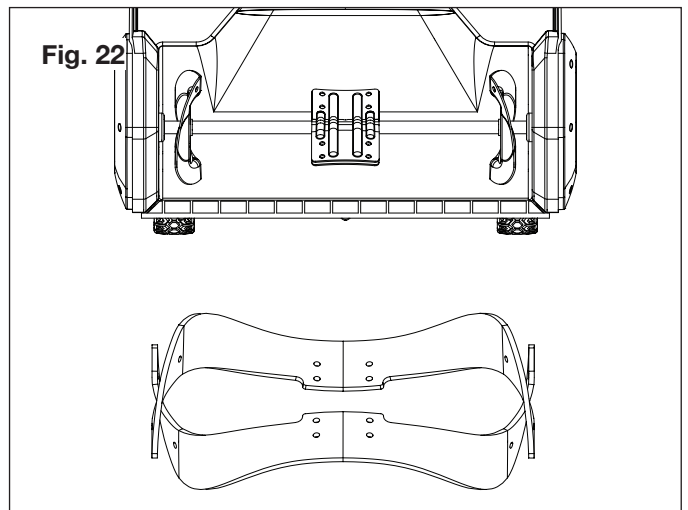
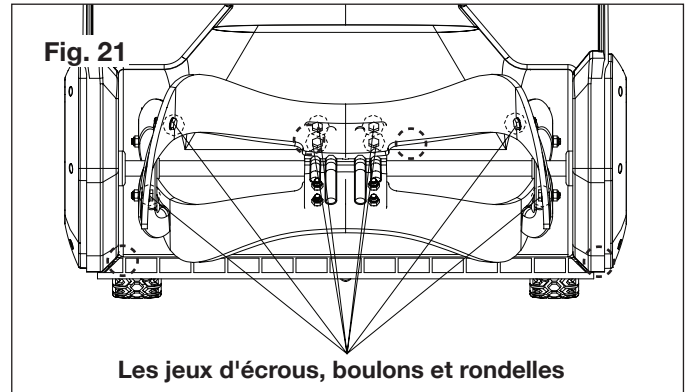

2. Posez le nouveau patin en caoutchouc et insérez le boulon et la petite rondelle plate dans les trous correspondants sur chaque patin en caoutchouc. Utilisez une grande rondelle plate et un écrou-frein pour attacher le boulon à chaque extrémité (Fig. 21).
3. Poser l'autre patin en caoutchouc de la même manière (Fig. 23).

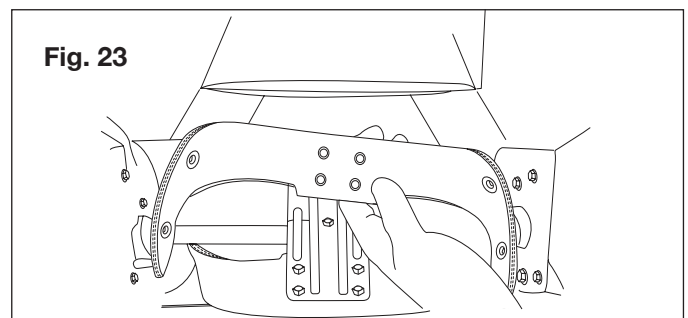

Remplacement de la lame de raclage

1. La lame de raclage se situe en bas de la souffleuse à neige sous le caisson du rotor (Fig. 24).

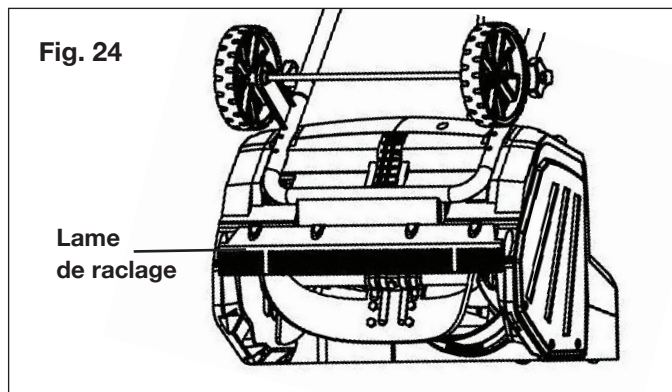

2. Retirez les vis qui attachent la lame de raclage à la souffleuse à neige (Fig. 25).

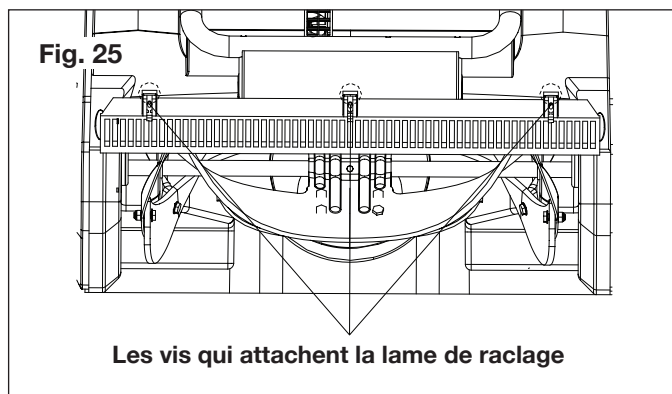

3. Posez la nouvelle lame de raclage et attachez-la solidement à la souffleuse à neige à l'aide des vis.

Remplacement de la courroie

REMARQUE : dans des conditions d'utilisation normales, il ne doit pas être nécessaire de replacer la courroie de tarière. Toutefois, si la tarière se bloque ou fonctionne mal, il se peut que la courroie soit endommagée. Pour remplacer la courroie, veuillez suivre les instructions.

REMARQUE : déterminez le côté droit et le côté gauche de la souffleuse à neige en vous tenant debout derrière la machine comme si vous l'utilisiez.

1. Ouvrez la plaque latérale gauche en retirant trois vis (Fig. 26).

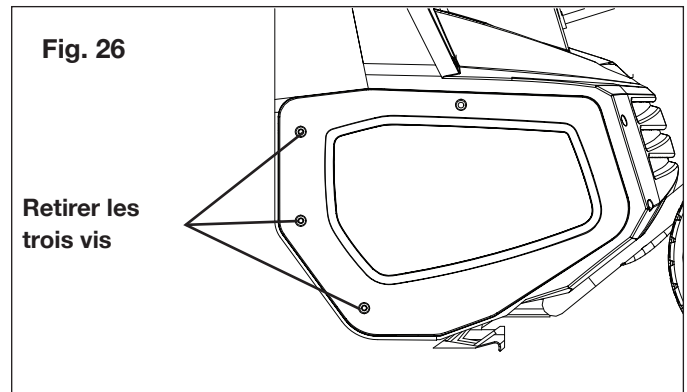

2. Utilisez la main droite pour tourner le côté nervure de la courroie vers le haut et le tirer vers le haut tout en faisant tourner dans le sens contraire des aiguilles d'une montre la poulie de tarière à l'aide de la main gauche. La courroie peut se retirer facilement de la poulie (Fig. 27).

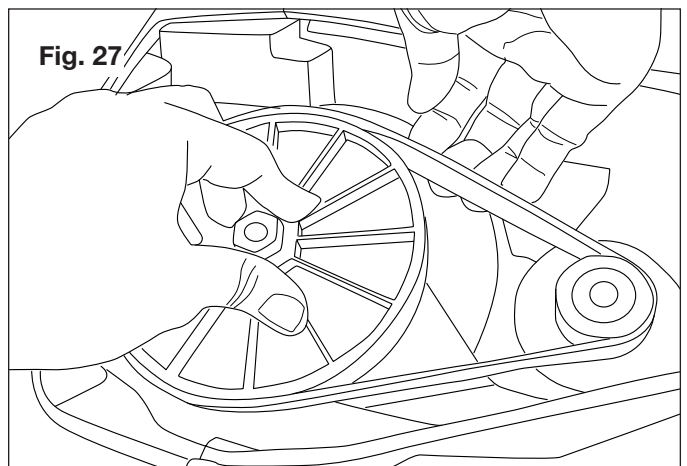

3. Placez d'abord la courroie sur la poulie d'entraînement et placez ensuite la courroie au niveau de l'extrémité inférieure de la poulie de tarière (Fig. 28).

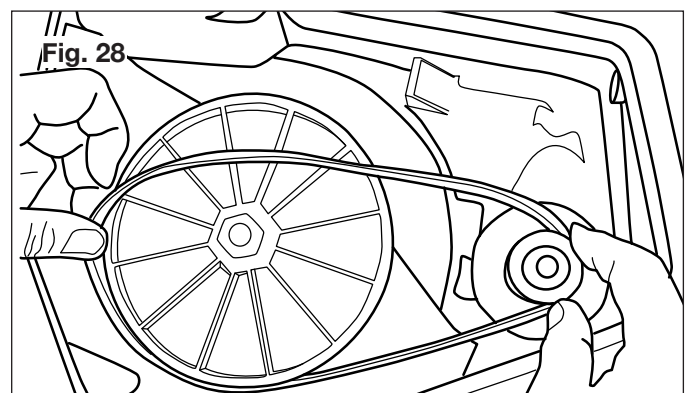

- Utilisez la main droite pour appuyer sur la courroie, le côté nervure vers le bas. Tout en maintenant la courroie en bas à l'aide de la main droite, utilisez la main gauche pour faire tourner la tarière de telle sorte que la poulie tourne dans le sens des aiguilles d'une montre. La courroie sera progressivement poussée vers le bas sur la poulie. Quand la courroie repose sur la poulie, réglez-la pour que les nervures de la courroie viennent s'ajuster sur les gorges de la poulie (Fig. 29).

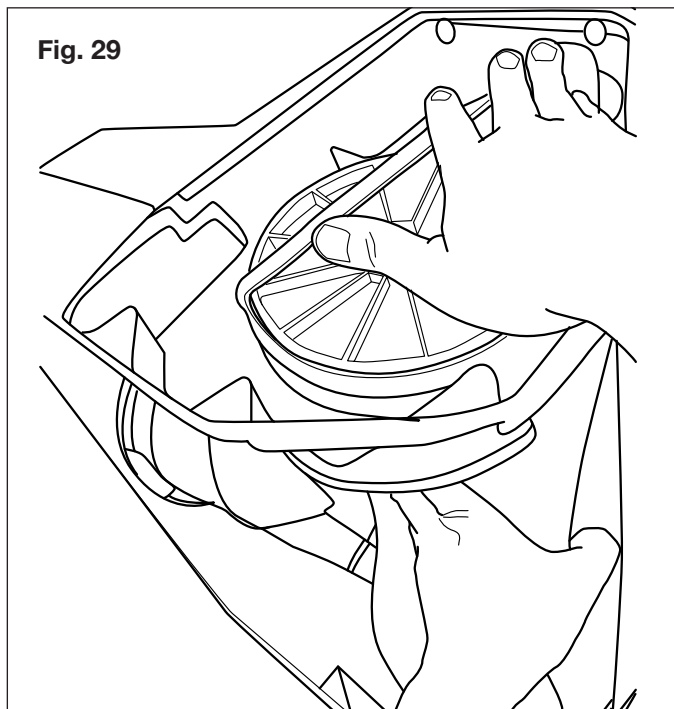

- Une fois que la courroie est posée, remplacez la plaque latérale et attachez-la à l'aide des trois vis (Fig. 26).

REMARQUE : la neige lourde et mouillée exerce une pression supplémentaire sur les courroies qui doivent donc être remplacées plus fréquemment.

Remplacement de la poulie

- Ouvrez la plaque latérale gauche en retirant trois vis (Fig. 26). Retirez la courroie en suivant les instructions ci-dessus (Fig. 30).

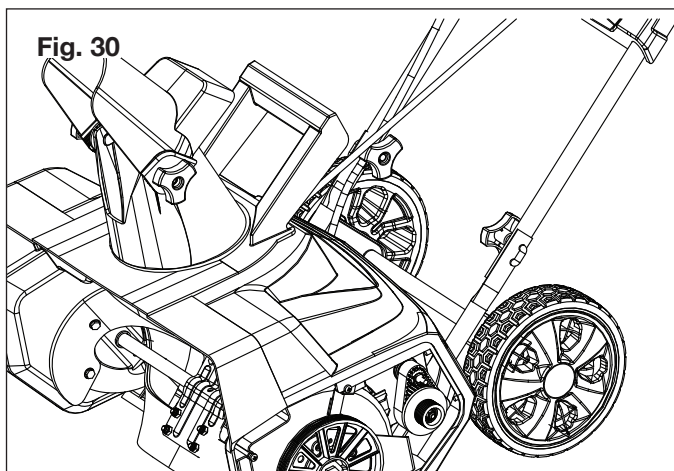

- Attachez la tarière. À l'aide d'une douille à six pans creux de 18 mm, tournez la poulie dans le sens des aiguilles d'une montre pour la retirer (Fig. 31).

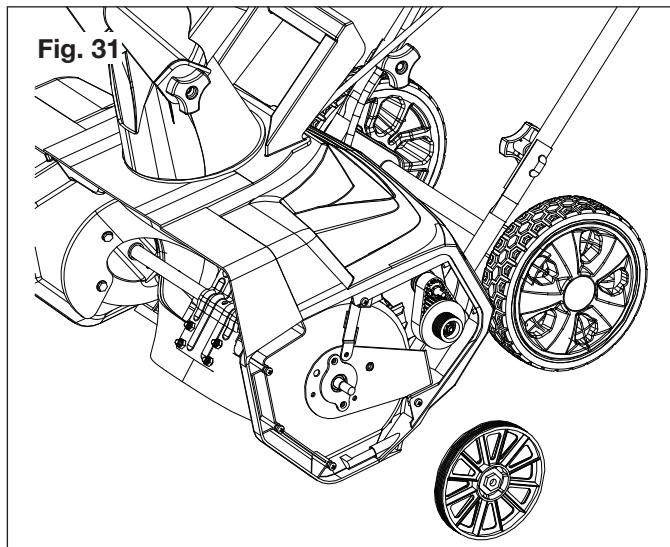

- Pour poser la nouvelle poulie, suivez les instructions ci-dessus en ordre inverse.

Remisage

- Laissez le moteur se refroidir complètement avant de nettoyer la souffleuse à neige, de l'entreposer ou de la transporter. Assurez-vous que la souffleuse à neige ne présente aucun danger potentiel avant de la transporter.
- Débranchez la rallonge électrique de la souffleuse à neige. Inspectez soigneusement la rallonge électrique pour vérifier qu'elle ne présente aucun signe d'usure et qu'elle n'est pas endommagée. Remplacez-la si elle est usée ou endommagée.
- Inspectez soigneusement la souffleuse à neige pour déceler la présence éventuelle de pièces usées, desserrées ou endommagées. Vérifiez les raccords et les vis et resserrez au besoin. Pour une réparation ou des pièces à remplacer, communiquez avec votre revendeur Snow Joe® + Sun Joe® agréé ou le service clientèle Snow Joe® + Sun Joe® en appelant le 1-866-SNOWJOE (1-866-766-9563).
- Remisez la machine, ainsi que la rallonge électrique débranchée, dans un endroit sec, sous clé et hors de portée des enfants, et ce pour éviter toute utilisation non autorisée de la machine ou qu'elle soit endommagée. Pour mieux la protéger, couvrez-la d'une bâche en veillant à ce qu'elle reste lâche.

Service après-vente et soutien technique

Si votre souffleuse à neige électrique Snow Joe® SJ624E nécessite une intervention technique ou un entretien, veuillez appeler le 1-866-SNOWJOE (1-866-766-9563) pour de l'aide.

Numéros de modèle et de série

Lorsque vous communiquez avec l'entreprise pour commander des pièces ou prendre rendez-vous pour une intervention technique chez un revendeur agréé, vous devez fournir les numéros de modèle et de série qui se trouvent sur l'étiquette autocollante apposée sur le couvercle principal de la machine à gauche de la goulotte d'éjection. Copiez ces numéros dans l'espace réservé ci-dessous.

<p>Veillez noter les numéros suivants sur le carter ou la poignée de votre nouvel outil :</p>	
<p>N° de modèle :</p>	
S	J
6	2
4	E
<p>N° de série :</p>	

Accessoires

⚠ AVERTISSEMENT! TOUJOURS utiliser des pièces de rechange et des accessoires Snow Joe® + Sun Joe® homologués. NE JAMAIS utiliser des pièces ou des accessoires qui ne sont pas destinés à être utilisés avec cette souffleuse à neige électrique. Communiquez avec Snow Joe® + Sun Joe® si vous n'êtes pas sûr que l'utilisation d'une pièce de rechange ou d'un accessoire particulier avec votre souffleuse à neige électrique soit sans danger. L'utilisation de tout autre accessoire ou pièce détachée peut être dangereuse et pourrait provoquer des dommages corporels ou mécaniques.

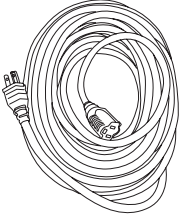
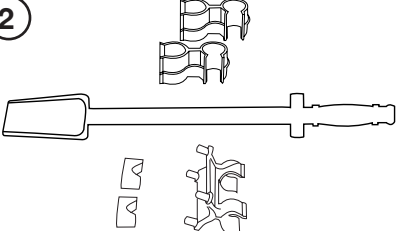
Accessoires	Description	Modèle
<p>①</p> 	<p>Rallonge électrique 50 pieds de calibre 14 Snow Joe® + Sun Joe® Power Joe SJTW-A avec extrémités éclairées sous tension</p>	<p>PJEXT50-B</p>
<p>②</p> 	<p>Outil de nettoyage universel de goulotte de souffleuse à neige</p>	<p>SJCOT</p>

NOTES

NOTES



LA PROMESSE DE SNOW JOE® + SUN JOE® À SES CLIENTS

VOUS ÊTES NOTRE CLIENT ET Snow Joe® + Sun Joe® SE METTENT EN QUATRE pour vous servir. Nous nous efforçons de vous rendre l'utilisation de nos produits aussi plaisante que possible. Malheureusement, il peut arriver qu'un produit ne fonctionne pas ou se casse dans des conditions d'utilisation normales. Nous pensons qu'il est important que vous sachiez ce que vous pouvez attendre de nous. C'est pourquoi nous avons formulé la promesse Snow Joe® + Sun Joe®.

NOTRE PROMESSE : Snow Joe® + Sun Joe® garantissent les nouveaux produits pendant deux (2) ans à compter de la date d'achat. Si votre produit ne fonctionne pas, ou si une pièce spécifique vous pose problème, nous vous enverrons gratuitement une pièce de rechange ou un produit neuf ou comparable. Génial, n'est-ce pas? Avant même de vous en rendre compte, vous pourrez continuer à couper, à scier, à tondre, à laver et à...?

CONDITIONS GÉNÉRALES :

Snow Joe® + Sun Joe®, opérant sous l'enseigne Snow Joe®, LLC, garantissent deux (2) ans ce nouveau produit à l'acheteur d'origine contre tout vice de fabrication ou de matière, lorsqu'il est à usage résidentiel normal. Si une pièce de rechange ou un produit est nécessaire, nous l'enverrons gratuitement à l'acheteur d'origine, sauf dans les cas énoncés ci-dessous.

La durée de la présente garantie ne s'applique que si le produit est utilisé à titre personnel, autour de la maison. Si le produit est utilisé à titre professionnel, commercial ou industriel, ou s'il est loué, la durée de la présente garantie est de 90 jours à compter de la date de l'achat d'origine. Il incombe au propriétaire d'effectuer correctement l'entretien et les réglages mineurs expliqués dans le manuel de l'utilisateur.

COMMENT OBTENIR VOTRE PIÈCE OU VOTRE PRODUIT DE RECHANGE :

Pour obtenir une pièce ou un produit de rechange, veuillez visiter snowjoe.com/help ou nous envoyer un courriel à l'adresse help@snowjoe.com pour des instructions. Nous vous demandons simplement d'enregistrer votre machine le plus tôt possible pour accélérer ce processus. Certains produits peuvent nécessiter la fourniture du numéro de série qui se trouve généralement sur l'étiquette autocollante apposée sur le carter ou le dispositif de protection de votre machine. Tous les produits nécessitent une preuve d'achat en bonne et due forme.

EXCLUSIONS :

- Les pièces d'usure comme les courroies, les tarières, les chaînes et les dents ne sont pas couvertes au titre de la présente garantie. Les pièces d'usure peuvent s'acheter en ligne sur le site snowjoe.com ou en appelant le 1-866-SNOWJOE (1-866-766-9563).
- Les batteries sont totalement couvertes pendant 90 jours à compter de la date d'achat.

Snow Joe® + Sun Joe® peuvent modifier périodiquement la conception de leurs produits. Rien de contenu dans la présente garantie ne peut être interprété comme une obligation pour

Snow Joe® + Sun Joe® d'intégrer ces modifications de conception aux produits déjà fabriqués, et aucune de ces modifications ne peut être interprétée comme une admission que les conceptions précédentes étaient défectueuses.

La présente garantie est conçue pour couvrir uniquement les produits défectueux. Snow Joe®, LLC n'est pas responsable des dommages indirects, accessoires ou consécutifs résultant de l'utilisation à bon ou mauvais escient des produits Snow Joe® + Sun Joe® couverts au titre de la présente garantie. Les coûts et dépenses occasionnés par l'acheteur pour obtenir un matériel ou un service intermédiaire pendant une période raisonnable de mauvais fonctionnement ou de non-utilisation du présent produit, en attendant une pièce ou une machine de rechange au titre de la présente garantie, ne sont pas couverts par la présente garantie. Certains états ou provinces n'autorisent pas l'exclusion des dommages accessoires ou indirects, et, par conséquent, les restrictions énoncées ci-dessus peuvent ne pas s'appliquer à tous les états ou provinces. Il se peut que la présente garantie vous donne des droits juridiques spécifiques dans votre état ou votre province.

COMMENT NOUS JOINDRE :

Nous sommes à votre disposition pour vous aider, du lundi au vendredi, de 9 h à 18 h (HNE). Vous pouvez nous joindre au 1-866-SNOWJOE (1-866-766-9563), en ligne sur le site snowjoe.com, par courriel à l'adresse help@snowjoe.com ou sur Twitter, [@snowjoe](https://twitter.com/snowjoe).

EXPORTATIONS :

Les clients ayant acheté des produits Snow Joe® + Sun Joe® exportés depuis les États-Unis ou le Canada devront communiquer avec leur distributeur (revendeur) Snow Joe® + Sun Joe® pour obtenir les informations applicables à leur pays, province ou état. Si pour une raison ou pour une autre, le service fourni par votre distributeur ne vous a pas donné satisfaction, ou si vous avez des difficultés à obtenir des informations sur la garantie, veuillez communiquer avec votre revendeur Snow Joe® + Sun Joe®. Au cas où malgré tout vous n'obtiendriez pas de résultats satisfaisants, veuillez nous joindre directement.



snowjoe.com