



ELECTRIC PRESSURE WASHER

40V MAX* | 5.0 Ah | PRESSURE-SELECT TECHNOLOGY
1160 PSI MAX PRESSURE AT INITIAL DISCHARGE PER CSA INTERNAL PRESSURE TESTING
1 GPM MAX FLOW WITH NOZZLE OPEN AT MINIMUM PRESSURE

OPERATOR'S MANUAL

A Division of Snow Joe®, LLC

Model **SPX6001C-XR**

Form No. SJ-SPX6001C-XR-880E-MR5

IMPORTANT! Safety Instructions

All Operators Must Read These Instructions Before Use

⚠️ WARNING! This indicates a hazardous situation, which, if not avoided, could result in death or serious injury.

⚠️ CAUTION! This indicates a hazardous situation, which, if not avoided, could result in minor or moderate injury.

⚠️ DANGER! This indicates a hazardous situation, which, if not followed, will result in death or serious injury.

General Safety

⚠️ WARNING! This appliance is not intended for use by children or by unassisted, unsupervised persons whose physical, sensory or mental capabilities prevent them from using it safely. Children should be supervised to ensure that they do not play with the appliance.

Before starting up your machine, please check it carefully for any defects. If you find any, do not start up your machine. Contact your authorized Snow Joe® + Sun Joe® dealer or call the Snow Joe® + Sun Joe® customer service center at 1-866-SNOWJOE (1-866-766-9563).

⚠️ WARNING! When using the pressure washer, basic safety precautions should always be followed to reduce the risk of fire, electric shock, and personal injury. These include:

- **Know your product** – Know how to stop the machine and bleed pressure quickly. Thoroughly familiarize yourself with the controls.
- **Keep bystanders away** – All visitors and pets should be kept a safe distance away from the work area.
- **Use the right product** – Do not use this machine for any job except that for which it is intended.
- **Dress properly** – Do not wear loose clothing or jewelry. They can get caught in moving parts. Protective rubber gloves and non-slip footwear are recommended when working outdoors.
- **⚠️ CAUTION!** – Exercise caution to avoid slipping or falling. Wear protective footwear that will protect your feet and improve your footing on slippery surfaces.

- **Stay alert** – Watch what you are doing. Use common sense. Do not operate the pressure washer when you are tired, or under the influence of alcohol or drugs.
- **Do not overreach** – Keep proper footing and balance at all times.
- **Avoid unintentional starting** – Do not carry a machine with power with your finger on the trigger. Make sure the switch is off before insert the battery.
- **Remove the battery** – Remove the battery from the pressure washer when it is not in use, before servicing it, when changing accessories, and when performing any other maintenance task.
- **Use safety glasses** – Also use safety footwear, snug-fitting clothing, protective gloves, hearing and head protection.
- **Check the water temperature** – This pressure washer is not meant to pump hot water. **NEVER** connect it to a hot water supply or pour hot water into the bucket as it will significantly reduce the life of the pump.
- **Store indoors** – **NEVER** store the pressure washer outdoors or where it could freeze. The pump could be seriously damaged.

⚠️ WARNING! Do not use this appliance without reading this instruction manual.

⚠️ WARNING! This appliance has been designed for use with cleaning agents that are recommended by the manufacturer. The use of other cleaning agents or chemicals may adversely affect the safety of the appliance.

⚠️ WARNING! Do not use the appliance within range of persons unless they are wearing protective clothing.

⚠️ WARNING! High-pressure jets can be dangerous if subject to misuse. The jet must not be directed at persons, pets, live electrical equipment, or the appliance itself.

- Do not direct the jet at yourself or others in order to clean clothes or footwear.
- **Risk of explosion** – Do not spray flammable liquids.
- **Keep children away** – This cordless high-pressure washer must not be used by children or untrained personnel. Close supervision is necessary when a product is used near children.
- To ensure appliance safety, use only original replacement parts from the manufacturer or those approved by the manufacturer.

⚠️ WARNING! During cleaning, maintenance or when replacing parts, the machine must be disconnected from its power source by removing the battery.

⚠️ WARNING! High-pressure hoses, fittings, and couplings are important for the safe operation of the appliance. Use only hoses, fittings, and couplings recommended by the manufacturer.

⚠️ WARNING! Electrical Shock Hazard – Before starting up your machine, please check it carefully for any defects. If you find any, do not start up your machine and contact your distributor.

IMPORTANT: Only use water without any impurities. If there is a risk of running sand into the inlet water (i.e. from your own well), an additional filter should be installed.

- **Check for damaged parts** – Do not use the appliance if any important parts of the appliance are damaged (e.g. safety devices, high-pressure hoses, trigger gun).
- This cordless high-pressure power washer must not be used at temperatures below 32°F (0°C).
- Keep the machine on a stable, flat surface during operation, handling, transportation, and storage. Sudden overturn of the machine can cause bodily injury.
- In the event of an accident or breakdown, switch off the machine immediately. (If contact with detergent occurs, rinse with an abundance of clean water.)

Battery & Charger Safety Instructions

We pay a great deal of attention to the design of every battery pack to ensure that we supply you with batteries that are safe, durable and have a high energy density. The battery cells have a wide range of safety devices. Each individual cell is initially formatted and its electrical characteristic curves are recorded. This data is then used exclusively to be able to assemble the best possible battery packs.

Despite all the safety precautions, caution must always be exercised when handling batteries. The following points must be obeyed at all times to ensure safe use. Safe use can only be guaranteed if undamaged cells are used. Incorrect handling of the battery pack can cause cell damage.

IMPORTANT! Analyses confirm that incorrect use and poor care of high-performance batteries are the main factors responsible for personal and/or product damage.

⚠️ WARNING! Use only approved replacement batteries; other batteries may damage the pressure washer and cause it to malfunction, which can lead to serious personal injury.

⚠️ CAUTION! To reduce the risk of injury, charge the 40V iONMAX lithium-ion battery pack only in its designated 40V iONMAX lithium-ion charger. Other types of chargers present risk of fire, personal injury and damage. Do not wire a battery pack to a power supply plug or car cigarette lighter. Such misuse will permanently disable or damage the battery pack.

Do not expose a battery pack or appliance to fire or excessive temperature. Exposure to fire or temperature above 130°C may cause an explosion. The temperature of 130°C can be replaced by the temperature of 265°F.

- **Avoid dangerous environments** – Do not charge the battery pack in rain, snow or in damp or wet locations. Do not use the battery pack or charger in the presence of explosive atmospheres (gaseous fumes, dust or flammable materials) because sparks may be generated when inserting or removing the battery pack, which could lead to a fire.
- **Charge in a well-ventilated area** – Do not block the charger vents. Keep them clear to allow for proper ventilation. Do not allow smoking or open flames near a charging battery pack. Vented gases may explode.

NOTE: The safe temperature range for the battery is -4°F (-20°C) to 113°F (45°C). Do not charge the battery outside in freezing weather; charge it at room temperature.

- **Maintain charger cord** – When unplugging the charger, pull the plug, not the cord, from the receptacle to reduce the risk of damage to the electrical plug and cord. Never carry the charger by its cord or yank it by the cord to disconnect it from the receptacle. Keep the cord away from heat, oil and sharp edges. Make sure the cord will not be stepped on, tripped over or subjected to damage or stress when the charger is in use. Do not use the charger with a damaged cord or plug. Replace a damaged charger immediately.
- **Do not use an extension cord unless it is absolutely necessary** – Using the wrong, damaged or improperly wired extension cord poses a risk of fire and electric shock. If an extension cord must be used, plug the charger into a properly wired 16 gauge or larger extension cord with the female plug matching the male plug on the charger. Make sure that the extension cord is in good electrical condition.
- **Charger iCHRG40 is rated for 120 volt AC only** – The charger must be plugged into an appropriate receptacle.
- **Use only recommended attachments** – Use of an attachment not recommended or sold by the battery charger or battery pack manufacturer may result in risk of fire, electric shock or personal injury.
- **Unplug charger when not in use** – Make sure to remove battery packs from unplugged chargers.

⚠️ WARNING! To reduce the risk of electric shock, always unplug the charger before performing any cleaning or maintenance. Do not allow water to flow into the charger. Use a Ground Fault Circuit Interrupter (GFCI) to reduce shock hazards.

- **Do not burn or incinerate battery packs** – Battery packs may explode, causing personal injury or damage. Toxic fumes and materials are created when battery packs are burned.
 - **Do not crush, drop or damage battery packs** – Do not use the battery pack or charger if they have sustained a sharp blow, been dropped, run over or have been damaged in any way (i.e. pierced with a nail, hit with a hammer, stepped on, etc.).
 - **Do not disassemble** – Incorrect reassembly may pose a serious risk of electric shock, fire or exposure to toxic battery chemicals. If the battery or charger are damaged, contact an authorized Snow Joe® + Sun Joe® dealer or call the Snow Joe® + Sun Joe® customer service center at 1-866-SNOWJOE (1-866-766-9563) for assistance.
 - **Battery chemicals cause serious burns** – Never let a damaged battery pack contact the skin, eyes or mouth. If a damaged battery pack leaks battery chemicals, use rubber or neoprene gloves to safely dispose of it. If skin is exposed to battery fluids, wash the affected area with soap and water and rinse with vinegar. If eyes are exposed to battery chemicals, immediately flush with water for 20 minutes and seek medical attention. Remove and dispose of contaminated clothing.
 - **Do not short circuit** – A battery pack will short circuit if a metal object makes a connection between the positive and negative contacts on the battery pack. Do not place a battery pack near anything that may cause a short circuit, such as paper clips, coins, keys, screws, nails and other metallic objects. A short-circuited battery pack poses a risk of fire and severe personal injury.
 - **Store your battery pack and charger in a cool, dry place** – Do not store the battery pack or charger where temperatures may exceed 104°F (40°C), such as in direct sunlight or inside a vehicle or metal building during the summer.
7. Do not exhaustively discharge batteries. Exhaustive discharge will damage the battery cells. The most common cause of exhaustive discharge is lengthy storage or non-use of partially discharged batteries. Stop working as soon as the performance of the battery falls noticeably or the electronic protection system triggers. Place the battery pack in storage only after it has been fully charged.
 8. Protect batteries and the tool from overloads. Overloads will quickly result in overheating and cell damage inside the battery housing even if this overheating is not apparent externally.
 9. Avoid damage and shocks. Immediately replace batteries that have been dropped from a height of more than 3 feet (1 m) or those that have been exposed to violent shocks, even if the housing of the battery pack appears to be undamaged. The battery cells inside the battery may have suffered serious damage. In such instances, please read the waste disposal information for proper battery disposal.
 10. If the battery pack suffers overloading and overheating, the integrated protective cutoff will switch off the equipment for safety reasons.
IMPORTANT! Do not press the ON/OFF switch any more if the protective cut-off has been activated. This may damage the battery pack.
 11. Use only original battery packs. The use of other batteries poses a fire risk and may result in injuries or an explosion.

Information about the battery

1. The battery pack supplied with your cordless pressure washer is only partially charged. The battery pack has to be charged completely before you use the tool for the first time.
2. For optimum battery performance, avoid low discharge cycles by charging the battery pack frequently.
3. Store the battery pack in a cool place, ideally at 59°F (15°C) and charged to at least 40%.
4. Lithium-ion batteries are subject to a natural aging process. The battery pack must be replaced at the latest when its capacity falls to just 80% of its capacity when new. Weakened cells in an aged battery pack are no longer capable of meeting the high power requirements needed for the proper operation of your pressure washer, and therefore pose a safety risk.
5. Do not throw battery packs into an open fire as this poses a risk of explosion.
6. Do not ignite the battery pack or expose it to fire.

Information about the charger and the charging process

1. Please check the data marked on the rating plate of the battery charger. Be sure to connect the battery charger to a power supply with the voltage marked on the rating plate. Never connect it to a different mains voltage.
2. Protect the battery charger and its cord from damage. Keep the charger and its cord away from heat, oil and sharp edges. Have damaged cords repaired without delay by a qualified technician at an authorized Snow Joe® + Sun Joe® dealer or call the Snow Joe® + Sun Joe® customer service center at 1-866-SNOWJOE (1-866-766-9563).
3. Electrical plugs must match the outlet. Never modify the plug in any way. Do not use any adapter plugs with grounded appliances. Unmodified plugs and matching outlets will reduce the risk of electric shock.
4. Keep the battery charger, battery pack(s) and the cordless tool out of the reach of children.
5. Do not use the supplied battery charger to charge other cordless tools.
6. During periods of heavy use, the battery pack will become warm. Allow the battery pack to cool to room temperature before inserting it into the charger to recharge.
7. Do not overcharge batteries. Do not exceed the maximum charging times. These charging times only apply to discharged batteries. Frequent insertion of a charged or partially charged battery pack will result in overcharging

and cell damage. Do not leave batteries in the charger for days on end.

8. Never use or charge batteries if you suspect that it has been more than 12 months since the last time they were charged. There is a high probability that the battery pack has already suffered dangerous damage (exhaustive discharge).
9. Charging batteries at a temperature below 50°F (10°C) will cause chemical damage to the cells and may cause a fire.
10. Do not use batteries that have been exposed to heat during the charging process, as the battery cells may have suffered dangerous damage.
11. Do not use batteries that have suffered curvature or deformation during the charging process or those that exhibit other atypical symptoms (gassing, hissing, cracking, etc.).
12. Never fully discharge the battery pack (maximum recommended depth of discharge is 80%). A complete discharge of the battery pack will lead to premature aging of the battery cells.

Protection from environmental influences

1. Wear suitable work clothes. Wear safety goggles.
2. Protect your cordless tool and the battery charger from moisture and rain. Moisture and rain can cause dangerous cell damage.
3. Do not use the cordless tool or the battery charger near vapors and flammable liquids.
4. Use the battery charger and cordless tools only in dry conditions and at an ambient temperature of 50-104°F (10-40°C).
5. Do not keep the battery charger in places where the temperature is liable to reach over 104°F (40°C). In particular, do not leave the battery charger in a car that is parked in the sunshine.
6. Protect batteries from overheating. Overloads, overcharging and exposure to direct sunlight will result in overheating and cell damage. Never charge or work with batteries that have been overheated – replace them immediately, if possible.
7. Store the charger and your cordless tool only in dry locations with an ambient temperature of 50-104°F (10-40°C). Store your lithium-ion battery pack in a cool, dry place at a temperature of 50-68°F (10-20°C). Protect the battery pack, charger and cordless tool from humidity and direct sunlight. Only place fully charged batteries in storage (charged to at least 40%).
8. Prevent the lithium-ion battery pack from freezing. Battery packs that were stored below 32°F (0°C) for more than 60 minutes must be discarded.
9. When handling batteries, be wary of electrostatic charge. Electrostatic discharges can damage the electronic protection system and the battery cells. Avoid electrostatic charging and never touch the battery poles.

Risk of Explosion

- Do not spray flammable liquids.
- Do not use acids, bases, solvents, or any flammable material in this product. These substances can cause physical injuries to the operator and irreversible damage to the machine.

Additional Safety Instructions

- High-pressure: keep clear of nozzle.
- Injection hazard: equipment can cause serious injury if the spray penetrates the skin.
- Do not point the gun at anyone or at any part of the body.
- In case of skin penetration, seek medical aid immediately.
- Before servicing, cleaning, or removing any parts, shut off the power and relieve pressure.
- This machine is not suitable for connection to the potable water mains.
- Do not spray electrical apparatus and wiring.
- **ARCING PARTS** – Keep the motor at least 20 ft (6 m) away from explosive vapors.
- **⚠CAUTION!** Gun kicks back. Hold trigger with both hands.

Product Description

Purpose











- This cordless high-pressure power washer is intended for residential use to clean vehicles, machines, buildings, facades, etc.

Areas of Application

- Never use the machine in potentially explosive areas under any circumstances!
- The operating temperature must be between 32°F (0°C) and 104°F (40°C).
- The machine consists of an assembly with a pump, which is encased in a shock-absorbing housing. To provide the operator with an optimal working position, the machine is equipped with a spray wand and a non-slip handle grip, whose shape and configuration comply with applicable regulations.
- Do not cover or modify the spray wand or the spray nozzles in any way.
- The cordless high-pressure washer is designed to be used with cold or lukewarm water; higher temperatures can damage the pump.
- Do not use water that is dirty, gritty, or contains any chemical products, as these could impair operation and shorten the life of the machine.

Safety Symbols

The following table depicts and describes safety symbols that may appear on this product. Read, understand, and follow all instructions on the machine before attempting to assemble and operate.

Symbols	Descriptions	Symbols	Descriptions
	READ THE OPERATOR'S MANUAL(S) – Read, understand, and follow all instructions in the user manual(s) before attempting to assemble and operate.		SAFETY ALERT – Indicates a precaution, a warning, or a danger.
	WARNING! Do not expose the unit to rain or wet conditions. Keep dry.		WEAR EYE AND HEARING PROTECTION – For protection against injury, wear ear defenders and safety goggles.
	To reduce the risk of injury, user must keep all bystanders at least 49 ft (15 m) away.		Machine not suitable for connection to the potable water mains.
	Wear safety gloves during use to protect hands.		Wear non-slip footwear that will protect your feet and improve your footing on slippery surfaces.
	Store indoors. Never store the pressure washer outdoors. If the pump freezes, permanent damage may result.		Indoor use only. Only use battery charger indoors.

Know Your Cordless Pressure Washer

Read the owner's manual and safety instructions carefully before operating the cordless pressure washer. Compare the illustration below to the cordless pressure washer in order to familiarize yourself with the location of the various controls and adjustments. Save this manual for future reference.

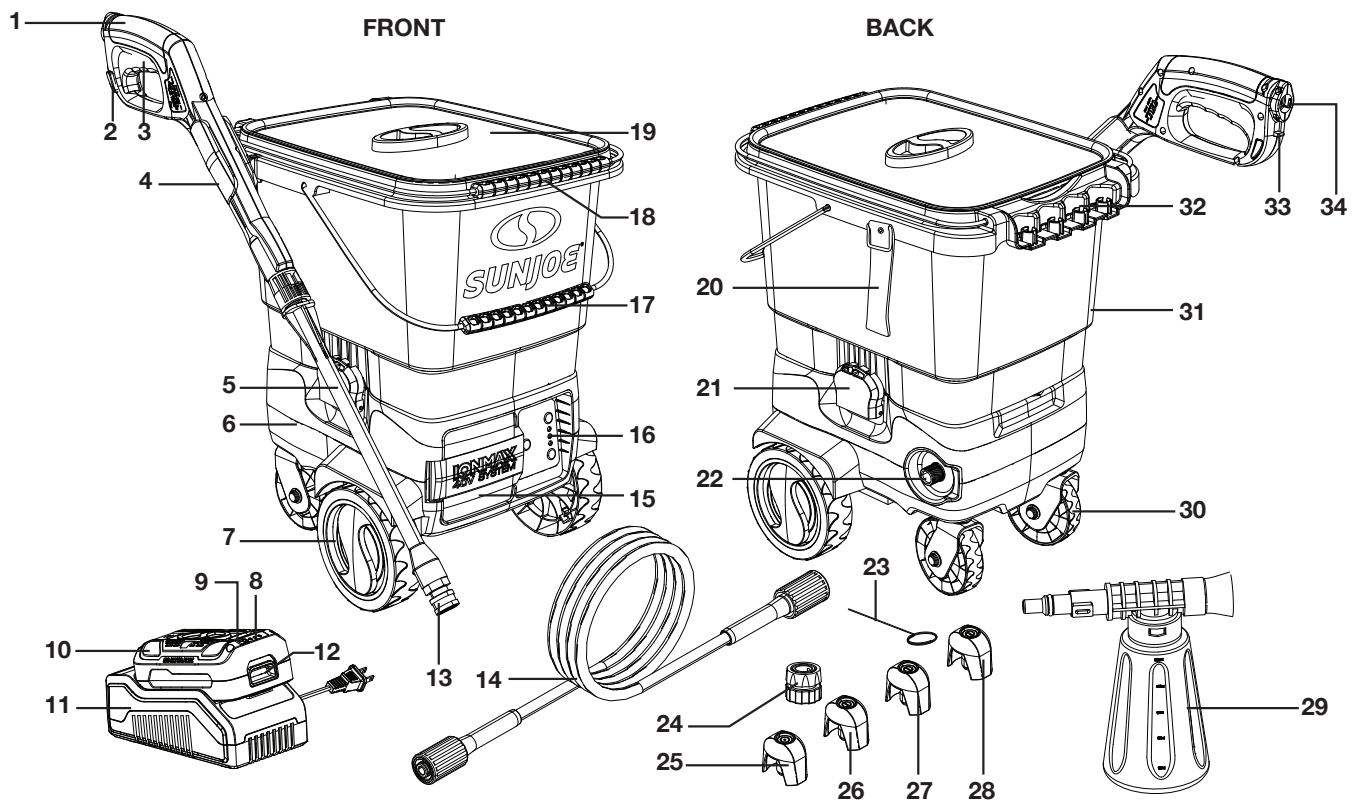

- | | | |
|--|--|---------------------------------------|
| 1. Trigger gun | 12. Push lock button | 24. Garden hose adapter/connection |
| 2. Safety lock | 13. Quick-connect collar | 25. 40° Quick-Connect nozzle (gray) |
| 3. Trigger | 14. High-pressure hose | 26. 25° Quick-Connect nozzle (green) |
| 4. Trigger gun holder | 15. Battery compartment | 27. 15° Quick-Connect nozzle (yellow) |
| 5. Spray wand | 16. Control panel | 28. 0° Quick-Connect nozzle (orange) |
| 6. Base unit | 17. Bucket handle | 29. Soap dispenser attachment |
| 7. Front wheel (2) | 18. Tow handle | 30. All-direction wheel (2) |
| 8. Battery indicator | 19. Bucket lid | 31. Water bucket |
| 9. Push button for battery indicator | 20. High-pressure hose strap | 32. Nozzle storage board |
| 10. iONMAX iBAT40XR lithium-ion battery featuring exclusive EcoSharp® technology | 21. Bucket buckle (2) | 33. High-pressure hose connection |
| 11. iONMAX iCHRG40 lithium-ion battery charger | 22. Water outlet/high-pressure hose connection | 34. Trigger lock |
| | 23. Needle clean-out tool | |

Technical Data

Motor	600 W brushless
Battery Voltage Max'	40V D.C.
Battery Capacity	5.0 Ah
Battery Runtime Max	LOW: 31 min MEDIUM: 29 min HIGH: 25 min
Charger Input	100 –120V AC 60 Hz
Charge Output	42V DC 2A
Charge Time Max	3.5 hours
Removable Bucket Capacity	5.3 gal (20 l)
High Pressure Hose Length	20.3 ft (6.2 m)
Soap Dispenser Attachment Capacity	8.5 fl oz (250 ml)
Max Water Inlet Pressure	0.7 MPa
Max Water Inlet Temperature	104°F/40°C
Max Pressure at initial discharge	1160 PSI per CSA internal pressure testing
Rated Pressure under typical load	LOW 500 PSI MEDIUM 650 PSI HIGH 800 PSI
Max Flow with nozzle open at minimum pressure	1 GPM
Rated Flow under typical load	LOW 0.68 GPM MEDIUM 0.74 GPM HIGH 0.79 GPM
Net Weight	23.8 lbs (10.8 kg)

* Initial no-load voltage, when fully charged, peaks at 40 volts; nominal voltage under typical load is 36 volts.

Unpacking

Carton Contents

- Water bucket assembly
- Bucket lid
- Base unit
- Trigger gun
- Spray wand
- Four (4) Quick-Connect nozzles (0°, 15°, 25°, and 40°)
- Needle clean-out tool
- Soap dispenser attachment
- Trigger gun holder
- High-pressure hose
- Garden hose adapter (female coupler)
- iONMAX iBAT40XR lithium-ion battery featuring exclusive EcoSharp® technology
- iONMAX iCHRG40 lithium-ion battery charger
- Manual with registration card(s)

1. Carefully remove the pressure washer and check to see that all of the above items are supplied.
2. Inspect the product carefully to make sure no breakage or damage occurred during shipping. If you find damaged or missing parts, DO NOT return the unit to the store. Please call the Snow Joe® + Sun Joe® customer service center at 1-866-SNOWJOE (1-866-766-9563).

NOTE: Do not discard the shipping carton and packaging material until you are ready to use your new cordless pressure washer. The packaging is made of recyclable materials. Properly dispose of these materials in accordance with local regulations.

IMPORTANT! The equipment and packaging material are not toys. Do not let children play with plastic bags, foils, or small parts. These items can be swallowed and pose a suffocation risk!

⚠ WARNING! Do not insert the battery until assembly is complete. Failure to comply could result in accidental starting and possible serious personal injury.

Assembly

1. The washer must be used on a secure and stable surface in a standing, upright position (Fig. 1).



2. Open the box, take out the bucket lid, bucket and the base unit (Fig. 2).

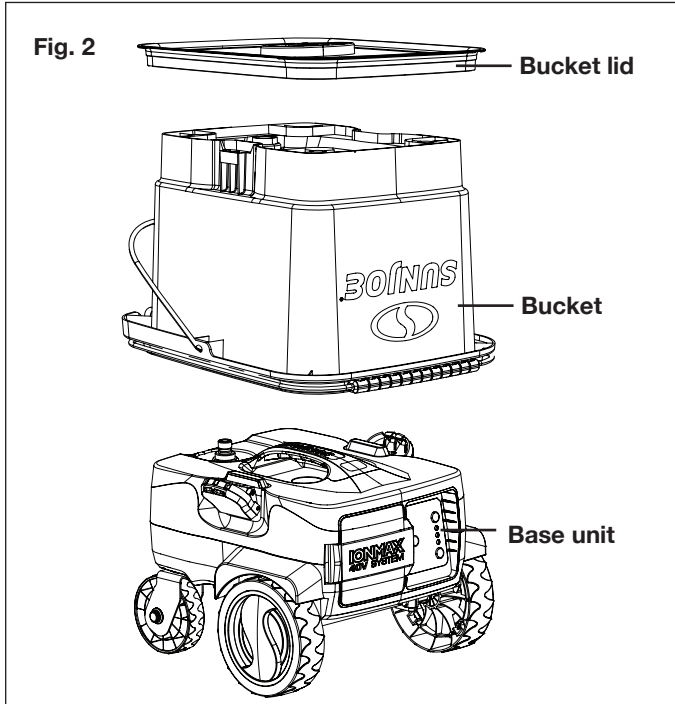

3. Insert the trigger gun holder onto the bucket (Fig. 3).

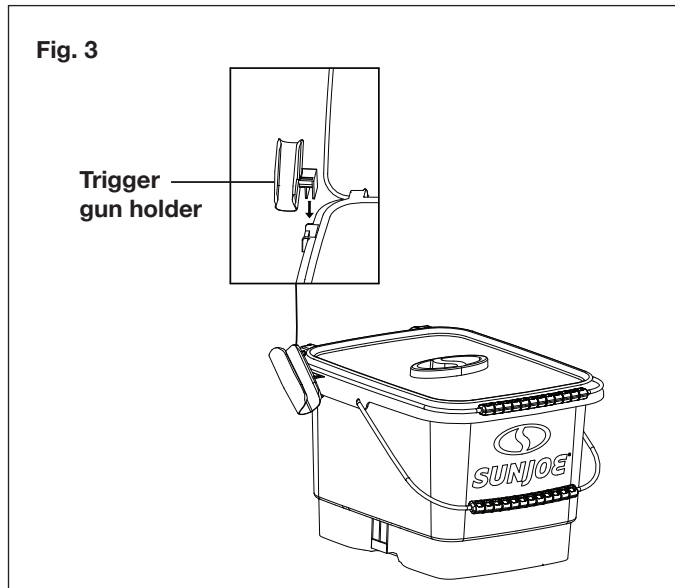

4. Align the water inlet on the base unit with the outlet on the bottom of the bucket, and seat the bucket on the base unit. Check alignment to ensure a proper seal and connection (Fig. 4).

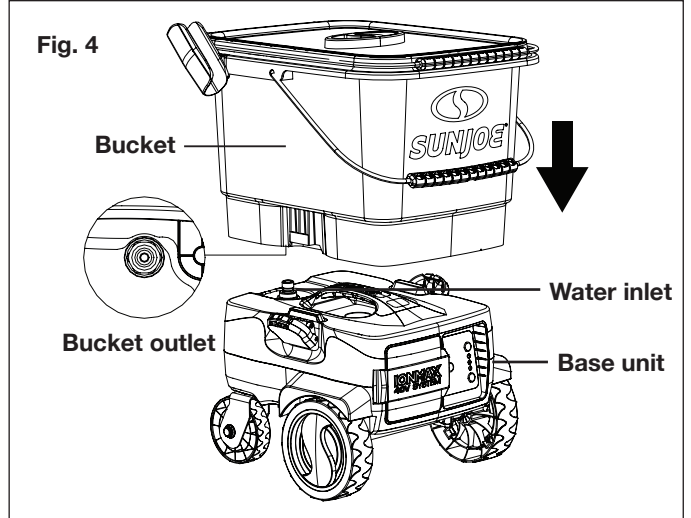

5. Flip up the buckles on the base unit and latch to bucket. Press down on the buckle ends to lock the bucket to the base unit (Fig. 5).

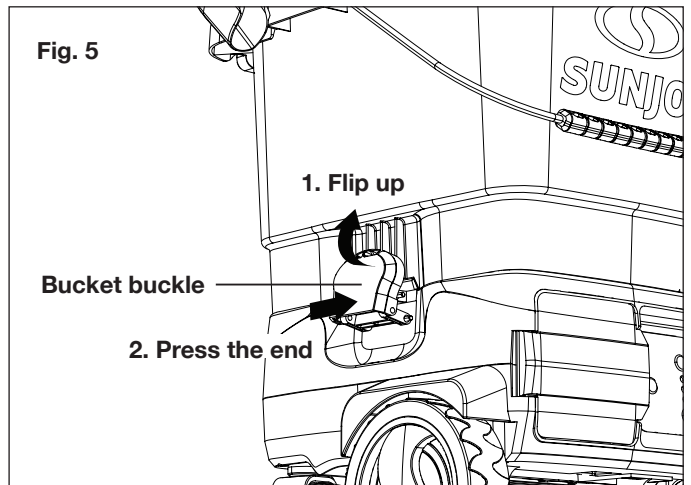

⚠ WARNING! When the water bucket is fixed on the base unit, do not lift the pressure washer by the handle. Instead, use the tow handle to pull the pressure washer unit along on its wheels (Fig. 6).

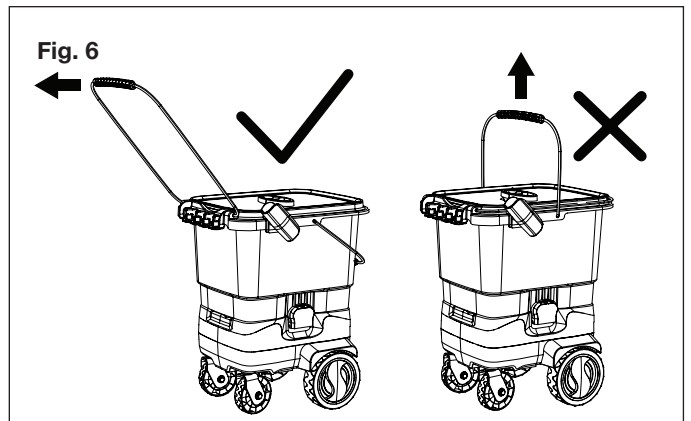

6. Take the spray wand and align the two tabs with your trigger gun. Once aligned, push the spray wand firmly into the trigger gun, twist counter-clockwise to lock into place (Fig. 7).

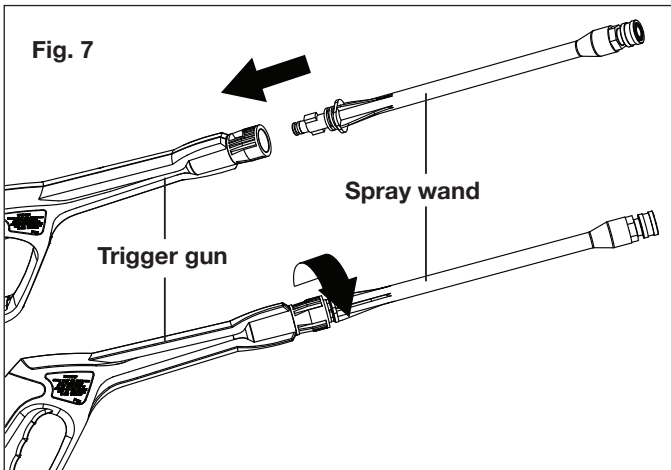

7. Unlock the lock latch by sliding it down, and insert the high pressure hose into the high pressure hose connection on the end of the trigger gun. Slide the latch back to lock the hose in place (Figs. 8 – 9).

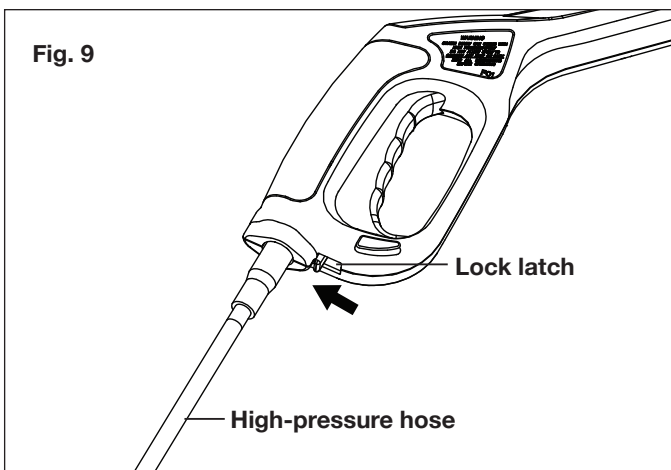
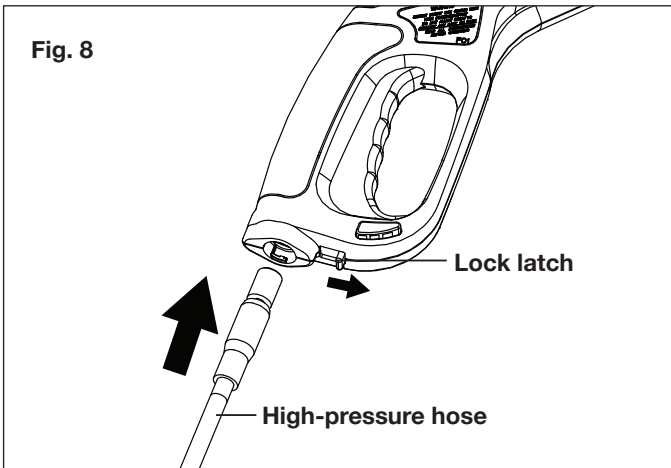

⚠ WARNING! Keep hose away from sharp objects. Bursting hoses may cause injury. Examine hoses regularly and replace if damaged. Do not attempt to mend a damaged hose.

8. Connect the high-pressure hose to the base unit by inserting the other end into the water outlet. While pushing firmly in on the hose, twist the outer collar clockwise until tight to ensure a water-tight connection (Fig. 10).

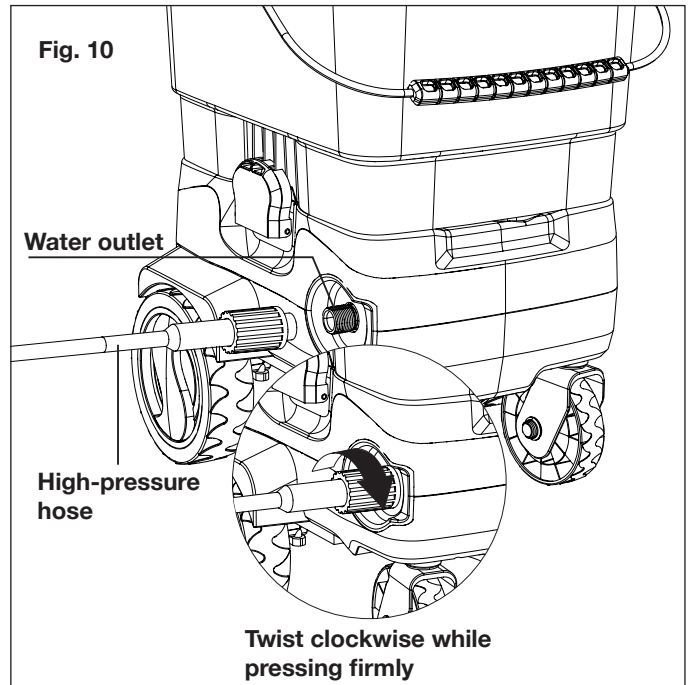

9. Put the trigger gun with spray wand assembly on the gun holder. Your pressure washer is ready for use (Fig. 11).

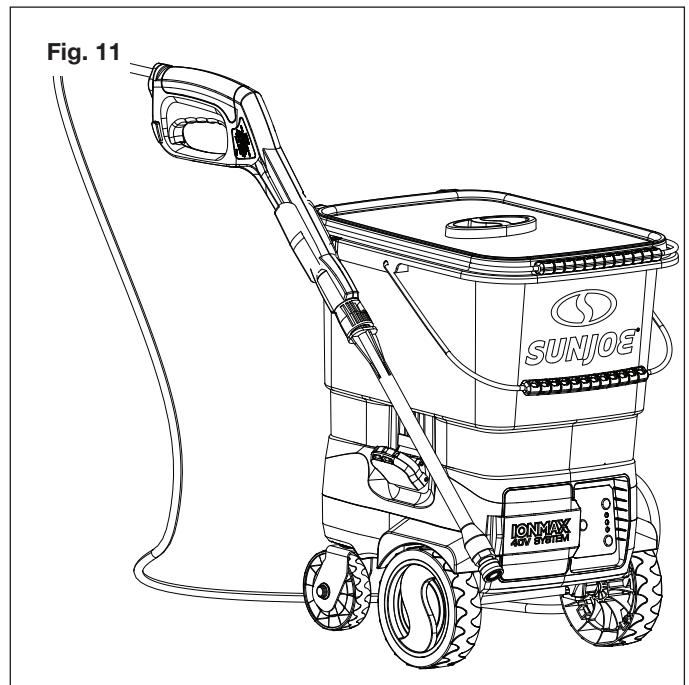





Battery Pack Operation

The equipment is powered by a lithium-ion battery. The battery pack is completely sealed and maintenance free.

Battery Charge Level Indicator

The battery pack is equipped with a push button for checking the charge level. Simply press the push button to read off the battery charge level from the LEDs of the battery indicator:

- All 3 level monitoring LEDs are lit: Battery charge level is high.
- 2 level monitoring LEDs are lit: Battery charge level is decreasing. Stop work as soon as possible.
- 1 level monitoring LED is lit: Battery is flat. Stop work IMMEDIATELY and charge the battery. Otherwise the battery's service life will be greatly shortened.

Lights	Light Indicators
	Charge level button
	The battery is at 30% capacity and requires charging
	The battery is at 60% capacity and requires charging soon
	The battery is at full capacity

NOTE: If the charge level button does not appear to be working, place the battery pack on the charger and charge as needed.

NOTE: Immediately after using the battery pack, the charge level button may display a lower charge than it will if checked a few minutes later. The battery cells "recover" some of their charge after resting.

Charger Operation

⚠ WARNING! Charge only iONMAX iBAT40XR lithium-ion battery packs in compatible iONMAX iCHRG40 lithium-ion battery chargers. Other types of batteries may cause personal injury and damage.

To reduce the risk of electric shock, do not allow water to flow into the charger's AC/DC plug.

When to Charge the iONMAX iBAT40XR Lithium-Ion Battery

NOTE: The iONMAX iBAT40XR lithium-ion battery packs do not develop a "memory" when charged after only a partial discharge. Therefore, it is not necessary to run down the battery pack before placing it into the charger.

- Use the battery charge indicator lights to determine when to charge your iONMAX iBAT40XR lithium-ion battery pack.
- You can "top-off" your battery pack's charge before starting a big job or after a long day of use.

Charging the Battery

1. Open the battery compartment cover. Slide the push lock button on the battery to remove the battery pack from the base unit (Fig. 12).

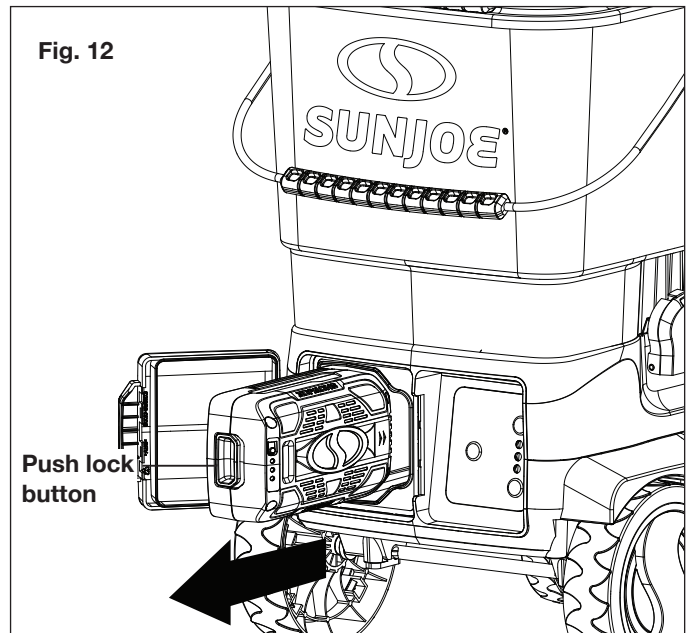

2. Check that the mains voltage is the same as that marked on the rating plate of the battery charger. Then, insert the charger's plug into the electrical wall outlet. When you plug in the charger, the top green light will illuminate and stay green (Fig. 13).

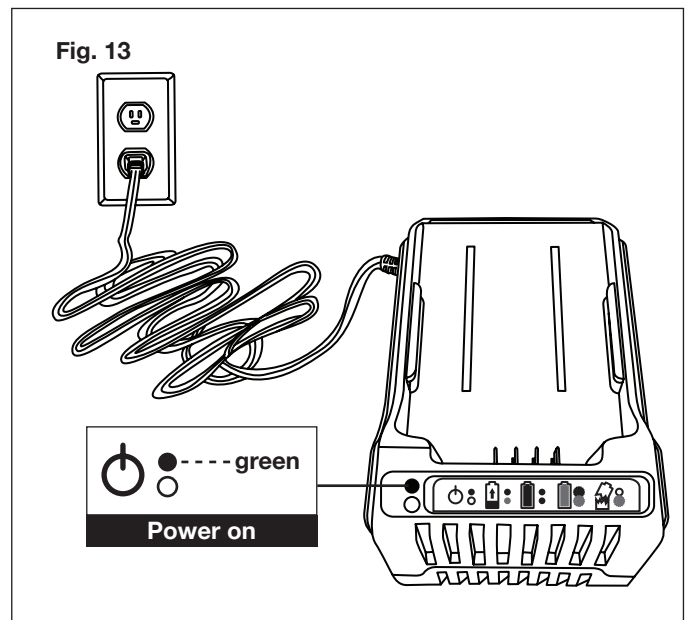

- Place the battery pack into the charger by sliding the pack as shown to lock it into position. When you insert the battery into the charger, the bottom red light will illuminate to indicate that the battery is charging (Fig. 13).
- When the bottom light turns green, the battery is fully charged (Fig. 14).

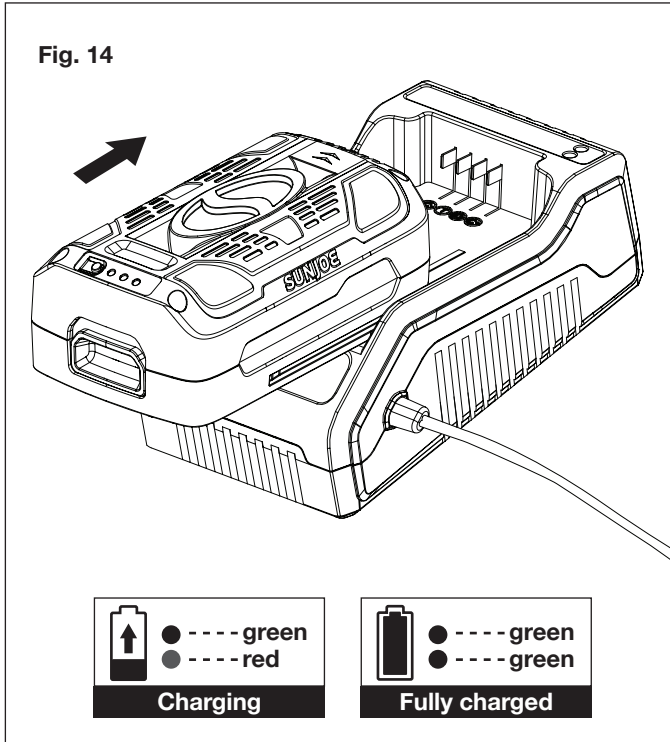

NOTE: If the top light remains green while the bottom light alternately flashes red and green, this indicates a temperature abnormality (i.e. that the battery pack is either too hot or too cold). If there is only a red blinking light, this indicates that something is wrong with the battery. Contact Snow Joe® + Sun Joe® customer service center at 1-866-SNOW-JOE (1-866-766-9563) for assistance.

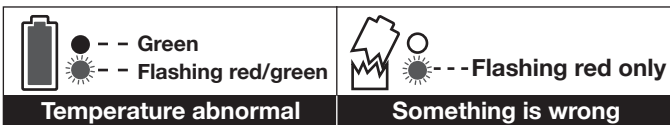

- A fully discharged iBAT40XR battery pack with an internal temperature in the normal range will fully charge in 3 to 3.5 hours (between 32°F/0°C and 113°F/45°C). Heavily cycled battery packs may take longer to charge completely.
- If the charging light indicator alternately blinks red and green or the light indicator does not come on at all, check that the battery pack is fully seated into the bay. Remove the pack and reinsert. If the problem persists, contact the Snow Joe® + Sun Joe® customer service center at 1-866-SNOWJOE (1-866-766-9563) for assistance.

- When charging is complete, remove the battery from the charger by pulling the push lock button and sliding the battery backward to unlock it from the charger (Fig. 15).

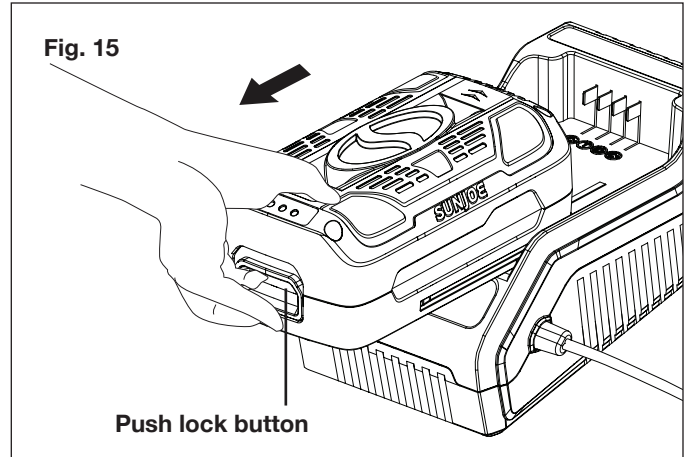

- Timely recharging of the battery will help prolong the battery's life. You must recharge the battery pack when you notice a drop in the equipment's power.

IMPORTANT! Never allow the battery pack to become fully discharged as this will cause irreversible damage to the battery.

Charging a Hot or Cold Battery Pack

A red and green flashing indicator light on the charger indicates that the battery pack temperature is outside the charging range. Once the pack is within the acceptable range, normal charging will take place and the red light will be continuous. Hot or cold battery packs may take longer to charge.

Lithium-Ion Charging Status		
Battery Pack Temperature	Red Charger Indicator Light	Charging Status
Too hot	Flashing	Not charging
Normal range	Continuous	Normal charging
Too cold	Flashing	Not charging

Operation

IMPORTANT! This pressure washer is equipped with a micro-switch sensitive to water flow. This Total Stop System (TSS) senses water flow in the pump. When the trigger is released, water stops flowing through the pump. The TSS then automatically turns the motor off to protect the pump from overheating, thus saving energy and prolonging pump life.

The TSS system will work only when there's water in the bucket or the base unit is connected with a water supply. When there's no water connected with the unit, the On/Off button has to be pressed to stop the unit.

⚠️ IMPORTANT! This system is capable of producing 8 Mpa. To avoid rupture and injury, do not operate this pump with components rated less than 8 Mpa working pressure (including but not limited to spray guns, hose, and hose connections).

1. Open the battery compartment cover and slide the battery in until it clicks to lock it into position, then close the battery compartment cover (Fig. 16).

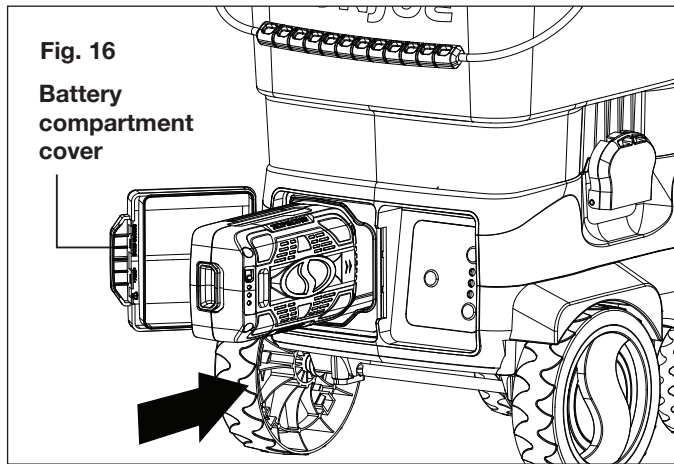

2. Remove the water bucket from the base unit and fill with clean (fresh) water (Fig. 17).

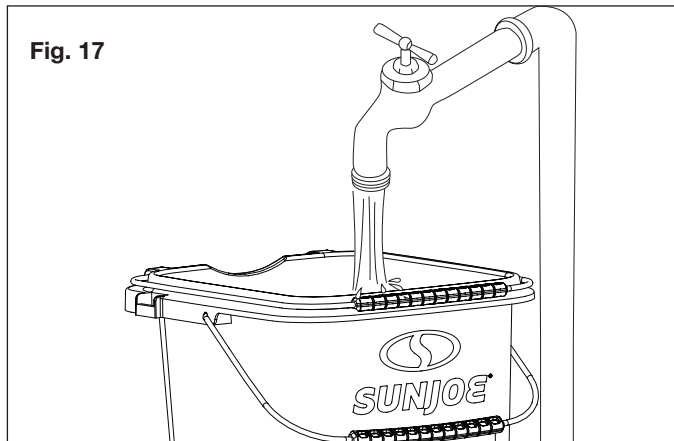

⚠️ WARNING! The intake water temperature must not exceed 104°F/40°C.

⚠️ CAUTION! The washer must only be used with clean (fresh) water; use of unfiltered water containing corrosive chemicals will damage the washer.

⚠️ WARNING! Do not fill the bucket with the bucket still fixed on the base unit.

3. Put the bucket back on the base unit. Make sure the bucket is properly aligned on the base. Latch and lock the buckles to ensure the bucket is securely connected before using (Figs. 4 – 5).

NOTE: If you do not want to use the bucket, you can use the base unit directly as a pressure washer. See following instructions (step 4 – 5) to learn how to connect the base unit with a water supply.

4. Connect the garden hose adapter (female coupler) to the water inlet of the pressure washer on the base unit, then thread your garden hose (male end) into the garden hose adapter (Fig. 18). The garden hose must have an internal diameter of at least 13 mm (1/2 in.) and must be reinforced. The water supply must be at least equal to the washer delivery capacity.

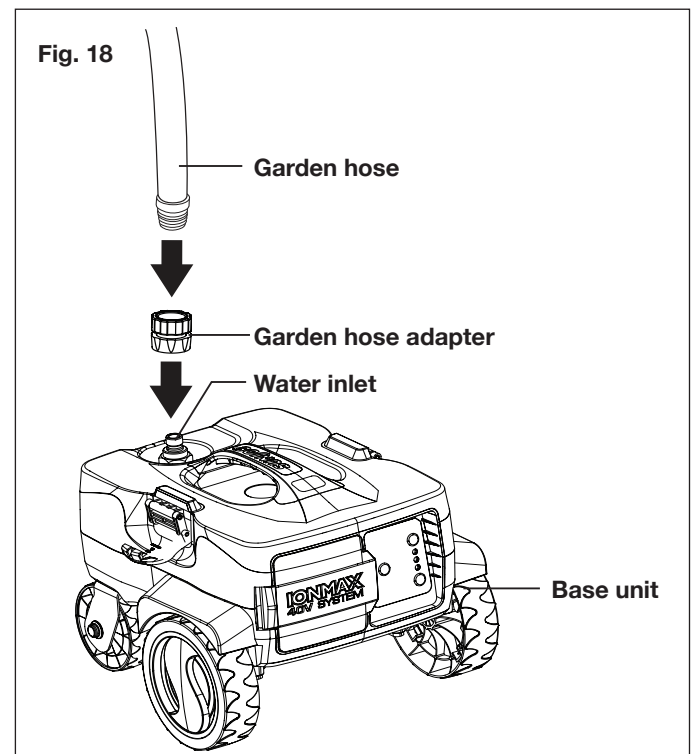

5. Attach garden hose to water supply (Fig. 19).

⚠️ WARNING! Water that has flowed through back flow preventers is considered to be non-potable.

⚠️ WARNING! The water supply must not exceed 0.7Mpa.

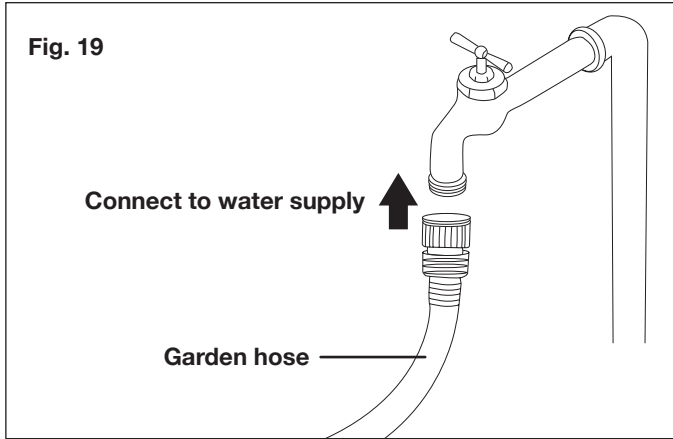

6. If only using the base unit, turn the water supply tap on completely.
7. Push the safety lock on the spray gun handle, then press the trigger for a few seconds until the water flow is steady. Operating the pressure washer in this manner will allow air to escape and discharge residual pressure in the hose (Fig. 20).

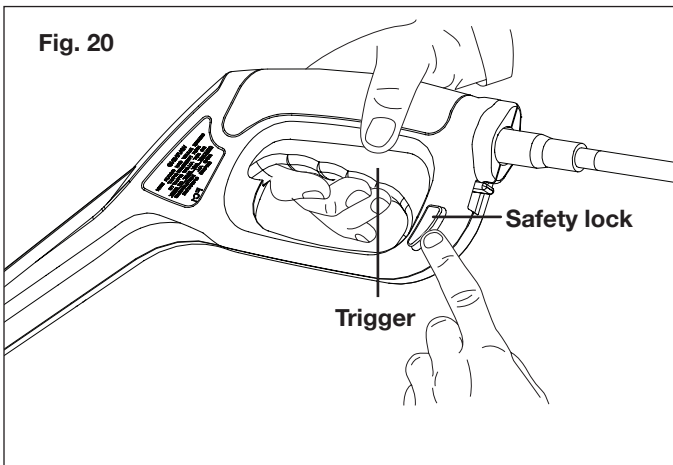

8. Keeping the trigger pressed, turn on the unit by pressing the On/Off button on the control panel. Using the "Pressure Select" feature, you can also choose from three different pressure settings by pressing the + or - button on the right side of the control panel (Fig. 21).

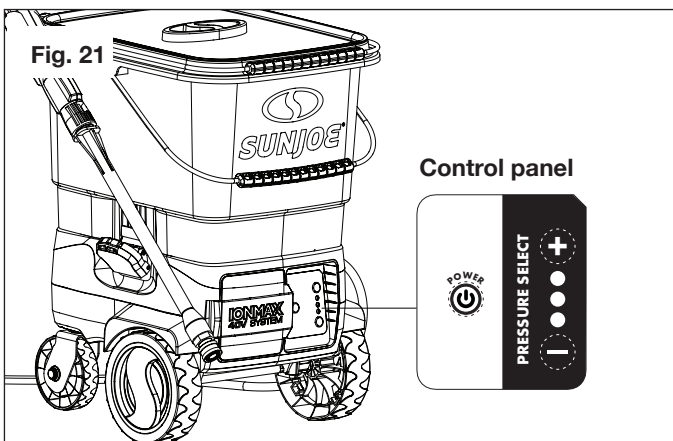

NOTE: This machine is equipped with 3 selectable power/pressure levels. See table below for detailed specs.

Power	Light indication	Rated flow	Rated pressure
Low	○ – Off ○ – Off ● – On	0.68 GPM	507 PSI
Medium	○ – Off ● – On ● – On	0.74 GPM	650 PSI
High	● – On ● – On ● – On	0.79 GPM	800 PSI

9. When re-starting the motor, always keep the trigger pressed.

NOTE: The motor only runs when the trigger is operated and shuts off when the trigger is released.

Using the Nozzles

Before beginning any cleaning task, determine the best nozzle for the job. Each nozzle has a different spray pattern. The nozzle patterns are 40° (for gentle cleaning), 25° (for all-purpose cleaning), 15° (for tough jobs), and 0° (for spot cleaning or hard-to-reach areas) .

⚠ CAUTION! NEVER change nozzles without locking the safety lock on the trigger handle.

⚠ WARNING! High-pressure jets can be dangerous if subject to misuse. The jet must not be directed at persons, pets, live electrical equipment, or the appliance itself.

This cordless pressure washer is equipped with four (4) Quick-Connect nozzles that easily snap onto the Quick-Connect collar of the spray wand.

To connect a nozzle to the spray wand:

1. Turn off the pressure washer, remove the bucket or shut off the water supply. Pull the trigger to release water pressure.
2. Lock the safety lock on the trigger handle by pushing on the safety lock until it *clicks* into the slot.
3. Pulling the quick-connect collar backwards, at the same time, snap the desired nozzle onto the quick-connect collar until it *clicks* into place, then release the quick-connect collar (Fig. 22).

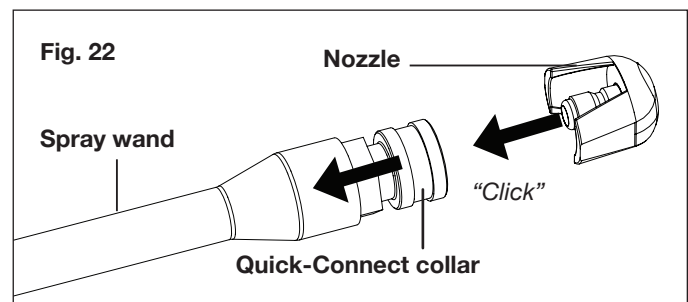

To disconnect a nozzle from the spray wand once the cleaning job is complete:

4. Turn off the pressure washer and remove the water bucket/shut off the water supply. Pull the trigger to release water pressure.
5. Lock the safety lock on the trigger handle by pushing on the safety lock until it *clicks* into the slot.
6. Remove the nozzle by placing your hand over the nozzle while pulling back on the Quick-Connect collar.

⚠ WARNING! Do not make changes to the nozzle while the trigger is engaged. Doing so could result in damage to the pressure washer or injury to the user.

Working with Detergents

When cleaning with the pressure washer, some cleaning tasks can be solved with water alone, but for most tasks cleaning with detergent allows for more effective dirt removal.

⚠ WARNING! Use only detergents specifically designed for use with pressure washers, such as Sun Joe® HOUSE + DECK WASH (SPX-HDC1G), Sun Joe® SNOW FOAM AUTO WASH (SPX-FCS1G), or Sun Joe® HEAVY DUTY CLEANER (SPX-APC1G). **DO NOT USE** household detergents, acids, alkaline solutions, bleaches, solvents, flammable material, or industrial grade solutions. These could damage the pressure washer. Many detergents may require mixing prior to use. Prepare the cleaning solution as instructed on the solution bottle.

1. Remove the spray wand attachment from the trigger gun.
2. Remove the soap dispenser sprayer from the bottle and fill with mixed detergent. Put the sprayer back on when finished (Fig. 23).

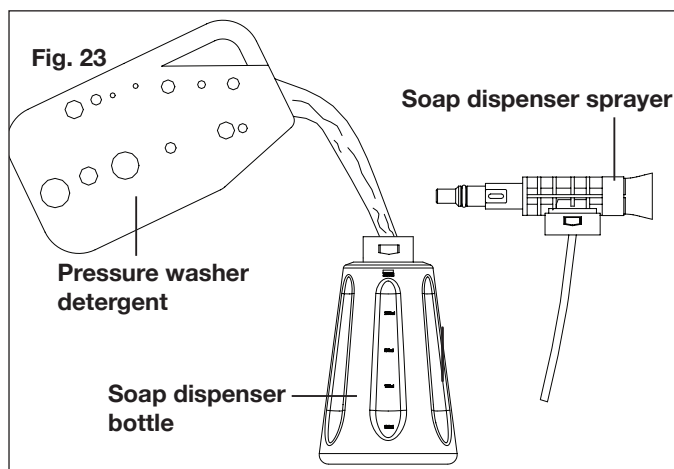

3. Take the soap dispenser attachment and align the two tabs with your trigger gun. Once aligned, push it into the trigger gun, and twist counter-clockwise to lock securely into place (Fig. 24).

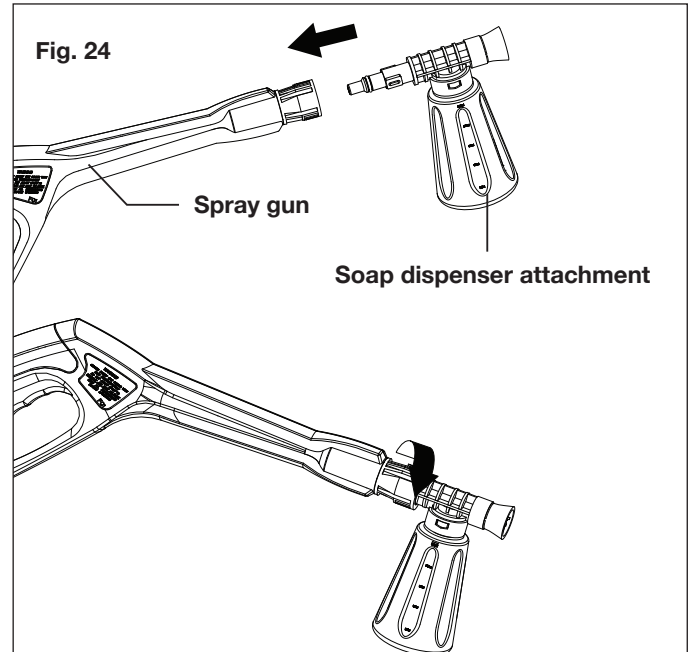

4. Turn on the pressure washer. Pull the trigger to operate the unit.

⚠ CAUTION! Always test the detergent in an inconspicuous area before use.

5. Apply detergent from the bottom to the top of the dry surface to be cleaned.

NOTE: Wetting the surface first is not recommended as it dilutes the detergent and reduces its cleaning ability.

6. Allow the detergent to remain on the surface for a short time before rinsing. Do not allow the detergent to dry on the surface.

⚠ CAUTION! Damage may occur to painted surfaces if the detergent is allowed to dry on the surface. Wash and rinse a small section at a time. Avoid working on hot surfaces or in direct sunlight.

⚠ CAUTION! Failure to follow these cleaning instructions will cause the injection system to become clogged and inoperable.

Rinsing with the Pressure Washer

1. Turn off the pressure washer, remove the bucket or shut off the water supply.
2. Pull the trigger to release water pressure.
3. Lock the safety lock on the trigger handle by pushing on the safety lock until it clicks into the slot.
4. Remove the soap dispenser attachment by pushing firmly in while twisting it clockwise to unlock the tabs and remove from the slots. Pull the attachment out of the trigger gun.
5. Attach the spray wand onto the trigger gun.
6. Select the right nozzle for the job (Fig. 25).

Fig. 25

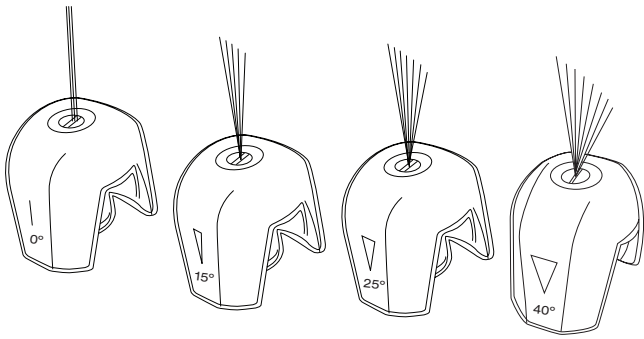

I) The 0° intense-jet nozzle (orange) is an extremely powerful nozzle that delivers a high-pressure, pencil-point jet stream. It is used to cut heavy dirt deposits in a small, concentrated area. It is ideal for dissolving stubborn substances, like tar and grease spots on concrete, or for removing caked mud from equipment. Use this nozzle to clean hard-to-reach areas including the facades of 2-story buildings or the undersides of lawn mowers and tractors.

NOTE: Care should be used when choosing the right nozzle to avoid permanently gouging wood or damaging fragile surfaces.

II) Use the 15° fan-tip nozzle (yellow) for intense cleaning jobs on hard surfaces. Applications include stripping paint, removing oil stains, grease, heavy mildew stains, and rust from steel. This nozzle should only be used in areas that can withstand the high-pressure from this nozzle.

III) Use the 25° fan-tip nozzle (green) to clean home siding, brick patios, wood decks, driveways, or sidewalks. When using this nozzle, test a small area first to avoid surface damage.

IV) Use the 40° wide-spray tip nozzle (gray) to clean items such as cars, trucks, boats, patio furniture, or lawn equipment.

7. Lock the bucket with water on the base unit or connect the base unit with a water supply. Start at the top of the area to be rinsed and work your way down, making sure to overlap your strokes.

⚠️ IMPORTANT! NEVER USE:

- Bleach, chlorine products, and other corrosive chemicals
- Liquids containing solvents (e.g. paint thinners, gasoline, oils)
- Tri-sodium phosphate products
- Ammonia products
- Acid-based products

These chemicals will harm the unit and will damage the cleaning surface.

Shutting Down

1. Press the On/Off button on the control panel.
2. Pour the remaining water out from the bucket or turn off the water source.
3. Hold the trigger to release water pressure.
4. If using the base unit directly, disconnect the garden hose from the water inlet on the base unit.
5. Disconnect the high-pressure hose connection on the trigger gun handle.
6. Release the trigger and lock the gun safety lock.

⚠️ WARNING! Turn off the water supply and squeeze the trigger to depressurize the unit. Failure to do so could result in personal injury due to discharge of high-pressure water.

Taking a Break

If you are taking a break of five minutes or more between cleaning tasks:

1. Lock the gun safety lock.
2. Push the On/Off button to stop the machine.

Storage

⚠️ CAUTION! Always store your pressure washer in a location where the temperature will not fall below 32°F (0°C). The pump in this machine is susceptible to permanent damage if it freezes. **FREEZE DAMAGE IS NOT COVERED BY THE WARRANTY.**

- Store the pressure washer indoors in a dry, covered area where it is not subject to adverse weather conditions.
- It is important to store this product in a frost-free area.
- Always empty water from all hoses, the pump, the soap dispense attachment and the bucket before storing.

⚠️ CAUTION! The use of a pump protector is recommended to prevent cold weather damage during storage over the winter months.

Winterizing + Long-Term Storage

If you must store your pressure washer in a location where the temperature falls below 32°F (0°C), you can minimize the chance of damage to your machine by utilizing the following procedure:

- Disconnect all water connections.
- Turn on the machine for a few seconds until the remaining water in the pump exits. Turn off immediately.
- Do not allow the high-pressure hose to become kinked.
- Store the machine and accessories in a room that does not reach freezing temperatures.
- Do not store near a furnace or other sources of heat that may dry out the pump seals.

- Operate the pressure washer with non-corrosive/non-toxic anti-freeze, a pump saver, or a pump protector before storing for the winter.

⚠️ WARNING! Before reusing, completely flush the unit out with clear water. Anti-freeze products can damage paintwork, so you must ensure there is no anti-freeze left in the system before using it again.

Maintenance

⚠️ CAUTION! Before working on the pressure washer, remove the battery from the compartment.

1. To ensure good performance, check and clean the water inlet filter. Remove the filter and rinse with warm water to prevent any foreign matter from clogging the pump (Figs. 26 – 27).

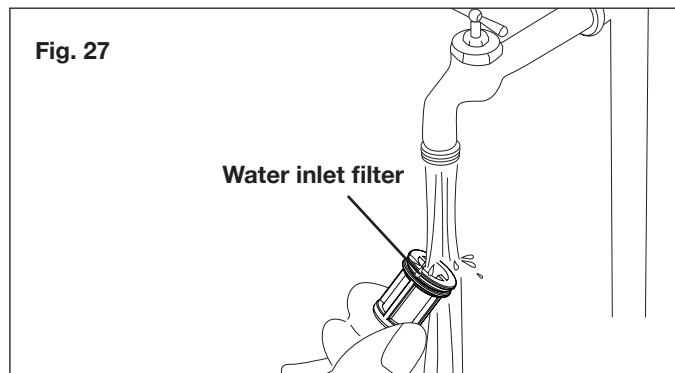
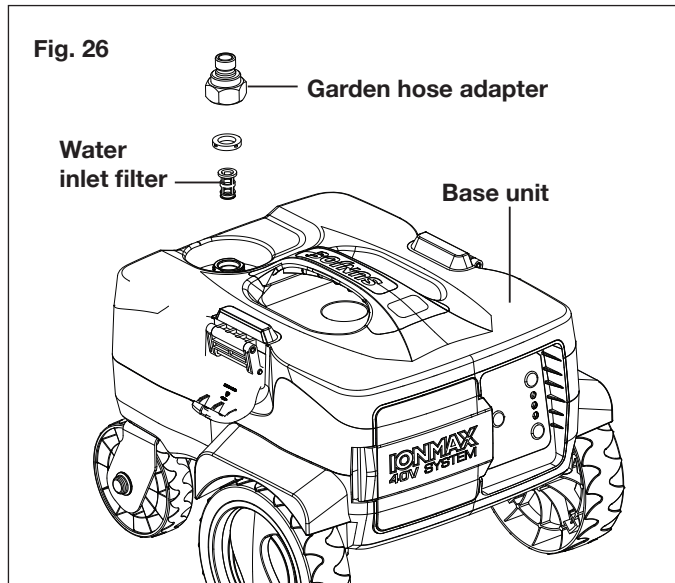

2. Clean the nozzle with the needle clean-out tool provided (Fig. 28). Remove the spray wand from the gun; remove any dirt from the nozzle hole and rinse.

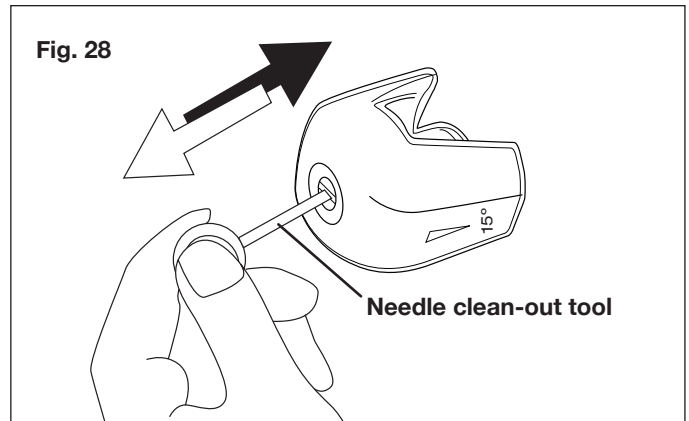

3. Remove additional debris by back flushing water through the nozzle and spray wand. To do this, place the end of your garden hose (with water running) to the tip of the nozzle, pushing water and debris out of the back opening of the nozzle and spray wand.

Disposal

Recycling the Washer

- Do not dispose of electrical appliances as unsorted municipal waste. Use separate collection facilities.
- Contact your local government agency for information regarding the collection systems available.
- If electrical appliances are disposed of in landfills or dumps, hazardous substances can leak into the groundwater and get into the food chain, damaging your health and well-being.
- When replacing old appliances with new ones, the retailer is legally obligated to take back your old appliance for disposal at least free of charge.

Recycling + Disposal

The product comes in a package that protects it against damage during shipping. Keep the package until you are sure that all parts have been delivered and the product is functioning properly. Recycle the package afterwards or keep it for long-term storage.



WEEE symbol. Waste electrical products should not be disposed of with household waste. Please recycle where facilities exist. Check with your local authority or local store for recycling regulations.

Battery Caution + Disposal

Always dispose of your battery pack according to federal, state, and local regulations. Contact a recycling agency in your area for recycling locations.

⚠ CAUTION! Even discharged battery packs contain some energy. Before disposing, use electrical tape to cover the terminals to prevent the battery pack from shorting, which could cause a fire or explosion.

⚠ WARNING! To reduce the risk of injury or explosion, never burn or incinerate a battery pack even if it is damaged, dead or completely discharged. When burned, toxic fumes and materials are emitted into the surrounding atmosphere.

1. Batteries vary according to device. Consult your manual for specific information.
2. Install only new batteries of the same type in your product (where applicable).
3. Failure to insert batteries in the correct polarity, as indicated in the battery compartment or manual, may shorten the life of the batteries or cause batteries to leak.
4. Do not mix old and new batteries.
5. Do not mix Alkaline, Standard (Carbon-Zinc) or Rechargeable (Nickel Cadmium, Nickel Metal Hydride, or Lithium-Ion) batteries.
6. Do not dispose of batteries in fire.
7. Batteries should be recycled or disposed of as per state and local guidelines.

Service + Support

If your Sun Joe® iONMAX SPX6001C-XR cordless pressure washer requires service or maintenance, please call the Snow Joe® + Sun Joe® customer service center at 1-866-SNOWJOE (1-866-766-9563).

Model + Serial Numbers

When contacting the company, reordering parts, or arranging service from an authorized dealer, you will need to provide the model and serial numbers, which can be found on the decal located on the housing of the unit. Copy these numbers into the space provided below.

Record the following numbers from the housing or handle of your new product:	
Model #:	
S P X 6 0 0 1 C - X R	
Serial #:	

iCHRG40

Federal Communications Commission (FCC)

⚠ WARNING! Any changes or modifications to this unit not expressly approved by the party responsible for compliance could void the user's authority to operate the equipment.

Class B device:

NOTE: This equipment has been tested and found to comply with the limits for a Class B digital device, pursuant to part 15 of the FCC Rules.

These limits are designed to provide reasonable protection against harmful interference in a residential installation.

This equipment generates, uses and can radiate radio frequency energy and, if not installed and used in accordance with the instructions, may cause harmful interference to radio communications.

However, there is no guarantee that interference will not occur in a particular installation.

If this equipment does cause harmful interference to radio or television reception, which can be determined by turning the equipment off and on, the user is encouraged to try to correct the interference by one or more of the following measures:

- Reorient or relocate the receiving antenna.
- Increase the separation between the equipment and receiver.
- Connect the equipment into an outlet on a circuit different from that to which the receiver is connected.
- Consult the dealer or an experienced radio/TV technician for help.

Troubleshooting

- Remove the battery from the compartment before carrying out maintenance on the machine or when checking that its parts are in proper working order.
- To avoid unnecessary hassles, consult the following table before contacting customer service with any mechanical issues.

Problems	Possible Cause	Possible Solution
Machine refuses to start	<ul style="list-style-type: none"> • Power failure/Battery is not inserted well 	<ul style="list-style-type: none"> • Check to make sure the battery has sufficient power and is inserted well
Fluctuating pressure	<ul style="list-style-type: none"> • Pump sucking air • Valves dirty, worn out, or stuck • Pump seals worn out 	<ul style="list-style-type: none"> • Check the hoses and connections are airtight • Clean or replace valves/seals • Please call the Snow Joe® + Sun Joe® customer service center at 1-866-SNOWJOE (1-866-766-9563) for assistance
Machine stops	<ul style="list-style-type: none"> • Thermal sensor activated • Nozzle partially blocked • Battery is flat 	<ul style="list-style-type: none"> • Leave the washer for 5 minutes to cool down • Clean the nozzle • Charge the battery.
Machine pulsating	<ul style="list-style-type: none"> • Air in inlet hose • Inadequate supply of mains water • Nozzle partially blocked • Water filter blocked • Hose kinked 	<ul style="list-style-type: none"> • Allow machine to run by holding the trigger until regular working pressure resumes • Check that the water supply corresponds to the specifications required • WARNING! Avoid using long, thin hoses (minimum 1/2 in. diameter) • Clean the nozzle • Clean the water inlet filter • Straighten out the hose to remove any kinks/blockages
Machine often starts and stops by itself	<ul style="list-style-type: none"> • Pump/spray gun is leaking • Trigger mechanism is broken 	<ul style="list-style-type: none"> • Please call Snow Joe® + Sun Joe® customer service center at 1-866-SNOWJOE (1-866-766-9563) for assistance
Machine starts, but no water comes out	<ul style="list-style-type: none"> • Pump/hoses or accessories frozen • No water supply • Water inlet filter blocked • Nozzle blocked 	<ul style="list-style-type: none"> • Wait for pump/hoses or accessories to thaw • Connect inlet water • Clean the water inlet filter • Clean the nozzle

Optional Accessories

⚠️ WARNING! ALWAYS use only authorized Snow Joe® + Sun Joe® replacement parts and accessories. NEVER use replacement parts or accessories that are not intended for use with this cordless pressure washer. Contact Snow Joe® + Sun Joe® if you are unsure whether it is safe to use a particular replacement part or accessory with your pressure washer. The use of any other attachment or accessory can be dangerous and could cause injury or mechanical damage.

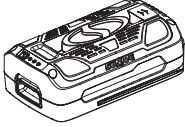
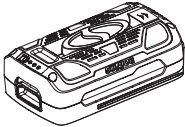
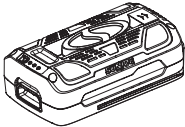
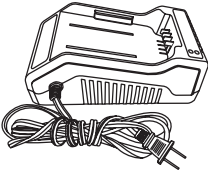
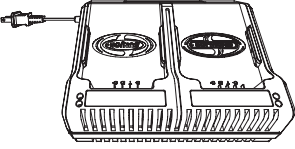
Accessories	Item	Model
<p>①</p> 	<p>iONMAX 40 V 4.0 Ah Lithium-Ion Battery <i>Battery Run Time Max:</i> <i>Low setting – 21 min</i> <i>Medium setting – 20 min</i> <i>High setting – 16 min</i></p>	<p>iBAT40</p>
<p>②</p> 	<p>iONMAX 40 V 5.0 Ah PRO SERIES <i>Battery Run Time Max:</i> <i>Low setting – 31 min</i> <i>Medium setting – 29 min</i> <i>High setting – 25 min</i></p>	<p>iBAT40XR</p>
<p>③</p> 	<p>iONMAX 40 V 6.0 Ah PRO SERIES <i>Battery Run Time Max:</i> <i>Low setting – 42 min</i> <i>Medium setting – 39 min</i> <i>High setting – 35 min</i></p>	<p>iBAT40XRP</p>
<p>④</p> 	<p>iONMAX 40 V Lithium-Ion Battery Charger</p>	<p>iCHRG40</p>
<p>⑤</p> 	<p>iONMAX 40 V Lithium-Ion Dual Port Battery Charger</p>	<p>iCHRG40-DPC</p>

Sun Joe's complete line of premium pressure washer accessories and attachments make it easy to get your dirty work done, and also help you get the most out of your model!

SHOP ONLINE now at sunjoe.com

NOTE: Accessories are subject to change without any obligation on the part of Snow Joe® + Sun Joe® to provide notice of such changes. Accessories can be ordered online at sunjoe.com or via phone by contacting the Snow Joe® + Sun Joe® customer service center at 1-866-SNOWJOE (1-866-766-9563).



SNOW JOE® + SUN JOE® CUSTOMER PROMISE

ABOVE ALL ELSE, Snow Joe, LLC (“Snow Joe”) is dedicated to you, our customer. We strive to make your experience as pleasant as possible. Unfortunately, there are times when a Snow Joe®, Sun Joe®, or Aqua Joe® product (“Product”) does not work or breaks under normal operating conditions. We think it’s important that you know what you can expect from us. That’s why we have a Limited Warranty (“Warranty”) for our Products.

OUR WARRANTY:

Snow Joe warrants new, genuine, powered and non-powered Products to be free from defects in material or workmanship when used for ordinary household use for a period of two years from the date of purchase by the original, end-user purchaser when purchased from Snow Joe or from one of Snow Joe’s authorized sellers with proof of purchase. Because Snow Joe is unable to control the quality of its Products sold by unauthorized sellers, unless otherwise prohibited by law, this Warranty does not cover Products purchased from unauthorized sellers. If your Product does not work or there’s an issue with a specific part that is covered by the terms of this Warranty, Snow Joe will elect to either (1) send you a free replacement part, (2) replace the Product with a new or comparable product at no charge, or (3) repair the Product. How cool is that!

This Warranty gives you specific legal rights, and you may also have other rights which vary from State to State.

PRODUCT REGISTRATION:

Snow Joe strongly encourages you to register your Product. You can register online at snowjoe.com/register, or by printing and mailing in a registration card available online from our website, or calling our Customer Service Department at **1-866-SNOWJOE (1-866-766-9563)**, or by e-mailing us at help@snowjoe.com. Failure to register your Product will not diminish your warranty rights. However, registering your Product will allow Snow Joe to better serve you with any of your customer service needs.

WHO CAN SEEK LIMITED WARRANTY COVERAGE:

This Warranty is extended by Snow Joe to the original purchaser and original owner of the Product.

WHAT IS NOT COVERED?

This Warranty does not apply if the Product has been used commercially or for non-household or rental applications. This Warranty also does not apply if the Product was purchased from an unauthorized seller. This Warranty also does not cover cosmetic changes that do not affect performance. Wearing parts like belts, augers, chains and tines are not covered under this Warranty, and can be purchased at snowjoe.com or by calling **1-866-SNOWJOE (1-866-766-9563)**.





HIDROLAVADORA ELÉCTRICA

40 V MÁX.* | 5.0 Ah | TECNOLOGÍA DE SELECTOR DE PRESIÓN

1,160 PSI MÁX. AL MOMENTO DE LA DESCARGA INICIAL SEGÚN PRUEBA DE PRESIÓN INTERNA DE CSA

3.8 L/min MÁX. CON BOQUILLA ABIERTA A MÍNIMA PRESIÓN

MANUAL DEL OPERADOR

Una división de Snow Joe®, LLC

Modelo SPX6001C-XR

Forma N° SJ-SPX6001C-XR-880S-MR5

¡IMPORTANTE!

Instrucciones de seguridad

Todos los operadores deberán leer estas instrucciones antes del uso

⚠ ¡PRECAUCIÓN! Esto indica una situación peligrosa la cual, de no ser evitada, puede resultar en lesiones menores o moderadas.

⚠ ¡ADVERTENCIA! Esto indica una situación peligrosa la cual, de no ser evitada, puede resultar en lesiones personales severas o la muerte.

⚠ ¡PELIGRO! Esto indica una situación peligrosa la cual, de no ser evitada, dará como resultado lesiones personales severas o la muerte.

Seguridad general

⚠ ¡ADVERTENCIA! Este artefacto no ha sido diseñado para su uso por niños ni por otras personas sin asistencia o supervisión cuyas habilidades físicas, sensoriales o mentales les impidan usarlo de forma segura. Los niños deben estar bajo supervisión para garantizar que no jueguen con el artefacto.

Antes de encender su hidrolavadora, inspecciónela cuidadosamente para cerciorarse de que no tenga defectos. Si encuentra algún defecto, no la encienda. Contacte a un concesionario autorizado Snow Joe® + Sun Joe® o comuníquese con la central de servicio al cliente Snow Joe® + Sun Joe® llamando al 1-866-SNOWJOE (1-866-766-9563).

⚠ ¡ADVERTENCIA! Se deben tomar precauciones básicas de seguridad siempre que se use la hidrolavadora para reducir riesgos de incendio, choque eléctrico y lesiones personales. Estas incluyen:

- **Conozca su producto:** sepa cómo detener la máquina y purgar la presión de forma rápida. Familiarícese a fondo con los controles.
- **Mantenga alejados a los transeúntes:** todas las personas y mascotas deberán encontrarse a una distancia segura del área de trabajo.
- **Use el producto adecuado:** no utilice esta máquina para ningún otro trabajo excepto para el cual ha sido diseñada.

- **Vístase apropiadamente:** no utilice prendas holgadas ni joyería. Pueden llegar a engancharse en las partes móviles. Al trabajar en exteriores, se recomienda el uso de guantes de goma y calzado antideslizante.
- **⚠ ¡PRECAUCIÓN!** Tenga cuidado y evite resbalar o caer. Utilice calzado protector que proteja sus pies y mejore su posición de pie en superficies resbaladizas.
- **Manténgase alerta:** vea lo que está haciendo. Utilice su sentido común. No opere la hidrolavadora si está cansado o bajo la influencia del alcohol o las drogas.
- **No adopte una postura inclinada:** mantenga con sus pies un balance y posición adecuados todo el tiempo.
- **Evite encendidos accidentales:** no transporte la máquina con la batería instalada mientras tenga el dedo sobre el interruptor. Asegúrese de que el interruptor esté en la posición de apagado antes de insertar la batería.
- **Retire la batería:** retire la batería de la hidrolavadora cuando no esté siendo usada, antes de repararla, al cambiarle accesorios o al realizar cualquier otra tarea de mantenimiento en esta.
- **Use gafas protectoras:** use también calzado protector, ropa que se ajuste a su cuerpo, guantes protectores y protección auditiva y para la cabeza.
- **Compruebe la temperatura del agua:** esta hidrolavadora no está hecha para bombear agua caliente. **NUNCA** la conecte a una fuente de agua caliente, ni vierta agua caliente en la cubeta, ya que reducirá significativamente el ciclo de vida útil de la bomba.
- **Guárdela en un lugar bajo techo:** **NUNCA** almacene la hidrolavadora en exteriores o donde pueda congelarse. La bomba puede dañarse severamente.

⚠ ¡ADVERTENCIA! No use esta hidrolavadora sin antes leer este manual de instrucciones.

⚠ ¡ADVERTENCIA! Esta hidrolavadora ha sido diseñada para su uso con agentes de limpieza recomendados por el fabricante. El uso de otros agentes de limpieza o químicos puede afectar de forma negativa la seguridad del artefacto.

⚠ ¡ADVERTENCIA! No use esta hidrolavadora cerca de personas, a menos que estén usando ropa protectora.

⚠ ¡ADVERTENCIA! Los chorros de alta presión pueden ser peligrosos si se manipulan incorrectamente. El chorro no deberá estar dirigido a personas, mascotas, equipos eléctricos activos ni al artefacto en sí.

- No dirija el chorro hacia usted u otras personas para limpiar ropa o calzado.
- **Riesgo de explosión:** no rocíe líquidos inflamables.
- **Mantenga alejados a los niños:** esta hidrolavadora inalámbrica de alta presión no debe ser usada por niños ni personas no capacitadas. Se debe tener una extrema cautela y supervisión cuando este producto sea usado cerca de niños.
- Para garantizar un uso seguro del artefacto, use solo partes de repuesto del fabricante o aprobadas por éste.

⚠ ¡ADVERTENCIA! Durante la limpieza, mantenimiento o reemplazo de las partes, la máquina deberá estar desconectada de su fuente de alimentación, es decir tener su batería desconectada.

⚠ ¡ADVERTENCIA! Las mangueras, juntas y acoplamientos de alta presión son importantes para la seguridad del artefacto. Use solo mangueras, juntas y acoplamientos recomendados por el fabricante.

⚠ ¡ADVERTENCIA! **Peligro de choque eléctrico:** antes de encender su máquina, inspecciónela cuidadosamente para comprobar que no tenga defectos. Si encuentra algún defecto, no la encienda y comuníquese con su distribuidor.

IMPORTANTE: solo use agua sin impurezas. Si hay un peligro de arena fluyendo en el agua de entrada (p. ej., de su propio pozo), se deberá instalar un filtro adicional.

- **Inspeccione la unidad en búsqueda de partes dañadas:** no use el artefacto si hay daños en partes importantes del artefacto; p. ej., dispositivos de seguridad, mangueras de alta presión o pistola rociadora.
- Esta hidrolavadora inalámbrica de alta presión no debe ser usada a temperaturas menores de 32°F (0°C).
- Mantenga la máquina en una superficie estable y plana durante su operación, manipulación, transporte y almacenamiento. Un volcado repentino de la máquina puede causar lesiones corporales.
- En caso de accidente o desperfecto, desenchufe la máquina inmediatamente. Si hay contacto con el detergente, enjuague con abundante agua limpia.

Instrucciones de seguridad para la batería y el cargador

Prestamos mucha atención al diseño de cada batería para garantizar la producción de baterías seguras y durables, con una alta densidad de energía. Las celdas de la batería tienen una amplia gama de dispositivos de seguridad. Cada celda individual es inicialmente formateada y se registran sus curvas eléctricas características. Estos datos son luego usados de forma exclusiva para poder ensamblar las mejores baterías posibles.

Independientemente de todas las precauciones de seguridad, se debe tener mucho cuidado al manipular las baterías. Las siguientes instrucciones deben ser obedecidas en todo momento para garantizar un uso seguro. Un uso seguro solo puede ser garantizado si se usan celdas libres de daños. Una manipulación incorrecta de la batería puede causar daños en las celdas.

¡IMPORTANTE! Los análisis han confirmado que el uso incorrecto y el cuidado deficiente de baterías de alto rendimiento son las causas principales de lesiones personales y/o daños al producto.

⚠ ¡ADVERTENCIA! Solo use baterías de repuesto aprobadas. Otras baterías pueden dañar la hidrolavadora y provocar un desperfecto que pueda causar lesiones personales severas.

⚠ ¡PRECAUCIÓN! Para reducir el riesgo de lesiones, cargue la batería de iones de litio iONMAX de 40 V solo con su cargador de batería de iones de litio designado, el iONMAX de 40 V. Otros tipos de cargadores representan riesgos de incendio, lesiones personales y daños. No conecte una batería a un tomacorriente doméstico ni encendedor de cigarrillos en su vehículo. Dicho uso indebido dañará o deshabilitará permanentemente la batería.

No exponga una batería o artefacto al fuego o a temperaturas extremas. Una exposición al fuego o a temperaturas por encima de los 130°C puede causar una explosión. La temperatura de 130°C puede ser reemplazada por 265°F.

- **Evite entornos peligrosos:** no cargue la batería bajo la lluvia o nieve, ni en entornos húmedos o mojados. No use la batería ni el cargador en atmósferas explosivas (gases, polvo o materiales inflamables), ya que se pueden generar chispas al insertar o retirar la batería, provocando un incendio.
- **Cárguela en un área bien ventilada:** no bloquee los conductos de ventilación del cargador. Manténgalos despejados para permitir una ventilación adecuada. No permita que se fume o haya llamas abiertas cerca de una batería siendo cargada. Los gases presentes pueden explotar.

NOTA: el rango seguro de temperaturas para la batería es de -4°F (-20°C) a 113°F (45°C). No cargue la batería en exteriores con temperaturas congelantes. Cárguela a temperatura ambiente en interiores.

- **Cuide el cable del cargador:** al desenchufar el cargador tire del enchufe, no del cable, para desconectarlo del tomacorriente y así evitar el riesgo de daños al enchufe y cable de alimentación. Nunca transporte el cargador colgado de su cable, ni tire del cable para desconectarlo del receptáculo. Mantenga el cable alejado del calor, aceites y bordes afilados. Asegúrese de que el cable no sea pisado, que la gente no se tropiece con éste, ni que esté sujeto a daños o tensiones mientras el cargador esté siendo usado. No use el cargador con un cable o enchufe dañado. Reemplace un cargador dañado inmediatamente.

- **No use un cable de extensión a menos que sea absolutamente necesario:** usar un cable de extensión incorrecto, dañado o conectado de forma inapropiada puede causar un incendio o choque eléctrico. Si se debe usar un cable de extensión, enchufe el cargador a un cable de extensión de calibre 16 o mayor con el enchufe hembra encajando perfectamente en el enchufe macho del cargador. Verifique que el cable de extensión esté en buenas condiciones.
- **El cargador iCHR40 está clasificado solo para 120 V CA:** el cargador debe estar enchufado a un receptáculo apropiado.
- **Use solo accesorios recomendados:** el uso de un accesorio que no sea recomendado ni vendido por el fabricante de la batería o cargador de batería puede resultar en un riesgo de un choque eléctrico, incendio o lesiones personales.
- **Desenchufe el cargador cuando no esté siendo usado:** asegúrese de retirar las baterías de los cargadores desenchufados.

 **¡ADVERTENCIA!** Para reducir el riesgo de un choque eléctrico, desenchufe siempre el cargador antes de llevar a cabo cualquier tarea de limpieza o mantenimiento. No permita que el agua fluya dentro del cargador. Use un interruptor de circuito por falla a tierra (GFCI) para reducir el riesgo de un choque eléctrico.

- **No quemar ni incinerar baterías:** las baterías pueden explotar, causando lesiones personales o daños materiales. Las baterías generan sustancias y humos tóxicos al ser quemadas.
- **No triturar, deje caer ni dañe las baterías:** no use la batería ni el cargador si han sido severamente golpeados, se han dejado caer, se han aplastado, o han sido dañados de cualquier forma (como por ejemplo perforados con un clavo, golpeados con un martillo, pisados, etc.).
- **No la desarme:** el reensamblado incorrecto puede representar un riesgo severo de choque eléctrico, fuego o exposición a químicos tóxicos de la batería. Si la batería o el cargador están dañados, contacte a un concesionario autorizado Snow Joe® + Sun Joe® o llame a la central de servicio al cliente Snow Joe® + Sun Joe® al 1-866-SNOWJOE (1-866-766-9563) para obtener ayuda.
- **Los químicos de la batería causan quemaduras severas:** nunca deje que una batería dañada haga contacto con la piel, ojos o boca. Si una batería dañada deja escapar químicos, use guantes de hule o neopreno para deshacerse de ella de forma segura. Si la piel es expuesta a los fluidos de la batería, lave el área afectada con jabón y agua, y enjuague con vinagre. Si los ojos son expuestos a los químicos, inmediatamente enjuáguelos con agua durante 20 minutos y busque atención médica. Quítense y deshágase de las vestimentas contaminadas.
- **No provoque un cortocircuito:** una batería puede hacer cortocircuito si un objeto metálico hace conexión entre los contactos positivo y negativo de la batería. No coloque una batería cerca de objetos que puedan causar un cortocircuito tales como monedas, sujetapapeles, tornillos,

clavos, llaves y otros objetos metálicos. Una batería cortocircuitada representa un riesgo de incendio y lesiones personales severas.

- **Guarde su batería y cargador en un lugar fresco y seco:** no guarde la batería ni el cargador en lugares donde las temperaturas puedan exceder los 104°F (40°C), tales como bajo la luz directa del sol, o dentro de un vehículo o construcción metálica durante el verano.

Información sobre la batería

1. La batería suministrada con su hidrolavadora inalámbrica está cargada solo parcialmente. La batería tiene que ser cargada por completo antes de que usted use la herramienta por primera vez.
2. Para un óptimo rendimiento de la batería, evite ciclos de descarga baja cargando frecuentemente la batería.
3. Guarde la batería en un lugar fresco, de preferencia a 59°F (15°C) y cargada al menos a un 40%.
4. Las baterías de iones de litio están sujetas a un proceso natural de desgaste. La batería debe ser reemplazada a más tardar cuando su capacidad caiga a un 80% de su capacidad inicial (cuando estaba nueva). Las celdas debilitadas en una batería gastada no son capaces de cumplir con los requisitos de alta potencia necesarios para la operación adecuada de su hidrolavadora, y por tanto representan un riesgo de seguridad.
5. No arroje las baterías al fuego abierto ya que pueden explotar.
6. No incendie las baterías, ni las esponja al fuego.
7. No descargue las baterías exhaustivamente. Una descarga exhaustiva dañará las celdas de la batería. La causa más común de descarga exhaustiva es el almacenamiento prolongado o falta de uso de baterías parcialmente descargadas. Deje de trabajar tan pronto como el rendimiento de la batería caiga considerablemente o se active el sistema de protección electrónico. Almacene la batería únicamente luego de haberla cargado por completo.
8. Proteja las baterías y la herramienta contra sobrecargas. Las sobrecargas causarán rápidamente un sobrecalentamiento y daños a las celdas dentro del compartimiento de la batería, incluso si este sobrecalentamiento no es aparente por fuera.
9. Evite daños y golpes. Reemplace inmediatamente las baterías que se hayan caído desde una altura de más de 3 pies (1 m) o aquellas que hayan sido expuestas a golpes violentos, incluso si la carcasa de la batería aparenta no tener daños. Las celdas dentro de la batería pueden haber sufrido daños severos. En dichos casos, lea la información de eliminación para deshacerse apropiadamente de la batería.
10. Si la batería sufre una sobrecarga y sobrecalentamiento, el sistema interruptor de protección integrado apagará el equipo por motivos de seguridad.

¡IMPORTANTE! No presione más el interruptor de ENCENDIDO/APAGADO si el interruptor de protección se ha activado. Esto puede dañar la batería.

11. Use únicamente baterías originales. El uso de otras baterías representa un riesgo de incendio y puede resultar en lesiones personales o una explosión.

Información sobre el cargador de batería y el proceso de carga

1. Verifique los datos registrados en la placa de especificaciones del cargador de batería. Asegúrese de conectar el cargador de batería a una fuente de alimentación que tenga el voltaje indicado en la placa de especificaciones. Nunca lo conecte a una fuente de alimentación con voltaje distinto al indicado.
2. Proteja el cargador de batería y su cable contra daños. Mantenga el cargador y su cable alejados del calor, grasas, aceites y bordes afilados. Haga reparar sin demora los cables dañados por un técnico calificado en un concesionario autorizado Snow Joe® + Sun Joe® o comuníquese con el centro de servicio al cliente Snow Joe® + Sun Joe® llamando al 1-866-SNOWJOE (1-866-766-9563).
3. Los enchufes eléctricos deben caber en los tomacorrientes. Nunca modifique el enchufe de ninguna manera. No use ningún enchufe adaptador con artefactos que tengan conexión a tierra. El uso de enchufes no modificados y tomacorrientes equivalentes reducirá el riesgo de un choque eléctrico.
4. Mantenga el cargador de batería, la(s) batería(s) y la herramienta inalámbrica fuera del alcance de los niños.
5. No use el cargador de batería suministrado para cargar baterías de otras herramientas inalámbricas.
6. Durante periodos de trabajo pesado, la batería se calentará. Permita que la batería se enfríe a temperatura ambiente antes de insertarla en el cargador para su recarga.
7. No sobrecargue las baterías. No exceda los tiempos máximos de carga. Estos tiempos de carga solo se aplican a baterías descargadas. La inserción frecuente de una batería cargada o parcialmente cargada resultará en una sobrecarga y daños a las celdas. No deje las baterías en el cargador por días enteros.
8. Nunca use o cargue las baterías si sospecha que han pasado más de doce (12) meses desde la última vez que fueron cargadas. Existe una alta probabilidad de que la batería ya haya sufrido un daño severo (descarga exhaustiva).
9. Cargar baterías a temperaturas menores que 50°F (10°C) causará daños químicos a las celdas y puede provocar un incendio.
10. No use baterías que hayan sido expuestas al calor durante el proceso de carga, ya que las celdas de la batería pueden haber sufrido daños severos.
11. No use baterías que se hayan curvado o deformado durante el proceso de carga, ni aquellas que muestren otros síntomas atípicos como liberación de gases, zumbidos, resquebrajaduras, etc.
12. Nunca descargue por completo la batería (se recomienda una profundidad de descarga de un 80%). Una descarga

completa de la batería conducirá a un envejecimiento prematuro de las celdas de la batería.

Protección contra influencias del entorno

1. Use ropa de trabajo adecuada. Use gafas protectoras.
2. Proteja su herramienta inalámbrica y el cargador de batería contra la humedad y la lluvia. La humedad y la lluvia pueden causar peligrosos daños a las celdas.
3. No use la herramienta inalámbrica ni el cargador de batería cerca de vapores y líquidos inflamables.
4. Use el cargador de batería y herramientas inalámbricas solo en entornos secos y a una temperatura ambiente de entre 50°F y 104°F (10°C y 40°C).
5. No coloque la batería en lugares donde la temperatura pueda alcanzar más de 104°F (40°C). En particular, no deje el cargador de batería en un auto que esté estacionado bajo la luz directa del sol.
6. Proteja las baterías contra el sobrecalentamiento. Las sobrecargas, exceso de carga y exposición a la luz directa del sol darán como resultado un sobrecalentamiento y daños a las celdas. Nunca cargue ni trabaje con baterías que hayan estado sobrecalentadas. De ser posible, reemplácelas inmediatamente.
7. Guarde el cargador de batería y su herramienta inalámbrica solo en entornos secos y a una temperatura ambiente de entre 50°F y 104°F (10°C y 40°C). Guarde su batería de iones de litio en un lugar fresco y seco, a una temperatura ambiente de entre 50°F (10°C) y 68°F (20°C). Proteja la batería, el cargador y la herramienta inalámbrica contra la humedad y la luz directa del sol. Solo almacene baterías cargadas por completo (por lo menos hasta en un 40%).
8. Evite que la batería de iones de litio se congele. Las baterías almacenadas a una temperatura menor de 32°F (0°C) por más de 60 minutos deben ser desechadas.
9. Al manipular baterías, tenga cuidado con las descargas electrostáticas. Las descargas electrostáticas pueden dañar el sistema electrónico de protección y las celdas de la batería. Evite las descargas electrostáticas y nunca toque los polos de la batería.

Riesgo de explosión

- No rocíe líquidos inflamables.
- No use ácidos, alcalinos, solventes, ni ningún material inflamable en este producto. Estas sustancias pueden causar lesiones personales al operador y daños irreversibles a la máquina.

Instrucciones adicionales de seguridad

- Alta presión: manténgase alejado de la boquilla.
- Peligro de inyección: el equipo puede causar lesiones personales severas si el rociado penetra la piel.
- No apunte la pistola rociadora a nadie ni a ninguna parte de su cuerpo.
- En caso de penetración en la piel, busque ayuda médica inmediatamente.

- Antes de reparar, limpiar o retirar cualquier parte, apague la unidad y reduzca la presión.
- Esta máquina no está diseñada para su conexión a las redes de suministro de agua potable.
- No rocíe artefactos ni cableados eléctricos.
- **PARTES QUE PRODUCEN CHISPAS:** mantenga el motor alejado al menos unos 20 pies (6 m) de vapores explosivos.
- **⚠ ¡PRECAUCIÓN!** La pistola genera contragolpes. Sujete la pistola con ambas manos.

Descripción del producto

Propósito









- Esta hidrolavadora inalámbrica de alta presión está diseñada para limpiar vehículos, máquinas, edificios, fachadas, etc. en el sector privado.

Áreas de aplicación

- ¡Bajo ninguna circunstancia use la máquina en áreas potencialmente explosivas!
- La temperatura de operación debe estar entre 32°F (0°C) y 104°F (40°C).
- La máquina es una estructura con una bomba empotrada en una carcasa que absorbe impactos. Para que el operador cuente con una posición de trabajo óptima, la máquina viene con una vara rociadora y un mango antideslizante cuyas formas y configuraciones cumplen con los reglamentos aplicables.
- De ninguna forma cubra ni modifique la vara rociadora o las boquillas de rociado.
- La hidrolavadora inalámbrica de alta presión está diseñada para ser usada con agua fría o tibia. La bomba se puede dañar si se usa agua a temperaturas más elevadas.
- No use agua sucia, arenosa, o que contenga productos químicos, ya que puede perjudicar la operación y reducir el ciclo de vida útil de la máquina.

Símbolos de seguridad

La siguiente tabla muestra y describe los símbolos de seguridad que pueden aparecer en este producto. Lea, comprenda y siga todas las instrucciones relacionadas con esta máquina antes de intentar ensamblarla y operarla.

Símbolo	Descripción	Símbolo	Descripción
	LEA EL(LOS) MANUAL(ES) DEL OPERADOR: lea, comprenda y siga todas las instrucciones en el(los) manual(es) antes de intentar ensamblar y operar esta unidad.		ALERTA DE SEGURIDAD: indica una precaución, advertencia o peligro.
	¡ADVERTENCIA! No exponga la unidad a la lluvia ni a entornos mojados. Manténgala seca.		USE PROTECCIÓN OCULAR Y AUDITIVA: para evitar lesiones, use protección auditiva y gafas protectoras.
	Para reducir el riesgo de lesiones, el usuario debe mantener a los transeúntes alejados al menos a 49 pies (15 m) de distancia.		La máquina no es adecuada para su conexión a la red de suministro de agua potable.
	Use guantes de seguridad durante el uso para proteger sus manos.		Utilice calzado antideslizante que proteja sus pies y mejore su posición de pie en superficies resbaladizas.
	Guárdela en interiores. Nunca almacene la hidrolavadora en exteriores. Si la bomba se congela, puede dañarse de forma permanente.		Solo para uso en interiores. Utilice el cargador de batería solamente en interiores.

Conozca su hidrolavadora inalámbrica

Lea detenidamente este manual del propietario y el reglamento de seguridad antes de operar la hidrolavadora inalámbrica. Compare la ilustración debajo con la hidrolavadora inalámbrica para familiarizarse con las ubicaciones de los diversos controles y ajustes. Conserve este manual para futuras referencias.

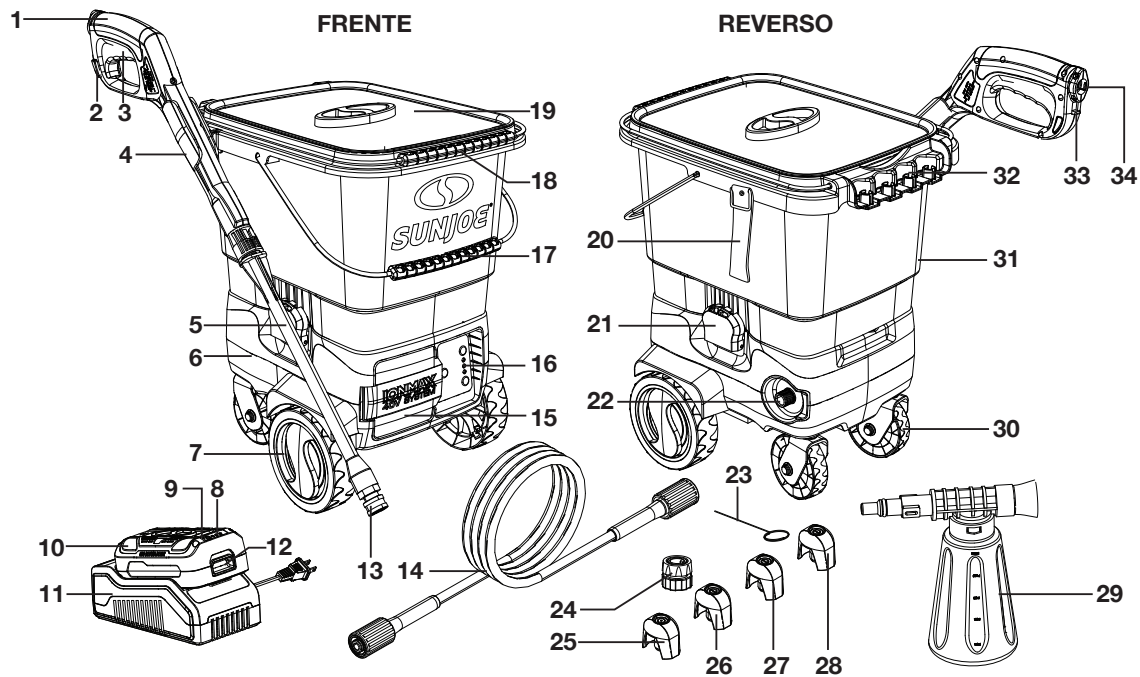

- | | | |
|--|--|---|
| 1. Pistola rociadora | 13. Collar de conexión rápida | 25. Boquilla de conexión rápida de 40° (gris) |
| 2. Traba de seguridad | 14. Manguera de alta presión | 26. Boquilla de conexión rápida de 25° (verde) |
| 3. Gatillo | 15. Compartimento de batería | 27. Boquilla de conexión rápida de 15° (amarilla) |
| 4. Sujetador de pistola rociadora | 16. Panel de control | 28. Boquilla de conexión rápida de 0° (naranja) |
| 5. Vara rociadora | 17. Mango de cubeta | 29. Accesorio para suministro de detergente |
| 6. Unidad base | 18. Mango para remolque | 30. Rueda multidirección (x2) |
| 7. Rueda frontal (2) | 19. Tapa de cubeta | 31. Cubeta para agua |
| 8. Indicador de batería | 20. Correa para manguera de alta presión | 32. Tablero para guardar boquillas |
| 9. Botón pulsador para indicador de batería | 21. Hebilla de cubeta (x2) | 33. Conexión a manguera de alta presión |
| 10. Batería de iones de litio iONMAX iBAT40XR con exclusiva tecnología EcoSharp® | 22. Salida de agua/ conexión de manguera de alta presión | 34. Traba de gatillo |
| 11. Cargador de batería de iones de litio iONMAX iCHRG40 | 23. Herramienta de limpieza tipo aguja | |
| 12. Botón pulsador de trabado | 24. Adaptador/ conexión para manguera de jardín | |

Datos técnicos

Motor	600 W sin escobillas
Voltaje máximo de batería*	40 V CC
Capacidad de la batería	5.0 Ah
Entrada del cargador	100 –120 V AC; 60 Hz
Salida del cargador	42 V CC; 2A
Tiempo máximo de carga	3.5 hr
Tiempo de duración de baterías	BAJA: 31 min MEDIA: 29 min ALTA: 25 min
Capacidad de cubeta desmontable	5.3 gal (20 L)
Longitud de manguera de alta presión	20.3 pies (6.2 m)
Capacidad de accesorio para detergente	8.5 fl oz (250 ml)
Presión máxima de entrada de agua	0.7 MPa
Temperatura máxima de entrada de agua	104°F (40°C)
Presión máxima durante la descarga inicial	1,160 PSI según prueba de presión interna de CSA
Presión nominal bajo carga típica	BAJA 500 PSI MEDIA 650 PSI ALTA 800 PSI
Caudal máximo con boquilla abierta	1 GPM
Caudal nominal	BAJA 0.68 GPM MEDIA 0.74 GPM ALTA 0.79 GPM
Peso neto	23.8 lb (10.8 kg)

* El voltaje inicial sin carga, cuando la batería está cargada por completo, alcanza un máximo de 40 V. El voltaje nominal bajo una carga típica es de 36 V.

Desembalaje

Contenido del paquete

- Ensamblado de cubeta para agua
- Tapa de cubeta
- Unidad base
- Pistola rociadora
- Vara rociadora
- Cuatro (4) boquillas de conexión rápida (0°, 15°, 25° y 40°)
- Herramienta de limpieza tipo aguja
- Accesorio para suministro de detergente
- Sujetador de pistola rociadora
- Manguera de alta presión
- Adaptador para manguera de jardín (acoplador hembra)
- Batería de iones de litio iONMAX iBAT40XR con exclusiva tecnología
- Cargador de batería de iones de litio iONMAX iCHRG40
- Manuales con tarjeta de registro

1. Retire cuidadosamente la hidrolavadora y compruebe que todos los artículos anteriores estén suministrados.
2. Inspeccione cuidadosamente el producto para asegurarse de que no haya ocurrido ningún daño o ruptura durante su transporte. Si alguna parte está dañada o extraviada, NO DEVUELVA la unidad a la tienda. Comuníquese con la central de servicio al cliente Snow Joe® + Sun Joe® llamando al 1-866-SNOWJOE (1-866-766-9563).

NOTA: no se deshaga de la caja de transporte ni del material de embalaje hasta que usted esté listo para usar su hidrolavadora inalámbrica. El empaquetado está hecho de materiales reciclables. Deseche estos materiales de acuerdo con los reglamentos de su localidad.

¡IMPORTANTE! Esta hidrolavadora y sus materiales de embalaje no son juguetes. No permita que los niños jueguen con bolsas plásticas, láminas o partes pequeñas. ¡Estos objetos pueden ser tragados y representan un riesgo de asfixia!

⚠ ¡ADVERTENCIA! No inserte la batería hasta que el ensamblado haya sido completado. El incumplimiento de esta advertencia puede resultar en un encendido accidental que cause lesiones personales graves.

Ensamblado

1. La hidrolavadora debe ser usada en una superficie segura y estable, en posición vertical (Fig. 1).



2. Abra la caja, retire la tapa de la cubeta, la cubeta y la unidad base (Fig. 2).

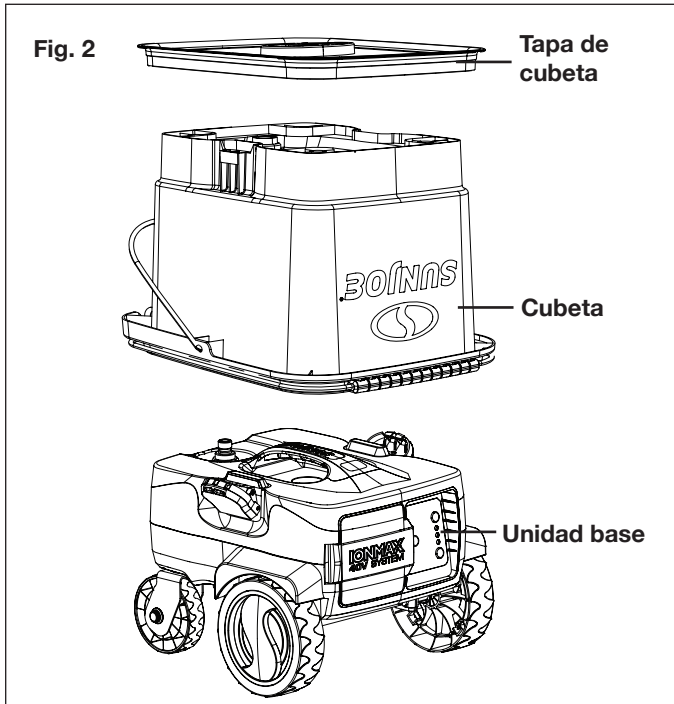

3. Inserte el sujetador de pistola rociadora en la cubeta (Fig. 3).

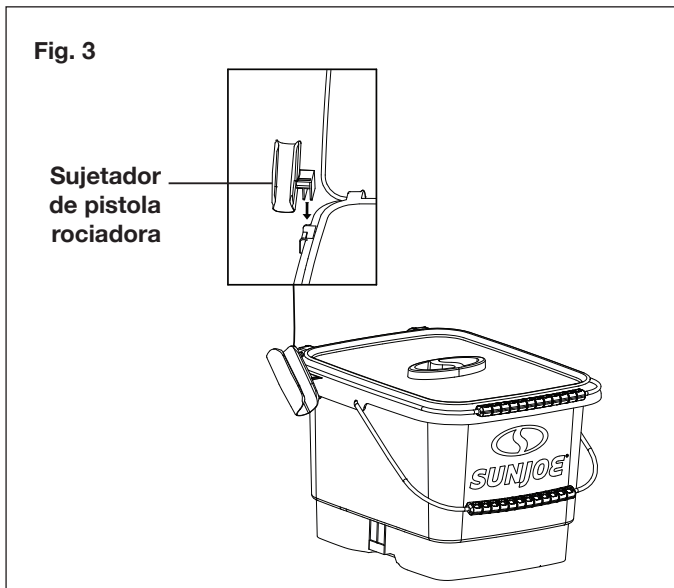

4. Alinee la entrada de agua en la unidad base con la salida en el fondo de la cubeta, y deposite la cubeta en la unidad base. Compruebe que el alineamiento sea correcto para garantizar un sellado y conexión adecuados (Fig. 4).

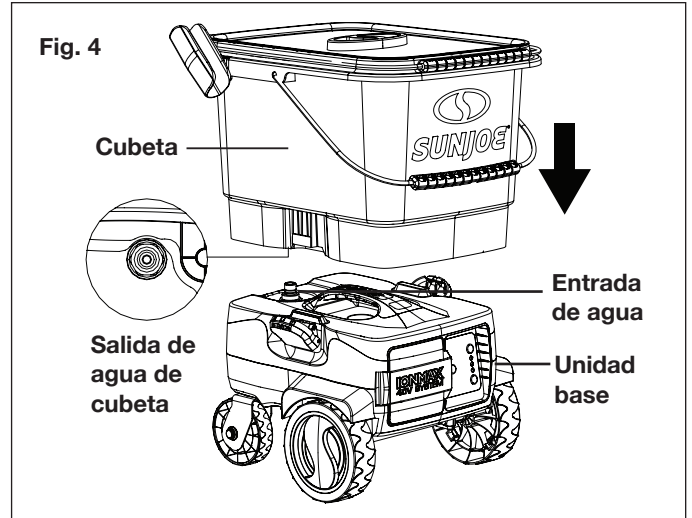

5. Levante las hebillas en la unidad base y engánchelas a la cubeta. Presione los extremos de las hebillas para trabar la cubeta a la unidad base (Fig. 5).

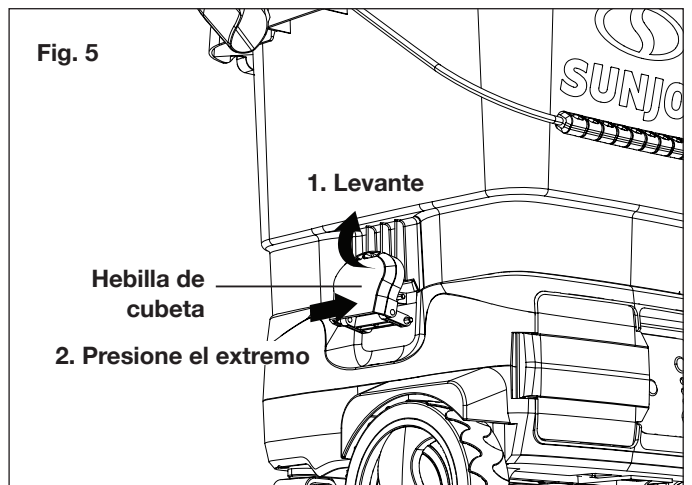

⚠ ¡ADVERTENCIA! Cuando la cubeta para agua esté fija a la unidad base, no levante la hidrolavadora por su mango. En su lugar, use el mango de remolque para tirar de la unidad de hidrolavadora sobre sus ruedas (Fig. 6).

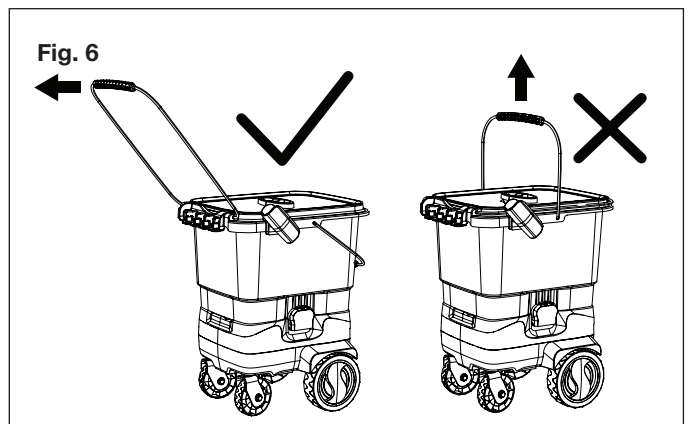

6. Sujete la vara rociadora y alinee sus dos lengüetas con la pistola. Una vez alineadas, empuje la vara rociadora firmemente dentro de la pistola y gírela en sentido antihorario para trazarla en su lugar (Fig. 7).

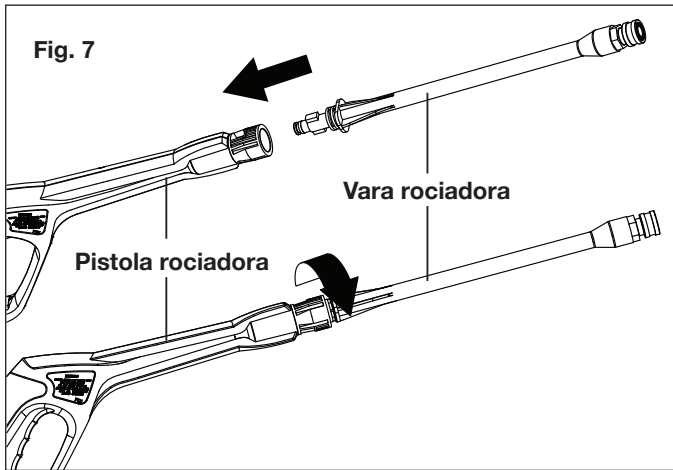

7. Destrahe el pestillo de trabaado deslizando hacia abajo, e inserte la manguera de alta presión dentro de la conexión para manguera de alta presión en el extremo de la pistola. Deslice el pestillo de vuelta para trabaar la manguera en su lugar (Figs. 8 y 9).

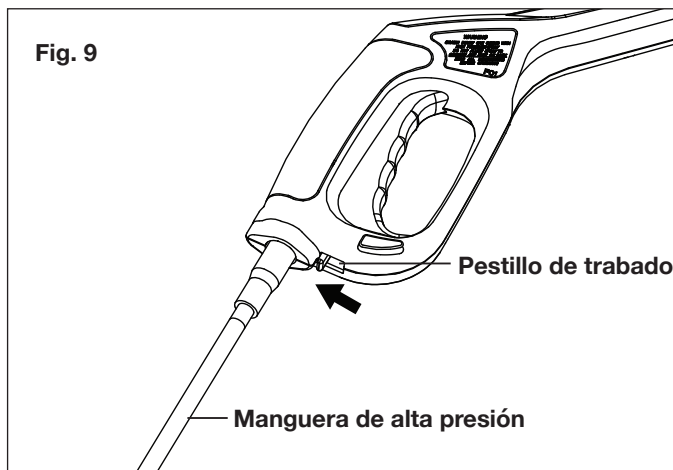
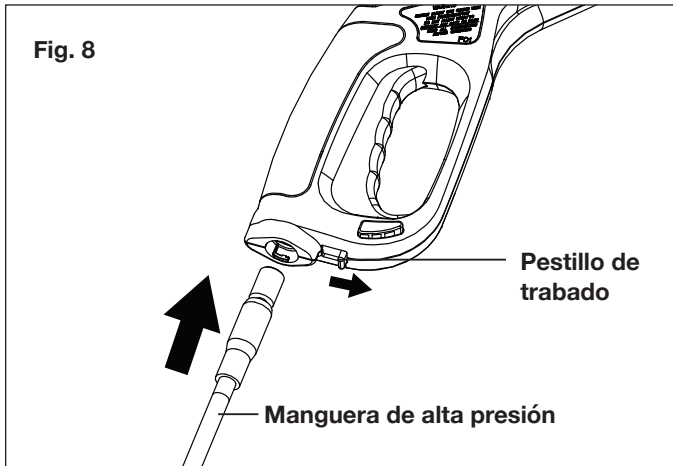

⚠ ¡ADVERTENCIA! Mantenga la manguera alejada de objetos afilados. Una manguera que reviente puede causar lesiones personales. Examine la manguera regularmente y reemplácela si está dañada. No intente reparar una manguera dañada.

8. Conecte la manguera de alta presión a la unidad base insertando el otro extremo en la salida de agua. Mientras empuja firmemente la manguera hacia dentro, gire el collar exterior hasta que esté bien apretado para garantizar una conexión hermética (Fig. 10).

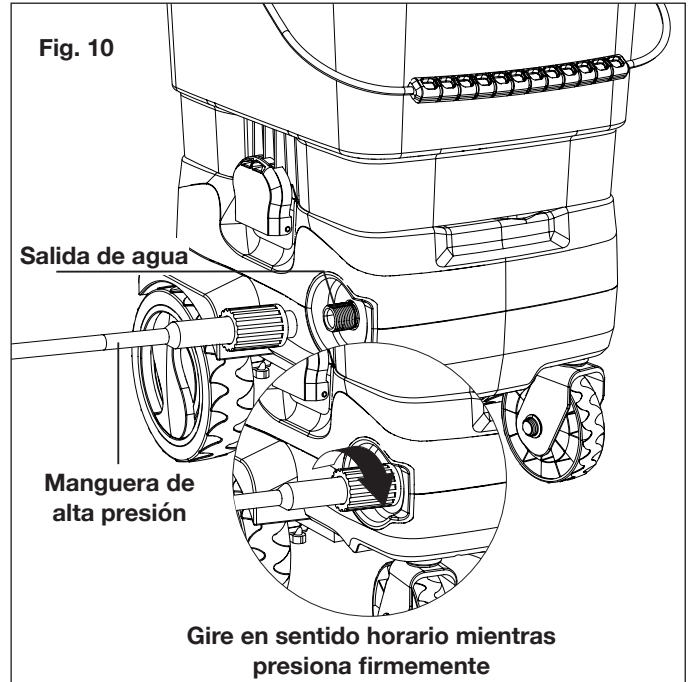

9. Coloque el ensamblado de pistola con vara rociadora en el sujetador de pistola. La hidrolavadora está lista para uso (Fig. 11).

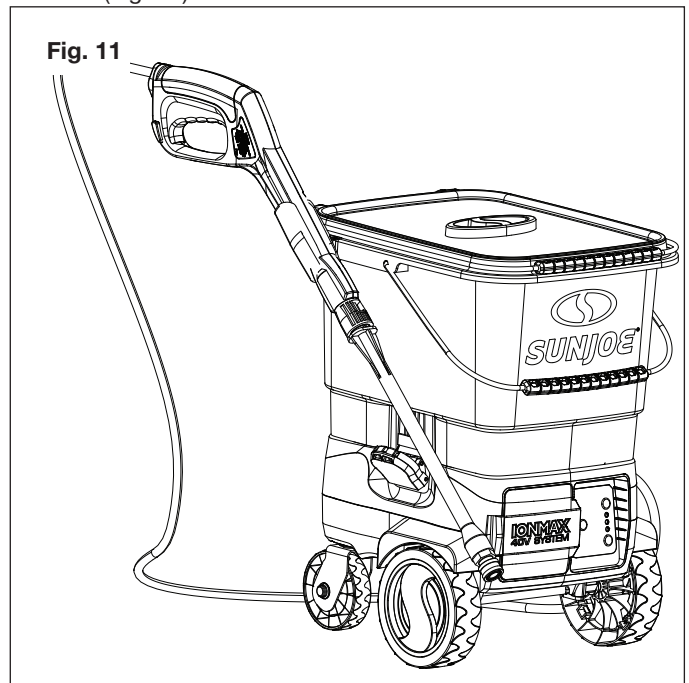

Operación de la batería

La unidad es alimentada con una batería de iones de litio. La batería está completamente sellada y no requiere de mantenimiento.

Luces indicadoras de nivel de carga de la batería

La batería tiene un botón para comprobar su nivel de carga. Simplemente presione el botón para leer el nivel de carga de la batería en los LED indicadores de la batería:

- Los tres LED indicadores de nivel están encendidos: el nivel de carga de la batería es elevado.
- Dos LED indicadores de nivel están encendidos: el nivel de carga de la batería está disminuyendo. Deje de trabajar tan pronto como sea posible.
- Un LED indicador de nivel está encendido: la batería está baja. Deje de trabajar INMEDIATAMENTE y cargue la batería. De otro modo, la vida útil de la batería se reducirá en gran medida.

Luz	Significado
	Botón de nivel de carga
	La batería está cargada a un 30% y requiere ser cargada de inmediato
	La batería está cargada a un 60% y requiere ser cargada pronto
	La batería está cargada por completo

NOTA: si el botón de nivel de carga no parece funcionar, coloque la batería en el cargador y cargue según se requiera.

NOTA: inmediatamente luego del uso de la batería, el botón de nivel de carga puede mostrar una carga más baja que la que se mostrará algunos minutos después. Las celdas de la batería “recuperan” parte de su carga luego de permanecer inactivas.

Operación del cargador

⚠ ¡ADVERTENCIA! Cargue solo baterías de iones de litio iONMAX iBAT40XR en cargadores de baterías de iones de litio iONMAX iCHRG40 compatibles. Otros tipos de baterías pueden causar lesiones personales y daños materiales.

Para reducir el riesgo de choque eléctrico, no permita que entre agua a la conexión CA/CC del cargador.

Cuándo cargar la batería de iones de litio iONMAX iBAT40XR

NOTA: las baterías de iones de litio iONMAX iBAT40XR no crean

una “memoria” al ser cargadas luego de una descarga parcial. Por tanto, no hay necesidad de agotar la batería antes de colocarla en el cargador.

- Use las luces indicadoras del cargador de batería para determinar cuando cargar su batería de iones de litio iONMAX iBAT40XR.
- Usted puede cargar por completo su batería antes de empezar un trabajo grande, o luego de un uso prolongado.

Instalación y carga de la batería

1. Abra la cubierta del compartimiento de la batería. Deslice el botón pulsador de trabado en la batería para sacar la batería de la unidad base (Fig. 12).

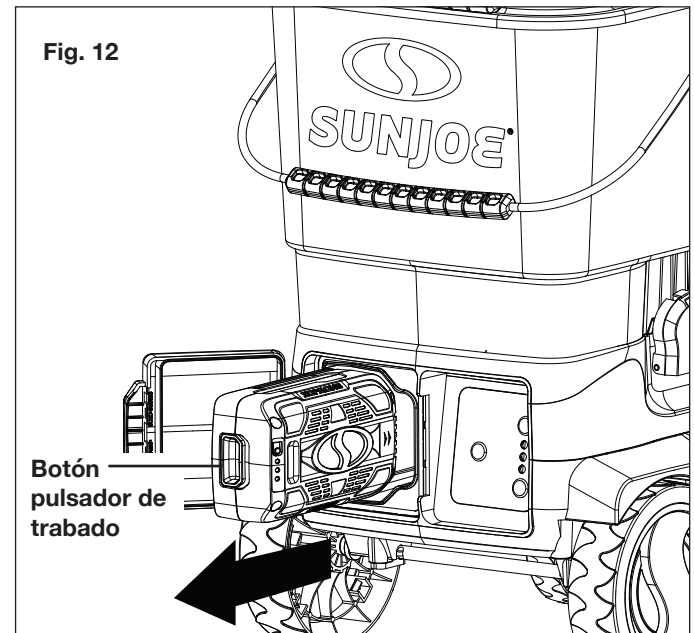

2. Compruebe que el voltaje de la red sea el mismo que el indicado en la placa de especificaciones del cargador de la batería. Luego, inserte el enchufe del cargador en el tomacorriente de pared. Cuando enchufe el cargador, la luz verde superior se iluminará y permanecerá verde (Fig. 13).

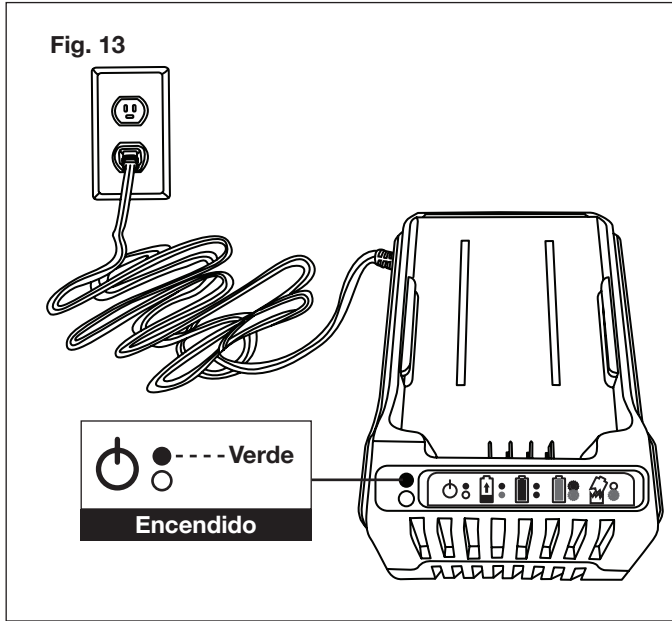

- Coloque la batería en el cargador deslizando tal como se muestra para trabarla en su posición. Cuando inserte la batería en el cargador, la luz roja inferior se iluminará indicando que la batería se está cargando (Fig. 13).
- Cuando la luz inferior se torne verde, la batería estará cargada por completo (Fig. 14).

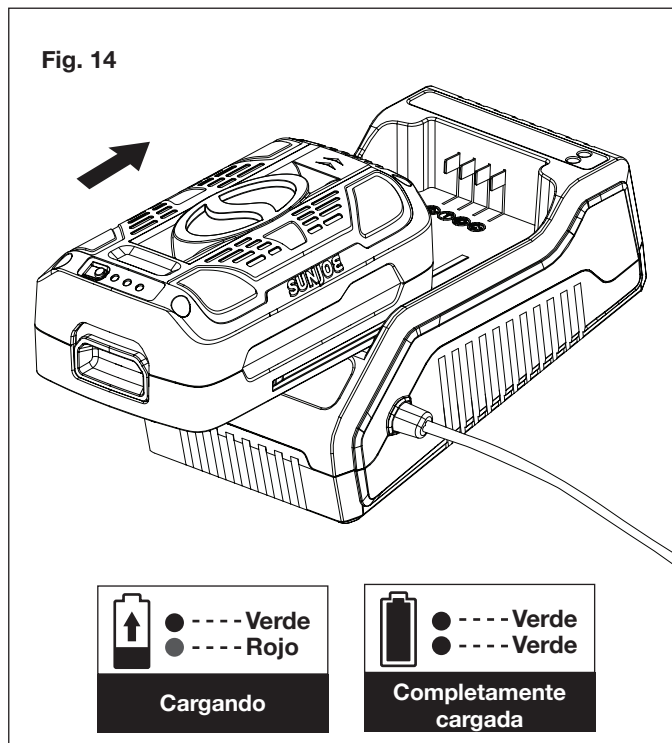

NOTA: si la luz superior se mantiene verde mientras que la luz inferior parpadea en rojo y verde de forma alterna, la temperatura es anormal (es decir, la batería está o muy caliente o muy fría). Si solo hay una luz roja parpadeando, esto indica que hay un problema con la batería. Comuníquese con la central de servicio al cliente Snow Joe® + Sun Joe® llamando al 1-866-SNOWJOE (1-866-766-9563) para recibir asistencia.

 ● --- Verde ● --- Rojo/verde parpadeando	 ● --- Solo rojo parpadeando
Temperatura anormal	Algo anda mal

- Una batería iBAT40XR descargada por completo, con una temperatura interna en el rango normal se cargará por completo dentro de 3 a 3.5 horas (entre 32°F [0°C] y 113°F [45°C]). Las baterías cargadas y descargadas con mucha frecuencia pueden demorarse más en cargarse por completo.
- Si la luz indicadora de carga parpadea en verde y rojo de forma alterna, o si no hay luz indicadora, verifique que la batería esté colocada correctamente en el compartimiento. Retire la batería y reinsertela. Si el problema persiste, comuníquese con la central de servicio al cliente Snow Joe® + Sun Joe® llamando al 1-866-SNOWJOE (1-866-766-9563) para recibir asistencia.
- Cuando se haya completado la carga, retire la batería del cargador presionando el botón pulsador de trabado y deslizando la batería hacia atrás para destrabarla del cargador (Fig. 15).

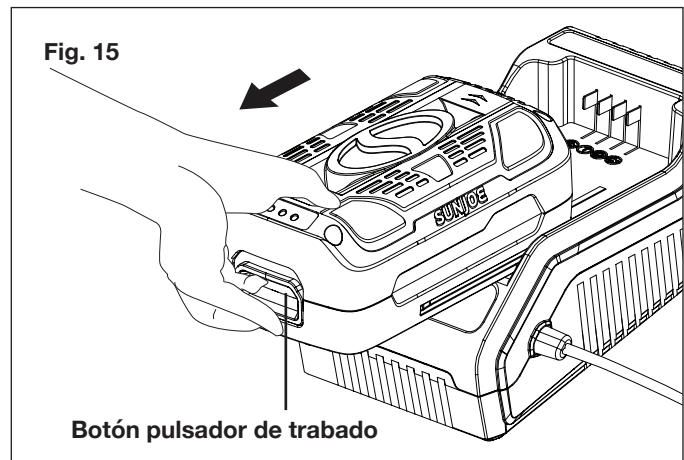

- Una recarga oportuna de la batería ayudará a prolongar la vida útil de la batería. Usted debe recargar la batería cuando note una caída en la potencia del equipo.

¡IMPORTANTE! Nunca permita que la batería se descargue por completo ya que esto causará un daño irreversible a la batería.

Carga de una batería caliente o fría

Las luces roja y verde indicadores parpadeantes en el cargador indican que la temperatura de la batería está fuera del rango de carga. Una vez que la batería esté a una temperatura dentro del rango aceptable, se cargará normalmente y la luz roja será continua. Las baterías frías o calientes pueden tardar más tiempo en cargarse.

Estado de carga de batería de iones de litio		
Temperatura de batería	Luz roja indicadora de cargador	Estado de carga
Muy caliente	Intermitente	No se carga
Rango normal	Continua	Carga normal
Muy fría	Intermitente	No se carga

Operación

⚠ ¡IMPORTANTE! Esta hidrolavadora está equipada con un micro-interruptor sensible al caudal de agua. Este Sistema de Parada Total (Total Stop System o TTS) detecta el caudal de agua en la bomba. Cuando se suelta el gatillo, el agua deja de fluir a través de la bomba. El TTS entonces apaga el motor de forma automática para evitar que la bomba se sobrecaliente, ahorrando así energía y prolongando el ciclo de vida útil de la bomba.

El sistema TTS solo funcionará cuando haya agua en la cubeta o la unidad base esté conectada a un suministro de agua. Cuando no haya un suministro de agua conectado a la unidad, el botón de encendido/apagado tiene que ser presionado para que la unidad se detenga.

⚠ ¡IMPORTANTE! Este sistema es capaz de producir 8 MPa. Para evitar roturas y lesiones, no opere esta bomba con componentes clasificados para presiones de trabajo menores que 8 MPa (incluidos pero no limitados a pistolas rociadoras, mangueras y conexiones de mangueras).

1. Abra la tapa del compartimiento de la batería y deslice la batería hacia adentro hasta que haga "clic" para trazarla en su posición, y luego cierre la tapa (Fig. 16).

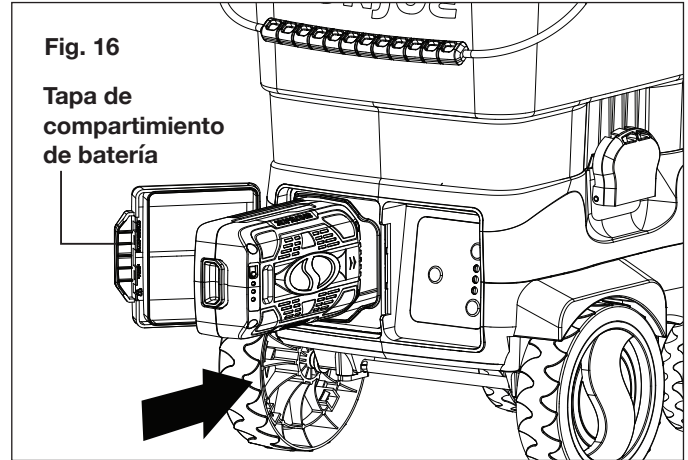

Fig. 16

Tapa de compartimiento de batería

2. Retire la cubeta para agua de la unidad base, y llénela con agua limpia y fresca (Fig. 17).

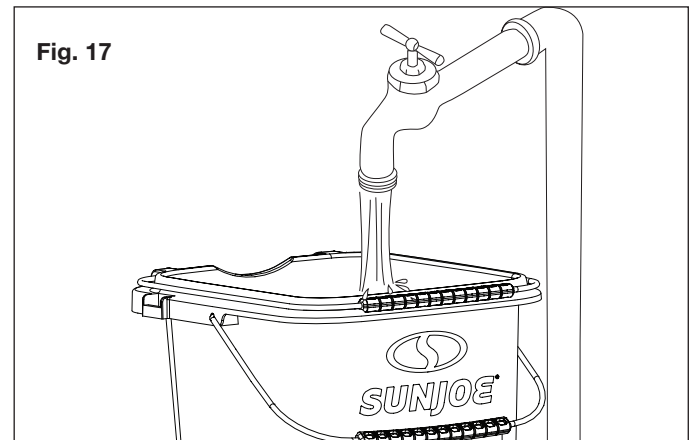

Fig. 17

⚠ ¡ADVERTENCIA! La temperatura del agua entrante no debe exceder los 104°F (40°C).

⚠ ¡PRECAUCIÓN! La hidrolavadora solo debe ser usada con agua limpia (fresca). El uso de agua sin filtrar, conteniendo químicos corrosivos, dañará la hidrolavadora.

⚠ ¡ADVERTENCIA! No llene la cubeta mientras esté fija a la unidad base.

- Coloque la cubeta de vuelta a la unidad base. Asegúrese de que la cubeta esté alineada correctamente a la unidad base. Enganche y trabe las hebillas para asegurarse de que la cubeta esté conectada de forma segura antes de usar la unidad (Figs. 4 y 5).

NOTA: si no desea usar la cubeta, puede usar la unidad base directamente como hidrolavadora. Vea las siguientes instrucciones (pasos 4 y 5) sobre cómo conectar la unidad base a un suministro de agua.

- Conecte el adaptador de la manguera de jardín (acoplador hembra) a la entrada de agua en la unidad base de la hidrolavadora. Luego, enrosque la manguera de jardín (extremo macho) al adaptador de manguera de jardín (Fig. 18). La manguera de jardín deberá tener un diámetro interno de al menos 13 mm (½ plg) y debe estar reforzada. El suministro de agua debe ser por lo menos igual a la capacidad de entrega de la hidrolavadora.

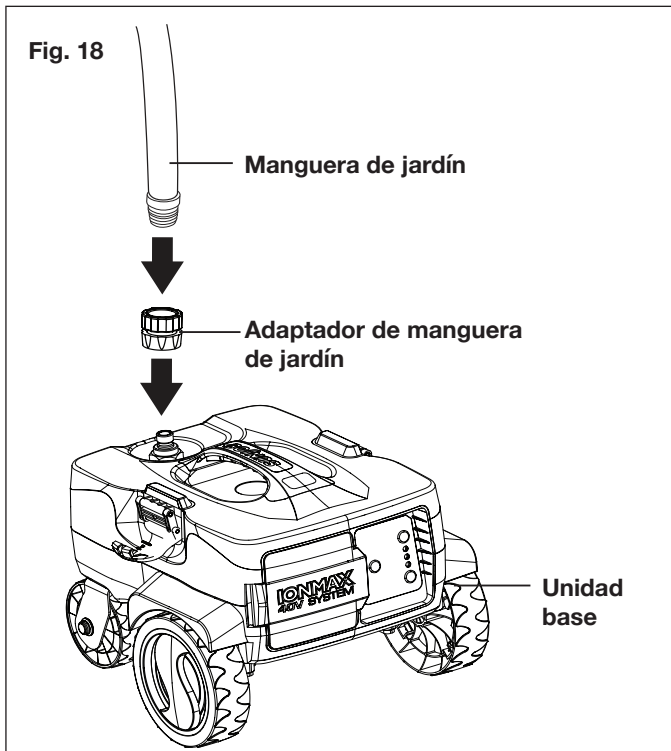

- Conecte la manguera de jardín al suministro de agua (Fig. 19).

⚠ ¡ADVERTENCIA! El agua que ha fluído a través de válvulas contra-reflujo se considera no potable.

⚠ ¡ADVERTENCIA! La presión del suministro de agua no debe exceder los 0.7 MPa.

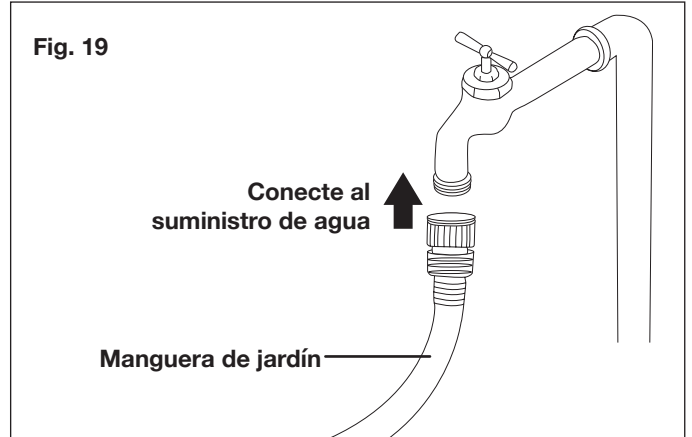

- Si solo usa la unidad base, abra la llave de suministro de agua por completo.
- Empuje la traba de seguridad en el mango de la pistola rociadora, y luego presione el gatillo por unos segundos hasta que el flujo de agua se estabilice. Operar la hidrolavadora de esta forma permitirá que el aire escape y se descargue la presión residual en la manguera (Fig. 20).

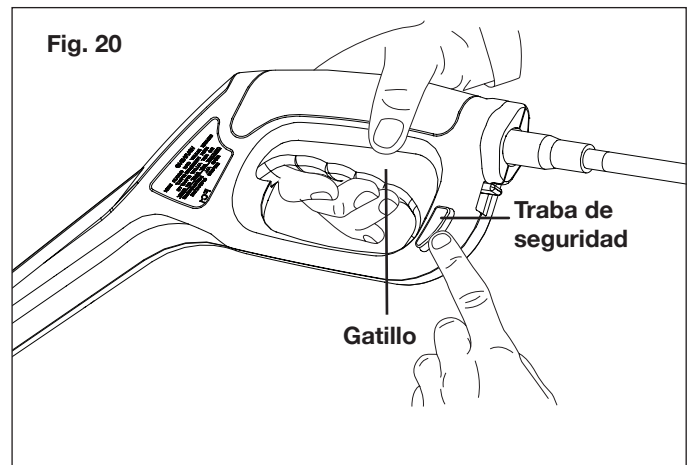

- Manteniendo el gatillo presionado, encienda la unidad presionando el botón de encendido/apagado en el panel de control. Usando la función "Pressure select" ("selector de presión"), usted puede elegir entre tres niveles de presión al tocar los botones "+" o "-" en el lado derecho del panel de control (Fig. 21).

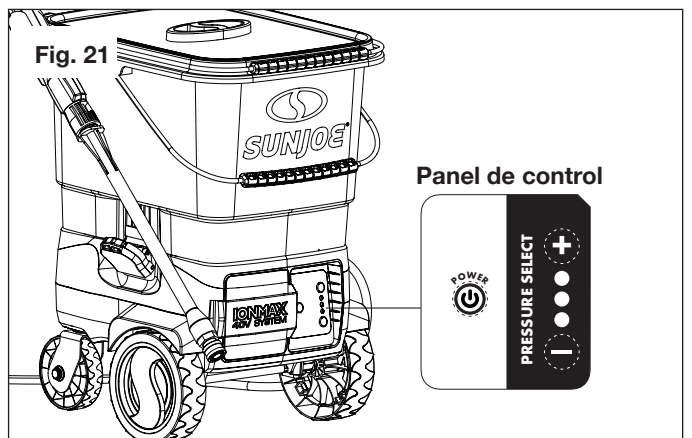

NOTA: esta máquina está equipada con tres niveles de potencia/presión seleccionables. Vea la siguiente tabla para especificaciones detalladas.

Alimentación	Luces indicadoras	Flujo nominal	Presión nominal
Baja	○ – Apagada ○ – Apagada ● – Encendida	0.66 GPM	507 PSI
Media	○ – Apagada ● – Encendida ● – Encendida	0.75 GPM	650 PSI
Alta	● – Encendida ● – Encendida ● – Encendida	0.79 GPM	800 PSI

9. Al volver a encender el motor, mantenga siempre el gatillo apretado.

NOTA: el motor solo funciona cuando el gatillo es apretado, y se apaga cuando el gatillo es soltado.

Uso de las boquillas

Antes de comenzar cualquier tarea de limpieza, determine la mejor boquilla para la tarea. Cada boquilla tiene un patrón de rociado diferente. Los patrones de boquilla son: 40° (para una limpieza delicada), 25° (para limpieza general), 15° (para trabajos difíciles) y 0° (para limpieza puntual o áreas difíciles de alcanzar).

⚠ ¡PRECAUCIÓN! NUNCA cambie boquillas sin antes activar la traba de seguridad en el gatillo del mango.

⚠ ¡ADVERTENCIA! Los chorros de alta presión pueden ser peligrosos si se manipulan incorrectamente. El chorro no deberá estar dirigido a personas, mascotas, equipos eléctricos activos ni al artefacto en sí.

Esta hidrolavadora inalámbrica está equipada con cuatro (4) boquillas de conexión rápida que se ajustan fácilmente al collar de conexión rápida de la vara rociadora.

Para conectar una boquilla a la vara rociadora:

1. Apague la hidrolavadora, retire la cubeta o cierre el suministro de agua. Apriete el gatillo para liberar la presión de agua.
2. Active la traba de seguridad en el gatillo de la pistola empujando la traba de seguridad hasta que haga *clik* en la ranura.
3. Al mismo tiempo jale hacia atrás el collar de conexión rápida y conecte la boquilla deseada en el collar de conexión rápida hasta que haga *“clik”* en su lugar, y luego suelte el collar de conexión rápida (Fig. 22).

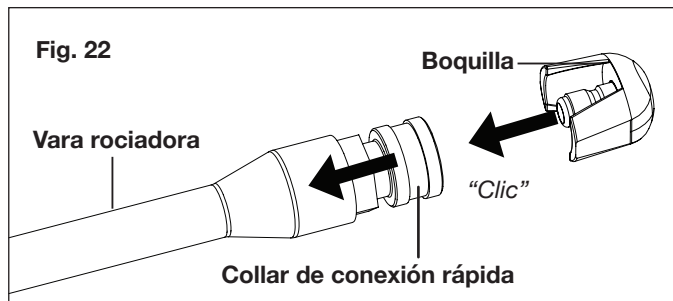

Para desconectar una boquilla de la vara rociadora una vez que el trabajo de limpieza haya finalizado:

4. Apague la hidrolavadora, retire la cubeta o cierre el suministro de agua. Apriete el gatillo para liberar la presión de agua.
5. Active la traba de seguridad en el gatillo de la pistola empujando la traba de seguridad hasta que haga *clik* en la ranura.
6. Retire la boquilla colocando su mano sobre la boquilla mientras jala hacia atrás el collar de conexión rápida.

⚠ ¡ADVERTENCIA! No ajuste la boquilla mientras el gatillo esté apretado. Si lo hace, la hidrolavadora se puede dañar o usted se puede lesionar.

Al usar detergentes

Al limpiar con la hidrolavadora, algunas tareas de limpieza pueden ser resueltas solo usando agua, pero para la mayoría de las tareas, limpiar con detergentes permite retirar la suciedad de una forma más efectiva.

⚠ ¡ADVERTENCIA! Use solo detergentes específicamente diseñados para uso con hidrolavadoras tales como el limpiador concentrado de casas y terrazas para hidrolavadoras Sun Joe® (SPX-HDC1G), el detergente y limpiador en espuma Premium de autos para hidrolavadoras Sun Joe® (SPX-FCS1G), o el limpiador y desengrasador multipropósito de alto rendimiento para hidrolavadoras Sun Joe® (SPX-APC1G). **NO USE** detergentes caseros, ácidos, soluciones alcalinas, lejía, solventes, materiales inflamables o soluciones de grado industrial. Estos pueden dañar la hidrolavadora. Muchos detergentes pueden requerir ser mezclados antes de su uso. Prepare la solución de limpieza tal como se indica en la botella de la solución.

1. Retire el accesorio de vara rociadora de la pistola.
2. Retire el rociador de detergente de la botella, y llene la botella con detergente mezclado. Vuelva a colocar el rociador de detergente (Fig. 23).

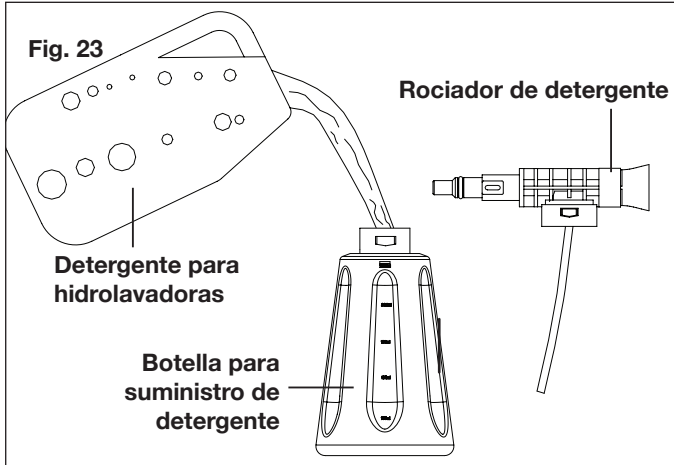

3. Tome el accesorio surtidor de detergente y alinee las dos lengüetas con la pistola. Una vez alineadas, empujelo hacia la pistola y gírelo en sentido antihorario para trabarlo en su lugar (Fig. 24).

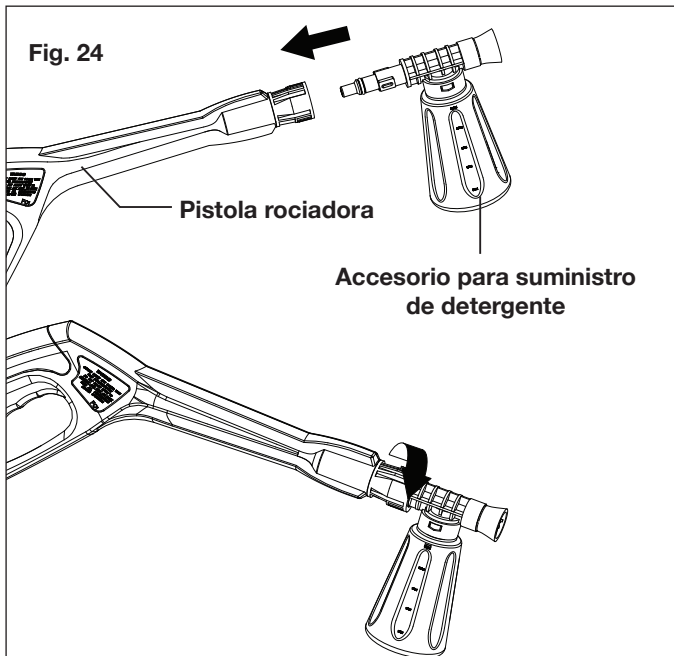

4. Encienda la hidrolavadora. Apriete el gatillo para operar la unidad.

⚠ ¡PRECAUCIÓN! Pruebe siempre el detergente en un área no visible antes de usarlo.

5. Aplique el detergente desde abajo hacia arriba en la superficie seca a ser limpiada.

NOTA: no se recomienda mojar la superficie primero ya que esto diluye el detergente y reduce su capacidad limpiadora.

6. Permita siempre que el detergente permanezca en la superficie por un corto tiempo antes de enjuagarlo. No deje que el detergente se seque en la superficie.

⚠ ¡PRECAUCIÓN! Las superficies pintadas se pueden dañar si el detergente se deja secar sobre éstas. Lave y enjuague una pequeña área por vez. Evite trabajar en superficies calientes o bajo la luz directa del sol.

⚠ ¡PRECAUCIÓN! No seguir estas instrucciones de limpieza causará que el sistema de inyección se obstruya y se vuelva inoperable.

Enjuague empleando la hidrolavadora

1. Apague la hidrolavadora, retire la cubeta o cierre el suministro de agua.
2. Apriete el gatillo para liberar la presión de agua.
3. Active la traba de seguridad en el gatillo del mango empujando la traba de seguridad hasta que haga "clic" en la ranura.
4. Retire el accesorio de suministro de detergente empujando firmemente mientras lo gira en sentido horario para destrabar las lengüetas y retirarlo de las ranuras. Jale el accesorio fuera de la pistola.
5. Conecte la vara rociadora a la pistola.
6. Seleccione la boquilla adecuada para el trabajo (Fig. 25).

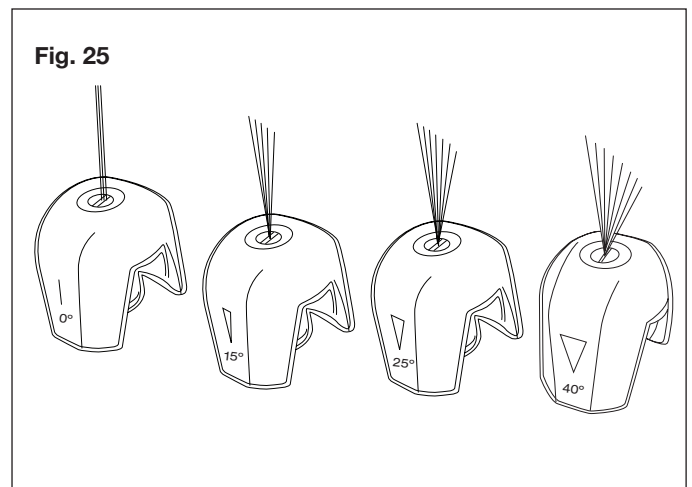

- I) La boquilla de chorro intenso (naranja) de 0° es una boquilla extremadamente potente que brinda un chorro de alta presión como de punta de lápiz. Se usa para cortar depósitos pesados en áreas pequeñas y concentradas. Es ideal para disolver sustancias difíciles, como manchas de alquitrán y grasa en concreto o para quitar barro encostrado en equipos. Use esta boquilla para limpiar áreas difíciles de alcanzar, incluyendo fachadas de edificios de dos pisos o debajo de podadoras de césped o tractores.

NOTA: se debe tener cuidado al escoger la boquilla adecuada para evitar abollar maderas permanentemente o dañar superficies frágiles.

- II) Use la boquilla de punta de abanico de 15° (amarilla) para trabajos de limpieza profunda en superficies duras. Las aplicaciones incluyen el decapado de pintura, retiro de manchas de aceite, grasa, manchas difíciles de moho y óxido en el acero. Esta boquilla

solo deberá ser usada en áreas que puedan soportar la alta presión proveniente de la boquilla.

III) Use la boquilla de punta de abanico de 25° (verde) para limpiar fachadas, terrazas de madera, banquetas o entradas para vehículos. Al usar esta boquilla, pruebe en un área pequeña primero para evitar daños a la superficie.

IV) Use la boquilla de rociado ancho de 40° (gris) para limpiar objetos tales como vehículos, camiones, barcos, muebles de patio o equipos de jardinería.

7. Trabe la cubeta con agua en la unidad base o conecte la unidad base a un suministro de agua. Empiece por la parte superior del área a ser enjuagada y trabaje hacia abajo, superponiendo las pasadas.

¡IMPORTANTE! NUNCA USE:

- Lejía, productos con cloro y otros químicos corrosivos;
- Líquidos que contengan solventes (p. ej., diluyentes de pintura, gasolina, aceites);
- Productos de fosfato trisódico;
- Productos con amoníaco; o
- Productos a base de ácidos.

Estos químicos dañarán la unidad y la superficie siendo limpiada.

Apagado

1. Presione el botón de encendido/apagado en el panel de control.
2. Saque el agua restante de la cubeta, o cierre el suministro de agua.
3. Apriete el gatillo para liberar la presión de agua.
4. Si usa la unidad base directamente, desconecte la manguera de jardín de la entrada de agua en la unidad base.
5. Desconecte la manguera de alta presión del mango de la pistola.
6. Suelte el gatillo y active la traba de seguridad de la pistola.

 **¡ADVERTENCIA!** Cierre la llave de suministro de agua y apriete el gatillo para despresurizar la unidad. No hacerlo puede resultar en lesiones personales debido a la descarga de agua a alta presión.

Cuando se detenga a descansar

Si usted se va a tomar un descanso de cinco minutos o más entre trabajos de limpieza:

1. Active la traba de seguridad de la pistola.
2. Presione el botón de encendido/apagado para apagar la máquina.

Almacenamiento

 **¡PRECAUCIÓN!** Guarde siempre su hidrolavadora en un lugar donde la temperatura no descienda a menos de 32°F (0°C). La bomba de esta máquina es susceptible a un daño permanente si se congela. **EL DAÑO POR CONGELACIÓN NO ESTÁ CUBIERTO POR LA GARANTÍA.**

- Guarde la hidrolavadora en interiores, en un lugar seco y cubierto, donde el clima no pueda dañarla.
- Es importante guardar este producto en un área sin riesgo de congelación.
- Vacíe siempre el agua de todas las mangueras, bomba, accesorio de suministro de detergente y cubeta antes de almacenar la unidad.

 **¡PRECAUCIÓN!** El uso de un protector de bomba es recomendado para evitar daños por congelación durante el almacenamiento en los meses de invierno.

Almacenamiento durante el invierno y a largo plazo

Si usted debe guardar su hidrolavadora en un lugar donde la temperatura sea menor de 32°F (0°C), usted puede minimizar el riesgo de daños a su máquina utilizando el siguiente procedimiento:

- Desconecte todas las conexiones de agua.
- Encienda la máquina por algunos segundos hasta que el agua restante de la bomba salga. Apáguela inmediatamente.
- No permita que la manguera de alta presión se retuerza o pliegue.
- Guarde la máquina y los accesorios en una habitación cuya temperatura no descienda al punto de congelación.
- No guarde la unidad cerca de hornos u otras fuentes de calor, ya que los sellos de la bomba se pueden secar.
- Opere la hidrolavadora con anticongelante no corrosivo/no tóxico, un rescatador o un protector de bomba antes de guardarla durante el invierno.

 **¡ADVERTENCIA!** Antes de volverla a usar, enjuáguela por completo con agua limpia. El anti-congelante puede dañar la pintura de las superficies así que usted debe asegurarse de que no haya anticongelante en el sistema antes de volverlo a usar.

Mantenimiento

⚠ ¡PRECAUCIÓN! Antes de prestar servicio a la hidrolavadora, retire la batería de su compartimento.

1. Para asegurar un buen rendimiento, inspeccione y limpie el filtro de entrada de agua. Retire el filtro y enjuáguelo con agua tibia para evitar que cualquier material extraño obstruya la bomba (Figs. 26 y 27).

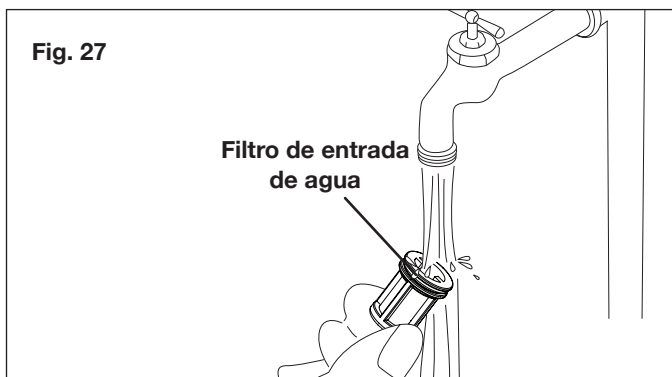
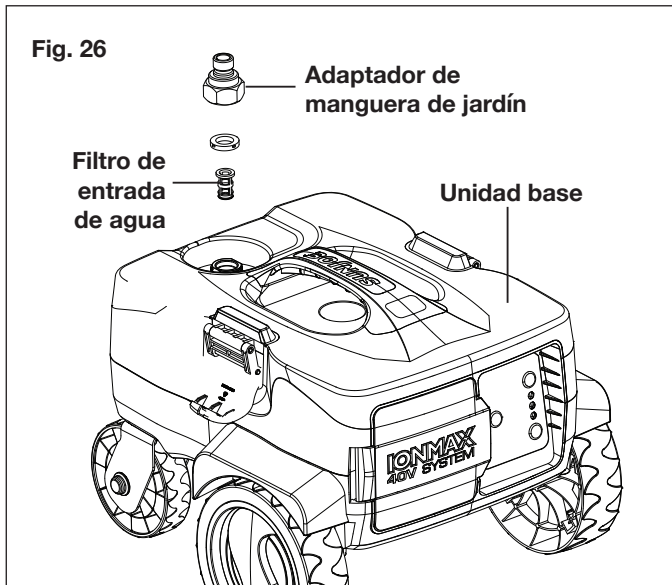

2. Limpie la boquilla con la herramienta de limpieza tipo aguja suministrada (Fig. 28). Desconecte la vara rociadora de la pistola; retire cualquier suciedad del agujero de la boquilla y enjuague la boquilla.

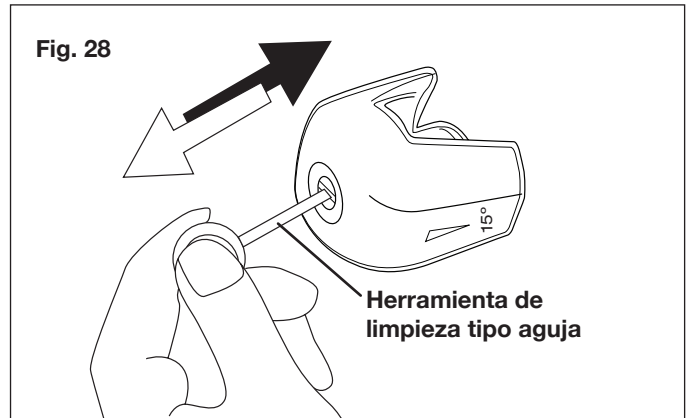

3. Retire la suciedad adicional retro-lavando con agua a través de la boquilla y la vara rociadora. Para hacer esto, coloque el extremo de la manguera de jardín (con agua fluyendo) en la punta de la boquilla, empujando el agua y los residuos por la abertura posterior de la boquilla y la vara rociadora.

Eliminación

Reciclado de la hidrolavadora

- No se deshaga de artefactos eléctricos como si fueran residuos urbanos sin clasificar. Use instalaciones de recolección aparte.
- Contacte a su agencia gubernamental local para obtener información sobre los sistemas de recolección disponibles.
- Si los artefactos eléctricos son desechados en rellenos sanitarios o basureros, las sustancias peligrosas pueden contaminar el agua subterránea y entrar en la cadena alimentaria, dañando su salud y bienestar.
- Al reemplazar artefactos viejos con nuevos, el vendedor está obligado legalmente a aceptar su artefacto antiguo para su eliminación, sin costo alguno por parte de usted.

Reciclaje y eliminación

El producto viene en un empaquetado que lo protege contra daños durante el transporte. Conserve el empaquetado hasta que usted esté seguro de que todas las partes hayan venido en este y que el producto esté funcionando adecuadamente. Luego, recicle el empaquetado o consérvelo para un almacenamiento a largo plazo.



Símbolo WEEE. Los productos eléctricos no deben ser desechados en la basura doméstica. Recíclelos donde hayan instalaciones adecuadas. Consulte con las autoridades locales o tienda local para saber sobre las normas de reciclaje.

Precaución y eliminación de la batería

Deshágase de su batería de acuerdo con los reglamentos federales, estatales y locales. Para encontrar lugares de reciclaje, comuníquese con un servicio de reciclaje en su localidad.

⚠ ¡PRECAUCIÓN! Incluso las baterías descargadas contienen algo de energía. Antes de deshacerse de éstas, use cinta aislante para cubrir los terminales y evitar que la batería haga cortocircuito, lo cual puede causar una explosión o incendio.

⚠ ¡ADVERTENCIA! Para reducir el riesgo de lesiones personales o explosión, nunca queme ni incinere una batería incluso si está dañada, inservible o completamente descargada. Al ser quemada, los humos y materiales tóxicos son emitidos a la atmósfera circundante.

1. Las baterías varían de acuerdo al dispositivo. Consulte su manual para obtener la información específica.
2. Instale solo nuevas baterías del mismo tipo en su producto (donde corresponda).
3. No insertar las baterías con la polaridad correcta, tal como se indica en el compartimiento de la batería o en el manual, puede reducir el ciclo de vida útil de las baterías o causar fugas en las baterías.
4. No combine baterías nuevas con antiguas.
5. No combine baterías alcalinas, estándar (de zinc-carbono) o recargables (de níquel-cadmio, de níquel-hidruro metálico o de iones de litio).
6. No arroje las baterías al fuego.
7. Las baterías deben ser recicladas o desechadas según los reglamentos locales y estatales.

Servicio y soporte

Si su hidrolavadora iONMAX SPX6001C-XR de Sun Joe® requiere una reparación o mantenimiento, comuníquese con la central de servicio al cliente de Snow Joe® + Sun Joe® llamando al 1-866-SNOWJOE (1-866-766-9563).

Modelo y número de serie

Al contactar a la empresa, ordenar partes de repuesto o programar una reparación en un centro autorizado, usted necesitará proporcionar el modelo y número de serie, los cuales se encuentran en la etiqueta ubicada en la carcasa de la unidad. Copie estos números en el espacio proporcionado a continuación.

Registre los siguientes números que se encuentran en la carcasa o mango de su nuevo producto:	
Modelo:	
S P X 6 0 1 C - X R	
N° de serie:	

iCHRG40

Federal Communications Commission (Comisión Federal de Comunicaciones o FCC):

 **¡ADVERTENCIA!** Cualquier cambio o modificación a esta unidad no aprobado expresamente por la parte responsable por el cumplimiento puede hacer que el usuario pierda el derecho de utilizar el equipo.

Dispositivo Clase B:

NOTA: este equipo ha sido probado y cumple con los límites de la Clase B de dispositivos digitales, de acuerdo con la Parte 15 de las normas de la FCC.

Estos límites están diseñados para proporcionar protección razonable contra interferencias dañinas en una instalación residencial.

Este equipo genera, usa y puede irradiar energía de radiofrecuencia y, si no se instala y utiliza de acuerdo con las instrucciones, puede provocar interferencias perjudiciales en las comunicaciones radiofónicas.

No obstante, no hay garantía alguna de que no se produzcan interferencias en una instalación concreta.

Si este equipo llegara a causar una interferencia perjudicial para la recepción de radio o televisión (la cual se puede determinar apagando y encendiendo el equipo), se recomienda que el usuario trate de corregir la interferencia tomando una o más de las siguientes medidas:

- Reorientar o reubicar la antena receptora.
- Aumentar la distancia entre el equipo y el receptor.
- Conectar el equipo a un tomacorriente correspondiente a un circuito diferente de aquel al que está conectado el receptor.
- Consultar a un comerciante o a un técnico experimentado de radio y televisión.

Solución de problemas

- Retire la batería de su compartimiento antes de llevar a cabo tareas de mantenimiento en la máquina o comprobar que sus partes estén funcionando correctamente.
- Para evitar complicaciones innecesarias, revise la siguiente tabla antes de ponerse en contacto con la central de servicio al cliente por cualquier problema mecánico.

Problema	Causa posible	Solución posible
La máquina no enciende	<ul style="list-style-type: none"> • Falla en la alimentación/ la batería no está insertada de forma correcta 	<ul style="list-style-type: none"> • Verifique que la batería esté lo suficientemente cargada y que esté insertada correctamente.
Presión fluctuante	<ul style="list-style-type: none"> • Bomba absorbiendo aire. • Las válvulas están sucias, gastadas o atascadas. • Los sellos de la bomba están gastados. 	<ul style="list-style-type: none"> • Verifique que las mangueras y conexiones sean herméticas. • Limpie o reemplace los sellos/válvulas. • Comuníquese con la central de servicio al cliente Snow Joe® + Sun Joe® llamando al 1-866-SNOWJOE (1-866-766-9563) para recibir asistencia.
La máquina se detiene	<ul style="list-style-type: none"> • El sensor térmico está activado. • La boquilla está parcialmente obstruida. • La batería está baja. 	<ul style="list-style-type: none"> • Deje que la hidrolavadora se enfríe por cinco minutos. • Limpie la boquilla. • Cargue la batería.
La máquina está palpitando	<ul style="list-style-type: none"> • Aire en la manguera de entrada. • Suministro de red de agua inadecuado. • La boquilla está parcialmente obstruida. • El filtro de entrada de agua está obstruido. • La manguera está plegada o retorcida. 	<ul style="list-style-type: none"> • Permita que la máquina funcione apretando el gatillo hasta que vuelva la presión regular de funcionamiento. • Verifique que la fuente de suministro de agua corresponda a las especificaciones requeridas. • ¡ADVERTENCIA! Evite usar mangueras largas y delgadas (deben tener un mínimo de ½ pulgada de diámetro). • Limpie la boquilla. • Limpie el filtro de entrada de agua. • Enderece la manguera para eliminar los pliegues u obstrucciones.
La máquina generalmente se enciende y apaga por sí sola	<ul style="list-style-type: none"> • Hay fugas en la bomba o pistola rociadora. • El mecanismo del gatillo está descompuesto. 	<ul style="list-style-type: none"> • Llame a la central de servicio al cliente Snow Joe® + Sun Joe® al 1-866-SNOWJOE (1-866-766-9563) para recibir asistencia.
La máquina se enciende pero no sale agua	<ul style="list-style-type: none"> • La bomba, las mangueras o los accesorios están congelados. • No hay caudal de agua. • El filtro de entrada de agua está obstruido. • La boquilla está obstruida. 	<ul style="list-style-type: none"> • Espere a que la bomba, las mangueras o los accesorios se descongelen. • Conecte a la entrada de agua. • Limpie el filtro de entrada de agua. • Limpie la boquilla.

Accesorios opcionales

⚠ ¡ADVERTENCIA! USE SIEMPRE solo partes de repuesto y accesorios Snow Joe® + Sun Joe®. NUNCA use partes de repuesto o accesorios que no hayan sido diseñados para su uso con esta hidrolavadora inalámbrica. Comuníquese con Snow Joe® + Sun Joe® si tiene dudas sobre si es seguro usar alguna parte de repuesto o accesorio en particular con su hidrolavadora. El uso de cualquier otro accesorio o parte puede ser peligroso y causar lesiones personales o daños mecánicos.

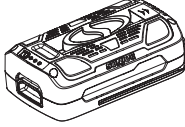
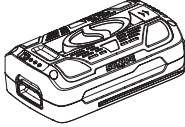
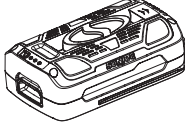
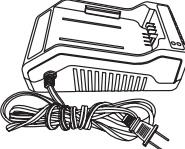
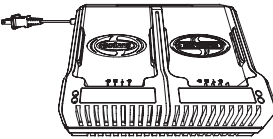
Accesorio	Descripción	Modelo
<p>①</p> 	<p>Batería de iones de litio iONMAX de 40 V y 4.0 Ah <i>Tiempo máximo de batería:</i> Baja: 21 min Media: 20 min Alta: 16 min</p>	iBAT40
<p>②</p> 	<p>Batería de iones de litio iONMAX de la SERIE PRO de 40 V y 5.0 Ah <i>Tiempo máximo de batería:</i> Baja: 31 min Media: 29 min Alta: 25 min</p>	iBAT40XR
<p>③</p> 	<p>Batería de iones de litio iONMAX de la SERIE PRO 40 V y 6.0 Ah <i>Tiempo máximo de batería:</i> Baja: 42 min Media: 39 min Alta: 35 min</p>	iBAT40XRP
<p>④</p> 	<p>Cargador de batería de iones de litio iONMAX de 40 V</p>	iCHRG40
<p>⑤</p> 	<p>Cargador de doble puerto para baterías de iones de litio iONMAX de 40 V</p>	iCHRG40-DPC

¡La línea completa de hidrolavadoras y accesorios de alta calidad de Sun Joe le facilita sus trabajos sucios y difíciles, y optimiza al máximo su modelo!

COMPRE EN LÍNEA AHORA visitando sunjoe.com

NOTA: los accesorios están sujetos a cambios sin obligación alguna por parte de Snow Joe® + Sun Joe® de notificar sobre dichos cambios. Los accesorios pueden ser pedidos en línea en sunjoe.com o vía telefónica llamando a la central de servicio al cliente Snow Joe® + Sun Joe® al 1-866-SNOWJOE (1-866-766-9563).



LA PROMESA DE SNOW JOE® + SUN JOE® AL CLIENTE

POR SOBRE TODO, en Snow Joe, LLC (“Snow Joe”) estamos dedicados a usted, nuestro cliente. Nos esforzamos por hacer que su experiencia sea lo más placentera posible. Desafortunadamente, hay veces en que un producto Snow Joe®, Sun Joe®, o Aqua Joe® (el “Producto”) no funciona o sufre un desperfecto bajo condiciones normales de operación. Creemos que es importante que usted sepa que puede confiar en nosotros. Es por eso que tenemos esta Garantía Limitada (la “Garantía”) para nuestros Productos.

NUESTRA GARANTÍA:

Snow Joe garantiza que sus Productos motorizados y no motorizados, nuevos y genuinos, están libres de defectos materiales o de mano de obra al ser usados en tareas domésticas normales durante un periodo de dos (2) años a partir de la fecha de compra por parte del comprador original y usuario final, cuando este último los compra a través de Snow Joe o un vendedor autorizado por Snow Joe y ha obtenido un comprobante de compra. Ya que Snow Joe no puede controlar la calidad de sus Productos vendidos por vendedores no autorizados, a menos que la ley lo prohíba esta Garantía no cubre Productos adquiridos a través de vendedores no autorizados. Si su Producto no funciona, o hay un problema con una parte específica que está cubierta por los términos de esta Garantía, Snow Joe elegirá entre: (1) enviarle una parte de repuesto gratuita; (2) reemplazar el Producto con uno nuevo o similar sin costo alguno; o (3) reparar el Producto. ¡Un excelente soporte!

Esta Garantía le da derechos legales específicos, y usted puede también tener otros derechos según el Estado.

REGISTRO DEL PRODUCTO:

Snow Joe le recomienda enfáticamente registrar su Producto. Usted puede registrar su Producto en línea visitando snowjoe.com/register, imprimiendo y enviando por correo una tarjeta de registro disponible en línea en nuestro sitio Web, llamando a nuestra central de servicio al cliente al **1-866-SNOWJOE (1-866-766-9563)**, o enviándonos un e-mail a help@snowjoe.com. Si usted no registra su Producto sus derechos de garantía no disminuirán; sin embargo, registrar su Producto permitirá que Snow Joe le pueda atender mejor si usted tiene alguna necesidad como cliente.

¿QUIÉN PUEDE SOLICITAR COBERTURA DE GARANTÍA LIMITADA?

Esta Garantía es otorgada por Snow Joe al comprador original y propietario original del Producto.

¿QUÉ NO ESTÁ CUBIERTO?

Esta Garantía no se aplica si el Producto ha sido usado de forma comercial o en aplicaciones no domésticas o de alquiler. Esta Garantía tampoco se aplica si el Producto fue adquirido desde un vendedor no autorizado. Esta garantía tampoco cubre cambios cosméticos que no afecten el funcionamiento del Producto. Las partes desgastables como correas, brocas y cuchillas no están cubiertas por esta Garantía, y pueden ser compradas visitando snowjoe.com o llamando al **1-866-SNOWJOE (1-866-766-9563)**.



NETTOYEUR ÉLECTRIQUE HAUTE PRESSION

40 V MAX.* | 5,0 Ah | TECHNOLOGIE DE SÉLECTION DE PRESSION

1 160 PSI MAX. LORS DU REFOULEMENT INITIAL, SELON LES ESSAIS DE PRESSION INTERNE DE LA CSA

3,8 l/min MAX. LA BUSE ÉTANT OUVERTE À PRESSION MINIMALE

MANUEL D'UTILISATION

Une division de Snow Joe®, LLC

Modèle SPX6001C-XR

Formulaire n° SJ-SP6001C-XR-880F-MR5

IMPORTANT!

Consignes de sécurité

Tous les utilisateurs doivent lire ces consignes avant d'utiliser la machine.

⚠️ AVERTISSEMENT! Ceci indique une situation dangereuse qui, en l'absence de précautions, pourrait entraîner des blessures graves ou même fatales.

⚠️ MISE EN GARDE! Ceci indique une situation dangereuse qui, en l'absence de précautions, pourrait entraîner des blessures mineures ou modérément graves.

⚠️ DANGER! Ceci indique une situation dangereuse qui, en l'absence de précautions, entraînera des blessures graves ou même fatales.

Sécurité générale

⚠️ AVERTISSEMENT! Cette machine n'est pas destinée à être utilisée par des enfants ou par des personnes qui ne sont ni assistées ni supervisées et dont les capacités physiques, sensorielles ou mentales les empêchent de l'utiliser sans danger. Les enfants doivent toujours être supervisés pour s'assurer qu'ils ne jouent pas avec la machine.

Avant de démarrer votre machine, veuillez l'inspecter soigneusement pour vérifier si elle présente d'éventuels défauts. En cas de constatation d'un défaut, ne démarrez pas la machine. Communiquez avec un revendeur Snow Joe® + Sun Joe® agréé ou appelez le service clientèle Snow Joe® + Sun Joe® au 1-866-SNOWJOE (1-866-766-9563).

⚠️ AVERTISSEMENT! Lors de l'utilisation du nettoyeur haute pression, les précautions de sécurité élémentaires doivent toujours être prises pour réduire le risque d'incendie, d'électrocution ou de dommages corporels. Il s'agit des précautions suivantes :

- **Apprendre à bien connaître la machine** – Sachez comment arrêter la machine et comment relâcher rapidement la pression. Familiarisez-vous complètement avec les commandes.

- **Maintenir les spectateurs à bonne distance** – Tous les visiteurs et les animaux familiers doivent être maintenus à bonne distance de la zone de travail.
- **Utiliser la bonne machine** – N'utilisez pas cette machine pour des travaux différents de ceux auxquels elle est destinée.
- **S'habiller en conséquence** – Ne portez ni vêtements amples ni bijoux. Ils peuvent être happés par les pièces mobiles. Pour tout travail à l'extérieur, il est recommandé de porter des gants de protection en caoutchouc et des chaussures antidérapantes.
- **MISE EN GARDE!** Faire très attention pour éviter de glisser ou de tomber. Porter des chaussures de protection pour se protéger les pieds et avoir une meilleure prise sur les surfaces glissantes.
- **Rester vigilant** – Surveillez ce que vous faites. Faites preuve de bon sens. N'utilisez pas le nettoyeur haute pression quand vous êtes fatigué ou si vous avez consommé de l'alcool ou de la drogue.
- **Ne pas s'arc-bouter** – Restez en permanence sur les deux pieds pour ne pas perdre l'équilibre.
- **Prévenir les démarrages accidentels** – Ne transportez pas une machine électrique en ayant le doigt sur la gâchette. Avant d'insérer la batterie, assurez-vous que l'interrupteur est sur la position d'arrêt.
- **Retirer la batterie** – Retirez la batterie du nettoyeur haute pression quand vous ne l'utilisez pas, avant d'intervenir dessus, quand vous changez d'accessoire ou quand vous effectuez toute autre tâche d'entretien.
- **Porter des lunettes de sécurité** – Portez également des chaussures de protection, des vêtements serrés près du corps, des gants de protection, des protecteurs d'oreilles et une protection de la tête.
- **Vérifier la température de l'eau** – Ce nettoyeur haute pression n'est pas destiné à pomper de l'eau chaude. Pour éviter de réduire considérablement la durée de vie de la pompe, **NE JAMAIS** raccorder le nettoyeur haute pression à un réseau d'alimentation en eau chaude ou verser de l'eau chaude dans le seau.
- **Remiser la machine à l'intérieur** – **NE JAMAIS** remiser le nettoyeur haute pression à l'extérieur où dans un endroit où il pourrait geler. La pompe pourrait être gravement endommagée.

⚠️ AVERTISSEMENT! Ne pas utiliser la machine sans lire les instructions de ce manuel.

⚠️ AVERTISSEMENT! Cette machine a été conçue pour être utilisée avec les agents de nettoyage qui sont recommandés par le fabricant. L'utilisation d'autres agents de nettoyage ou produits chimiques peut nuire à la sécurité de la machine.

⚠️ AVERTISSEMENT! Ne pas utiliser la machine près de personnes se trouvant dans son rayon d'action, à moins qu'elles portent des vêtements de protection.

⚠️ AVERTISSEMENT! Les jets à haute pression peuvent être dangereux s'ils ne sont pas utilisés à bon escient. Le jet ne doit pas être dirigé vers une personne, un animal familier, du matériel électrique ou la machine elle-même.

- Pour nettoyer des vêtements ou des chaussures, ne dirigez pas le jet contre vous-même ou une autre personne.
- **Risque d'explosion** – Ne pulvérisiez pas de liquides inflammables.
- **Maintenir les enfants à bonne distance** – Ce nettoyeur haute pression sans cordon ne doit être utilisé ni par des enfants ni par des personnes inexpérimentées. Une étroite supervision est nécessaire quand une machine est utilisée à proximité d'enfants.
- Pour assurer la sécurité de la machine, utilisez uniquement des pièces de rechange d'origine du fabricant ou homologuées par le fabricant.

⚠️ AVERTISSEMENT! Pendant son nettoyage, son entretien ou lors du remplacement de pièces, la machine doit être débranchée de sa source d'alimentation en retirant la batterie.

⚠️ AVERTISSEMENT! Les flexibles haute pression, les raccords et les coupleurs sont importants pour l'utilisation sans danger de la machine. Utiliser uniquement les flexibles, raccords et coupleurs recommandés par le fabricant.

⚠️ AVERTISSEMENT! Risque d'électrocution – Avant de démarrer la machine, l'inspecter soigneusement pour vérifier si elle présente d'éventuels défauts. En cas de constatation d'un défaut, ne pas démarrer la machine et communiquer avec le revendeur.

IMPORTANT : utilisez uniquement de l'eau sans la moindre impureté. Si du sable risque de pénétrer dans l'orifice de remplissage d'eau (p. ex., en provenance de votre puits), un filtre supplémentaire doit être monté.

- **Vérifier s'il y a des pièces endommagées** – N'utilisez pas la machine si des pièces importantes de la machine sont endommagées (p. ex., les dispositifs de sécurité, le flexible haute pression, le pistolet).
- Ce nettoyeur haute pression sans cordon ne doit pas être utilisé à des températures inférieures à 0 °C.

- Pendant son utilisation, sa manutention, son transport ou son remisage, maintenez la machine sur une surface plane et stable. Le renversement soudain de la machine peut être à l'origine de blessures corporelles.
- En cas d'accident ou de panne, arrêtez immédiatement la machine (en cas de contact avec un détergent, rincez abondamment à l'eau propre).

Consignes de sécurité concernant la batterie et le chargeur

Nous avons consacré beaucoup de temps à la conception de chaque bloc-piles afin de nous assurer de vous fournir des batteries qui peuvent être utilisées sans danger, sont robustes et ont une énergie volumique élevée. Les cellules de la batterie sont dotées d'un large éventail de dispositifs de sécurité. Chaque cellule individuelle est initialement formatée et ses courbes électriques caractéristiques sont enregistrées. Ces données sont ensuite utilisées exclusivement pour pouvoir assembler les meilleurs blocs-piles possible.

Malgré toutes ces mesures de précaution, il faut toujours faire preuve de prudence lors de la manipulation de batteries. Pour utiliser sans danger les batteries, les points suivants doivent être observés en permanence. L'utilisation sans danger peut uniquement être garantie si les cellules sont intactes. Toute manipulation inappropriée d'un bloc-piles peut endommager les cellules.

IMPORTANT! Les analyses confirment que la mauvaise utilisation de batteries à haut rendement et un entretien laissant à désirer sont les principaux facteurs responsables de dommages corporels et/ou matériels.

⚠️ AVERTISSEMENT! Utiliser uniquement des batteries de rechange homologuées; d'autres types de batteries peuvent endommager le nettoyeur haute pression et empêcher son bon fonctionnement, ce qui peut entraîner de graves dommages corporels.

⚠️ MISE EN GARDE! Pour réduire le risque de blessures, charger le bloc-piles au lithium-ion 40V iONMAX uniquement à l'aide du chargeur au lithium-ion 40V iONMAX spécifiquement prévu à cet effet. Les autres types de chargeurs présentent des risques d'incendie et de dommages corporels et matériels. Ne brancher aucun bloc-piles sur le secteur ou sur l'allume-cigare d'une voiture. Le bloc-piles serait définitivement et irrémédiablement endommagé.

Ne pas exposer un bloc-piles ou un appareil à un feu ou une température excessive. Une exposition à un feu ou une température supérieure à 130 °C peut déclencher une explosion. La température de 130 °C est équivalente à 265 °F.

- **Éviter les endroits dangereux** – Ne chargez pas le bloc-piles sous la pluie, sous la neige ou dans les endroits humides. N'utilisez pas le bloc-piles ou le chargeur quand l'atmosphère est explosive (effluents gazeux, poussière ou matières inflammables), des étincelles pouvant se produire lors de l'insertion ou la dépose du bloc-piles, ce qui pourrait provoquer un incendie.
- **Charger dans un endroit bien ventilé** – N'obstruez pas les fentes d'aération du chargeur. Dégagez le voisinage immédiat du chargeur pour qu'il soit bien ventilé. Interdisez de fumer et n'autorisez la présence d'aucune flamme nue à proximité d'un bloc-piles se chargeant. Le gaz dispersé dans l'atmosphère peut exploser.
REMARQUE : la plage de sécurité de températures pour la batterie se situe entre -20 °C et 45 °C. Ne chargez pas la batterie à l'extérieur quand il gèle, chargez-la à température ambiante.
- **Prendre soin du cordon du chargeur** – Quand vous débranchez le chargeur, pour éviter d'endommager la fiche électrique et le cordon, tirez sur la fiche dans la prise et non sur le cordon. Ne tirez jamais le chargeur par le cordon et ne tirez pas brusquement sur le cordon pour le retirer de la prise. Maintenez le cordon éloigné de la chaleur, de l'huile et des arêtes tranchantes. Pendant l'utilisation du chargeur, assurez-vous que personne ne marchera sur le cordon, ne trébuchera dessus et qu'il ne pourra être ni endommagé ni soumis à des tensions ou des pressions. N'utilisez pas le chargeur si sa fiche ou son cordon est endommagé. Remplacez immédiatement tout chargeur endommagé.
- **Ne pas utiliser de rallonge électrique, sauf nécessité absolue** – L'utilisation d'une rallonge électrique mal adaptée, endommagée ou mal branchée présente des risques d'incendie et d'électrocution. S'il s'avère nécessaire d'utiliser une rallonge électrique, branchez le chargeur dans une rallonge électrique de calibre 16 ou plus gros, la fiche femelle correspondant à la fiche mâle sur le chargeur. Vérifiez que la rallonge électrique est en bon état.
- **Le chargeur iCHRG40 est prévu uniquement pour 120 VCA** – Le chargeur doit être branché dans une prise appropriée.
- **Utiliser uniquement les accessoires recommandés** – L'utilisation d'un accessoire non recommandé ou vendu par le fabricant du chargeur de batterie ou du bloc-piles présente des risques d'incendie, d'électrocution ou de blessures.
- **Débrancher le chargeur quand il n'est pas utilisé** – Assurez-vous de retirer le bloc-piles quand le chargeur est débranché.
- **Ne pas brûler ou incinérer les blocs-piles** – Les blocs-piles peuvent exploser et entraîner des dommages corporels ou matériels. Des vapeurs et des particules toxiques se dégagent des blocs-piles qui brûlent.
- **Ne pas écraser, faire tomber ou endommager les blocs-piles** – N'utilisez pas le bloc-piles ou le chargeur s'il a reçu un coup brutal, s'il est tombé, s'il a été écrasé ou s'il a été endommagé d'une façon ou d'une autre (c.-à-d., percé par un clou, frappé d'un coup de marteau, foulé au pied, etc.).
- **Ne pas démonter** – Un remontage mal effectué peut poser un risque important d'électrocution, d'incendie ou d'exposition aux produits chimiques toxiques de la batterie. Si la batterie ou le chargeur est endommagé, veuillez communiquer avec un revendeur Snow Joe® + Sun Joe® agréé ou appeler le service clientèle Snow Joe® + Sun Joe® au 1-866-SNOWJOE (1-866-766-9563) pour de l'aide.
- **Les produits chimiques de la batterie peuvent occasionner de graves brûlures** – Ne laissez jamais un bloc-piles endommagé entrer en contact avec la peau, les yeux ou la bouche. Si un bloc-piles endommagé laisse fuir des produits chimiques, utilisez des gants en caoutchouc ou en néoprène pour les éliminer sans danger. Si la peau est entrée en contact avec des fluides de batterie, lavez la zone affectée à l'eau et au savon et rincez au vinaigre. Si les yeux sont entrés en contact avec des produits chimiques de batterie, rincez immédiatement à grande eau pendant 20 minutes et consultez un médecin. Retirez les vêtements contaminés et jetez-les.
- **Ne pas provoquer de court-circuit** – Un court-circuit se produira si un objet en métal relie les contacts positif et négatif du bloc-piles. Ne placez aucun bloc-piles près de tout ce qui peut provoquer un court-circuit, par exemple un trombone, une pièce de monnaie, une clé, une vis, un clou ou tout autre objet métallique. Un bloc-piles en court-circuit présente un risque d'incendie et peut blesser gravement.
- **Ranger le bloc-piles et son chargeur dans un endroit frais et sec** – Ne rangez pas le bloc-piles ou le chargeur quand les températures peuvent être supérieures à 40 °C, par exemple directement sous les rayons du soleil, à l'intérieur d'un véhicule ou dans un cabanon en métal pendant l'été.

Renseignements sur la batterie

1. Le bloc-piles fourni avec votre nettoyeur haute pression n'est que partiellement chargé. Le bloc-piles doit être chargé avant d'utiliser la machine pour la première fois.
2. Pour que la batterie fonctionne de manière optimale, évitez d'attendre que le bloc-piles soit presque déchargé et chargez-le fréquemment.
3. Rangez le bloc-piles dans un endroit frais, idéalement à 15 °C et chargé au moins à 40 %.
4. Les batteries au lithium-ion s'usent naturellement avec le temps. Le bloc-piles doit être remplacé au plus tard quand sa capacité chute à 80 % de sa capacité d'origine, neuf. Les cellules affaiblies d'un bloc-piles âgé ne peuvent

⚠ AVERTISSEMENT! Pour réduire le risque d'électrocution, toujours débrancher le chargeur avant d'effectuer un nettoyage ou un entretien. Ne pas laisser d'eau couler dans le chargeur. Pour réduire le risque d'électrocution, utiliser un disjoncteur différentiel de fuite de terre (DDFT).

plus produire la forte intensité exigée pour que votre nettoyeur haute pression fonctionne normalement et elles présentent donc un risque pour la sécurité.

5. Ne jetez pas les blocs-piles dans un feu nu, ils pourraient exploser.
6. Ne mettez pas le feu aux blocs-piles et ne les exposez pas à une flamme.
7. Ne déchargez pas les batteries jusqu'à leur épuisement. Toute décharge jusqu'à épuisement de la batterie endommagera ses cellules. Le rangement prolongé et la non-utilisation de batteries partiellement déchargées sont les causes les plus communes de décharge de batterie jusqu'à épuisement. Arrêtez votre travail dès que vous remarquez que la puissance de la batterie chute ou dès que le système de protection électronique se déclenche. Rangez le bloc-piles uniquement s'il est à charge complète.
8. Protégez la batterie et la machine contre les surcharges. Les surcharges donneront rapidement lieu à une surchauffe et endommageront les cellules à l'intérieur du compartiment de batterie, même si cette surchauffe n'est pas visible de l'extérieur.
9. Évitez d'endommager la batterie et de la soumettre à des chocs. Remplacez immédiatement toute batterie qui est tombée d'une hauteur supérieure à un mètre ou qui a été soumise à des chocs violents, même si le compartiment du bloc-piles ne semble pas endommagé. Les cellules à l'intérieur de la batterie peuvent avoir été gravement endommagées. Dans ce cas, veuillez lire les renseignements sur l'élimination des déchets en ce qui concerne les batteries.
10. Si un bloc-piles souffre d'une surcharge ou d'une surchauffe, le coupe-circuit de protection intégré coupe le moteur de la machine pour des raisons de sécurité.
IMPORTANT! N'appuyez plus sur l'interrupteur marche-arrêt si le coupe-circuit de protection a été activé. Ceci pourrait endommager le bloc-piles.
11. Utilisez uniquement des blocs-piles d'origine. L'utilisation d'autres batteries présente un risque d'incendie et pourrait provoquer des blessures ou une explosion.

Renseignements sur le chargeur et sur le processus de charge

1. Veuillez vérifier les données marquées sur la plaque signalétique du chargeur de batterie. Veillez à brancher le chargeur de batterie sur une source d'alimentation correspondant à la tension indiquée sur la plaque signalétique. Ne le branchez jamais sur une tension de secteur différente.
2. Protégez le chargeur de batterie et son cordon pour éviter de les endommager. Maintenez le chargeur et son cordon éloignés de la chaleur, de l'huile et des arêtes tranchantes. Faites réparer sans délai les cordons endommagés par un technicien qualifié chez un revendeur Snow Joe® + Sun Joe® agréé ou appelez le service à la clientèle Snow Joe® + Sun Joe® au 1-866-SNOWJOE (1-866-766-9563).

3. Les fiches électriques doivent correspondre à la prise. N'apportez aucune modification, quelle qu'elle soit, à la fiche. N'utilisez pas de fiche d'adaptation avec les outils ou machines mis à la terre. Des fiches non modifiées et des prises correspondantes réduiront le risque d'électrocution.
4. Maintenez hors de portée des enfants le chargeur de batterie, le ou les blocs-piles et l'outil ou la machine sans cordon.
5. N'utilisez pas le chargeur de batterie qui est fourni pour charger d'autres outils ou machines sans cordon.
6. Le bloc-piles devient chaud après une utilisation prolongée. Laissez le bloc-piles se refroidir à la température ambiante avant de l'insérer dans le chargeur pour le recharger.
7. Ne chargez pas trop la batterie. Ne dépassez pas le temps maximal de charge. Ces temps de charge ne s'appliquent qu'aux batteries déchargées. L'insertion fréquente d'un bloc-piles chargé ou partiellement chargé provoquera une surcharge et endommagera les cellules. Ne laissez pas la batterie dans le chargeur pendant plusieurs jours consécutifs.
8. N'utilisez ou ne chargez jamais une batterie si vous soupçonnez qu'il y a plus de 12 mois qu'elle a été chargée pour la dernière fois. Il est extrêmement probable que le bloc-piles soit déjà dangereusement endommagé (décharge jusqu'à épuisement complet).
9. Si vous chargez une batterie à une température inférieure à 10 °C, vous endommagez les produits chimiques des cellules, ce qui peut provoquer un incendie.
10. N'utilisez pas les batteries qui ont été exposées à la chaleur pendant leur charge, car les cellules de batterie peuvent avoir été dangereusement endommagées.
11. N'utilisez pas les batteries qui se sont bombées ou ont subi des déformations pendant le processus de charge, ni celles présentant d'autres symptômes atypiques (échappement de gaz, sifflement, fissures, etc.).
12. Ne déchargez jamais complètement un bloc-piles (le niveau maximal de décharge est de 80 %). La décharge totale du bloc-piles entraînera le vieillissement prématuré des cellules de la batterie.

Protection contre les influences environnementales

1. Portez des vêtements de travail adaptés. Portez des lunettes de sécurité.
2. Protégez votre machine sans cordon et le chargeur de batterie contre l'humidité et la pluie. L'humidité et la pluie peuvent endommager dangereusement les cellules.
3. N'utilisez pas la machine sans cordon ou le chargeur de batterie près de vapeurs ou de liquides inflammables.
4. Utilisez le chargeur de batterie et les outils ou machines sans cordon uniquement dans un milieu sec et à une température ambiante comprise entre 10 et 40 °C.

5. Ne conservez pas le chargeur de batterie dans les endroits où la température est susceptible d'être supérieure à 40 °C. Ne laissez surtout pas le chargeur de batterie dans une voiture qui stationne au soleil.
6. Protégez les batteries contre les surcharges. Les surcharges et l'exposition directe aux rayons du soleil entraînent une surchauffe des cellules et les endommagent. Ne chargez ou n'utilisez jamais de batteries qui ont surchauffé : au besoin, remplacez-les immédiatement.
7. Rangez le chargeur et votre machine sans cordon uniquement dans un endroit sec où la température ambiante est comprise entre 10 et 40 °C. Rangez votre bloc-piles au lithium-ion dans un endroit frais et sec à une température comprise entre 10 et 20 °C. Protégez le bloc-piles, le chargeur et la machine sans cordon contre l'humidité et les rayons du soleil. Rangez uniquement les batteries à charge complète (chargées au minimum à 40 %).
8. Empêchez le bloc-piles au lithium-ion de geler. Les blocs-piles qui ont été stockés à des températures inférieures à 0 °C pendant plus de 60 minutes doivent être jetés.
9. Quand vous manipulez une batterie, prenez garde aux décharges électrostatiques, elles peuvent endommager le système de protection électronique et les cellules de batterie. Évitez de produire des charges électrostatiques et ne touchez jamais les pôles de batterie.

Risque d'explosion

- Ne dirigez pas le jet vers des liquides inflammables.
- N'utilisez pas d'acides, de bases, de solvants ou de matières inflammables dans cette machine. Ces substances peuvent blesser l'utilisateur et endommager irrémédiablement la machine.

Consignes de sécurité supplémentaires

- Haute pression : restez éloigné de la buse.
- Risque d'injection : la machine peut être à l'origine de graves blessures si le jet pénètre dans la peau.
- Ne pointez pas le pistolet vers une personne ou une partie quelconque du corps.
- En cas de pénétration dans la peau, consultez immédiatement un médecin.
- Avant d'intervenir sur la machine, de la nettoyer ou de déposer des pièces, arrêtez-la et relâchez la pression.
- Cette machine n'est pas adaptée pour se raccorder au réseau d'eau potable.
- Ne dirigez pas le jet vers des appareils électriques ou des câbles.
- **PIÈCES PRODUISANT DES ÉTINCELLES** – Maintenir le moteur à une distance d'au moins 6 m de vapeurs explosives.

- **⚠MISE EN GARDE!** Le pistolet est soumis à un effet de rebond. Tenir la gâchette des deux mains.

Description de la machine

Finalité











- Ce nettoyeur haute pression sans cordon est destiné à un usage résidentiel pour le nettoyage de véhicules, de machines, de bâtiments, de façades, etc.

Conditions d'utilisation

- N'utiliser sous aucun prétexte la machine dans les endroits où des explosions peuvent se produire!
- La température de service doit être comprise entre 0 °C et 40 °C.
- La machine se compose d'un ensemble à pompe qui est enfermé dans un boîtier amortisseur. Pour pouvoir utiliser la machine dans les meilleures conditions possible, celle-ci est équipée d'une lance d'arrosage à manche antidérapant dont la forme et la configuration sont conformes aux réglementations en vigueur.
- Ne pas couvrir et n'apporter aucune modification, quelle qu'elle soit, à la lance d'arrosage ou aux buses de pulvérisation.
- Le nettoyeur haute pression sans cordon est conçu pour être utilisé avec de l'eau froide ou tiède, l'eau à des températures plus élevées pouvant endommager la pompe.
- Ne pas utiliser d'eau sale, contenant des graviers ou des produits chimiques, car ceux-ci pourraient perturber le fonctionnement de la machine et raccourcir sa durée de vie.

Symboles de sécurité

Le tableau suivant décrit et explique les symboles de sécurité pouvant être marqués sur cette machine. Avant d'essayer de procéder à son assemblage et de l'utiliser, lisez, comprenez et suivez toutes les instructions sur cette machine.

Symboles	Descriptions	Symboles	Descriptions
	LIRE LE OU LES MANUELS D'UTILISATION – Lire, comprendre et suivre toutes les instructions du ou des manuels avant d'essayer d'assembler et d'utiliser la machine.		ALERTE DE SÉCURITÉ – Indique une précaution, un avertissement ou un danger.
	AVERTISSEMENT! Ne pas utiliser la machine sous la pluie où par forte humidité. Garder la machine au sec.		PORT OBLIGATOIRE DE LUNETTES DE SÉCURITÉ ET DE SERRE-TÊTE ANTIBRUIT – Pour éviter de se blesser, porter des protecteurs d'oreilles et des lunettes de sécurité.
	Pour réduire le risque de se blesser, l'utilisateur doit maintenir tous les spectateurs à une distance d'au moins 15 m.		Cette machine n'est pas adaptée pour se raccorder à un réseau d'eau potable.
	Afin de protéger les mains, porter des gants de sécurité pendant l'utilisation.		Porter des chaussures antidérapantes pour protéger les pieds et avoir une meilleure prise sur les surfaces glissantes.
	Remiser à l'intérieur. Ne jamais remiser le nettoyeur haute pression à l'extérieur. Si la pompe gèle, elle peut être irrémédiablement endommagée.		Utilisation uniquement à l'intérieur. Utiliser uniquement le chargeur de batterie à l'intérieur.

Apprenez à mieux connaître votre nettoyeur haute pression sans cordon

Avant d'utiliser le nettoyeur haute pression sans cordon, lisez attentivement le manuel de l'utilisateur et les consignes de sécurité. Pour vous familiariser avec l'emplacement des différents réglages et commandes, comparez l'illustration ci-dessous avec votre nettoyeur haute pression sans cordon. Conservez ce manuel pour pouvoir le consulter dans le futur.

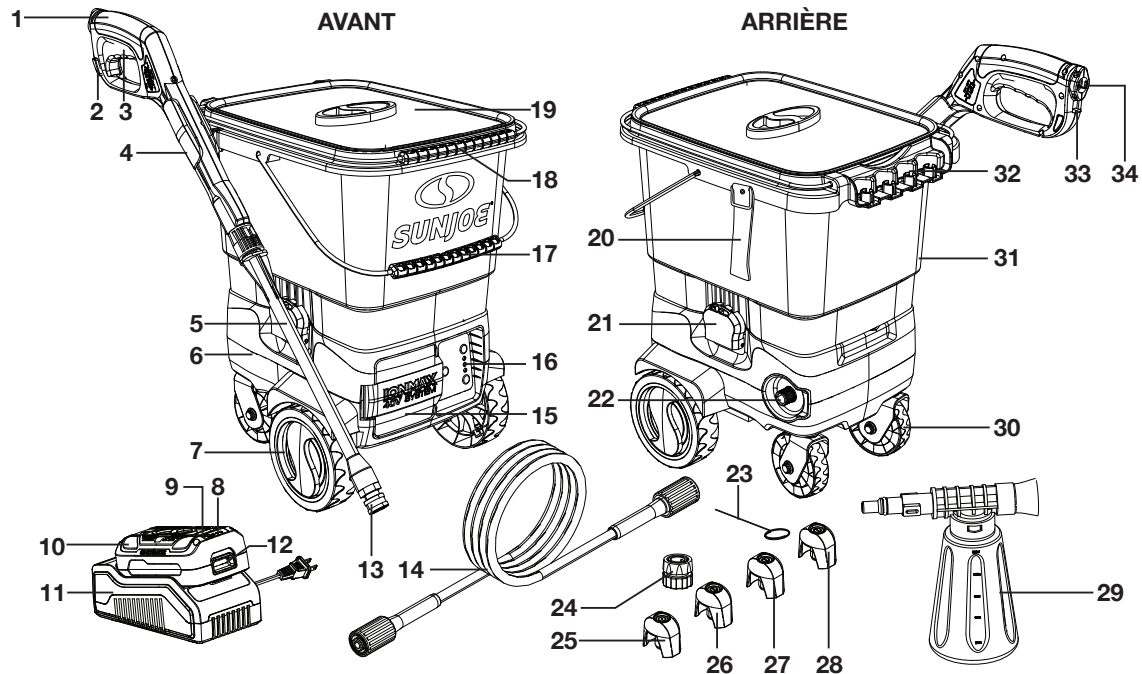

- | | | |
|---|---|--|
| 1. Pistolet | 12. Bouton-poussoir de verrouillage | 25. Buse 40° à branchement rapide (grise) |
| 2. Verrouillage de sécurité | 13. Raccord rapide | 26. Buse 25° à branchement rapide (verte) |
| 3. Gâchette | 14. Flexible haute pression | 27. Buse 15° à branchement rapide (jaune) |
| 4. Porte-pistolet | 15. Compartiment à batterie | 28. Buse 0° à branchement rapide (orange) |
| 5. Lance d'arrosage | 16. Tableau de commande | 29. Accessoire distributeur de solution détergente |
| 6. Unité principale | 17. Anse de seau | 30. Roue pivotante (2) |
| 7. Roue avant (2) | 18. Poignée pour tirer la machine | 31. Seau d'eau |
| 8. Témoin de charge de batterie | 19. Couvercle du seau | 32. Support de rangement des buses |
| 9. Bouton-poussoir pour témoins de charge de batterie | 20. Sangle pour le flexible haute pression | 33. Raccord de flexible haute pression |
| 10. Batterie au lithium-ion iBAT40XR iONMAX présentant la technologie exclusive EcoSharp® | 21. Boucle d'attache du seau (2) | 34. Verrouillage de gâchette |
| 11. Chargeur de batterie au lithium-ion iCHR40 iONMAX | 22. Sortie d'eau/branchement du flexible haute pression | |
| | 23. Aiguille de curetage | |
| | 24. Raccord/branchement du boyau d'arrosage | |

Données techniques

Moteur	Sans balais 600 W
Tension max. de batterie*	40 VCC
Capacité de la batterie	5,0 Ah
Autonomie max. de la batterie	FAIBLE : 31 min INTERMÉDIAIRE : 29 min FORTE : 25 min
Entrée du chargeur	100 –120 VCC, 60 Hz
Sortie du chargeur	42 VCC, 2A
Temps de charge max	3,5 heures
Contenance du seau amovible	20 l
Longueur du flexible haute pression	6,2 m
Contenance de l'accessoire distributeur de solution détergente	250 ml
Pression max. d'arrivée d'eau	0,7 MPa
Température max. d'arrivée d'eau	40 °C
Pression max. lors du refoulement initial	1 160 psi selon les essais de pression interne de la CSA
Pression nominale sous charge typique	FAIBLE 500 psi INTERMÉDIAIRE 650 psi FORTE 800 psi
Débit max., buse ouverte à pression minimale	3,8 l/min
Débit nominal sous charge typique	FAIBLE 2,6 l/min INTERMÉDIAIRE 2,8 l/min FORTE 3 l/min
Poids net	10,8 kg

* Tension initiale à vide; grimpe à 40 volts une fois complètement chargée; la tension nominale sous charge typique est de 36 volts.

Déballage

Contenu de la caisse

- Ensemble seau d'eau
- Couvercle du seau
- Unité principale
- Pistolet
- Lance d'arrosage
- Quatre (4) buses à branchement rapide (0°, 15°, 25° et 40°)
- Aiguille de curage
- Accessoire distributeur de solution détergente
- Porte-pistolet
- Flexible haute pression
- Raccord de boyau d'arrosage (coupleur femelle)
- Batterie au lithium-ion iBAT40XR iONMAX présentant la technologie exclusive EcoSharp®
- Chargeur de batterie au lithium-ion iCHRG40 iONMAX
- Manuel et carte d'enregistrement

1. Retirez soigneusement le nettoyeur haute pression de la caisse et inspectez-le pour vérifier que tous les éléments énumérés ci-dessus sont fournis.
2. Inspectez soigneusement le contenu pour vous assurer qu'aucun élément ne s'est cassé ou n'a été endommagé pendant le transport. Si vous constatez que des pièces manquent ou sont endommagées, NE PAS retourner la caisse au magasin. Veuillez appeler le service clientèle Snow Joe® + Sun Joe® au 1-866-SNOWJOE (1-866-766-9563).

REMARQUE : ne jetez pas la caisse d'expédition et l'emballage tant que vous n'êtes pas prêt à utiliser votre nouveau nettoyeur haute pression sans cordon. L'emballage est fabriqué dans des matériaux recyclables. Éliminez ces matériaux de façon appropriée et conformément aux réglementations locales.

IMPORTANT! Le produit et son emballage ne sont pas des jouets. Ne laissez pas les enfants jouer avec les sacs en plastique, les feuilles métalliques ou les petites pièces. Ces éléments peuvent être avalés et risquent de provoquer une suffocation!

⚠ AVERTISSEMENT! Ne pas insérer la batterie tant que l'assemblage n'est pas terminé. Ne pas tenir compte de cet avertissement peut être à l'origine d'un démarrage accidentel et, potentiellement, de graves blessures.

Assemblage

1. Quand vous l'utilisez, le nettoyeur doit reposer sur un sol stable, en position verticale (Fig. 1).



2. Ouvrez la caisse, retirez le couvercle du seau, le seau et l'unité principale (Fig. 2).

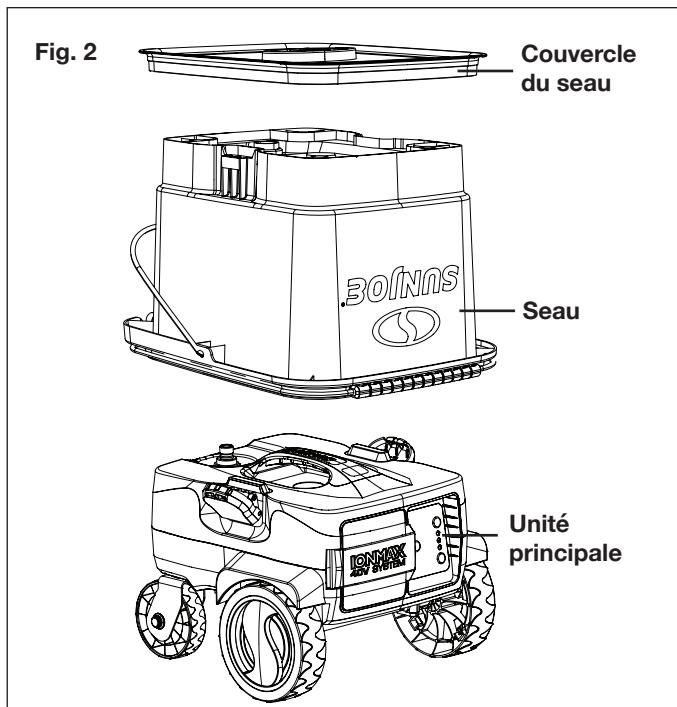

3. Insérez le porte-pistolet sur le seau (Fig. 3).

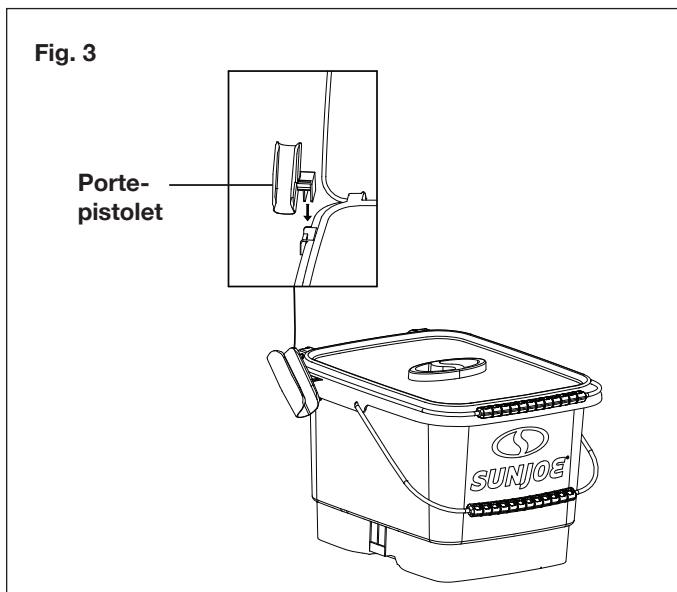

4. Alignez l'arrivée d'eau de l'unité principale avec l'orifice de sortie du seau et faites reposer le seau sur l'unité principale. Vérifiez l'alignement pour vous assurer que le branchement ne fuie pas (Fig. 4).

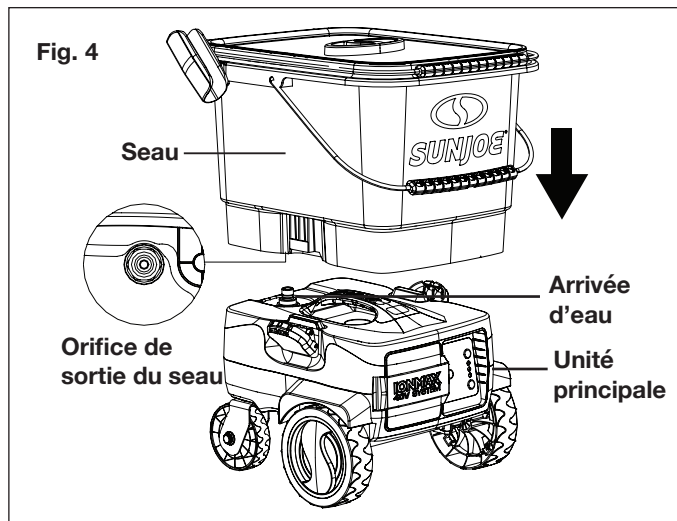

5. Refermez les boucles d'attache de l'unité principale pour maintenir en place le seau. Appuyez sur l'extrémité des boucles pour verrouiller l'attache du seau à l'unité principale (Fig. 5).

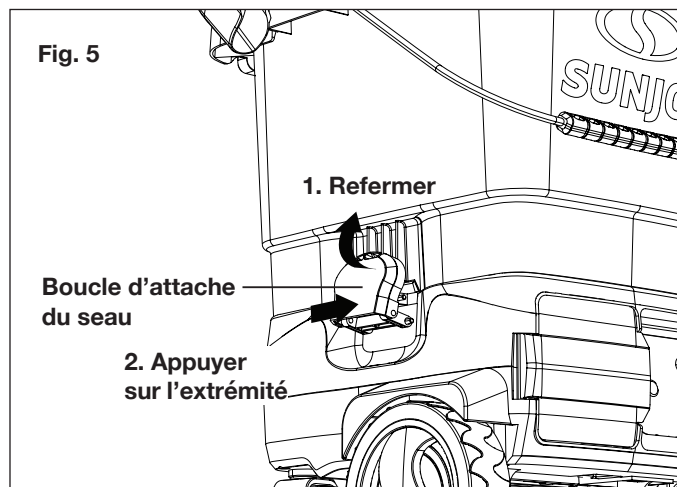

⚠ AVERTISSEMENT! Une fois que le seau est attaché à l'unité principale, ne pas lever le nettoyeur haute pression par l'anse du seau. Utiliser plutôt la poignée prévue pour tirer le nettoyeur haute pression en le faisant rouler sur ses roues (Fig. 6).

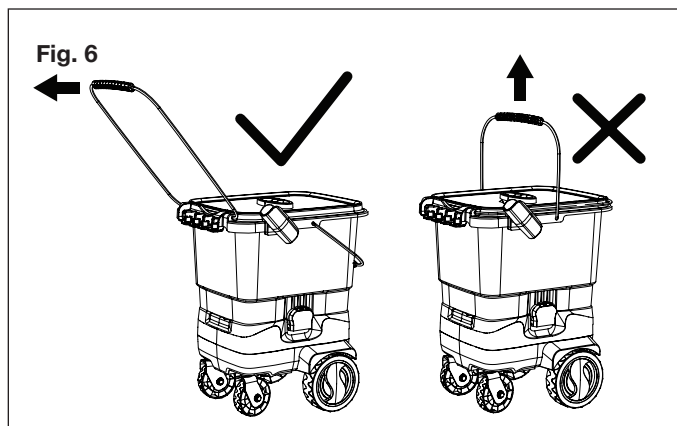

6. Prenez la lance d'arrosage et alignez les deux ergots avec le pistolet. Une fois les ergots alignés, poussez fermement la lance d'arrosage dans le pistolet et tournez-la dans le sens contraire des aiguilles d'une montre pour qu'elle se mette en place et se verrouille (Fig. 7).

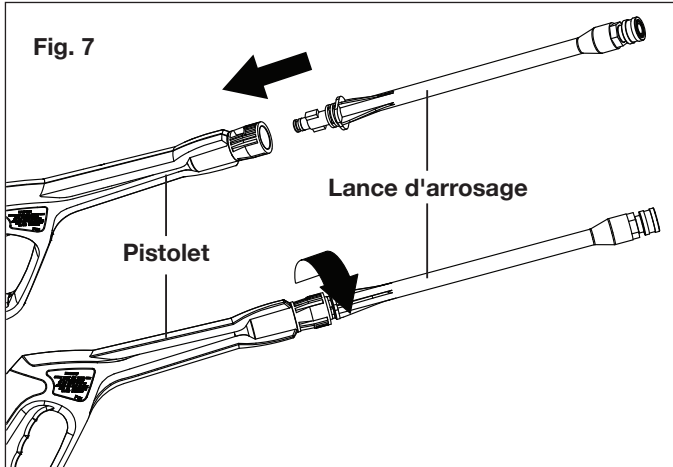

7. Déverrouillez le cliquet de blocage en le faisant glisser vers le bas et insérez le flexible haute pression dans le raccord à l'extrémité du pistolet. Pour verrouiller le flexible une fois qu'il est en place, repoussez le cliquet de blocage en le faisant glisser (Fig. 8 et 9).

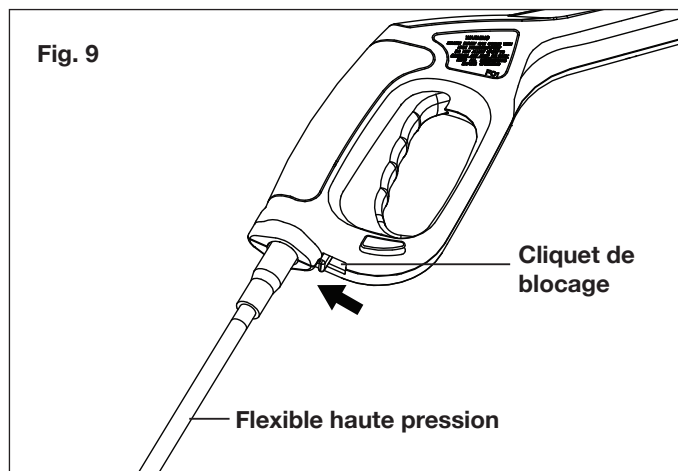
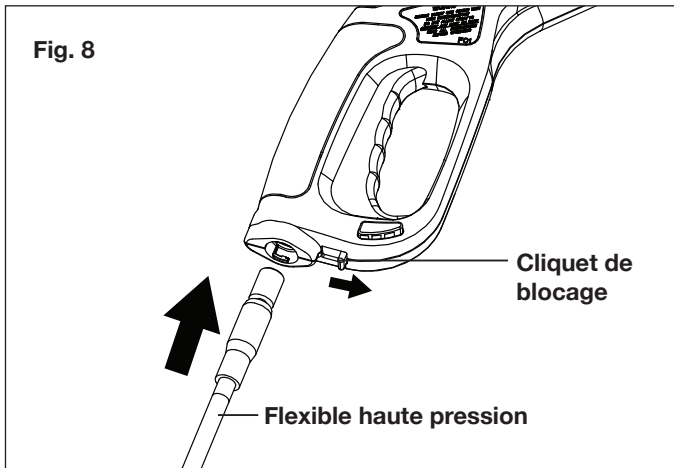

⚠ AVERTISSEMENT! Maintenir le flexible haute pression à l'écart des objets tranchants. Un flexible haute pression qui éclate peut causer des blessures. Examiner régulièrement le flexible haute pression et le remplacer s'il est endommagé. Ne pas essayer de réparer un flexible haute pression endommagé.

8. Branchez le flexible haute pression dans l'unité principale en insérant l'autre extrémité dans la sortie d'eau. Tout en poussant fermement sur le flexible, tournez le collier externe dans le sens des aiguilles d'une montre jusqu'à ce qu'il soit suffisamment serré pour que le branchement ne puisse pas fuir (Fig. 10).

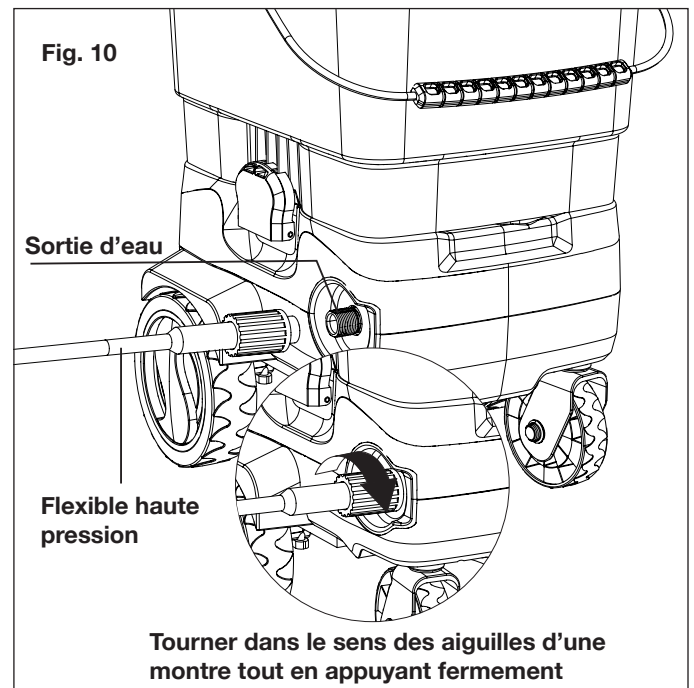

9. Placez le pistolet avec l'ensemble lance d'arrosage sur le porte-pistolet. Votre nettoyeur haute pression est prêt à être utilisé (Fig. 11).

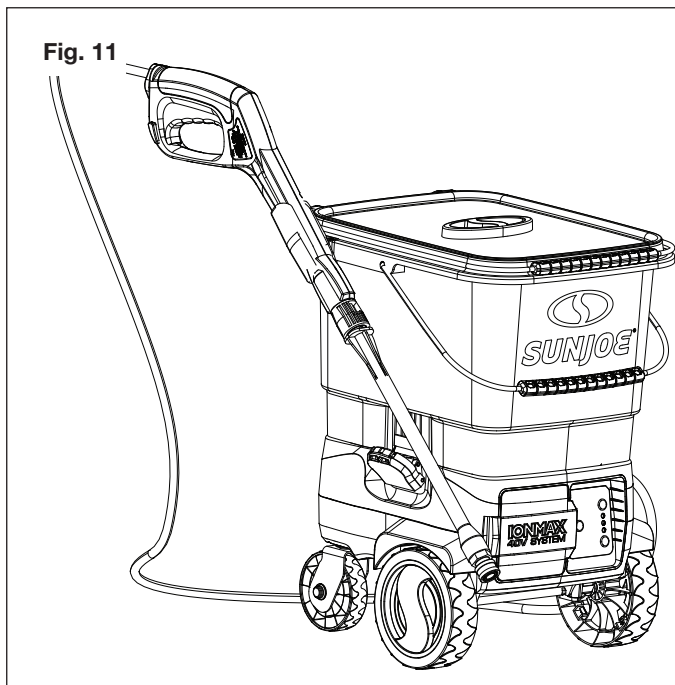

Utilisation du bloc-piles

La machine est alimentée par une batterie au lithium-ion. Le bloc-piles est entièrement scellé et sans entretien.

Témoins de charge de batterie

Le bloc-piles est équipé d'un bouton-poussoir pour vérifier le niveau de charge. Appuyez simplement sur le bouton-poussoir pour lire le niveau de charge de la batterie à l'aide des témoins de charge :

- Les témoins de charge sont tous les trois allumés : le niveau de charge de batterie est élevé.
- Deux témoins de charge sont allumés : le niveau de charge de batterie diminue. Arrêtez votre travail dès que possible.
- Un témoin de charge est allumé : la batterie est épuisée. Arrêtez IMMÉDIATEMENT votre travail et chargez la batterie. Sinon, la durée de vie de la batterie sera considérablement raccourcie.

Témoins	Indications de charge
	Bouton de niveau de charge
	La batterie est à 30 % de sa capacité et nécessite d'être chargée
	La batterie est à 60 % de sa capacité et nécessite d'être chargée bientôt
	La batterie est à charge complète

REMARQUE : si le bouton de niveau de charge ne semble pas fonctionner, placez le bloc-piles sur le chargeur et chargez au besoin.

REMARQUE : immédiatement après avoir utilisé le bloc-piles, le bouton de niveau de charge peut afficher une charge plus faible que si la vérification avait eu lieu quelques minutes plus tard. Les cellules de la batterie « récupèrent » une partie de leur charge après une période de repos.

Utilisation du chargeur

⚠ AVERTISSEMENT! Charger uniquement les blocs-batteries au lithium-ion iONMAX iBAT40XR dans des chargeurs de batterie au lithium-ion iONMAX iCHRG40 compatibles. Les autres types de batteries peuvent être à l'origine de dommages corporels et matériels.

Pour réduire le risque d'électrocution, ne laissez pas d'eau couler dans la fiche du chargeur CA/CC.

Quand charger la batterie au lithium-ion iONMAX iBAT40XR

REMARQUE : les blocs-batteries au lithium-ion iBAT40XR iONMAX ne présentent pas d'effet mémoire quand ils sont chargés après une simple décharge partielle. C'est pourquoi il n'est pas nécessaire de décharger le bloc-piles avant de le placer dans le chargeur.

- Utilisez les témoins indicateurs de charge de batterie pour déterminer quand charger votre bloc-batterie au lithium-ion iONMAX iBAT40XR.
- Vous pouvez « compléter » la charge du bloc-piles avant de démarrer un gros travail ou après une longue journée d'utilisation.

Comment charger la batterie

1. Ouvrez le couvercle du compartiment à batterie. Pour retirer le bloc-piles de l'unité principale, faites glisser le bouton-poussoir de verrouillage sur la batterie (Fig. 12).

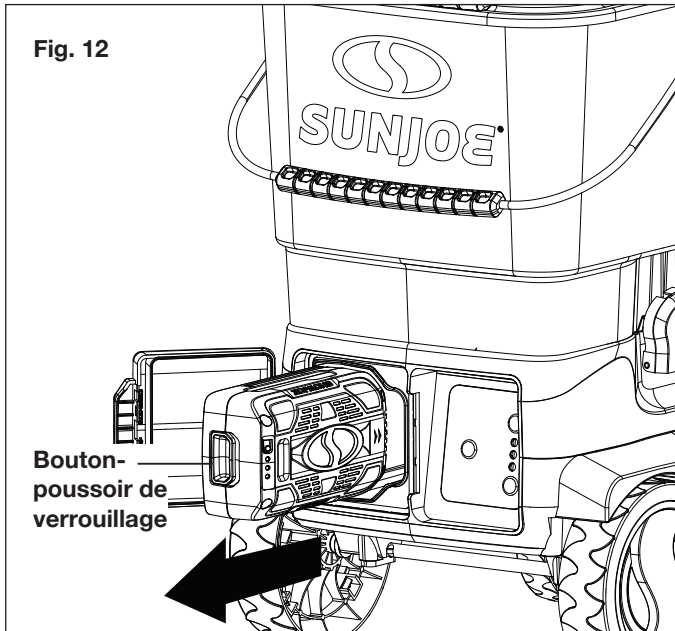

2. Vérifiez que la tension de secteur est la même que celle marquée sur la plaque signalétique du chargeur de batterie. Insérez ensuite la fiche du chargeur dans une prise murale. Lorsque vous branchez le chargeur, le voyant vert en haut s'allume et reste vert (Fig. 13).

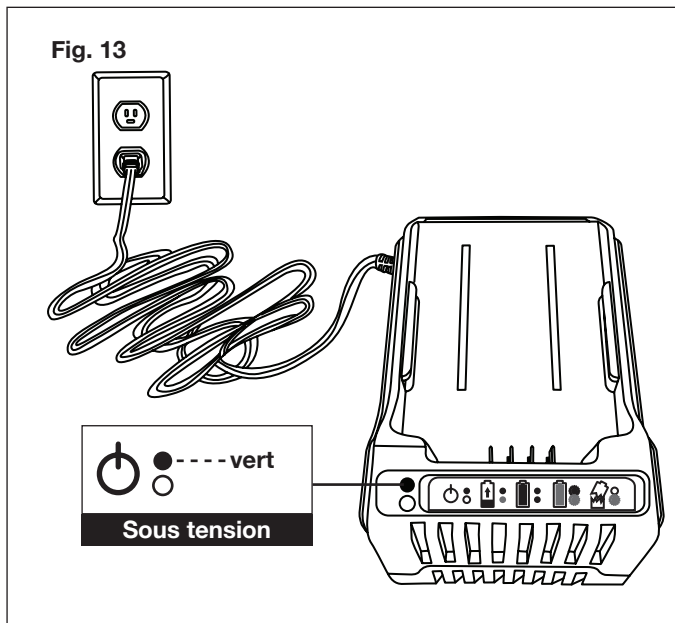

3. Pour mettre en place le bloc-piles et le verrouiller, placez-le dans le chargeur en le faisant glisser comme l'indique l'illustration. Lorsque vous insérez la batterie dans le chargeur, le voyant rouge en bas s'allume pour indiquer que la batterie se charge (Fig. 13).
4. Lorsque le voyant en bas passe au vert, la batterie est à charge complète (Fig. 14).

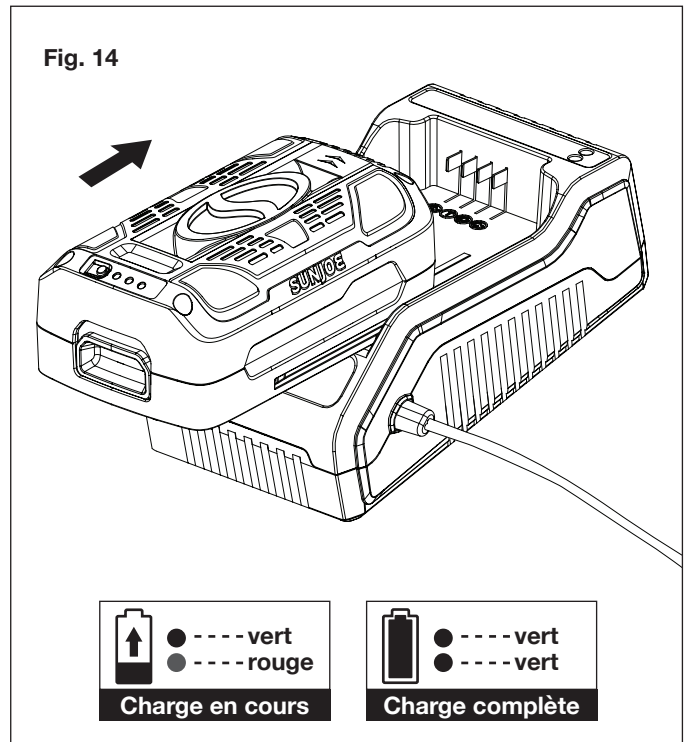

REMARQUE : si le voyant supérieur reste vert pendant que celui du bas clignote alternativement en vert et en rouge, c'est que la température est anormale (autrement dit, le bloc-piles est trop chaud ou trop froid). S'il y a uniquement un voyant rouge clignotant, c'est qu'il y a quelque chose d'anormal dans la batterie. Communiquez avec le service clientèle Snow Joe® +Sun Joe® au 1-866-SNOWJOE (1-866-766-9563) pour de l'aide.

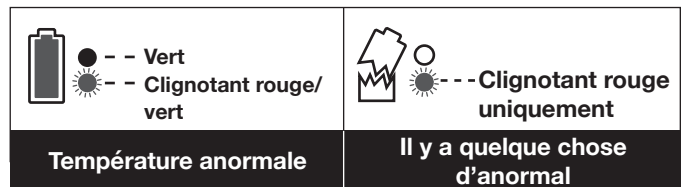

5. Lorsqu'un bloc-piles iBAT40XR est complètement déchargé, la température interne étant dans une plage normale [entre 0 et 45 °C]. Les blocs-piles que l'on charge souvent prennent davantage de temps pour se charger complètement.
6. Si le témoin indicateur de charge clignote alternativement en rouge et en vert ou si le témoin indicateur ne s'allume

pas du tout, vérifiez que le bloc-piles repose bien dans son compartiment. Retirez le bloc-piles et réinsérez-le. Si le problème persiste, communiquez avec le service clientèle Snow Joe® + Sun Joe® au 1-866-SNOWJOE (1-866-766-9563) pour de l'aide.

- Une fois que le bloc-piles est à charge complète, retirez-le du chargeur en tirant le bouton-poussoir de verrouillage et en le faisant glisser vers l'arrière pour le dégager du chargeur (Fig. 15).

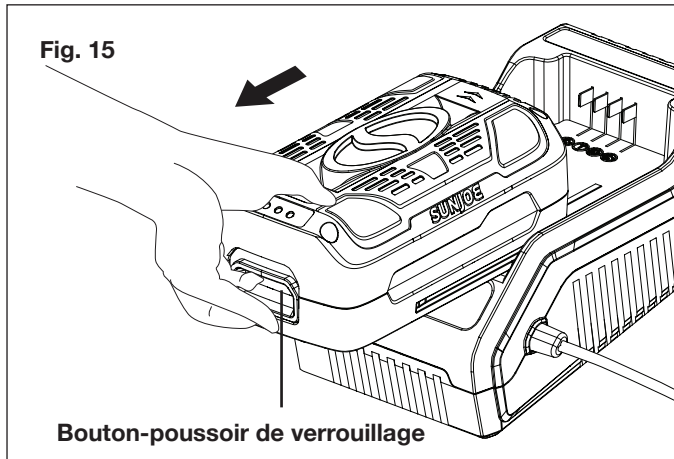

- Recharger la batterie au moment opportun prolongera la durée de vie de la batterie. Vous devez recharger le bloc-piles quand vous remarquez une chute de puissance de la machine.

IMPORTANT! Ne laissez jamais le bloc-piles se décharger complètement, car ceci endommagerait irrémédiablement la batterie.

Charger un bloc-piles chaud ou froid

Le témoin indicateur clignotant en vert et en rouge sur le chargeur indique que la température du bloc-piles est en dehors de la plage normale pour se charger. Une fois que la température du bloc-piles est redevenue acceptable, il se charge normalement et le voyant passe au rouge sans clignoter. Les blocs-piles chauds ou froids prennent davantage de temps pour se charger.

Statut de charge lithium-ion		
Température du bloc-piles	Témoin indicateur rouge du chargeur	Statut de charge en cours
Trop chaude	Clignotant	Aucune charge en cours
Plage normale	Continu	Charge en cours normale
Trop froide	Clignotant	Aucune charge en cours

Utilisation

⚠ IMPORTANT! Ce nettoyeur haute pression est équipé d'un microcommutateur sensible au débit d'eau. Ce système de démarrage/arrêt instantané capte le débit dans la pompe. Quand la gâchette est relâchée, l'eau arrête de s'écouler dans la pompe. Le système de démarrage instantané coupe alors automatiquement le moteur afin d'empêcher la pompe de surchauffer, économisant ainsi de l'électricité et prolongeant de fait la durée de vie de la pompe.

Le système de démarrage instantané fonctionne uniquement s'il y a de l'eau dans le seau ou si la machine est branchée sur une arrivée d'eau. Quand la machine n'est pas branchée sur une arrivée d'eau, il faut appuyer sur le bouton marche/arrêt pour arrêter la machine.

⚠ IMPORTANT! Ce système peut produire une pression de 8 MPa. Pour éviter toute rupture et ne pas vous blesser, n'utilisez pas cette pompe avec des composants dont la pression nominale de service est inférieure à 8 MPa (y compris, mais sans toutefois s'y limiter, les pistolets de nettoyage, les tuyaux flexibles et les raccords de tuyau flexible).

- Ouvrez le couvercle du compartiment à batterie et faites glisser la batterie jusqu'à ce qu'elle se mette en place en s'encliquetant. Fermez ensuite le couvercle du compartiment à batterie (Fig. 16).

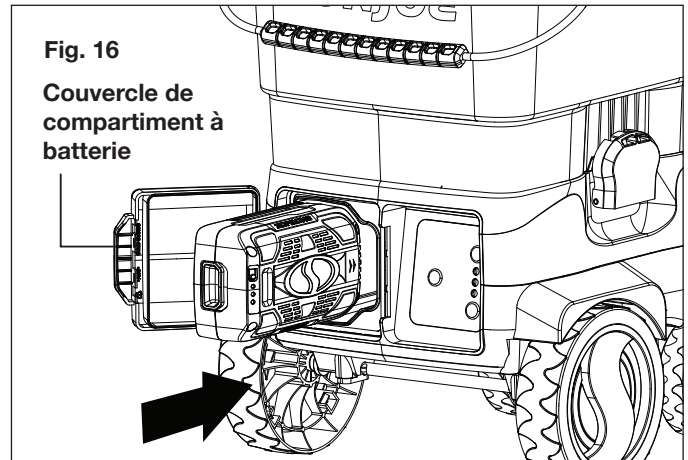

- Retirez le seau d'eau de l'unité principale et remplissez-le d'eau (douce) propre (Fig. 17).

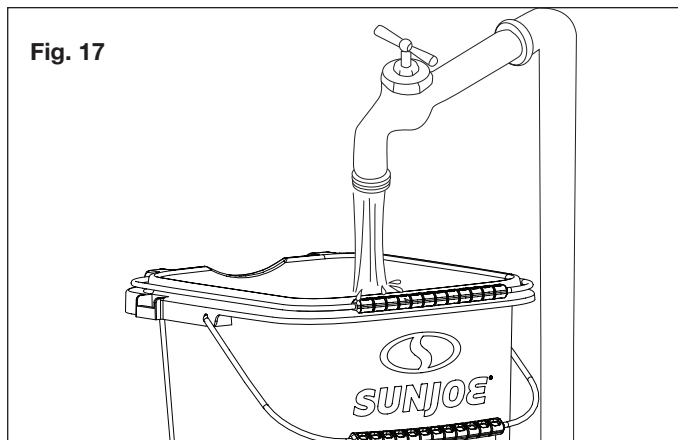

⚠️ AVERTISSEMENT! La température de l'eau à l'entrée du nettoyeur ne doit pas être supérieure à 40 °C.

⚠️ MISE EN GARDE! Le nettoyeur doit être utilisé uniquement avec de l'eau (douce) propre; l'utilisation d'eau non filtrée contenant des produits chimiques endommagera le nettoyeur.

⚠️ AVERTISSEMENT! Ne pas remplir le seau s'il est encore attaché à l'unité principale.

3. Remplacez le seau sur l'unité principale. Assurez-vous que le seau est bien aligné avec l'unité principale. Avant d'utiliser la machine, assurez-vous que les boucles d'attache du seau sont fermées (Fig. 4 et 5).

REMARQUE : si vous ne souhaitez pas utiliser le seau, vous pouvez utiliser directement l'unité principale comme nettoyeur haute pression. Pour apprendre comment brancher l'unité principale sur une arrivée d'eau, reportez-vous aux instructions suivantes (étapes 4 et 5).

4. Branchez le raccord de boyau d'arrosage (coupleur femelle) sur l'arrivée d'eau de l'unité principale du nettoyeur haute pression, puis vissez votre boyau d'arrosage (embout mâle) dans le raccord de boyau d'arrosage (Fig. 18). Le boyau d'arrosage doit avoir un diamètre intérieur minimal de 13 mm et doit être renforcé. Le débit de l'alimentation en eau doit être au moins égal au débit nominal du nettoyeur.

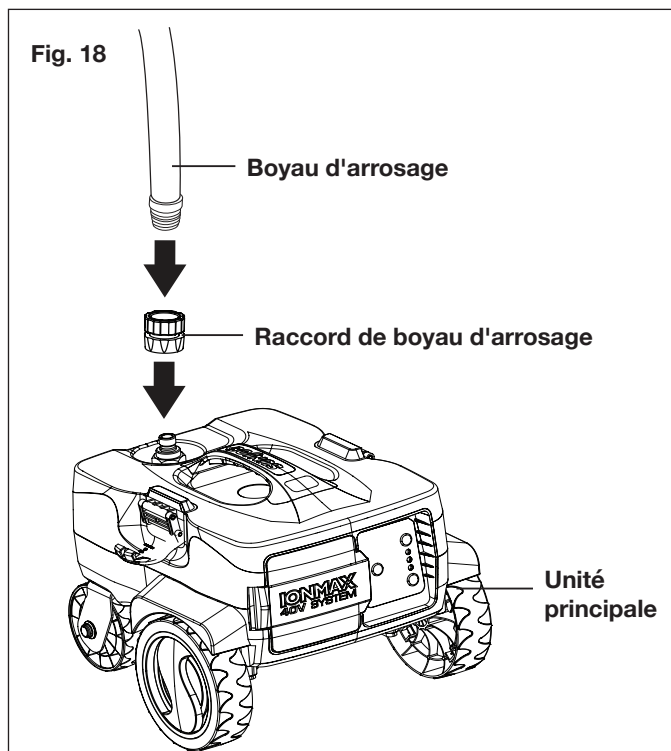

5. Branchez le boyau d'arrosage sur l'alimentation en eau (Fig. 19).

⚠️ AVERTISSEMENT! L'eau qui a traversé les dispositifs anti-siphonnement est considérée comme non potable.

⚠️ AVERTISSEMENT! La pression d'alimentation en eau ne doit pas être supérieure à 0,7 MPa.

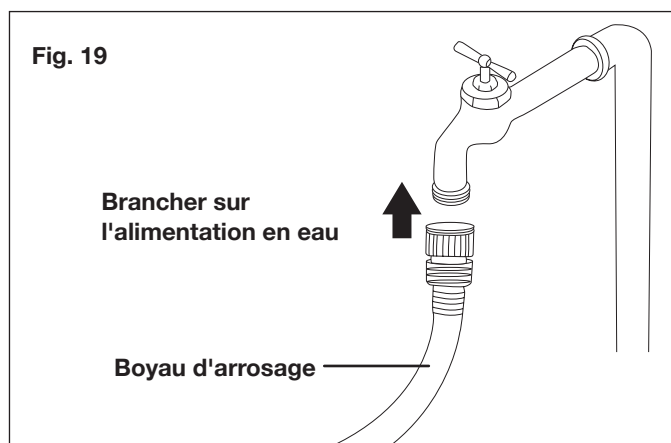

6. Si vous utilisez uniquement l'unité principale, ouvrez complètement le robinet d'alimentation en eau.
7. Poussez le cliquet de verrouillage de sécurité sur la poignée du pistolet de nettoyage, puis appuyez sur la gâchette pendant quelques secondes jusqu'à ce que le débit d'eau soit régulier. En procédant de la sorte, l'air pourra s'échapper et éliminer la pression résiduelle dans le flexible (Fig. 20).

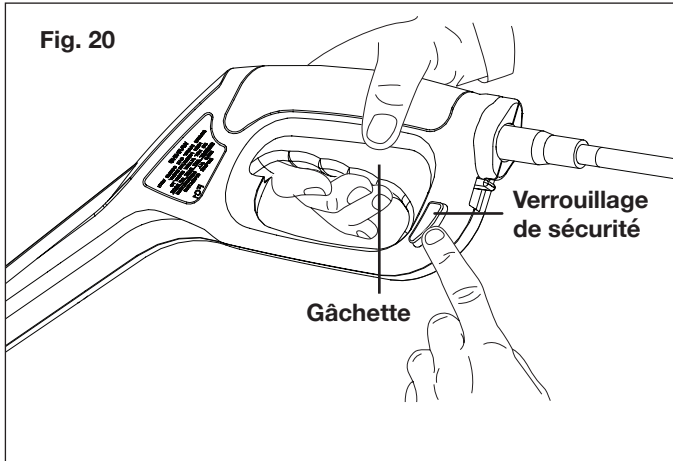

8. En maintenant la gâchette pressée, mettez en marche la machine en appuyant sur le bouton marche-arrêt sur le tableau de commande. En utilisant la fonction « Pressure Select » (Sélection de pression), vous pouvez également choisir entre trois réglages de pression différents : il suffit d'appuyer sur « + » ou sur « - » sur le tableau de commande (Fig. 21).

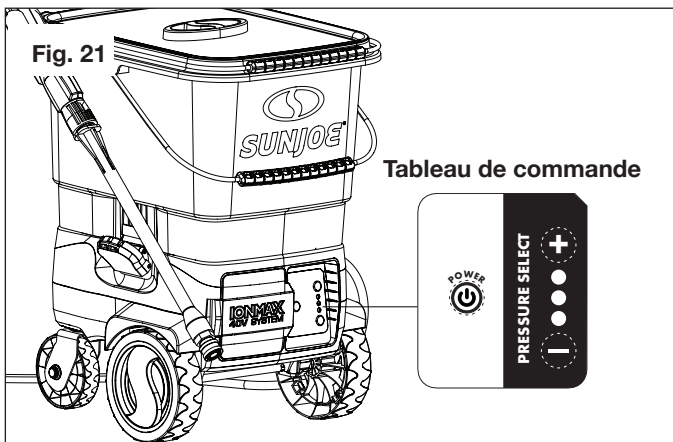

REMARQUE : cette machine est dotée de trois réglages de niveau de puissance/pression. Voir le tableau ci-dessous pour le détail des caractéristiques.

Puissance	Témoin	Débit nominal	Pression nominale
Faible	○ – Éteint ○ – Éteint ● – Allumé	2,5 l/min	507 psi
Intermédiaire	○ – Éteint ● – Allumé ● – Allumé	2,8 gal/min	650 psi
Haute	● – Allumé ● – Allumé ● – Allumé	3,0 l/min	800 psi

9. Lorsque vous redémarrez le moteur, maintenez toujours la gâchette enfoncée.

REMARQUE : le moteur tourne uniquement quand la gâchette est pressée et il s'arrête quand la gâchette est relâchée.

Utilisation des buses

Avant d'entamer tout travail de nettoyage, déterminez la buse la mieux adaptée à la tâche à effectuer. Chaque buse offre un angle de pulvérisation différent. Les angles de pulvérisation des buses sont les suivants : 40° (pour un nettoyage en douceur), 25° (pour un nettoyage tout usage), 15° (pour un nettoyage intensif) et 0° (pour un nettoyage ponctuel ou pour les endroits difficiles à atteindre).

⚠ MISE EN GARDE! NE JAMAIS changer de buse sans avoir verrouillé au préalable la sécurité sur la poignée de la gâchette.

⚠ AVERTISSEMENT! Les jets à haute pression peuvent être dangereux s'ils ne sont pas utilisés à bon escient. Le jet ne doit pas être dirigé vers une personne, un animal familier, du matériel électrique ou la machine elle-même.

Le nettoyeur haute pression électrique est équipé de quatre (4) buses à branchement rapide qui s'enclenchent sur le raccord rapide de la lance d'arrosage.

Pour brancher une buse sur la lance d'arrosage :

1. Arrêtez le nettoyeur haute pression, retirez le seau ou coupez l'alimentation en eau. Appuyez sur la gâchette pour relâcher la pression d'eau.
2. Verrouillez la sécurité sur la poignée de la gâchette en la poussant jusqu'à ce qu'elle se place dans l'encoche en s'encliquetant.
3. En tirant vers l'arrière le raccord rapide, insérez en même temps la buse souhaitée dans le raccord rapide jusqu'à ce qu'elle se mette en place en s'encliquetant, puis relâchez le raccord rapide (Fig. 22).

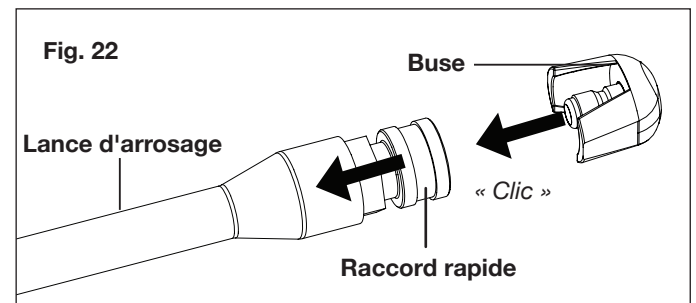

Pour débrancher la buse de la lance d'arrosage une fois que le nettoyage est achevé :

4. Arrêtez le nettoyeur haute pression et retirez le seau ou coupez l'alimentation en eau. Appuyez sur la gâchette pour relâcher la pression d'eau.
5. Verrouillez la sécurité sur la poignée de la gâchette en la poussant jusqu'à ce qu'elle se place dans l'encoche en s'encliquetant.

- Retirez la buse en plaçant votre main sur la buse tout en tirant vers l'arrière le raccord rapide.

⚠ AVERTISSEMENT! Ne pas changer de buse quand la gâchette est enfoncée. Le nettoyeur haute pression pourrait être endommagé et l'utilisateur pourrait se blesser.

Travaux de nettoyage au détergent

Quand on utilise le nettoyeur haute pression, certaines tâches de nettoyage peuvent être résolues en utilisant uniquement de l'eau, mais pour la plupart des tâches, le nettoyage au détergent permet de retirer plus efficacement la saleté.

⚠ AVERTISSEMENT! Utiliser uniquement des détergents conçus pour les nettoyeurs haute pression, par exemple la FORMULE CONCENTRÉE POUR LE LAVAGE DE TERRASSES DE MAISON SPX-HDC1G Sun Joe®, la MOUSSE DE LAVAGE DE VOITURE SPX-FCS1G Sun Joe® ou le PRODUIT NETTOYANT DE TYPE INDUSTRIEL SPX-APC1G Sun Joe®. **NE PAS UTILISER** de détergents à usage domestique, d'acides, de solutions alcalines, d'eau de Javel, de solvants, de matières inflammables ou de solutions de classe industrielle. Ces produits pourraient endommager le nettoyeur haute pression. De nombreux détergents peuvent nécessiter d'être mélangés avant utilisation. Préparer la solution de nettoyage comme indiqué sur le bidon de solution.

- Retirez l'accessoire lance d'arrosage du pistolet.
- Retirez le pulvérisateur de solution détergente du bidon et remplissez le bidon avec la solution détergente. Remplacez le pulvérisateur une fois que le bidon est rempli (Fig. 23).

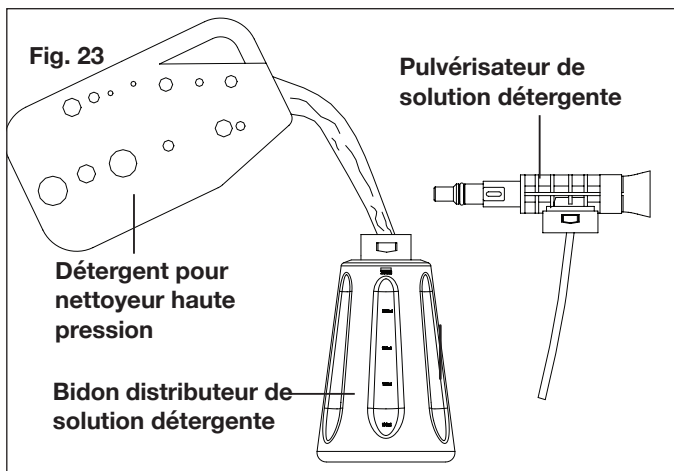

- Prenez l'accessoire distributeur de solution détergente et alignez les deux ergots avec le pistolet. Une fois les ergots alignés, poussez fermement l'accessoire dans le pistolet et tournez-le dans le sens contraire des aiguilles d'une montre pour qu'il se mette en place et se verrouille (Fig. 24).

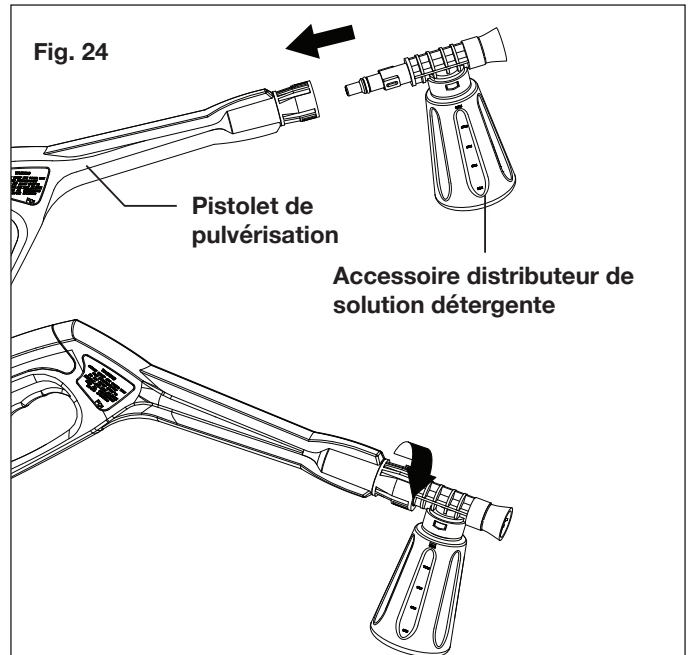

- Mettez en marche le nettoyeur haute pression. Pressez la gâchette pour utiliser la machine.

⚠ MISE EN GARDE! Avant utilisation, toujours faire un essai avec le détergent en le pulvérisant sur une zone peu visible.

- Pulvériser le détergent du bas vers le haut de la surface sèche à nettoyer.

REMARQUE : il n'est pas recommandé de mouiller d'abord la surface à nettoyer, car ceci dilue le détergent et réduit son efficacité.

- Avant de rincer, laissez le détergent agir brièvement sur la surface à nettoyer. Ne laissez pas le détergent sécher sur la surface à nettoyer.

⚠ MISE EN GARDE! Si le détergent sèche sur une surface à nettoyer qui est peinte, celle-ci peut être endommagée. Nettoyer et rincer à la fois une petite surface. Éviter de pulvériser sur les surfaces chaudes ou directement exposées aux rayons du soleil.

⚠ MISE EN GARDE! Si ces consignes de nettoyage ne sont pas suivies, le système d'injection se bouchera et deviendra inutilisable.

Rinçage à l'aide du nettoyeur haute pression

- Arrêtez le nettoyeur haute pression, retirez le seau ou coupez l'alimentation en eau.
- Appuyez sur la gâchette pour relâcher la pression d'eau.
- Verrouillez la sécurité sur la poignée de la gâchette en la poussant jusqu'à ce qu'elle se place dans l'encoche en s'encliquetant.

4. Retirez l'accessoire distributeur de solution détergente en le poussant fermement tout en le tournant dans le sens des aiguilles d'une montre pour déverrouiller les ergots et le dégager des encoches. Retirez l'accessoire du pistolet.
5. Attachez la lance d'arrosage au pistolet.
6. Choisissez la buse convenant le mieux à la tâche (Fig. 25).

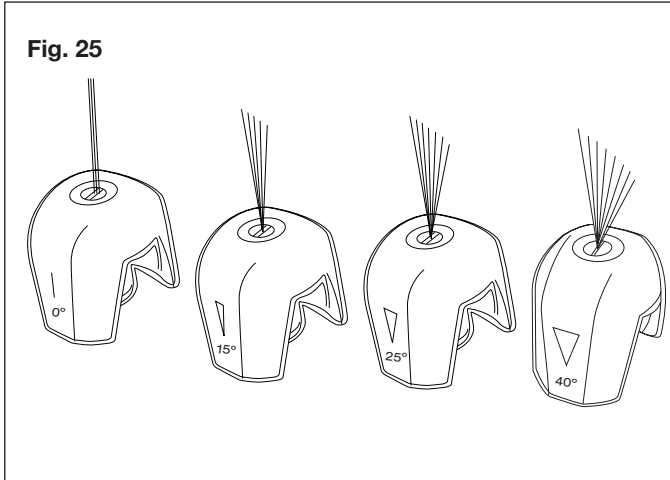

I) La buse 0° (orange) pour un jet à pression intense est une buse extrêmement efficace qui permet d'obtenir un jet haute pression fin comme un crayon. Elle est utilisée pour déloger les dépôts rebelles dans une zone réduite et concentrée. Elle est idéale pour venir à bout de substances coriaces, par exemple les tâches de goudron ou de graisse sur le béton, ou pour retirer la boue séchée sur du matériel. Utilisez cette buse pour nettoyer les endroits difficiles d'accès, notamment les façades de bâtiments à deux étages ou le dessous des tondeuses à gazon et des tracteurs de pelouse.

REMARQUE : le choix de la buse convenant le mieux à la tâche doit se faire avec discernement pour éviter de gouger le bois ou d'endommager les surfaces fragiles.

- II) Utilisez la buse 15° à bec à fente (jaune) pour les travaux de nettoyage intense de surfaces dures. Parmi les applications figurent le décapage de peinture, l'élimination de taches d'huile, de graisse ou de moisissures épaisses, ainsi que les taches de rouille sur l'acier. Cette buse doit uniquement être utilisée sur les surfaces à nettoyer qui résistent à la forte pression obtenue grâce à cette buse.
- III) Utilisez la buse 25° à bec à fente (verte) pour nettoyer les parements de maisons, les patios de briques, les terrasses en bois, les voies d'accès ou les trottoirs. Lorsque vous utilisez cette buse, faites d'abord un essai sur une petite surface afin d'éviter de peut-être endommager la totalité de la surface.
- IV) Utilisez la buse 40° de pulvérisation (grise) pour nettoyer, par exemple, les voitures, les camions, les bateaux, les meubles de jardin ou le matériel pour pelouses et jardins.

7. Verrouillez le seau rempli d'eau sur l'unité principale ou branchez l'unité principale sur une arrivée d'eau. Commencez par la partie supérieure de la surface à nettoyer et travaillez en descendant en vous assurant de faire chevaucher vos coups de jet.

⚠ IMPORTANT! NE JAMAIS UTILISER :

- De l'eau de Javel, des produits chlorés ou d'autres produits chimiques corrosifs.
- Des liquides contenant des solvants (p. ex., des diluants, de l'essence, des huiles).
- Des produits au phosphate trisodique.
- Des produits à base d'ammoniac.
- Des produits à base d'acide.

Ces produits chimiques endommageront la machine ainsi que la surface à nettoyer.

Arrêt de la machine

1. Appuyez sur le bouton marche-arrêt sur le tableau de commande.
2. Retirez l'eau du seau en la versant ou coupez l'arrivée d'eau.
3. Pressez la gâchette pour relâcher la pression d'eau.
4. Si vous utilisez directement l'unité principale, débranchez le boyau d'arrosage de l'arrivée d'eau sur l'unité principale.
5. Débranchez le flexible haute pression de la poignée du pistolet.
6. Relâchez la gâchette et activez le verrouillage de sécurité du pistolet.

⚠ AVERTISSEMENT! Couper l'alimentation en eau et presser la gâchette pour libérer la pression de la machine. Toute personne ne respectant pas cet avertissement pourrait être blessée par le refoulement de l'eau à haute pression.

Prise d'une pause

Si vous prenez une pause de cinq minutes ou plus entre les tâches de nettoyage :

1. Désactivez le verrouillage de sécurité.
2. Appuyez sur le bouton marche-arrêt pour arrêter la machine.

Remisage

⚠ MISE EN GARDE! Toujours remisier le nettoyeur haute pression dans un endroit où la température ne descendra pas en dessous de 0 °C. La pompe de cette machine est susceptible d'être irrémédiablement endommagée si elle gèle. **LES DOMMAGES DUS AU GEL NE SONT PAS COUVERTS PAR LA GARANTIE.**

- Remisez le nettoyeur haute pression à l'intérieur dans un endroit couvert et sec où il ne sera pas soumis aux intempéries.
- Il est important de remisier cette machine dans un endroit à l'abri du gel.
- Avant de remisier la machine, videz toujours l'eau de tous les tuyaux, de la pompe, de l'accessoire distributeur de solution détergente et du seau.

⚠ MISE EN GARDE! L'utilisation d'un protège-pompe est recommandée pour que le froid n'endommage pas la pompe pendant les mois d'hiver.

Remisage de longue durée pour l'hiver

Si vous devez remisier votre nettoyeur haute pression dans un endroit où la température descend en dessous de 0 °C, vous pouvez réduire au minimum le risque d'endommager votre machine en suivant cette procédure :

- Débranchez tous les raccords d'eau.
- Mettez en marche la machine pendant quelques secondes jusqu'à ce que l'eau restant dans la pompe soit purgée. Arrêtez immédiatement la machine.
- Ne laissez pas le flexible haute pression s'entortiller.
- Remisez la machine et ses accessoires dans une pièce à l'abri du gel.
- Ne remisiez pas la machine près d'une chaudière ou d'autres sources de chaleur susceptibles de dessécher les joints de la pompe.
- Avant de le remisier pour l'hiver, utilisez le nettoyeur haute pression avec un antigel non corrosif et non toxique, un économiseur de pompe ou un protège-pompe.

⚠ AVERTISSEMENT! Avant de réutiliser la machine, la rincer complètement à l'eau claire. Les antigels peuvent endommager la peinture et il faut donc s'assurer qu'il n'y ait pas d'antigel restant dans le système avant de le réutiliser.

Entretien

⚠ MISE EN GARDE! Avant d'intervenir sur le nettoyeur haute pression, retirez la batterie du compartiment.

1. Pour assurer un bon rendement, vérifiez et nettoyez le filtre d'arrivée d'eau. Retirez le filtre et rincez-le à l'eau chaude pour empêcher tout corps étranger de venir obstruer la pompe (Fig. 26 et 27).

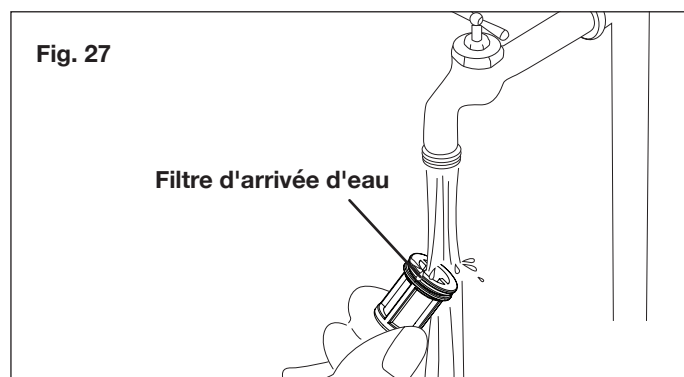
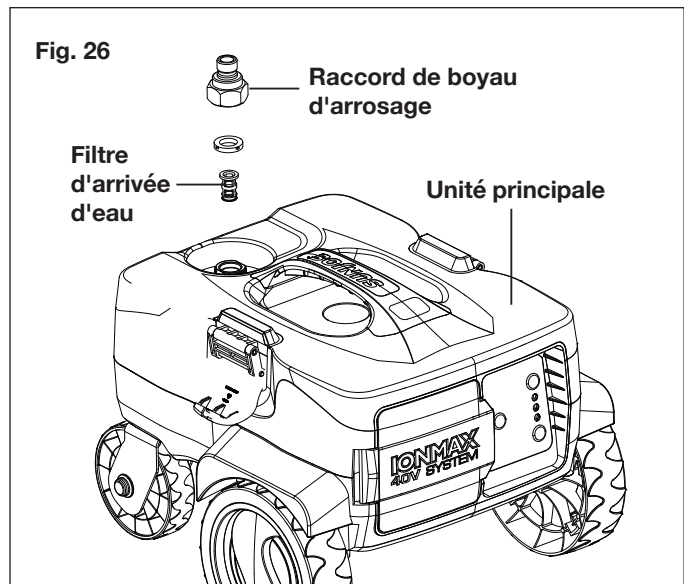

2. Nettoyez la buse à l'aide de l'aiguille de curetage fournie (Fig. 28). Retirez la lance d'arrosage du pistolet; retirez toute la saleté de l'orifice de la buse et rincez.

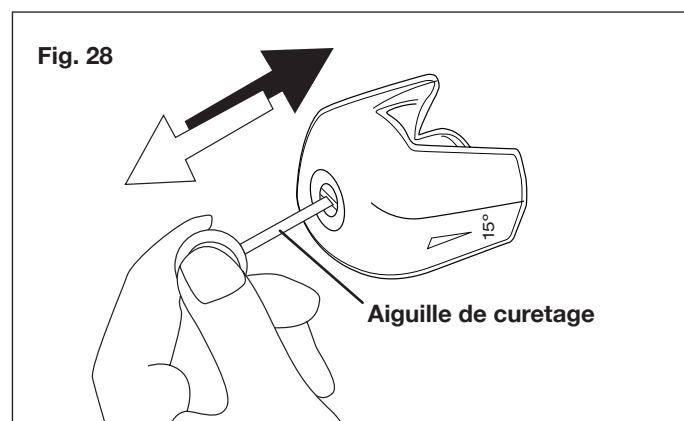

3. Retirez les débris résiduels en siphonnant l'eau à travers la buse et la lance d'arrosage. Pour ce faire, placez l'extrémité de votre tuyau d'arrosage (l'eau coulant) sur la pointe de la buse en poussant l'eau et les débris pour les faire sortir de la buse et de la lance d'arrosage.

Élimination

Recyclage du nettoyeur

- Ne jetez pas les appareils électriques comme si c'étaient des déchets ménagers. Utilisez les services d'enlèvement spéciaux des ordures ménagères.
- Communiquez avec l'organisme public local pour obtenir des informations sur les systèmes d'enlèvement offerts.
- Si des appareils électriques sont éliminés dans les décharges ou les dépôts d'ordures, des substances dangereuses peuvent s'infiltrer dans les eaux souterraines et polluer la chaîne alimentaire en nuisant à votre santé et votre bien-être.
- Lors du remplacement d'un appareil électrique ancien par un neuf, le détaillant est légalement tenu de reprendre au moins gratuitement votre ancien appareil pour l'éliminer.

Recyclage et élimination

La machine est livrée dans un emballage qui l'empêche d'être endommagée pendant son expédition. Conservez l'emballage jusqu'à ce que vous soyez sûr que toutes les pièces ont été expédiées et que la machine fonctionne correctement. Ensuite, recyclez l'emballage ou conservez-le pour le remisage de longue durée.



Symbole DEEE. Les déchets d'équipements électriques ne doivent pas être jetés avec les déchets ménagers. Veuillez les recycler dans les installations prévues à cet effet. Pour les réglementations de recyclage, communiquez avec les services publics locaux ou avec votre revendeur.

Mise en garde concernant les batteries et informations sur leur élimination

Éliminez toujours les blocs-piles en vous conformant aux réglementations fédérales, provinciales ou territoriales et locales. Communiquez avec un organisme de recyclage de votre région pour obtenir la liste des sites de recyclage.

⚠ MISE EN GARDE! Même déchargé, un bloc-piles emmagasine une certaine énergie. Avant de l'éliminer, utiliser du ruban isolant pour couvrir les bornes et empêcher ainsi le bloc-piles de provoquer un court-circuit, ce qui pourrait causer un incendie ou une explosion.

⚠ AVERTISSEMENT! Pour réduire le risque de blessure ou d'explosion, ne jamais brûler ou incinérer un bloc-piles, même s'il est endommagé, mort ou complètement déchargé. En brûlant, des vapeurs et des matières toxiques sont émises dans l'atmosphère environnante.

1. Les batteries varient selon le type d'outils ou de machines. Consulter le manuel pour des renseignements spécifiques.
2. Le cas échéant, insérer uniquement des batteries neuves de même type dans l'outil ou la machine.
3. Si, en l'insérant, la polarité de la batterie n'est pas respectée, comme indiqué dans le compartiment à batterie ou dans le manuel, sa durée de vie pourrait être réduite ou elle pourrait fuir.
4. Ne pas mélanger des batteries anciennes et des neuves.
5. Ne pas mélanger des batteries alcalines, standard (carbone/zinc) ou rechargeables (au nickel-cadmium, au nickel-métal-hydrure ou au lithium-ion).
6. Ne jeter aucune batterie au feu.
7. Les batteries doivent être recyclées ou éliminées en observant les directives provinciales ou territoriales et locales.

Entretien, réparations et assistance technique

Si votre nettoyeur haute pression sans cordon Sun Joe® iONMAX SPX6001C-XR nécessite une réparation ou un entretien, veuillez appeler le service clientèle Snow Joe® + Sun Joe® au 1-866-SNOWJOE (1-866-766-9563).

Numéros de modèle et de série

Lorsque vous communiquez avec l'entreprise pour commander des pièces ou prendre rendez-vous pour une intervention technique chez un revendeur agréé, vous devez fournir les numéros de modèle et de série qui se trouvent sur l'étiquette autocollante apposée sur le caisson de la machine. Copiez ces numéros dans l'espace réservé ci-dessous.

Veuillez noter les numéros suivants sur le caisson ou la poignée de votre nouvelle machine :

N° de modèle :

S | P | X | 6 | 0 | 1 | C | - | X | R | | | | | | | | | |

N° de série :

| | | | | | | | | | | | | | | | | | | | | |

iCHRG40

FCC (Commission fédérale des communications)

⚠️ AVERTISSEMENT! Toute modification ou tout changement apporté à cet appareil et non approuvé par la partie à qui incombe la responsabilité de sa conformité pourrait annuler l'autorisation de l'utiliser.

Appareil de Classe B :

REMARQUE : ce matériel a été testé et il a été constaté qu'il est conforme aux limites des appareils numériques de Classe B, conformément à la Partie 15 des Règles de la FCC.

Ces limites sont conçues pour fournir une protection raisonnable contre le brouillage préjudiciable dans une installation résidentielle.

Ce matériel génère, utilise et peut rayonner une énergie de fréquence radio et, s'il n'est pas installé et utilisé conformément aux instructions, peut être à l'origine d'un brouillage préjudiciable aux communications radio.

Toutefois, il n'est pas exclu que le brouillage affecte une installation particulière.

Si cet appareil est à l'origine de brouillage préjudiciable à la réception radio et télévision, ce qui peut être déterminé en éteignant et en allumant l'appareil, l'utilisateur est invité à supprimer le brouillage en prenant une ou plusieurs des mesures suivantes :

- Réorienter ou repositionner l'antenne de réception.
- Augmenter la distance entre l'appareil et le récepteur.
- Brancher l'appareil dans la sortie d'un circuit différent de celui dans lequel le récepteur est branché.
- Pour de l'aide, consulter le revendeur ou un technicien radio/télévision qualifié.

Dépannage

- Retirez la batterie de son compartiment avant d'effectuer un entretien de la machine ou lorsque vous voulez vérifier que ses pièces sont en bon ordre de marche.
- Pour éviter des ennuis inutiles, pour tous les problèmes mécaniques, consultez le tableau suivant avant de communiquer avec le service clientèle.

Problèmes	Cause possible	Solution possible
La machine refuse de démarrer	<ul style="list-style-type: none"> • Panne de courant/la batterie n'est pas bien insérée 	<ul style="list-style-type: none"> • Assurez-vous que la batterie est suffisamment chargée et qu'elle est bien insérée
Pression fluctuante	<ul style="list-style-type: none"> • La pompe aspire de l'air • Soupapes sales, usées ou coincées • Joints d'étanchéité de la pompe usés 	<ul style="list-style-type: none"> • Vérifiez que les tuyaux flexibles et les raccords sont étanches à l'air • Nettoyez ou remplacez les soupapes/joints • Veuillez appeler le service clientèle Snow Joe® + Sun Joe® au 1-866-SNOWJOE (1-866-766-9563) pour de l'aide
La machine s'arrête	<ul style="list-style-type: none"> • Capteur thermique activé • Buse partiellement obstruée • La batterie est épuisée 	<ul style="list-style-type: none"> • Laissez le nettoyeur se refroidir pendant cinq minutes • Nettoyez la buse • Chargez la batterie
L'écoulement dans la machine est pulsatoire	<ul style="list-style-type: none"> • Air dans le tuyau d'arrivée • Alimentation en eau du réseau insuffisante • Buse partiellement obstruée • Filtre à eau obstrué • Tuyau flexible entortillé 	<ul style="list-style-type: none"> • Faites tourner la machine en maintenant la gâchette pressée jusqu'à ce que la pression de service régulière se rétablisse • Vérifiez que l'alimentation en eau correspond aux spécifications de la machine • AVERTISSEMENT! Éviter d'utiliser des flexibles longs et minces (13 mm de diamètre minimal) • Nettoyez la buse • Nettoyez le filtre d'arrivée d'eau • Étirez le tuyau flexible pour empêcher qu'il s'entortille ou soit obstrué
La machine s'arrête et démarre souvent d'elle-même	<ul style="list-style-type: none"> • La pompe ou le pistolet de pulvérisation fuit • Le mécanisme de la gâchette est cassé 	<ul style="list-style-type: none"> • Veuillez appeler le service clientèle Snow Joe® + Sun Joe® au 1-866-SNOWJOE (1-866-766-9563) pour de l'aide
La machine démarre, mais aucune eau n'en sort	<ul style="list-style-type: none"> • Pompe, tuyaux flexibles ou accessoires gelés • Aucune alimentation en eau • Filtre d'arrivée d'eau obstrué • Buse obstruée 	<ul style="list-style-type: none"> • Patientez jusqu'à ce que la pompe, le flexible haute pression ou les accessoires dégèlent • Branchez l'arrivée d'eau • Nettoyez le filtre d'arrivée d'eau • Nettoyez la buse

Accessoires en option

⚠ AVERTISSEMENT! TOUJOURS utiliser des pièces de rechange et des accessoires Snow Joe® + Sun Joe® homologués. NE JAMAIS utiliser des pièces ou des accessoires qui ne sont pas destinés à être utilisés avec ce nettoyeur haute pression sans cordon. Communiquez avec le service clientèle Snow Joe® + Sun Joe® si vous n'êtes pas sûr que l'utilisation d'une pièce de rechange ou d'un accessoire particulier avec votre nettoyeur haute pression soit sans danger. L'utilisation de tout autre accessoire ou de toute autre pièce détachée peut être dangereuse et pourrait provoquer des dommages corporels ou mécaniques.

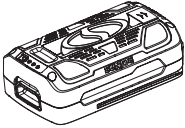
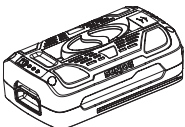
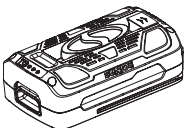
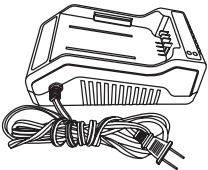
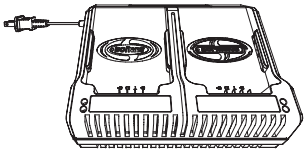
Accessoires	Description	Modèle
<p>①</p> 	<p>Batterie au lithium-ion 40 V 4,0 Ah iONMAX <i>Autonomie max. de la batterie :</i> Faible : 21 min Intermédiaire : 20 min Forte : 16 min</p>	<p>iBAT40</p>
<p>②</p> 	<p>Batterie au lithium-ion SÉRIE PRO 40 V 5,0 Ah iONMAX <i>Autonomie max. de la batterie :</i> Faible : 31 min Intermédiaire : 29 min Forte : 25 min</p>	<p>iBAT40XR</p>
<p>③</p> 	<p>Batterie au lithium-ion SÉRIE PRO 40 V 6,0 Ah iONMAX Faible : 42 min Intermédiaire : 39 min Forte : 35 min</p>	<p>iBAT40XRP</p>
<p>④</p> 	<p>Chargeur de bloc-piles au lithium-ion 40 V iONMAX</p>	<p>iCHRG40</p>
<p>⑤</p> 	<p>Double chargeur de batteries au lithium-ion 40 V iONMAX</p>	<p>iCHRG40-DPC</p>

La gamme complète d'accessoires haut de gamme pour nettoyeurs haute pression de Sun Joe a été créée pour faciliter vos tâches de nettoyage et pour vous aider à tirer le meilleur parti de votre modèle.

MAGASINEZ EN LIGNE dès maintenant sur le site sunjoe.com

REMARQUE : les accessoires sont sous réserve de changements sans que Snow Joe® + Sun Joe® soit pour autant tenue de donner un préavis desdits changements. Les accessoires peuvent être commandés en ligne sur le site sunjoe.com ou par téléphone en appelant le service clientèle Snow Joe® + Sun Joe® au 1-866-SNOWJOE (1-866-766-9563).



LA PROMESSE DE SNOW JOE® + SUN JOE® À SES CLIENTS

Vous êtes notre client et Snow Joe, LLC (« Snow Joe ») **SE MET EN QUATRE** pour vous servir. Nous nous efforçons de vous rendre l'utilisation de nos produits aussi plaisante que possible. Malheureusement, il peut arriver qu'un produit Snow Joe®, Sun Joe® ou Aqua Joe (« Produit ») ne fonctionne pas ou se casse dans des conditions d'utilisation normales. Nous pensons qu'il est important que vous sachiez ce que vous pouvez attendre de nous. C'est pourquoi nous avons une garantie limitée (« Garantie ») pour nos Produits.

NOTRE GARANTIE :

Snow Joe déclare et garantit que les Produits neufs, d'origine, électriques ou non électriques sont exempts de vices de matière ou de fabrication et, lorsqu'ils font l'objet d'une utilisation résidentielle et ménagère ordinaire, les garantit pendant une période de deux ans à compter de la date d'achat au détail par l'acheteur primitif auprès de Snow Joe ou d'un des revendeurs agréés de Snow Joe, preuve d'achat à l'appui. Étant donné que Snow Joe ne peut pas contrôler la qualité de ses Produits vendus par des revendeurs non agréés, sauf stipulation contraire de la loi, la présente Garantie ne couvre pas les Produits achetés auprès de vendeurs non agréés. Si votre Produit ne fonctionne pas ou si une pièce spécifique couverte par les modalités de la présente Garantie fait l'objet d'un problème quelconque, Snow Joe choisira (1) de vous envoyer une pièce de rechange gratuite, (2) de remplacer le Produit par un produit neuf ou comparable, gratuitement, ou (3) de réparer le Produit. Génial, n'est-ce pas?

La présente Garantie vous donne des droits judiciaires spécifiques, et vous pouvez également avoir d'autres droits qui peuvent varier d'une province ou d'un territoire à l'autre.

ENREGISTREMENT DU PRODUIT :

Snow Joe vous recommande vivement d'enregistrer votre Produit. Vous pouvez l'enregistrer en ligne sur le site snowjoe.com/register, ou en imprimant et en envoyant par courrier une carte d'enregistrement offerte en ligne sur notre site Web, ou par téléphone en appelant notre Service à la clientèle au **1-866-SNOWJOE (1-866-766-9563)**, ou encore en nous envoyant un courriel à l'adresse help@snowjoe.com. Le fait de ne pas enregistrer l'achat de votre Produit n'a aucune conséquence sur vos droits concernant la garantie. Toutefois, l'enregistrement de votre Produit permettra à Snow Joe de mieux répondre au moindre besoin que vous pourriez avoir en matière de service à la clientèle.

QUI PEUT REVENDIQUER LA COUVERTURE DE LA GARANTIE?

La présente Garantie est étendue par Snow Joe à l'acheteur et propriétaire primitif du Produit.

QU'EST-CE QUI N'EST PAS COUVERT?

La présente Garantie ne s'applique pas si le Produit a été utilisé commercialement, pour des travaux non résidentiels ou s'il fait l'objet d'une location. La présente Garantie ne s'applique pas non plus si le Produit a été acheté auprès d'un revendeur non agréé. La présente garantie ne couvre pas non plus les changements cosmétiques qui n'affectent pas le rendement. Les pièces d'usure comme les courroies, les tarières, les chaînes et les dents ne sont pas couvertes au titre de la présente Garantie et peuvent être achetées en ligne sur le site snowjoe.com ou en appelant le **1-866-SNOWJOE (1-866-766-9563)**.



A series of 20 horizontal lines for writing.





sunjoe.com