



# CORDLESS MINI CULTIVATOR + WEEDER

24V MAX\* | 2.0 Ah

## OPERATOR'S MANUAL

A Division of Snow Joe®, LLC

Model TJW24C

Form No. SJ-TJW24C-880E-MR2

## IMPORTANT! Safety Instructions

### All Operators Must Read These Instructions Before Use

Always follow these safety guidelines. Failure to do so may result in serious bodily injury or death.

### General Safety WARNINGS!

You and any other operator of this cordless cultivator + weeder must read, understand, and follow these instructions in their entirety. Failure to follow these instructions may result in ELECTRIC SHOCK, FIRE, and/or serious PERSONAL INJURY.

Notice the personal safety alert symbol  used in this manual to draw your attention to a WARNING given along with the particular operating instruction. This means that the operation requires special ATTENTION, CAUTION, and AWARENESS.

- 1. Keep work area clean and well-lit** – Cluttered, dark areas invite accidents.
- 2. Replacement parts** – When servicing this unit, use only identical replacement parts. Replace or repair damaged parts immediately.
- 3. Keep children, bystanders, and pets away** – All spectators, including pets, should be kept a safe distance away from the work area.
- 4. Know your product** – Know how to start and stop the machine. Be thoroughly familiar with the controls.
- 5. Use the right tool** – Do not use this machine for any job except that for which it was intended.
- 6. Dress properly** – Do not wear loose clothing or jewelry as such articles can become caught in moving parts. Wear a protective covering to contain long hair. Wearing rubber gloves and substantial non-slip footwear is recommended when working outdoors.
- 7. Avoid accidental starting** – Do not carry the cordless cultivator + weeder with your finger on the switch.

 **CAUTION!** Moving parts will continue to run for several seconds after turning off the machine.

- 8. Moving parts** – Keep hands and feet away from moving parts. Keep guards in place and in proper working order.

**9. Do not force the tool** – It will perform better with less likelihood of personal or mechanical injury if it is used at the rate for which it was designed.

**10. Do not overreach** – Keep proper footing and balance at all times.

If the cordless cultivator + weeder strikes a foreign object, follow these steps:

- **Stop the cordless cultivator + weeder.**
- **Inspect for damage.**
- **Repair any damage before restarting and operating the tool.**

**11. Use safety glasses** – Also use safety footwear, snug-fitting clothing, protective gloves, hearing, and head protection.

**12. Remove the battery** – Remove the battery from the cordless cultivator + weeder when it is not in use, before servicing it, when changing accessories, and when performing any other maintenance task.

**13. Store idle tool indoors** – When not in use, the cordless cultivator + weeder should be stored indoors in a dry and high or locked-up place out of the reach of children.

**14. Maintain the cordless cultivator + weeder with care** – Keep the cutting edges sharp and clean for optimal performance and to reduce the risk of injury. Keep the handles dry, clean, and free from oil and grease. Follow the additional recommendations described in the maintenance section of this manual.

**15. Avoid dangerous environments** – Do not use the cultivator + weeder in rain or in damp or wet locations. Do not operate the cultivator + weeder in gaseous or explosive atmospheres or use the cultivator + weeder near flammable or combustible liquids. Motors in these tools normally spark, and the sparks might ignite fumes.

**16. Stay alert** – Watch what you are doing. Use common sense. Do not operate the cordless cultivator + weeder when you are tired or under the influence of drugs, alcohol, or other medication.

**17. Check for damaged parts** – Before further use of the appliance, a guard or other part that is damaged should be carefully checked to determine that it will operate properly and perform its intended function. Check for alignment of moving parts, binding of moving parts, breakage of parts, mounting, and any other condition that may affect its operation. A guard or other part that is damaged should be properly repaired or replaced. Contact the Snow Joe® + Sun Joe® customer service center at 1-866-SNOWJOE (1-866-766-9563) for assistance.

## Training

- Read, understand, and follow all instructions on the cordless cultivator + weeder and in the manual before operating this unit. Thoroughly familiarize yourself with the controls and the proper use of the equipment. Know how to stop the unit and disengage the controls quickly.
- Children should never be allowed access to the equipment. Adults should never operate the equipment without carefully reading and understanding these instructions.
- Keep the area of operation clear of all persons, particularly children or pets.
- Exercise caution to avoid slipping or falling.
- Always plan your cultivating path to avoid discharge of material toward people, pets, and property (e.g. windows, cars, etc.). Thrown objects can cause serious personal injury and property damage. Do not allow anyone in front of a running machine.
- Keep people, pets, and property at least 25 feet from the cordless cultivator + weeder while it is in operation. Stop the cordless cultivator + weeder if people or pets enter the discharge area.
- Always observe the surface conditions in order to avoid slipping, falling, and unexpected objects.

## Preparation

- Always inspect the area where the cultivator + weeder is to be used. Remove all objects (i.e. stones, sticks, wires, and other foreign materials) that could be thrown by the blade or cause the operator to trip.
- Thrown objects can cause serious injury to the eyes and exposed body. Always wear safety glasses or eye shields during operation and while making an adjustment or repair.
- Always operate the cordless cultivator + weeder wearing adequate garments. Do not wear jewelry or other loose clothing, which could become entangled in moving parts. Wear non-slip footwear to ensure proper footing.
- Observe any noise-prevention regulations and laws.
- Inspect the cordless cultivator + weeder for worn, missing, or damaged parts and safety labels. See maintenance section for detailed instructions.

## Operation

- Do not operate the machine while under the influence of alcohol or drugs.
- Keep all safety devices in place and in proper working order. Do not operate with missing or damaged components.
- Ensure the controls (start/stop) function properly before cultivating.
- Hold onto the cordless cultivator + weeder with both hands during operation. Ensure the grips are dry.
- Contact with rotating parts can amputate hands and feet. Keep hands and feet away from all rotating parts.

- Only operate the cordless cultivator + weeder when there is good visibility or light and dry conditions. Always watch your footing and keep a firm hold on the grips. Walk; don't run!
- Do not operate the cordless cultivator + weeder on slippery surfaces. Check your footing during use.
- Exercise caution when changing direction and operating the tool on slopes. Always keep feet and legs a safe distance away from the machine. Look for hidden obstacles or hazards.
- Do not overload machine capacity by attempting to cultivate too deeply. It will cause excessive resistance.
- Stop the cordless cultivator + weeder and remove the battery before leaving the operating position (behind the handles) to adjust or inspect the unit. Wait until the blade have come to a complete stop.
- If the cordless cultivator + weeder should start to vibrate abnormally, stop the machine and inspect thoroughly for damage.
- Turn the machine OFF when moving to a new work area. Allow the blade to completely stop rotating before transporting the unit.
- Always use proper care and good judgment when you are confronted with a situation that is not covered in this manual. If you are unsure of what to do, contact your authorized Snow Joe® + Sun Joe® dealer or call the Snow Joe® + Sun Joe® customer service center at 1-866-SNOWJOE (1-866-766-9563).
- Do not use in rain or wet conditions.
- Do not grasp the exposed cutting blade or cutting edges when picking up or holding the appliance.

## Stopping Work

- Always turn the cordless cultivator + weeder OFF and remove the battery when stopping work or when changing work areas. Never leave the machine running when unattended.
- The blade will continue to rotate for a short period after turning OFF the cordless cultivator + weeder. Wait until the blade have completely stopped before lifting the machine or conducting inspection and maintenance.
- The motor housing remains hot for a short period after the machine is turned OFF. Allow the motor housing to cool completely before touching or storing near combustible material.

## Maintenance + Storage

- Maintain or replace safety and instruction labels.
- Disengage all controls, stop the engine, and wait until the blade come to a complete stop before cleaning, repairing, or inspecting the cultivator + weeder.
- Regularly check the following:

- i) **Blade are clear and can rotate freely** – Accumulation of debris around the blade could impair performance or damage the motor. Inspect and clean the area around the blade before every use.
- ii) **Safety devices are operating properly** – Do not tamper with or adjust safety devices.
- iii) **Bolts and screws are properly tightened** – Visually inspect the machine for any damage and ensure that the cordless cultivator + weeder is in safe working condition.
- iv) **Use only identical replacement parts** – Always replace damaged parts with original equipment manufacturer's (OEM) parts only. Replacement parts that do not meet the original equipment specifications may lead to improper performance and compromise safety.

## Battery & Charger Safety Instructions

We pay a great deal of attention to the design of every battery pack to ensure that we supply you with batteries that are safe, durable and have a high energy density. The battery cells have a wide range of safety devices. Each individual cell is initially formatted and its electrical characteristic curves are recorded. This data is then used exclusively to be able to assemble the best possible battery packs.

Despite all the safety precautions, caution must always be exercised when handling batteries. The following points must be obeyed at all times to ensure safe use. Safe use can only be guaranteed if undamaged cells are used. Incorrect handling of the battery pack can cause cell damage.

**IMPORTANT!** Analyses confirm that incorrect use and poor care of high-performance batteries are the main factors responsible for personal and/or product damage.

 **WARNING!** Use only approved replacement batteries; other batteries may damage the power tool and cause it to malfunction, which can lead to serious personal injury.

 **WARNING!** Do not use a battery pack or appliance that is damaged or modified. Damaged or modified batteries may exhibit unpredictable behavior resulting in fire, explosion or risk of injury.

Do not modify or attempt to repair the appliance or the battery pack except as indicated in the instructions for use and care.

Have your battery pack serviced by a qualified repair person using only identical replacement parts. This will ensure that the safety of the battery pack is maintained.

 **CAUTION!** To reduce the risk of injury, charge the iON+ 24V lithium-ion battery pack only in its designated iON+ 24V lithium-ion charger. Other types of chargers present risk of fire, personal injury and damage. Do not wire a battery pack to a power supply plug or car cigarette lighter. Such misuse will permanently disable or damage the battery pack.

- **Avoid dangerous environments** – Do not charge the battery pack in rain, snow or in damp or wet locations. Do not use the battery pack or charger in the presence of explosive atmospheres (gaseous fumes, dust or flammable materials) because sparks may be generated when inserting or removing the battery pack, which could lead to a fire.
- **Charge in a well-ventilated area** – Do not block the charger vents. Keep them clear to allow for proper ventilation. Do not allow smoking or open flames near a charging battery pack. Vented gases may explode.  
**NOTE:** The safe temperature range for the battery is 41°F (5°C) to 105°F (40.5°C). Do not charge the battery outside in freezing weather; charge it at room temperature.
- **Maintain charger cord** – When unplugging the charger, pull the plug, not the cord, from the receptacle to reduce the risk of damage to the electrical plug and cord. Never carry the charger by its cord or yank it by the cord to disconnect it from the receptacle. Keep the cord away from heat, oil and sharp edges. Make sure the cord will not be stepped on, tripped over or subjected to damage or stress when the charger is in use. Do not use the charger with a damaged cord or plug. Replace a damaged charger immediately.
- **Do not use an extension cord unless it is absolutely necessary** – Using the wrong, damaged or improperly wired extension cord poses a risk of fire and electric shock. If an extension cord must be used, plug the charger into a properly wired 16 gauge or larger extension cord with the female plug matching the male plug on the charger. Make sure that the extension cord is in good electrical condition.
- **Use only recommended attachments** – Use of an attachment not recommended or sold by the battery charger or battery pack manufacturer may result in risk of fire, electric shock or personal injury.
- **Unplug charger when not in use** – Make sure to remove battery packs from unplugged chargers.

 **WARNING!** To reduce the risk of electric shock, always unplug the charger before performing any cleaning or maintenance. Do not allow water to flow into the charger. Use a Ground Fault Circuit Interrupter (GFCI) to reduce shock hazards.

- **Do not burn or incinerate battery packs** – Battery packs may explode, causing personal injury or damage. Toxic fumes and materials are created when battery packs are burned.
- **Do not crush, drop or damage battery packs** – Do not use the battery pack or charger if they have sustained a sharp blow, been dropped, run over or have been damaged in any way (i.e. pierced with a nail, hit with a hammer, stepped on, etc.).

- **Do not disassemble** – Incorrect reassembly may pose a serious risk of electric shock, fire or exposure to toxic battery chemicals. If the battery or charger are damaged, contact an authorized Snow Joe® + Sun Joe® dealer or call the Snow Joe® + Sun Joe® customer service center at 1-866-SNOWJOE (1-866-766-9563) for assistance.
  - **Battery chemicals cause serious burns** – Never let a damaged battery pack contact the skin, eyes or mouth. If a damaged battery pack leaks battery chemicals, use rubber or neoprene gloves to safely dispose of it. If skin is exposed to battery fluids, wash the affected area with soap and water and rinse with vinegar. If eyes are exposed to battery chemicals, immediately flush with water for 20 minutes and seek medical attention. Remove and dispose of contaminated clothing.
  - **Do not short circuit** – A battery pack will short circuit if a metal object makes a connection between the positive and negative contacts on the battery pack. Do not place a battery pack near anything that may cause a short circuit, such as paperclips, coins, keys, screws, nails and other metallic objects. A short-circuited battery pack poses a risk of fire and severe personal injury.
  - **Store your battery pack and charger in a cool, dry place** – Do not store the battery pack or charger where temperatures may exceed 105°F (40.5°C), such as in direct sunlight or inside a vehicle or metal building during the summer.
8. Protect batteries and the tool from overloads. Overloads will quickly result in overheating and cell damage inside the battery housing even if this overheating is not apparent externally.
  9. Avoid damage and shocks. Immediately replace batteries that have been dropped from a height of more than 3 feet (1 meter) or those that have been exposed to violent shocks, even if the housing of the battery pack appears to be undamaged. The battery cells inside the battery may have suffered serious damage. In such instances, please read the waste disposal information for proper battery disposal.
  10. If the battery pack suffers overloading and overheating, the integrated protective cutoff will switch off the equipment for safety reasons.  
**IMPORTANT!** Do not press the ON/OFF switch any more if the protective cut-off has been activated. This may damage the battery pack.
  11. Use only original battery packs. The use of other batteries poses a fire risk and may result in injuries or an explosion.

## Information about the charger and the charging process

### Information about the battery

1. The battery pack supplied with your cordless power tool is only partially charged. The battery pack has to be charged completely before you use the tool for the first time.
  2. For optimum battery performance, avoid low discharge cycles by charging the battery pack frequently.
  3. Store the battery pack in a cool place, ideally at 59°F (15°C) and charged to at least 40%.
  4. Lithium-ion batteries are subject to a natural aging process. The battery pack must be replaced at the latest when its capacity falls to just 80% of its capacity when new. Weakened cells in an aged battery pack are no longer capable of meeting the high power requirements needed for the proper operation of your cordless mini cultivator + weeder, and therefore pose a safety risk.
  5. Do not throw battery packs into an open fire as this poses a risk of explosion.
  6. Do not ignite the battery pack or expose it to fire.
  7. Do not exhaustively discharge batteries. Exhaustive discharge will damage the battery cells. The most common cause of exhaustive discharge is lengthy storage or non-use of partially discharged batteries. Stop working as soon as the performance of the battery falls noticeably or the electronic protection system triggers. Place the battery pack in storage only after it has been fully charged.
1. Please check the data marked on the rating plate of the battery charger. Be sure to connect the battery charger to a power supply with the voltage marked on the rating plate. Never connect it to a different mains voltage.
  2. Protect the battery charger and its cord from damage. Keep the charger and its cord away from heat, oil and sharp edges. Have damaged cords repaired without delay by a qualified technician at an authorized Snow Joe® + Sun Joe® dealer or call the Snow Joe® + Sun Joe® customer service center at 1-866-SNOWJOE (1-866-766-9563).
  3. Electrical plugs must match the outlet. Never modify the plug in any way. Do not use any adapter plugs with grounded appliances. Unmodified plugs and matching outlets will reduce the risk of electric shock.
  4. Keep the battery charger, battery pack(s) and the cordless tool out of the reach of children.
  5. Do not use the supplied battery charger to charge other cordless tools.
  6. During periods of heavy use, the battery pack will become warm. Allow the battery pack to cool to room temperature before inserting it into the charger to recharge.
  7. Do not overcharge batteries. Do not exceed the maximum charging times. These charging times only apply to discharged batteries. Frequent insertion of a charged or partially charged battery pack will result in overcharging and cell damage. Do not leave batteries in the charger for days on end.















8. Never use or charge batteries if you suspect that it has been more than 12 months since the last time they were charged. There is a high probability that the battery pack has already suffered dangerous damage (exhaustive discharge).
9. Charging batteries at a temperature below 41°F (5°C) will cause chemical damage to the cells and may cause a fire.
10. Do not use batteries that have been exposed to heat during the charging process, as the battery cells may have suffered dangerous damage.
11. Do not use batteries that have suffered curvature or deformation during the charging process or those that exhibit other atypical symptoms (gassing, hissing, cracking, etc.).
12. Never fully discharge the battery pack (maximum recommended depth of discharge is 80%). A complete discharge of the battery pack will lead to premature aging of the battery cells.

## **Protection from environmental influences**

1. Wear suitable work clothes. Wear safety goggles.
2. Protect your cordless tool and the battery charger from moisture and rain. Moisture and rain can cause dangerous cell damage.
3. Do not use the cordless tool or the battery charger near vapors and flammable liquids.
4. Use the battery charger and cordless tools only in dry conditions and at an ambient temperature of 41 – 105°F (5 – 40.5°C).
5. Do not keep the battery charger in places where the temperature is liable to reach over 104°F (40°C). In particular, do not leave the battery charger in a car that is parked in the sunshine.
6. Protect batteries from overheating. Overloads, overcharging and exposure to direct sunlight will result in overheating and cell damage. Never charge or work with batteries that have been overheated – replace them immediately, if possible.
7. Store the charger and your cordless tool only in dry locations with an ambient temperature of 40-105°F (4.5-40.5°C). Store your lithium-ion battery pack in a cool, dry place at a temperature of 50-68°F (10-20°C). Protect the battery pack, charger and cordless tool from humidity and direct sunlight. Only place fully charged batteries in storage (charged to at least 40%).
8. Prevent the lithium-ion battery pack from freezing. Battery packs that were stored below 32°F (0°C) for more than 60 minutes must be discarded.
9. When handling batteries, be wary of electrostatic charge. Electrostatic discharges can damage the electronic protection system and the battery cells. Avoid electrostatic charging and never touch the battery poles.

# Safety Symbols

The following table depicts and describes safety symbols that may appear on this product. Read, understand, and follow all instructions on the machine before attempting to assemble and operate.

| Symbols   | Descriptions  | Symbols  | Descriptions  |
|---|---|--|---|
|    | <b>READ THE OPERATOR'S MANUAL(S)</b> – Read, understand, and follow all instructions in the user manual(s) before attempting to assemble and operate. |     | Wear eye protection, breathing protection, and ear protection (i.e. safety goggles, dust masks, and ear defenders).   |
|    | <b>SAFETY ALERT</b> – Indicates a precaution, a warning, or a danger.   |     | <b>WARNING!</b> Do not expose the unit to rain or wet conditions.   |
|   | Beware of foreign objects that could be thrown from the appliance. Keep bystanders a safe distance away from the work area.                           |    | <b>WARNING!</b> Rotating parts may cause serious injury. Make sure the blade come to a complete stop before transporting the machine or before inspecting, cleaning, or conducting any other maintenance. |
|  | Work across slopes; never work up and down such surfaces.   |  | Inspect the work area prior to use and remove all objects that could be thrown by the appliance. If a hidden object is discovered while working, stop the engine and remove the object.                   |
|  | Wear safety gloves during use to protect hands.   |   | Wear safety footwear at all times to provide protection against objects that may accidentally fall on feet.   |
|  | The rotating part will continuously run for several seconds after you turn off the machine.   |   | Indoor use only. Only use battery charger indoors.  |

# Know Your Cordless Cultivator + Weeder

Read the owner's manual and safety instructions carefully before operating the cordless cultivator + weeder. Compare the illustration below to the cordless cultivator + weeder in order to familiarize yourself with the location of the various controls and adjustments. Save this manual for future reference.

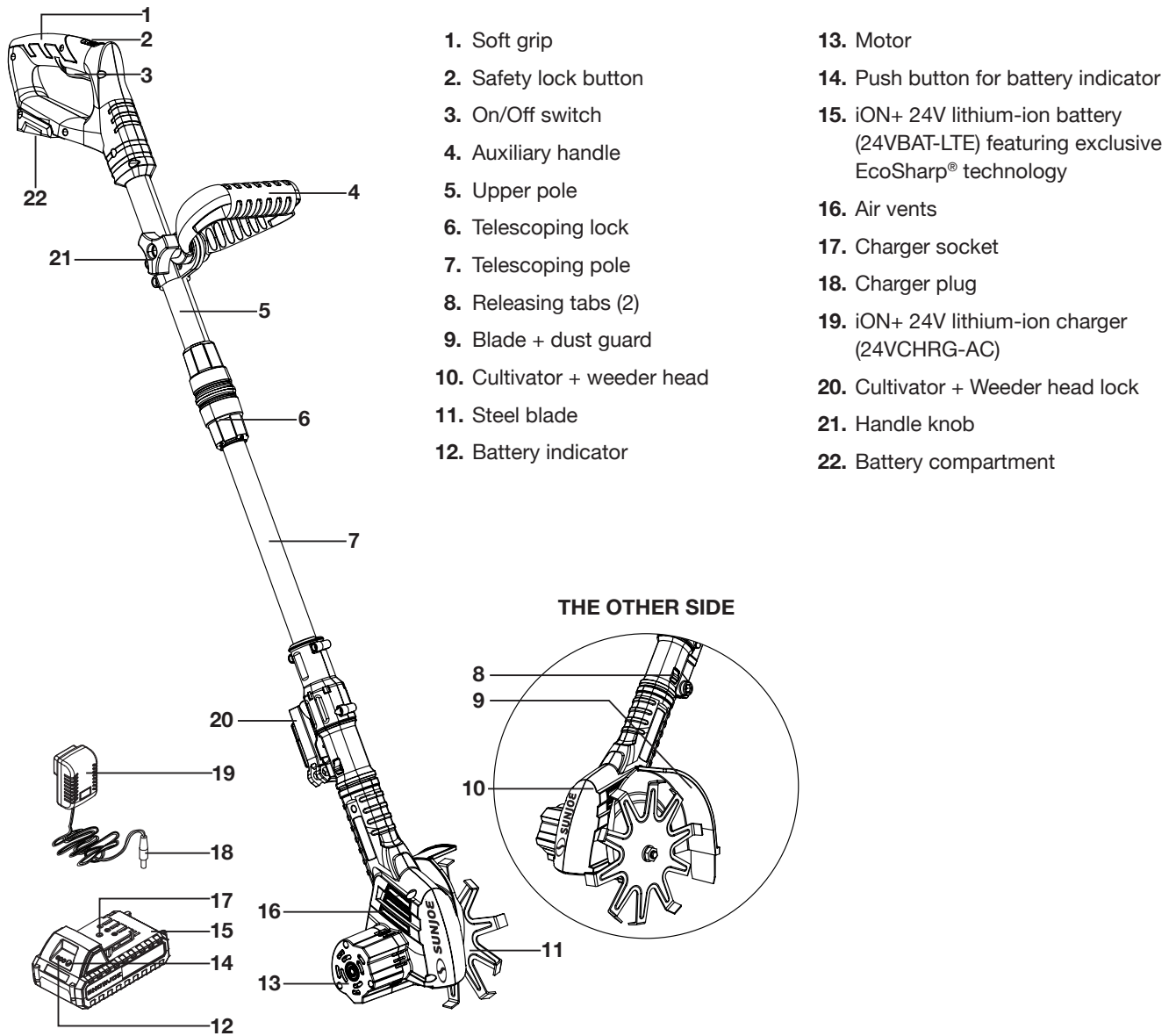

- 1. Soft grip
- 2. Safety lock button
- 3. On/Off switch
- 4. Auxiliary handle
- 5. Upper pole
- 6. Telescoping lock
- 7. Telescoping pole
- 8. Releasing tabs (2)
- 9. Blade + dust guard
- 10. Cultivator + weeder head
- 11. Steel blade
- 12. Battery indicator
- 13. Motor
- 14. Push button for battery indicator
- 15. iON+ 24V lithium-ion battery (24VBAT-LTE) featuring exclusive EcoSharp® technology
- 16. Air vents
- 17. Charger socket
- 18. Charger plug
- 19. iON+ 24V lithium-ion charger (24VCHRG-AC)
- 20. Cultivator + Weeder head lock
- 21. Handle knob
- 22. Battery compartment

## Technical Data

|  |                      |                               |                            |
|--|----------------------|-------------------------------|----------------------------|
| Motor .....                              | 250 W                | Charge Time Max .....         | 1 hr 20 min                |
| Battery Voltage Max* .....               | 24V D.C.             | Cultivating Width Max .....   | 0.9 in. (23 mm)            |
| Battery Capacity .....                   | 2.0 Ah               | Blade .....                   | 6-inch steel tilling blade |
| Battery Runtime Max .....                | 55 min               | No Load Speed .....           | 250 rpm                    |
| (excavates up to 65 sq ft of 4 in. dirt) |                      | Telescoping Pole Length ..... | 28.3 inch – 37 inch        |
| Charger Input .....                      | 100 – 240V AC,       | (72 cm – 94 cm)               |                            |
|  | 50 – 60 Hz, 50 W     | Net Weight .....              | 4.4 lbs (2 kg)             |
| Charger Output .....                     | 25.2V D.C. = 1400 mA |                               |                            |

\*Initial no-load voltage, when fully charged, peaks at 24 volts; nominal voltage under typical load is 21.6 volts.

# Unpacking

## Carton Contents

- Cultivator + weeder head
- Cultivator + weeder pole assembly
- Wrench
- iON+ 24V lithium-ion battery
- iON+ 24V lithium-ion charger
- Manual with registration card

1. Carefully remove the cordless cultivator + weeder and check to see that all of the above items are supplied.
2. Inspect the product carefully to make sure no breakage or damage occurred during shipping. If you find damaged or missing parts, DO NOT return the unit to the store. Please call the Snow Joe® + Sun Joe® customer service center at 1-866-SNOWJOE (1-866-766-9563).

**NOTE:** Do not discard the shipping carton and packaging material until you are ready to use the cordless cultivator + weeder. The packaging is made of recyclable materials. Properly dispose of these materials in accordance with local regulations or save the packaging for long-term product storage.

**IMPORTANT!** The equipment and packaging material are not toys. Do not let children play with plastic bags, foils, or small parts. These items can be swallowed and pose a suffocation risk!





## Battery Pack Operation

The equipment is powered by a lithium-ion battery. The battery pack is completely sealed and maintenance free.

### Battery Charge Level Indicator

The battery pack is equipped with a push button for checking the charge level. Simply press the push button to read off the battery charge level from the LEDs of the battery indicator:

- All 3 level monitoring LEDs are lit: Battery charge level is high.
- 2 level monitoring LEDs are lit: Battery charge level is decreasing. Stop work as soon as possible.

| Lights  | Light Indicators  |
|---|---|
|  |   |
|  | Charge level button                                       |
|  | The battery is at 30% capacity and requires charging      |
|  | The battery is at 60% capacity and requires charging soon |
|  | The battery is at full capacity                           |

**NOTE:** If the charge level button does not appear to be working, insert the charger and charge as needed.

**NOTE:** Immediately after using the battery pack, the charge level button may display a lower charge than it will if checked a few minutes later. The battery cells “recover” some of their charge after resting.

## Charger Operation

**⚠️WARNING!** Charge only iON+ 24V lithium-ion battery packs with compatible lithium-iON battery charger. Other types of batteries may cause personal injury and damage.

To reduce the risk of electric shock, do not allow water to flow into the charger's AC/DC plug.

### When to Charge the iON+ 24VBAT-LTE Lithium-iON Battery

**NOTE:** The iON+ 24VBAT-LTE lithium-ion battery packs do not develop a "memory" when charged after only a partial discharge. Therefore, it is not necessary to run down the battery pack before inserting the charger plug.

- Use the battery indicator lights to determine when to charge your iON+ 24VBAT-LTE lithium-ion battery pack.
- You can "top-off" your battery pack's charge before starting a big job or after a long day of use.

### Charging the Battery

1. Push the push lock buttons on the battery to pull the battery pack out from the battery compartment (Fig. 1).

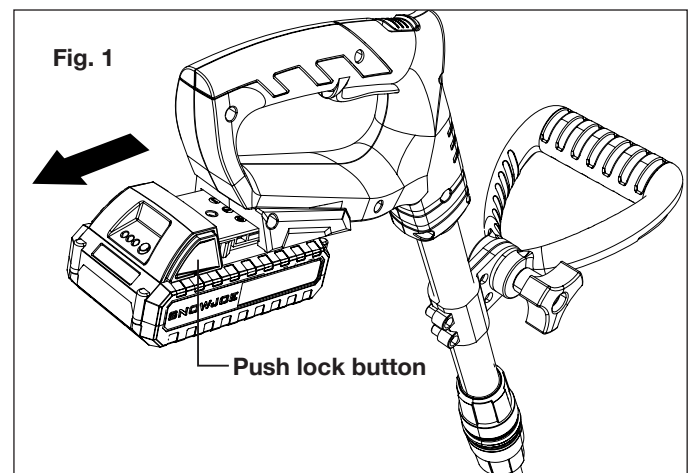

2. Check that the mains voltage is the same as that marked on the rating plate of the battery charger. Then, plug the charger adapter into an appropriate AC power outlet. Connect the charger plug into the charge socket of the battery to start charging (Fig. 2).



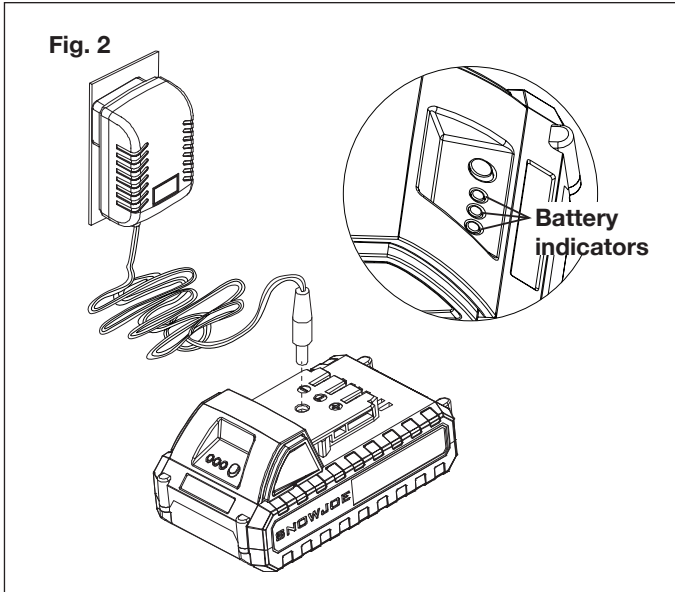

3. The battery will take approximately 1 hour and 20 minutes to charge. The battery indicator LEDs will twinkle and illuminate one by one during the charging process. Unplug the charger immediately when the 3 LEDs are all illuminated.

**⚠ CAUTION! FIRE HAZARD.** When disconnecting the charger from the battery, be sure to unplug the charger from the outlet first, then disconnect the charger from the battery.

## Assembly

**⚠ WARNING!** Do not insert the battery until assembly is complete. Failure to comply could result in accidental starting and serious personal injury.

**⚠ WARNING!** To prevent serious personal injury, make sure the battery is removed, and the blade has come to a complete stop before inspecting, cleaning, or servicing the unit.

**⚠ WARNING!** The product must be fully assembled before operation. Do not use a product that is only partially assembled or assembled with damaged parts.

Follow the assembly instructions step-by-step and use the pictures provided as a visual guide to easily assemble the product.

### Assembling + Fitting the Head

1. With the cultivator + weeder head lock unlocked, insert the cultivator + weeder head into the end of the pole assembly until it clicks in place (Fig. 3).

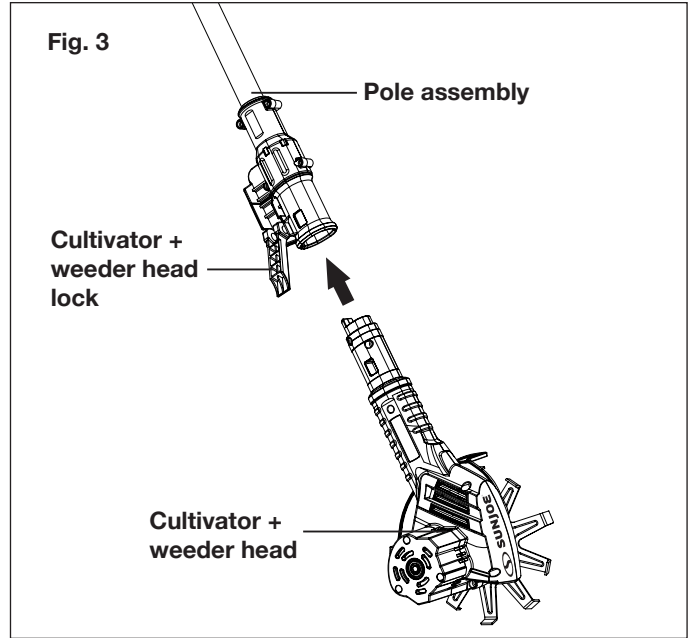

2. Flip up the cultivator + weeder head lock to lock the cultivator + weeder head in place (Fig. 4).

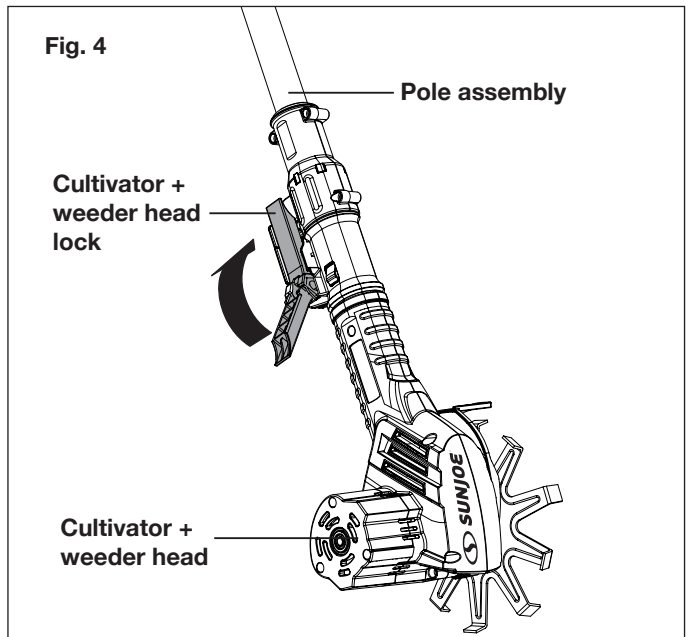

**⚠ WARNING!** Make sure nuts, screws and locks are properly tightened before using the cordless cultivator + weeder.

3. To disassemble the cultivator + weeder head from the pole assembly, unlock the cultivator + weeder head lock, then press in the releasing tabs on each side, and at the same time pull the cultivator + weeder head out from the pole assembly (Fig. 5).

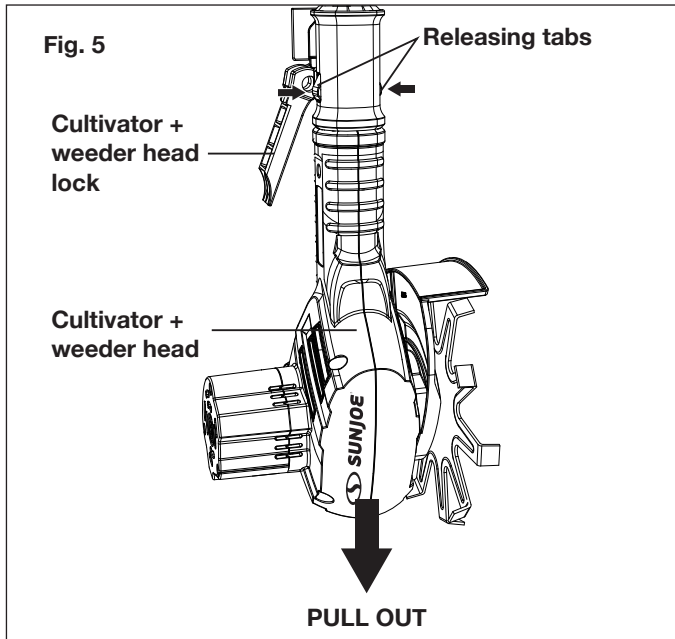

**NOTE:** Push poles toward each other to shorten the pole or pull them away from each other to lengthen the pole. Only extend the pole to the minimum length required to reach the ground.

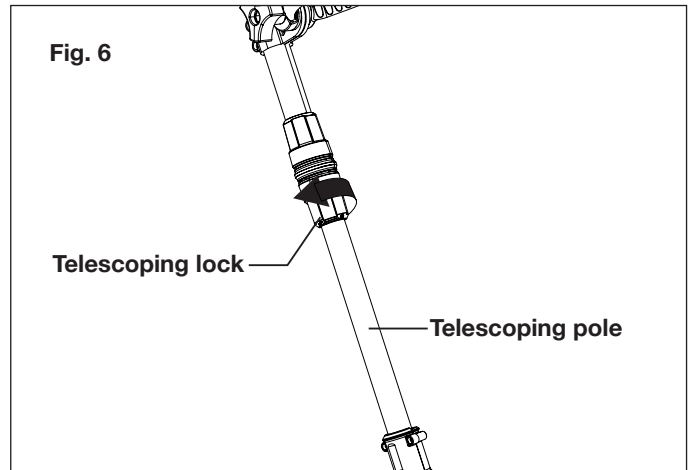

2. Lock the telescoping pole in position by turning the telescoping lock counterclockwise, and ensure that the pole is secured.

**⚠ WARNING!** Always ensure the telescoping pole is securely locked. Do not attempt to use the product with the pole unlocked.

## Operation

### Intended Use

The TJW24C cordless mini cultivator + weeder is designed for small gardens and flower beds, this cordless cultivator + weeder effectively loosens and turns over new soil. It may also be used to mix coarse soil with fertilizer, peat, and compost. This product may not be used to till extremely dry or wet soil.

The use of this product in rain or wet conditions is prohibited.

For safety reasons, it is essential to read the entire instruction manual before first use and to observe all the instructions contained within this manual.

This product is intended for private domestic use only. It is not intended for any commercial trade use. It must not be used for any purposes other than those described.

### Telescoping Pole Adjustment

**⚠ WARNING!** Always switch the product off and remove the battery before making any adjustments.

This product is equipped with a telescoping pole that can be adjusted. To adjust the pole, follow the instructions below.

1. Unlock the telescoping pole by turning the telescoping lock clockwise. Extend the pole to the desired length (Fig. 6).

### Auxiliary Handle Adjustment

**⚠ WARNING!** Always switch the product off and remove the battery before making any adjustments.

**NOTE:** For maximum comfort and control, adjust the auxiliary handle to fit your height. Shorter users adjust the auxiliary handle to a lower position (away from your body). Taller users adjust the auxiliary handle to an upper position (towards to your body). Make sure your forearm is straight when using the machine.

1. Loosen the auxiliary handle by turning the handle knob counterclockwise (Fig. 7).

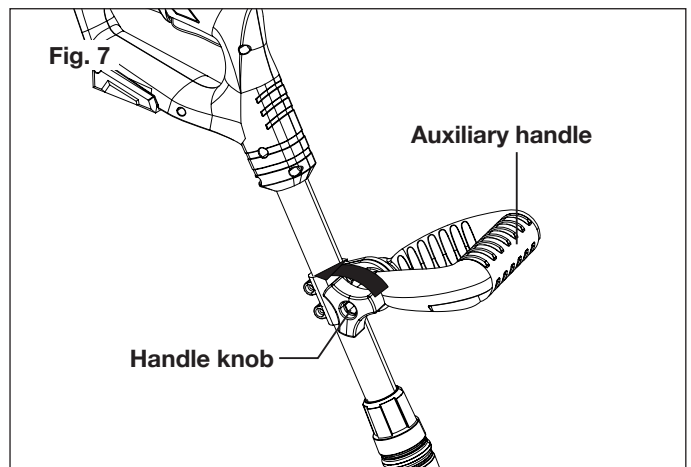

- Adjust the auxiliary handle to a comfortable working position (Fig. 8).

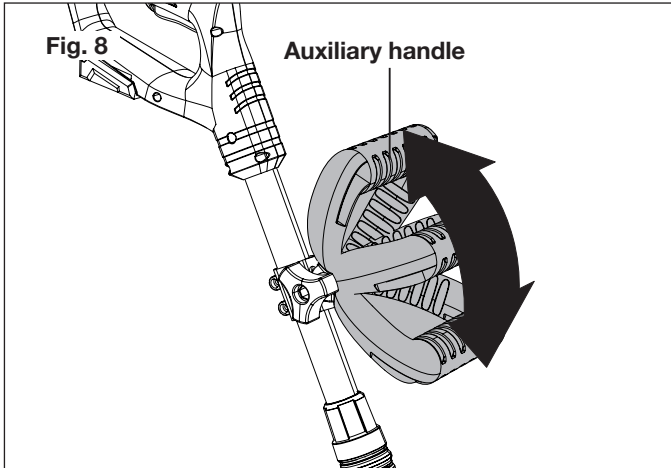

- Turn the handle knob back to lock the auxiliary handle in position.

## Starting + Stopping

**⚠ WARNING!** Rotating blade may cause serious injury. The blade will continue to turn for a few seconds after the tool has been switched OFF. Do not touch the rotating blade. Contact with hot components (i.e. motor housing, gear box, etc.) on the machine may cause burns. Allow the machine to cool before handling.

- Slide the battery in the battery compartment until it clicks and locked into position (Fig. 9).

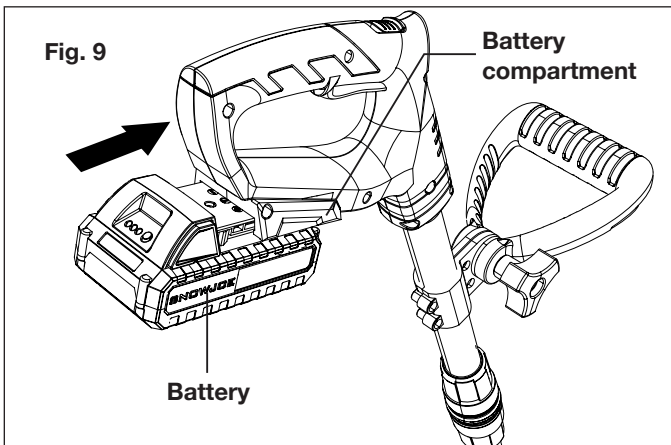

- To turn the tool ON, press and hold the safety lock button while squeeze the ON/OFF switch. Once the tool is running, release the safety lock button (Fig. 10).

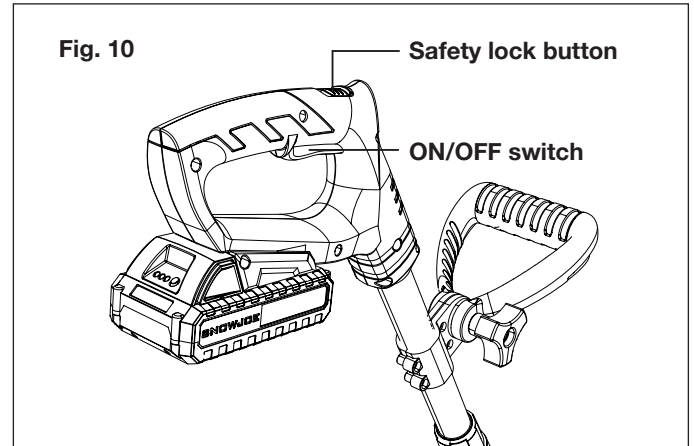

- To switch OFF, release the ON/OFF trigger (Fig. 10).

## Operating Tips

- Before each use, check the product, the battery, and any other accessories for damage. Do not use the product if it is damaged or shows wear.
- Double check that the accessories and attachments are properly fitted.
- Always hold the product by its handles. Keep the handles dry to ensure a secure grip.
- Ensure that the air vents are always unobstructed and clear. Clean them if necessary with a soft brush. Blocked air vents may lead to overheating and damage the product.
- Switch the product off immediately if you are disturbed while working by other people entering the working area. Always let the product come to a complete stop before averting your attention.
- Do not overwork yourself. Take regular breaks to ensure you can concentrate on the task at hand and have full control over the product.

**⚠ WARNING!** In some countries, regulations define restrictions for use of such products, including the times and days when operation is permissible. Ask your community for detailed information and observe these regulations in order to preserve a peaceful neighbourhood and avoid committing administrative offences.

## Tilling

- Make sure that the work area is clear of stones, sticks, wire, or other objects that could damage the product or its motor.
- Do not till very wet soil because wet soil tends to stick to the working tool, preventing proper blade rotation; it could also cause you to slip and fall.
- Always maintain a firm grip on the product. For better guidance, apply light pressure to the handles.

**⚠️ WARNING!** Do not place hands, feet, or any other part of the body or clothing near the rotating blade or any other moving part. The blade begins to rotate forward once the On/Off switch is depressed. The blade continues to rotate until the On/Off switch is released. Failure to avoid contact with the rotating blade could cause serious personal injury.

- Do not try to till too deeply or force the product into soil that is extremely hard or resistant.
- Walk the product through the soil at a normal pace and in as straight a line as possible.
- Till in slightly overlapping rows. To till most effectively, follow the pattern indicated in Fig. 11. Start by moving the cultivator + weeder up and down in vertical lines, then work horizontally from left to right. This will keep the rows even and ensure that all the ground is tilled without missing any spots.

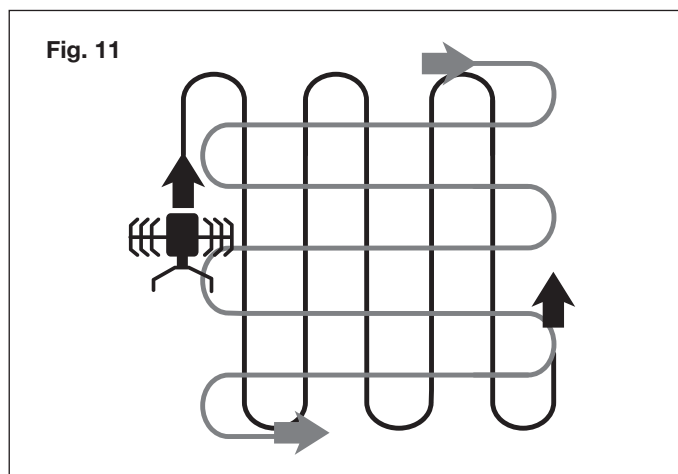

- Pay special attention when changing direction. Apply light pressure to the handle in order to lift the blade and facilitate the turn. Turn the product around using the wheels as a guide. Gradually release pressure on the handle and move the blade back to the ground.

**⚠️ WARNING!** Stop the motor if the product strikes a foreign object. Switch the product off, remove the battery, and let it cool completely. Inspect the product thoroughly for damage and have any damage repaired before restarting.

Extensive vibration of the product during operation is an indication of damage. Immediately stop the motor and promptly inspect and repair the tool.

## After Use

- Switch the product off, remove the battery, and let it cool completely.
- Check, clean, and store the product as described below.

## Care + Maintenance

### The Golden Rules for Care

**⚠️ WARNING!** Always switch the product off, remove the battery, and let the product cool completely before inspecting, cleaning, or performing any other maintenance task.

- Keep the product clean. Remove any debris after each use and before storage.
- Regular and proper cleaning will help ensure safe use and prolong the life of the product.
- Inspect the product before each use for worn and damaged parts. If you find broken and/or worn parts, do not use the tool.

**⚠️ WARNING!** Only perform the repairs and maintenance work described in this manual. Any other work must be performed by a qualified technician.

### General Cleaning

- Clean the product with a dry cloth. Use a brush for areas that are hard to reach.
- Be sure to clean the air vents after every use with a cloth and brush.
- Remove stubborn dirt with high pressure air (max. 3 bar).

**NOTE:** Do not use chemical, alkaline, abrasive, or other aggressive detergents or disinfectants to clean this product as such substances might damage the tool's surfaces.

- Check for worn or damaged parts. Replace worn parts as necessary or contact the Snow Joe® + Sun Joe® customer service center at 1-866-SNOWJOE (1-866-766-9563) for repair before using the product again.

## Cleaning the Underbody + Working Tool

**⚠️ WARNING!** Wear safety gloves when working on or near the working tool. Use appropriate tools (e.g a wooden stick) when necessary; never use your bare hands!

- Keep the underbody and blade clean and free of debris. Use a brush or another implement to remove soil from the working tool.
- All nuts and bolts must be checked periodically for tightness before operation. After prolonged use, especially in sandy soil conditions, the working tool will become worn and lose some of its original shape. Tilling efficiency will be reduced and the working tool should be replaced.
- Have worn or damaged working parts replaced with new ones of the same type by a qualified technician.
- To prolong the life span of the working tool and the product, lubricate the blade after each use.

**⚠️ WARNING!** Unexpected blade movement may cause personal injury. Before servicing, repairing, or inspecting the unit, turn the motor OFF and remove the battery. Wait for the blade to completely stop rotating before conducting inspection, cleaning, or maintenance.

Before and after each use, check the product and accessories (or attachments) for wear and damage. When necessary, only use identical replacement parts that are approved by the manufacturer.

### IMPORTANT!

- Wear protective gloves when cleaning or maintaining the machine.
- Do not use cleaning fluids or solvents or spray the machine down with water (especially water under pressure) when cleaning the machine.

**NOTE:** After each use, follow these steps to properly clean the unit:

1. Remove soil, dirt, and foliage stuck in the blade, drive shaft, tool surface, and vents with a brush or dry cloth.
2. Spray or rub biodegradable oil onto the blade.
3. Clean soiled grips with a damp cloth.

Always inspect the machine for damaged and worn parts after each use. Check that safety features (i.e. labels, guards, etc.) are in place. Check that nuts, bolts, and screws are tight.

## Replace the Tilling Blade

The machine is fitted with a 10 tine steel tilling blade that can easily be changed. Only use the original replacement part specified for this cultivator + weeder.

You can purchase a replacement blade (Model TJW24C-BLADE) and other genuine replacement parts by visiting us online at [sunjoe.com](http://sunjoe.com) or calling our toll-free customer service helpline at 1-866-SNOWJOE (1-866-766-9563). The use of parts that do not meet the original equipment specifications may lead to improper performance of the cultivator + weeder, may compromise operator safety and will void the manufacturer's warranty.

**⚠️ WARNING!** The tilling blade is sharp and can cause severe personal injury if handled incorrectly. Wrap the blade or wear protective gloves, and use extra caution when handling.

To replace the tines, follow the steps below:

1. Turn off the unit, remove the battery and wait until the blade has come to a standstill.
2. Using the provided wrench, remove the nut and the washer used to fix the tilling blade from the motor shaft, then remove the old blade from the motor shaft (Fig. 12).

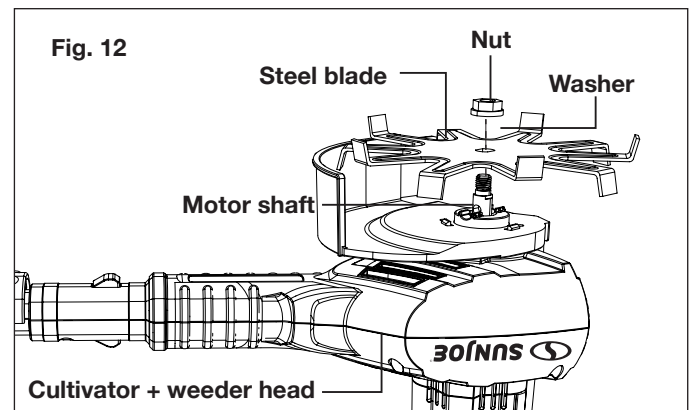

3. Insert the new steel blade on the motor shaft. Make sure to align the notches on the blade hole with the notches on the motor shaft, and press the blade firmly on the motor shaft until it sits flush (Fig. 13).

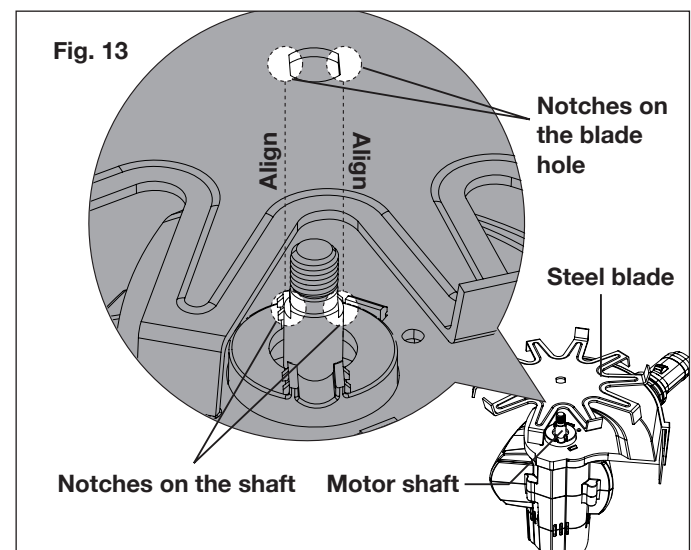

**Note:** Failure to align the notches will cause the blade to be unstable and wobble during use.



4. Reassemble the washer and the nut to fix the blade.  
Use the wrench provided to secure the nut tightly. Insert the battery and resume working.

## Repair

This product does not contain any parts that can be repaired by the consumer. Contact an authorized Snow Joe® + Sun Joe® dealer or call the Snow Joe® + Sun Joe® customer service center at 1-866-SNOWJOE (1-866-766-9563) for assistance.

## Storage

- Examine the cordless cultivator + weeder thoroughly for worn, loose, or damaged parts. Should you need to repair or replace a part, contact an authorized Snow Joe® + Sun Joe® dealer or call the Snow Joe® + Sun Joe® customer service center at 1-866-SNOWJOE (1-866-766-9563) for assistance.
- Remove the battery from the cordless cultivator + weeder before storing.
- Clean the product as described above.
- Store the product and its accessories in a dark, dry, frost-free, and well-ventilated place.
- Always store the product in a place that is inaccessible to children.
- The ideal storage temperature is between 50°F (10°C) and 86°F (30°C).
- We recommend using the original package for storage or covering the product with a suitable cloth or enclosure to protect it against dust.

## Battery + Charger Off-Season Storage

1. Do not expose your battery pack or charger to water, rain or allow them to get wet. This could permanently damage the charger and the battery pack. Do not use oil or solvents to clean or lubricate your battery pack as the plastic casing can become brittle and crack, causing a serious risk of injury.
2. Store the battery pack and charger at room temperature away from moisture. Do not store in damp locations where corrosion of terminals may occur. As with other battery pack types, permanent capacity loss can result if the pack is stored for long periods of time at high temperatures (over 120°F/49°C).
3. iON+ 24V lithium-ion battery packs maintain their charge during storage longer than other battery pack types. As a general practice, it is best to unplug the battery charger and remove the battery pack when they are not in use. Recharge the battery pack every 6 months to 50% capacity during off-season storage to maintain optimal battery performance.

## Transportation

- Switch the product off.
- Always carry the product by its handle.
- If you are transporting the cultivator + weeder in a vehicle, brace it properly to protect it from heavy impact or strong vibrations.
- Secure the product to prevent it from falling over or slipping.

## Recycling + Disposal

The product comes in a package that protects it against damage during shipping. Keep the package until you are sure that all parts have been delivered and the product is functioning properly. Recycle the package afterwards or keep it for long-term storage.



WEEE symbol. Waste electrical products should not be disposed of with household waste. Please recycle where facilities exist. Check with your local authority or local store for recycling regulations.

## Battery Caution + Disposal

Always dispose of your battery pack according to federal, state, and local regulations. Contact a recycling agency in your area for recycling locations.

**⚠ CAUTION!** Even discharged battery packs contain some energy. Before disposing, use electrical tape to cover the terminals to prevent the battery pack from shorting, which could cause a fire or explosion.

**⚠ WARNING!** To reduce the risk of injury or explosion, never burn or incinerate a battery pack even if it is damaged, dead or completely discharged. When burned, toxic fumes and materials are emitted into the surrounding atmosphere.

1. Batteries vary according to device. Consult your manual for specific information.
2. Install only new batteries of the same type in your product (where applicable).
3. Failure to insert batteries in the correct polarity, as indicated in the battery compartment or manual, may shorten the life of the batteries or cause batteries to leak.
4. Do not mix old and new batteries.
5. Do not mix Alkaline, Standard (Carbon-Zinc) or Rechargeable (Nickel Cadmium, Nickel Metal Hydride, or Lithium-Ion) batteries.
6. Do not dispose of batteries in fire.
7. Batteries should be recycled or disposed of as per state and local guidelines.

## Service + Support

If your Sun Joe® T JW24C cordless cultivator + weeder requires service or maintenance, please call the Snow Joe® + Sun Joe® customer service center at 1-866-SNOWJOE (1-866-766-9563).

## Model + Serial Numbers

When contacting the company, reordering parts, or arranging service from an authorized dealer, you will need to provide the model and serial numbers, which can be found on the decal located on the housing of the unit. Copy these numbers into the space provided below.

|  |  |
|--|--|
| Record the following numbers from the housing or handle of your new product: |  |
| Model #:   |  |
| T   J   W   2   4   C  |  |
| Serial #:  |  |

## 24VCHRG-AC

### Federal Communications Commission (FCC)

**⚠ WARNING!** Any changes or modifications to this unit not expressly approved by the party responsible for compliance could void the user's authority to operate the equipment.

#### Class B device:

**NOTE:** This equipment has been tested and found to comply with the limits for a Class B digital device, pursuant to part 15 of the FCC Rules.

These limits are designed to provide reasonable protection against harmful interference in a residential installation.

This equipment generates, uses and can radiate radio frequency energy and, if not installed and used in accordance with the instructions, may cause harmful interference to radio communications.



However, there is no guarantee that interference will not occur in a particular installation.

If this equipment does cause harmful interference to radio or television reception, which can be determined by turning the equipment off and on, the user is encouraged to try to correct the interference by one or more of the following measures:

- Reorient or relocate the receiving antenna.
- Increase the separation between the equipment and receiver.
- Connect the equipment into an outlet on a circuit different from that to which the receiver is connected.
- Consult the dealer or an experienced radio/TV technician for help.

# Optional Accessories

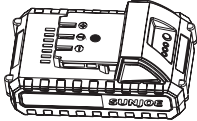
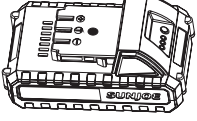
**⚠️ WARNING!** ALWAYS use only authorized Snow Joe® + Sun Joe® replacement parts and accessories. NEVER use replacement parts or accessories that are not intended for use with this cordless cultivator + weeder. Contact Snow Joe® + Sun Joe® if you are unsure whether it is safe to use a particular replacement part or accessory with your cordless cultivator + weeder. The use of any other attachment or accessory can be dangerous and could cause injury or mechanical damage.

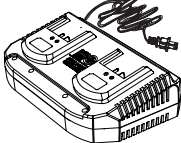
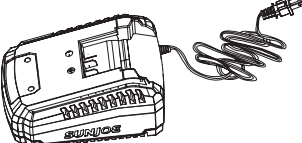
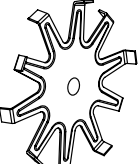
| Accessories   | Item   | Model        |
|---|--|--------------|
|    | iON+ 24V 2.0 Ah Lithium-Ion Battery<br><i>Battery Runtime Max: 55 min (excavates up to 65 sq ft of 4 in. dirt)</i>       | 24VBAT-LTE   |
|    | iON+ 24V 2.5 Ah Lithium-Ion Battery<br><i>Battery Runtime Max: 1 hr 10 min (excavates up to 80 sq ft of 4 in. dirt)</i>  | 24VBAT-LT    |
|   | iON+ 24V 4.0 Ah Lithium-Ion Battery<br><i>Battery Runtime Max: 1 hr 55 min (excavates up to 130 sq ft of 4 in. dirt)</i> | 24VBAT       |
|  | iON+ 24V 5.0 Ah Lithium-Ion Battery<br><i>Battery Runtime Max: 2 hr 20 min (excavates up to 160 sq ft of 4 in. dirt)</i> | 24VBAT-XR    |
|  | iON+ 24V Lithium-Ion Battery Dual Port Charger   | 24VCHRG-DPC  |
|  | iON+ 24V Lithium-Ion Battery Quick Charger   | 24VCHRG-QC   |
|  | Replacement Blade  | TJW24C-BLADE |

**NOTE:** Accessories are subject to change without any obligation on the part of Snow Joe® + Sun Joe®. Accessories can be ordered online at [sunjoe.com](http://sunjoe.com) or via phone by contacting the Snow Joe® + Sun Joe® customer service center at 1-866-SNOWJOE (1-866-766-9563).



## SNOW JOE® + SUN JOE® CUSTOMER PROMISE

**ABOVE ALL ELSE**, Snow Joe, LLC (“Snow Joe”) is dedicated to you, our customer. We strive to make your experience as pleasant as possible. Unfortunately, there are times when a Snow Joe®, Sun Joe®, or Aqua Joe® product (“Product”) does not work or breaks under normal operating conditions. We think it’s important that you know what you can expect from us. That’s why we have a Limited Warranty (“Warranty”) for our Products.

---

### **OUR WARRANTY:**

Snow Joe warrants new, genuine, powered and non-powered Products to be free from defects in material or workmanship when used for ordinary household use for a period of two years from the date of purchase by the original, end-user purchaser when purchased from Snow Joe or from one of Snow Joe’s authorized sellers with proof of purchase. Because Snow Joe is unable to control the quality of its Products sold by unauthorized sellers, unless otherwise prohibited by law, this Warranty does not cover Products purchased from unauthorized sellers. If your Product does not work or there’s an issue with a specific part that is covered by the terms of this Warranty, Snow Joe will elect to either (1) send you a free replacement part, (2) replace the Product with a new or comparable product at no charge, or (3) repair the Product. How cool is that!

**This Warranty gives you specific legal rights, and you may also have other rights which vary from State to State.**

### **PRODUCT REGISTRATION:**

Snow Joe strongly encourages you to register your Product. You can register online at [snowjoe.com/register](https://snowjoe.com/register), or by printing and mailing in a registration card available online from our website, or calling our Customer Service Department at **1-866-SNOWJOE (1-866-766-9563)**, or by e-mailing us at [help@snowjoe.com](mailto:help@snowjoe.com). Failure to register your Product will not diminish your warranty rights. However, registering your Product will allow Snow Joe to better serve you with any of your customer service needs.

### **WHO CAN SEEK LIMITED WARRANTY COVERAGE:**

This Warranty is extended by Snow Joe to the original purchaser and original owner of the Product.

### **WHAT IS NOT COVERED?**

This Warranty does not apply if the Product has been used commercially or for non-household or rental applications. This Warranty also does not apply if the Product was purchased from an unauthorized seller. This Warranty also does not cover cosmetic changes that do not affect performance. Wearing parts like belts, augers, chains and tines are not covered under this Warranty, and can be purchased at [snowjoe.com](https://snowjoe.com) or by calling **1-866-SNOWJOE (1-866-766-9563)**.







MANUAL DEL OPERADOR

Una división de Snow Joe®, LLC

# MINI CULTIVADORA + ESCARDADORA INALÁMBRICA

SP

24 V MÁX. \* | 2.0 Ah

Modelo TJW24C

Forma N° SJ-TJW24C-880S-MR2

## ¡IMPORTANTE! Instrucciones de seguridad

### Todos los operadores deberán leer estas instrucciones antes del uso

Siga siempre estas normas de seguridad. No hacerlo podría resultar en lesiones corporales severas o incluso la muerte.

### ¡ADVERTENCIAS generales de seguridad!

Usted y cualquier otro operador de esta mini cultivadora + escardadora inalámbrica deben leer, entender y obedecer en su totalidad estas instrucciones. No seguir todas las instrucciones puede causar un CHOQUE ELÉCTRICO, INCENDIO y/o LESIONES PERSONALES severas.

Preste atención al símbolo  de alerta de seguridad personal usado en este manual para enfocar su atención a una ADVERTENCIA dada junto a una determinada instrucción de operación. Esto significa que la operación requiere ATENCIÓN, PRECAUCIÓN Y CAUTELA especiales.

- 1. Mantenga el área de trabajo limpia y bien iluminada:** las áreas abarrotadas y oscuras tienden a provocar accidentes.
- 2. Partes de repuesto:** al repararla, utilice solamente partes de repuesto idénticas. Reemplace o repare inmediatamente las partes dañadas.
- 3. Mantenga alejados a espectadores, niños y mascotas:** todos los espectadores y mascotas deberán estar a una distancia segura del área de trabajo.
- 4. Conozca su producto:** sepa cómo arrancar y detener la máquina. Familiarícese a fondo con los controles.
- 5. Use la herramienta adecuada:** no utilice esta máquina para ningún otro trabajo excepto para el cual ha sido diseñada.
- 6. Vístase adecuadamente:** no use vestimenta suelta ni joyería, ya que dichos objetos pueden engancharse en las partes móviles. Utilice una cubierta protectora para contener cabellos largos. Se recomienda usar guantes de hule y calzado anti-deslizante protector al trabajar en exteriores.
- 7. Evite encendidos accidentales:** no transporte la mini cultivadora + escardadora inalámbrica con su dedo sobre el interruptor.

 **¡PRECAUCIÓN!** Las partes móviles continuarán moviéndose por varios segundos luego de haber apagado la máquina.

- 8. Partes móviles:** mantenga alejados pies y manos de las partes móviles. Mantenga los protectores en su lugar y funcionando apropiadamente.
- 9. No fuerce la herramienta:** tendrá un mejor funcionamiento con menos probabilidades de lesiones personales o fallas mecánicas si es usada con el nivel de actividad para el cual fue diseñada.
- 10. No adopte una postura inclinada:** mantenga con sus pies un balance y posición adecuados todo el tiempo.  
Si la mini cultivadora + escardadora inalámbrica golpea un objeto extraño, siga estas instrucciones:
  - **Detenga la mini cultivadora + escardadora.**
  - **Inspecciónela para ver si existen daños.**
  - **Repare cualquier daño antes de volver a encender y operar la herramienta.**
- 11. Use gafas protectoras:** use también calzado protector, ropa que se ajuste a su cuerpo, guantes protectores y protección auditiva y para su cabeza.
- 12. Retire la batería:** retire la batería de la mini cultivadora + escardadora inalámbrica cuando no esté siendo usada, antes de repararla, al cambiarle accesorios o al realizar cualquier otra tarea de mantenimiento en ésta.
- 13. Guarde la herramienta inactiva en interiores:** cuando no esté en uso, la mini cultivadora + escardadora inalámbrica debe almacenarse bajo techo, en un lugar seco, alto o bajo llave, fuera del alcance de los niños.
- 14. Cuide su mini cultivadora + escardadora inalámbrica:** mantenga los bordes de corte afilados y limpios para un óptimo rendimiento y reducir el riesgo de lesiones. Mantenga los mangos secos, limpios y sin aceites o grasas. Siga las recomendaciones adicionales descritas en la sección de mantenimiento de este manual.
- 15. Evite entornos peligrosos:** no use la mini cultivadora + escardadora inalámbrica bajo la lluvia o en entornos húmedos o mojados. No opere la mini cultivadora + escardadora inalámbrica en atmósferas gaseosas o explosivas, ni la use cerca de líquidos inflamables o combustibles. Los motores de máquinas como ésta normalmente echan chispas que pueden encender los gases.
- 16. Manténgase alerta:** vea lo que está haciendo. Utilice su sentido común. No opere la mini cultivadora +

escardadora inalámbrica si está cansado o bajo la influencia del alcohol, drogas u otros medicamentos.

- 17. Verifique si hay partes dañadas:** antes de seguir utilizando el artefacto, cualquier protector u otra parte que esté dañada deberán ser examinados cuidadosamente para determinar si funcionarán correctamente o no. Verifique el alineamiento de las partes móviles, las juntas de las partes móviles, roturas de las partes, monturas y cualquier otra condición que pueda afectar su funcionamiento. Una guarda o cualquier otra parte dañada deberá ser correctamente reparada o reemplazada. Comuníquese con la central de servicio al cliente Snow Joe® + Sun Joe® llamando al 1-866-SNOWJOE (1-866-766-9563) para recibir asistencia.

## Capacitación

- Lea, entienda y siga todas las instrucciones en la mini cultivadora + escardadora inalámbrica y en el manual antes de empezar a operar esta unidad. Familiarícese a fondo con los controles y el uso correcto del equipo. Sepa cómo detener la unidad y desactivar los controles rápidamente.
- Los niños nunca deben tener acceso a la unidad. Los adultos nunca deben operar la unidad sin antes leer y entender cuidadosamente estas instrucciones.
- Mantenga el área de operación libre de personas, particularmente niños o mascotas.
- Tenga cuidado y evite resbalarse o caerse.
- Planee siempre su ruta de cultivo de manera que se evite el lanzamiento de desechos hacia personas, animales o propiedades (por ejemplo ventanas, autos, etc.). Los objetos lanzados pueden causar graves lesiones personales y daños materiales. No permita que nadie esté en frente de una máquina en funcionamiento.
- Mantenga a las personas, mascotas y propiedad al menos a 25 pies de la mini cultivadora + escardadora inalámbrica mientras se encuentre funcionando. Detenga la mini cultivadora + escardadora si personas o mascotas entran al área de descarga.
- Verifique en todo momento las condiciones de la superficie con el fin de evitar resbalones, caídas u objetos inesperados.

## Preparación

- Inspeccione siempre el área donde la mini cultivadora + escardadora inalámbrica será utilizada. Retire todos los objetos (piedras, palos, alambres y demás objetos extraños) que puedan ser arrojados por las cuchillas o que hagan tropezar al operador.
- Los objetos lanzados pueden causar lesiones personales graves a los ojos y al cuerpo expuesto. Use siempre gafas de seguridad o protección ocular durante la operación y mientras realice cualquier ajuste o reparación.
- Opere la mini cultivadora + escardadora inalámbrica empleando ropa adecuada en todo momento. No use joyería ni ropa suelta u holgada que pueda enredarse en las partes móviles de la unidad. Use calzado antideslizante para garantizar un balance y posición adecuados.

- Cumpla con todas las leyes o reglamentos de prevención de ruido.
- Inspeccione la mini cultivadora + escardadora inalámbrica para comprobar que no haya partes y etiquetas de seguridad gastadas, dañadas o faltantes. Vea la sección de mantenimiento para instrucciones detalladas.

## Operación

- No opere el artefacto bajo la influencia de alcohol o drogas.
- Mantenga los dispositivos de seguridad en su lugar y funcionando apropiadamente. No opere esta máquina con componentes dañados o faltantes.
- Asegúrese de que los controles de inicio y parada (Start/ Stop) funcionen correctamente antes de empezar con las tareas de cultivo.
- Sujete la mini cultivadora + escardadora inalámbrica con ambas manos durante la operación. Asegúrese de que los mangos estén secos.
- El contacto con las partes giratorias puede amputar manos y pies. Mantenga las manos y pies alejados de todas las partes giratorias.
- Solo opere la mini cultivadora + escardadora inalámbrica en entornos secos con buena visibilidad o bastante luz. En todo momento esté atento a dónde usted esté pisando y mantenga los mangos firmemente sujetos con ambas manos. ¡Camine, no corra!
- No opere la mini cultivadora + escardadora inalámbrica en superficies resbaladizas. Esté atento a dónde está pisando durante el uso.
- Tenga cuidado al cambiar de dirección y operar la herramienta en pendientes. Mantenga los pies y piernas a una distancia segura lejos del artefacto. Localice y evite obstáculos o peligros ocultos.
- No sobrecargue la capacidad del artefacto al intentar cultivar profundamente. Causará una resistencia excesiva.
- Detenga la mini cultivadora + escardadora inalámbrica y retire la batería antes de abandonar la posición de operación (detrás de los mangos) para ajustar o inspeccionar la unidad. Espere hasta que la cuchilla se haya detenido por completo.
- Si la mini cultivadora + escardadora inalámbrica empieza a vibrar de manera anormal, deténgala e inspecciónela detenidamente en busca de daños.
- APAGUE la máquina antes de trasladarse a una nueva área de trabajo. Permita que la cuchilla deje de girar por completo antes de transportar la unidad.
- Tenga siempre cuidado y use el buen juicio cuando suceda una situación que no esté cubierta en este manual. Si no está seguro de qué hacer, contacte a un concesionario autorizado Snow Joe® + Sun Joe® o comuníquese con la central de servicio al cliente Snow Joe® + Sun Joe® al 1-866-SNOWJOE (1-866-766-9563).
- No use esta máquina bajo la lluvia o en entornos mojados.
- No sujete esta máquina por su cuchilla de corte o bordes afilados al levantarla o transportarla.

## Al dejar de trabajar

- Siempre APAGUE la mini cultivadora + escardadora inalámbrica y retire la batería al dejar de trabajar o cambiar áreas de trabajo. Nunca deje una máquina encendida sin atenderla.
- La cuchilla continuará girando por un corto periodo luego de haber apagado la mini cultivadora + escardadora inalámbrica. Espere a que la cuchilla se hayan detenido completamente antes de levantar la máquina o realizar cualquier inspección o mantenimiento.
- La carcasa del motor se mantiene caliente por un corto periodo luego de que la máquina haya sido apagada. Permita que la carcasa del motor se enfríe antes de tocar la unidad o guardarla cerca de materiales combustibles.

## Mantenimiento y almacenamiento

- Conserve o reemplace las etiquetas de seguridad y de instrucciones.
- Suelte todos los controles, detenga el motor y espere a que la cuchilla se haya detenido por completo antes de limpiar, reparar o inspeccionar la mini cultivadora + escardadora inalámbrica.
- Verifique regularmente lo siguiente:
  - i) La cuchilla está limpia y gira libremente:** la acumulación de residuos alrededor de la cuchilla puede perjudicar el funcionamiento o dañar el motor. Inspeccione y limpie el área alrededor de la cuchilla antes de cada uso.
  - ii) Los dispositivos de seguridad funcionan apropiadamente:** no manipule indebidamente los dispositivos de seguridad.
  - iii) Los pernos y tornillos están ajustados apropiadamente:** inspeccione visualmente la mini cultivadora + escardadora inalámbrica en busca de cualquier daño y asegúrese de que esté en condiciones seguras de funcionamiento.
  - iv) Use solo partes de repuesto idénticas:** reemplace siempre las partes dañadas solo con partes genuinas del fabricante del equipo original (OEM por sus siglas en inglés). Las partes de repuesto que no cumplan con las especificaciones del OEM pueden provocar un funcionamiento incorrecto y comprometer la seguridad.

## Instrucciones de seguridad para la batería y el cargador

Prestamos mucha atención al diseño de cada batería para garantizar la producción de baterías seguras y durables, con una alta densidad de energía. Las celdas de la batería tienen una amplia gama de dispositivos de seguridad. Cada celda individual es inicialmente formateada y se registran sus curvas eléctricas características. Estos datos son luego usados exclusivamente para poder ensamblar las mejores baterías posibles.

Independientemente de todas las precauciones de seguridad, se debe tener mucho cuidado al manipular las baterías.

Las siguientes instrucciones deben ser obedecidas en todo momento para garantizar un uso seguro. Un uso seguro solo puede ser garantizado si se usan celdas libres de daños. Una manipulación incorrecta de la batería puede causar daños en las celdas.

**¡IMPORTANTE!** Los análisis han confirmado que el uso incorrecto y el cuidado deficiente de baterías de alto rendimiento son las causas principales de lesiones personales y/o daños al producto.

 **¡ADVERTENCIA!** Use solo baterías de repuesto aprobadas. Otras baterías pueden dañar la herramienta eléctrica y provocar un desperfecto que pueda causar lesiones personales graves.

 **¡ADVERTENCIA!** No use una batería o artefacto que hayan sido dañados o modificados. Las baterías dañadas o modificadas pueden reaccionar impredeciblemente, causando un incendio, explosión o lesiones personales.

No modifique ni intente reparar el artefacto o la batería, a menos que lo haga según lo indicado en las instrucciones de uso y cuidado.

Su batería deberá ser reparada por una persona calificada usando únicamente partes de repuesto originales. Esto mantendrá la seguridad de la batería.

 **¡PRECAUCIÓN!** Para reducir el riesgo de lesiones, cargue la batería de iones de litio iON+ de 24 V solo con su cargador de batería de iones de litio designado, el cargador iON+ de 24 V. Otros tipos de cargadores presentan riesgos de incendios, lesiones personales y daños materiales. No conecte una batería a un tomacorriente doméstico ni encendedor de cigarrillos en su vehículo. Dicho uso indebido dañará o deshabilitará permanentemente la batería.

- **Evite entornos peligrosos:** no cargue la batería bajo la lluvia o nieve, ni en entornos húmedos o mojados. No use la batería ni el cargador en atmósferas explosivas (gases, polvo o materiales inflamables), ya que se pueden generar chispas al insertar o retirar la batería, provocando un incendio.
- **Cárguela en un área bien ventilada:** no bloquee los conductos de ventilación del cargador. Manténgalos despejados para permitir una ventilación adecuada. No permita que se fume o haya llamas abiertas cerca de una batería siendo cargada. Los gases presentes pueden explotar.

**NOTA:** el rango seguro de temperaturas para la batería es de 41°F (5°C) a 105°F (40.5°C). No cargue la batería en exteriores con temperaturas congelantes. Cárguela a temperatura ambiente en interiores.

- **Cuide el cable del cargador:** al desenchufar el cargador tire del enchufe, no del cable, para desconectarlo del tomacorriente y así evitar el riesgo de daños al enchufe y cable de alimentación. Nunca transporte el cargador colgado de su cable, ni tire del cable para desconectarlo del receptáculo. Mantenga el cable alejado del calor, aceites y bordes afilados. Asegúrese de que el cable no sea pisado, que la gente no se tropiece con éste, ni que esté sujeto a daños o tensiones mientras el cargador esté siendo usado. No use el cargador con un cable o enchufe dañado. Reemplace un cargador dañado inmediatamente.
- **No use un cable de extensión a menos que sea absolutamente necesario:** usar un cable de extensión incorrecto, dañado o conectado de forma inapropiada puede causar un incendio o choque eléctrico. Si se debe usar un cable de extensión, enchufe el cargador a un cable de extensión de calibre 16 o mayor con el enchufe hembra encajando perfectamente en el enchufe macho del cargador. Verifique que el cable de extensión esté en buenas condiciones.
- **Use solo accesorios recomendados:** el uso de un accesorio que no sea recomendado ni vendido por el fabricante de la batería o cargador de batería puede resultar en un riesgo de un choque eléctrico, incendio o lesiones personales.
- **Desenchufe el cargador cuando no esté siendo usado:** asegúrese de retirar las baterías de los cargadores desenchufados.

 **¡ADVERTENCIA!** Para reducir el riesgo de un choque eléctrico, desenchufe siempre el cargador antes de llevar a cabo cualquier tarea de limpieza o mantenimiento. No permita que el agua fluya dentro del cargador. Use un interruptor de circuito de falla de conexión a tierra (GFCI) para reducir el riesgo de un choque eléctrico.

- **No queme ni incinere baterías:** las baterías pueden explotar, causando lesiones personales o daños. Las baterías generan materiales y humos tóxicos al ser quemadas.
- **No triture, deje caer ni dañe las baterías:** no use la batería ni el cargador si han sido severamente golpeados, se han dejado caer, se han aplastado, o han sido dañados de cualquier forma (como por ejemplo perforados con un clavo, golpeados con un martillo, pisados, etc.).
- **No la desarme:** un reensamblado incorrecto puede representar un riesgo severo de choque eléctrico, fuego o exposición a químicos tóxicos de la batería. Si la batería o el cargador están dañados, contacte a un concesionario autorizado Snow Joe® + Sun Joe® o llame a la central de servicio al cliente Snow Joe® + Sun Joe® al 1-866-SNOWJOE (1-866-766-9563) para obtener ayuda.
- **Los químicos de la batería causan severas quemaduras:** nunca deje que una batería dañada haga contacto con la piel, ojos o boca. Si una batería dañada deja escapar químicos, use guantes de hule o neopreno para deshacerse de ella de forma segura. Si la piel es expuesta a los fluidos de la batería, lave el área de la piel afectada con jabón y agua, y enjuague con vinagre. Si los ojos son expuestos

a los químicos, inmediatamente enjuáguelos con agua durante 20 minutos y busque atención médica. Quítese y deshágase de las vestimentas contaminadas.

- **No provoque un cortocircuito:** una batería puede hacer cortocircuito si un objeto metálico hace conexión entre los contactos positivo y negativo de la batería. No coloque una batería cerca de objetos que puedan causar un cortocircuito tales como monedas, sujetapapeles, tornillos, clavos, llaves y otros objetos metálicos. Una batería cortocircuitada representa un riesgo de incendio y lesiones personales severas.
- **Guarde su batería y cargador en un lugar fresco y seco:** no guarde la batería o cargador donde las temperaturas puedan exceder los 105°F (40.5°C), como bajo la luz directa del sol o dentro de un vehículo o construcción metálica durante el verano.

## Información sobre la batería

1. La batería suministrada con su herramienta inalámbrica está cargada solo parcialmente. La batería tiene que ser cargada por completo antes de que usted use la herramienta por primera vez.
2. Para un óptimo rendimiento de la batería, evite ciclos de descarga baja cargando frecuentemente la batería.
3. Guarde la batería en un lugar fresco, de preferencia a 59°F (15°C) y cargada al menos a un 40%.
4. Las baterías de iones de litio están sujetas a un proceso natural de desgaste. La batería debe ser reemplazada a más tardar cuando su capacidad caiga a un 80% de su capacidad inicial, cuando estaba nueva. Las celdas debilitadas en una batería gastada no son capaces de cumplir con los requisitos de alta potencia necesarios para la operación adecuada de su mini cultivadora + escardadora inalámbrica y, por tanto, representan un riesgo de seguridad.
5. No arroje las baterías al fuego abierto ya que pueden explotar.
6. No incendie la batería ni la esponja al fuego.
7. No descargue las baterías exhaustivamente. Una descarga exhaustiva dañará las celdas de la batería. La causa más común de descarga exhaustiva es el almacenamiento prolongado o la falta de uso de baterías parcialmente descargadas. Deje de trabajar tan pronto como el rendimiento de la batería caiga considerablemente o se active el sistema de protección electrónico. Guarde la batería únicamente luego de haberla cargado por completo.
8. Proteja las baterías y la cultivadora + escardadora inalámbrica contra sobrecargas. Las sobrecargas causarán rápidamente un sobrecalentamiento y daños a las celdas dentro del compartimiento de la batería, incluso si este sobrecalentamiento no es aparente por fuera.
9. Evite daños y golpes. Reemplace inmediatamente las baterías que se hayan caído desde una altura de más de 3 pies (1 m) o aquellas que hayan sido expuestas a golpes violentos, incluso si la carcasa de la batería aparente no tener daños. Las celdas dentro de la batería



pueden haber sufrido daños severos. En dichos casos, lea la información de eliminación para deshacerse apropiadamente de la batería.

10. Si la batería sufre una sobrecarga y sobrecalentamiento, el sistema interruptor de protección integrado apagará el equipo por motivos de seguridad.

**¡IMPORTANTE!** No presione más el interruptor de encendido/apagado si el interruptor de protección se ha activado. Esto puede dañar la batería.

11. Use únicamente baterías originales. El uso de otras baterías representa un riesgo de incendio y puede resultar en lesiones personales o una explosión.

## Información sobre el cargador y el proceso de carga

1. Verifique los datos registrados en la placa de especificaciones del cargador de batería. Asegúrese de conectar el cargador de batería a una fuente de alimentación que tenga el voltaje indicado en la placa de especificaciones. Nunca conecte el cargador a una fuente de alimentación con voltaje distinto al indicado.
2. Proteja el cargador de batería y su cable contra daños. Mantenga el cargador y su cable alejados del calor, grasas, aceites y bordes afilados. Haga reparar sin demora los cables dañados por un técnico calificado en un concesionario autorizado Snow Joe® + Sun Joe®, o comuníquese con el centro de servicio al cliente Snow Joe® + Sun Joe® llamando al 1-866-SNOWJOE (1-866-766-9563).
3. Los enchufes eléctricos deben caber en los tomacorrientes. Nunca modifique el enchufe de ninguna manera. No use ningún enchufe adaptador con artefactos que tengan conexión a tierra. El uso de enchufes no modificados y tomacorrientes equivalentes reducirá el riesgo de un choque eléctrico.
4. Mantenga el cargador de batería, la(s) batería(s) y la herramienta inalámbrica fuera del alcance de los niños.
5. No use el cargador de batería suministrado para cargar baterías de otras herramientas inalámbricas.
6. Durante periodos de trabajo pesado, la batería se calentará. Permita que la batería se enfríe a temperatura ambiente antes de insertarla en el cargador para que sea recargada.
7. No sobrecargue las baterías. No exceda los tiempos máximos de carga. Estos tiempos de carga solo se aplican a baterías descargadas. La inserción frecuente de una batería cargada o parcialmente cargada resultará en una sobrecarga y daños a las celdas. No deje las baterías en el cargador por días enteros.
8. Nunca use o cargue las baterías si sospecha que han pasado más de doce (12) meses desde la última vez que fueron cargadas. Existe una alta probabilidad de que la batería ya haya sufrido un daño severo (descarga exhaustiva).
9. Cargar baterías a una temperatura menor de 41°F (5°C) causará daños químicos a las celdas y puede provocar un incendio.

10. No use baterías que hayan sido expuestas al calor durante el proceso de carga, ya que las celdas de la batería pueden haber sufrido daños severos.
11. No use baterías que se hayan curvado o deformado durante el proceso de carga, ni aquellas que muestren otros síntomas atípicos como liberación de gases, zumbidos, resquebrajaduras, etc.
12. Nunca descargue por completo la batería (se recomienda una profundidad de descarga de un 80%). Una descarga completa de la batería conducirá a un envejecimiento prematuro de las celdas de la batería.











## Protección contra influencias del entorno

1. Use ropa de trabajo adecuada. Use gafas protectoras.
2. Proteja su herramienta inalámbrica y el cargador de batería contra la humedad y la lluvia. La humedad y la lluvia pueden causar peligrosos daños a las celdas.
3. No use la herramienta inalámbrica ni el cargador de batería cerca de vapores y líquidos inflamables.
4. Use el cargador de batería y la herramienta inalámbrica solo en entornos secos y a una temperatura ambiente de entre 41°F (5°C) y 105°F (40.5°C)
5. No coloque la batería en lugares donde la temperatura pueda alcanzar más de 104°F (40°C). En particular, no deje el cargador de batería en un auto que esté estacionado bajo la luz directa del sol.
6. Proteja las baterías contra el sobrecalentamiento. Las sobrecargas, exceso de carga y exposición a la luz directa del sol darán como resultado un sobrecalentamiento y daños a las celdas. Nunca cargue ni trabaje con baterías que hayan estado sobrecalentadas. De ser posible, reemplácelas inmediatamente.
7. Guarde el cargador de batería y su herramienta inalámbrica solo en entornos secos y a una temperatura ambiente de entre 40°F (4.5°C) y 105°F (40.5°C). Guarde su batería de iones de litio en un lugar fresco y seco, a una temperatura ambiente de entre 50°F (10°C) y 68°F (20°C). Proteja la batería, el cargador y la herramienta inalámbrica contra la humedad y la luz directa del sol. Solo almacene baterías cargadas por completo (por lo menos hasta en un 40%).
8. Evite que la batería de iones de litio se congele. Las baterías almacenadas a temperaturas menores de 32°F (0°C) por más de una hora deben ser desechadas.
9. Al manipular baterías, tenga cuidado con las descargas electrostáticas. Las descargas electrostáticas pueden dañar el sistema electrónico de protección y las celdas de la batería. Evite las descargas electrostáticas y nunca toque los polos de la batería.

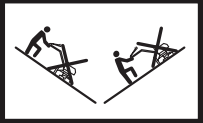

# Símbolos de seguridad

La siguiente tabla muestra y describe los símbolos de seguridad que pueden aparecer en este producto. Lea, comprenda y siga todas las instrucciones relacionadas con esta máquina antes de intentar ensamblarla y operarla.

| Símbolo   | Descripción   | Símbolo  | Descripción  |
|---|---|--|--|
|    | <b>LEA EL(LOS) MANUAL(ES) DEL OPERADOR:</b> lea, comprenda y siga todas las instrucciones en el(los) manual(es) antes de intentar ensamblar y operar esta unidad. |     | Use protección ocular, auditiva y respiratoria (p. ej., gafas de seguridad, protección auditiva y máscaras anti-polvo).  |
|    | <b>ALERTA DE SEGURIDAD:</b> indica una precaución, advertencia o peligro.   |     | <b>¡ADVERTENCIA!</b> No exponga la unidad a la lluvia ni entornos mojados.   |
|   | Tenga cuidado con objetos extraños que puedan ser lanzados desde el artefacto. Mantenga a los espectadores a una distancia segura del área de trabajo.            |    | <b>¡ADVERTENCIA!</b> Las partes giratorias pueden causar lesiones personales severas. Asegúrese de que la cuchilla se detenga por completo antes de transportar la máquina o antes de inspeccionarla, limpiarla o llevar a cabo cualquier otra tarea de mantenimiento. |
|  | Trabaje a lo largo de las pendientes, nunca hacia arriba y abajo en dichas superficies.   |  | Inspeccione el área de trabajo antes de usar el artefacto, y retire todos los objetos que puedan ser lanzados por este. Si un objeto oculto es descubierto durante el trabajo, detenga el artefacto y retire el objeto.  |
|  | Use guantes de seguridad durante el uso para proteger sus manos.  |   | Use calzado protector todo el tiempo para protegerse contra objetos que puedan caer accidentalmente sobre sus pies.  |
|  | La parte giratoria seguirá girando continuamente durante varios segundos después de que usted haya apagado la máquina.  |   | Solo para uso en interiores: utilice el cargador de batería solamente en interiores.   |

# Conozca su mini cultivadora + escardadora inalámbrica

Lea detenidamente el manual del operador y las instrucciones de seguridad antes de operar la mini cultivadora + escardadora inalámbrica. Compare la ilustración debajo con la mini cultivadora + escardadora inalámbrica para familiarizarse con las ubicaciones de los diversos controles y ajustes. Conserve este manual para futuras referencias.

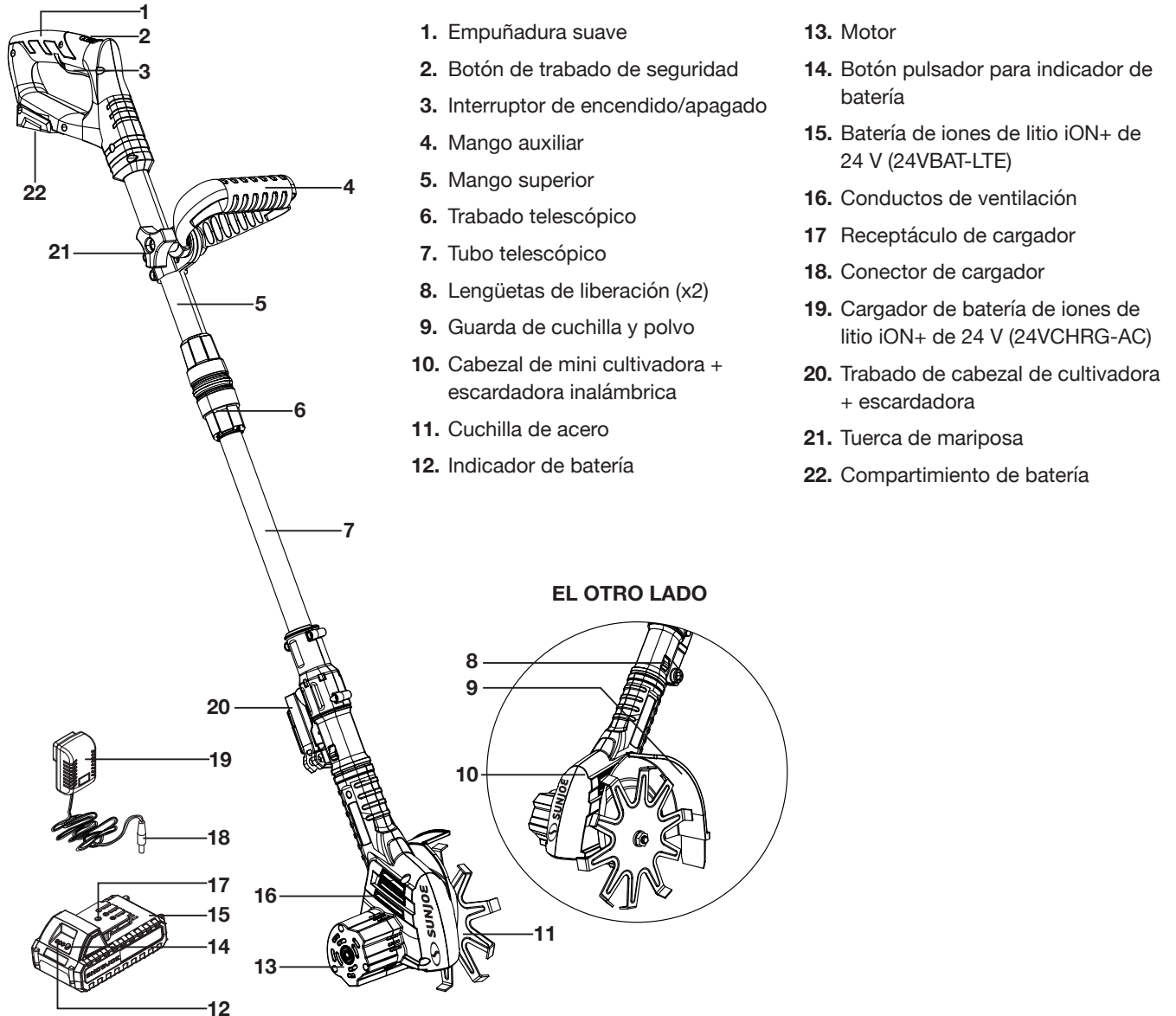

## Datos técnicos

|                                     |  |                                    |   |
|-------------------------------------|--|------------------------------------|---|
| Motor .....                         | 250 W  | Tiempo máx. de carga .....         | 1 hr 20 min                             |
| Voltaje máx. de batería* .....      | 24 V CC  | Ancho de cultivo máx.....          | 0.9 plg (23 mm)                         |
| Capacidad de la batería .....       | 2.0 Ah   | Cuchilla.....                      | Cuchilla de acero para cultivo de 6 plg |
| Tiempo máx. de funcionamiento ..... | 55 min   | Velocidad sin carga .....          | 250 RPM                                 |
|                                     | (excava hasta 6 m <sup>2</sup> de 10,2 cm de suciedad) | Longitud de tubo telescópico ..... | De 28.3 plg a 37 plg (de 72 cm a 94 cm) |
| Entrada de cargador .....           | De 100 V a 240 V CA, de 50 Hz a 60 Hz, 50 W            | Peso neto .....                    | 4.4 lb (2 kg)                           |
| Salida del cargador .....           | 25.2 V CC, --- 1,400 mA                                |                                    |   |

\*Voltaje inicial sin carga, al ser cargada por completo alcanza un pico de 24 V; un voltaje nominal bajo carga típica es 21.6 V.

# Desembalaje

## Contenido del paquete

- Cabezal de mini cultivadora + escardadora inalámbrica
- Ensamblado de tubo de mini cultivadora + escardadora inalámbrica
- Llave de tuercas
- Batería de iones de litio iON+ de 24 V
- Cargador de batería de iones de litio iON+ de 24 V
- Manual y tarjeta de registro

1. Retire cuidadosamente la mini cultivadora + escardadora inalámbrica y compruebe que todos los artículos anteriores estén incluidos.
2. Inspeccione cuidadosamente el producto para asegurarse de que no haya ocurrido ningún daño o ruptura durante su transporte. Si alguna parte está dañada o extraviada, NO DEVUELVA la unidad a la tienda. Comuníquese con la central de servicio al cliente Snow Joe® + Sun Joe® llamando al 1-866-SNOWJOE (1-866-766-9563).

**NOTA:** no se deshaga de la caja de transporte ni del material de embalaje hasta que usted esté listo para usar su mini cultivadora + escardadora inalámbrica. El empaquetado está hecho de materiales reciclables. Deshágase apropiadamente de estos materiales según los reglamentos locales, o guarde el empaquetado para un almacenamiento del producto a largo plazo.

**¡IMPORTANTE!** El artefacto y los materiales de embalaje no son juguetes. No permita que los niños jueguen con bolsas plásticas, láminas o partes pequeñas. ¡Estos objetos pueden ser tragados y representan un riesgo de asfixia!

## Operación de la batería

La unidad es alimentada con una batería de iones de litio. La batería está completamente sellada y no requiere de mantenimiento.

### Indicador de nivel de carga de la batería

La batería tiene un botón para comprobar su nivel de carga. Simplemente presione el botón para leer el nivel de carga de la batería en los LED indicadores de la batería:

- Tres LED de monitoreo de nivel encendidos: el nivel de carga de la batería es elevado.
- Dos LED de monitoreo de nivel encendidos: el nivel de carga de la batería está disminuyendo. Deje de trabajar tan pronto como sea posible.
- Un LED de monitoreo de nivel encendido: la batería está baja. Deje de trabajar INMEDIATAMENTE y cargue la batería. De otro modo, la vida útil de la batería se reducirá en gran medida.

| Luz | Significado  |
|-----|--|
|     | Botón de nivel de carga  |
|     | La batería está cargada a un 30% y requiere ser cargada de inmediato |
|     | La batería está cargada a un 60% y requiere ser cargada pronto       |
|     | La batería está cargada por completo                                 |

**NOTA:** si el botón de nivel de carga no parece funcionar, inserte el conector del cargador y cargue según se requiera.

**NOTA:** inmediatamente luego del uso de la batería, el botón de nivel de carga puede mostrar una carga más baja que la que se mostrará algunos minutos después. Las celdas de la batería “recuperan” parte de su carga luego de permanecer inactivas.

## Operación del cargador

**⚠ ¡ADVERTENCIA!** Cargue la batería de iones de litio iON+ de 24 V solo con su cargador de iones de litio compatible iON+ de 24 V. Otros tipos de baterías pueden causar lesiones personales y daños materiales. Para reducir el riesgo de un choque eléctrico, no permita que entre agua a la conexión CA/CC del cargador..

Para reducir el riesgo de choque eléctrico, no permita que entre agua a la conexión CA/CC del cargador.

### Cuándo cargar la batería de iones de litio iON+ 24VBAT-LTE

**NOTA:** las baterías de iones de litio iON+ 24VBAT-LTE no crean una “memoria” al ser cargadas luego de una descarga parcial. Por tanto, no hay necesidad de agotar la batería antes de insertar el conector del cargador.

- Use las luces indicadoras de carga de batería para determinar cuándo cargar su batería de iones de litio iON+ 24VBAT-LTE.
- Usted puede cargar por completo su batería antes de empezar un trabajo grande, o luego de un uso prolongado.

### Carga de la batería

1. Presione los botones pulsadores de trabado en la batería para poder extraer la batería fuera del compartimiento (Fig. 1).

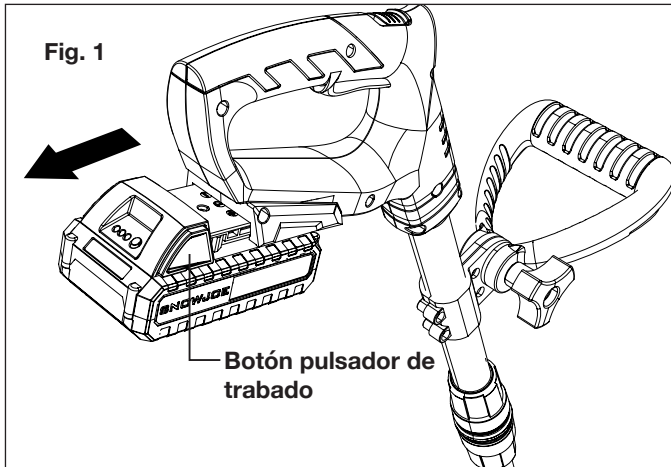

2. Compruebe que el voltaje de la red sea el mismo que el indicado en la placa de especificaciones del cargador de la batería. Luego, enchufe el cargador en un tomacorriente CA apropiado. Conecte el conector del cargador en el receptáculo de carga de la batería para empezar a cargarla (Fig. 2).

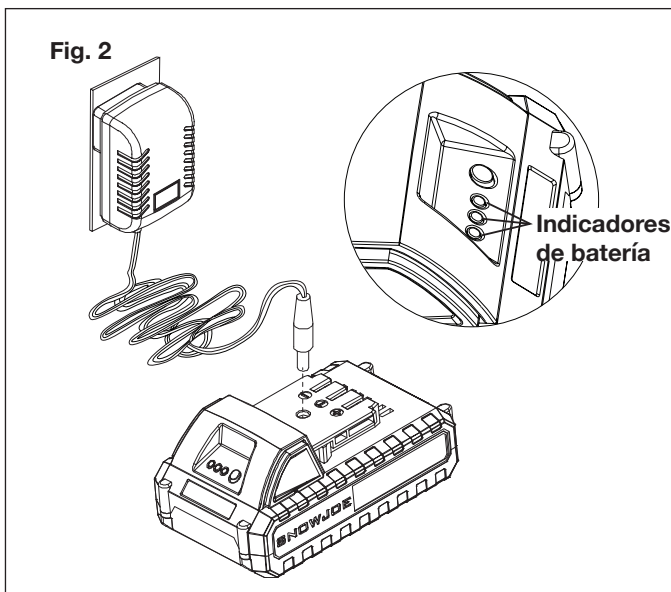

3. La batería tomará aproximadamente 1 hora y 20 minutos en cargarse. Las luces LED indicadoras de la batería parpadearán y se iluminarán una a una durante el proceso de carga. Desconecte el cargador inmediatamente cuando las tres luces LED estén iluminadas.

**⚠ ¡PRECAUCIÓN! PELIGRO DE INCENDIO.**

Al desconectar el cargador de la batería, asegúrese de desenchufar primero el cargador del tomacorriente, y luego desconecte el cargador de la batería.

## Ensamblado

**⚠ ¡ADVERTENCIA!** No inserte la batería hasta que el ensamblado haya sido completado. El incumplimiento de esta advertencia puede resultar en un encendido accidental y lesiones personales graves.

**⚠ ¡ADVERTENCIA!** Para evitar lesiones personales graves, asegúrese de que la batería haya sido retirada y que la cuchilla se haya detenido por completo antes de inspeccionar, limpiar o reparar la unidad.

**⚠ ¡ADVERTENCIA!** El producto debe estar completamente ensamblado antes de su operación. No use un producto que esté ensamblado parcialmente o ensamblado con partes dañadas.

Siga las instrucciones de ensamblado paso a paso y use las imágenes proporcionadas como una guía visual para el fácil ensamblado del producto.

## Ensamblado e instalación del cabezal

1. Con la traba del cabezal de la mini cultivadora + escardadora destrabada, inserte el cabezal de la mini cultivadora + escardadora dentro del extremo del ensamblado de tubo hasta que haga clic en su lugar (Fig. 3).

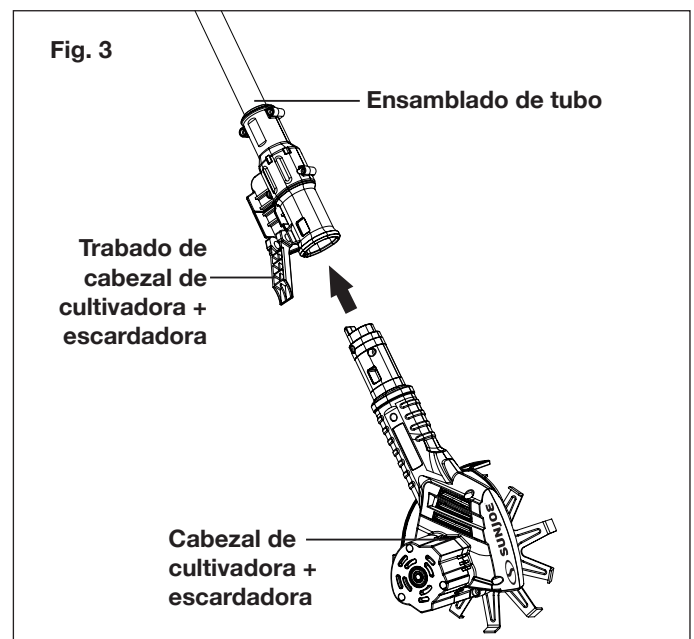

2. Levante la traba de la mini cultivadora + escardadora inalámbrica para trabar el cabezal de la mini cultivadora + escardadora inalámbrica en su lugar (Fig. 4).

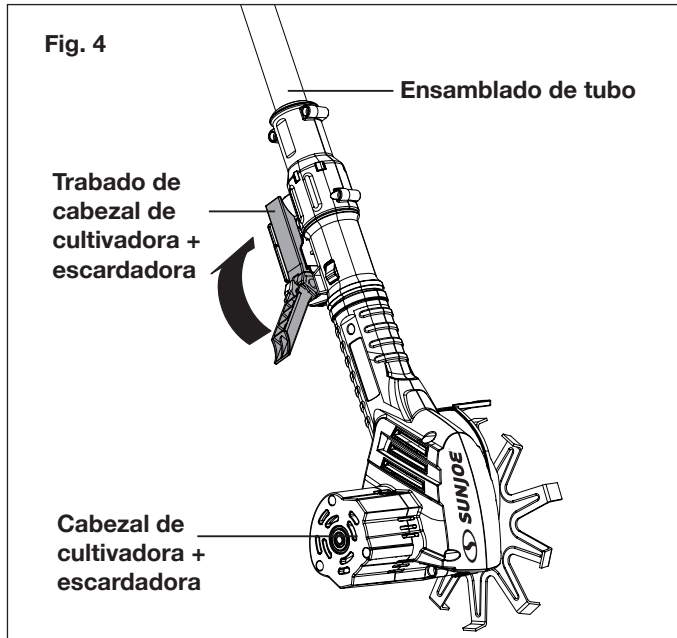

**⚠ ¡ADVERTENCIA!** Asegúrese de que las tuercas, tornillos y trabas estén apretados correctamente antes de usar la mini cultivadora + escardadora inalámbrica.

3. Para retirar el cabezal de la mini cultivadora + escardadora del ensamblado de tubo, destrabe el trabado de cabezal de la mini cultivadora + escardadora, luego presione las lengüetas de liberación en cada lado, y al mismo tiempo jale el cabezal de la mini cultivadora + escardadora inalámbrica del ensamblado de tubo (Fig. 5).

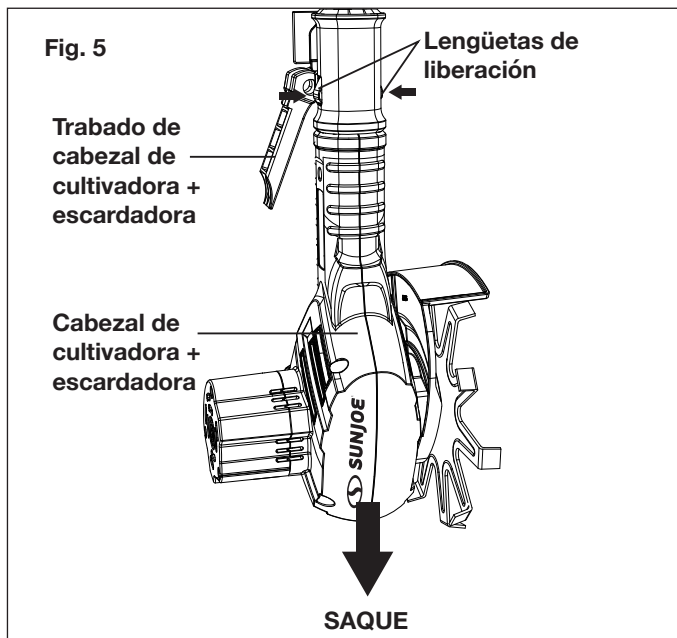

## Operación

### Uso indicado

La mini cultivadora + escardadora inalámbrica TJW24C ha sido diseñada para jardines pequeños y camas de flores. Esta mini cultivadora + escardadora inalámbrica afloja y da vuelta al suelo nuevo de forma efectiva. También puede ser usada para mezclar suelo grueso con fertilizante, turba y compostaje. Este producto no puede ser usado para labrar suelo demasiado seco o demasiado mojado.

El uso de este producto bajo la lluvia o en condiciones mojadas está prohibido.

Por motivos de seguridad, es esencial leer en su totalidad todo el manual de instrucciones antes del primer uso, y obedecer todas las instrucciones contenidas en dicho manual.

Este producto está destinado solo para uso privado y doméstico. No está destinado para ningún uso comercial. No debe ser usado para ningún propósito distinto a aquellos descritos en este manual.

### Ajuste del tubo telescópico

**⚠ ¡ADVERTENCIA!** Siempre apague el producto y retire la batería antes de realizar cualquier ajuste.

Este producto está equipado con un tubo telescópico ajustable. Para ajustar el tubo, siga las instrucciones a continuación.

1. Destrabe el tubo telescópico girando el trabado telescópico en sentido horario. Extienda el tubo a la longitud deseada (Fig. 6).

**NOTA:** empuje los tubos uno hacia el otro para reducir la longitud del tubo telescópico, o jálelos hacia fuera para extenderla. Solo extienda el tubo a la longitud mínima requerida para alcanzar el suelo.

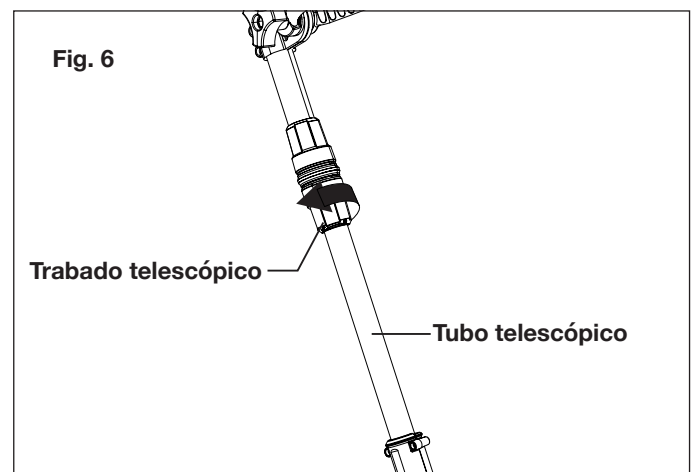

2. Trabe el tubo telescópico en su lugar girando el trabado telescópico en sentido anti-horario, y compruebe que el tubo esté firmemente asegurado.



**⚠ ¡ADVERTENCIA!** Asegúrese siempre de que el tubo telescópico esté trabado de forma segura. No intente usar el producto con el tubo destrabado.

## Ajuste del mango auxiliar

**⚠ ¡ADVERTENCIA!** Siempre apague el producto y retire la batería antes de realizar cualquier ajuste.

**NOTA:** para una máxima comodidad y control, ajuste el mango auxiliar para adecuarse a su estatura. Los usuarios más bajos deben ajustar el mango auxiliar a una posición más baja (alejada de su cuerpo). Los usuarios más altos deben ajustar el mango auxiliar a una posición más alta (cerca de su cuerpo). Asegúrese de que su antebrazo esté recto al usar la máquina.

1. Afloje el mango auxiliar girando la tuerca de mariposa en sentido antihorario (Fig. 7).

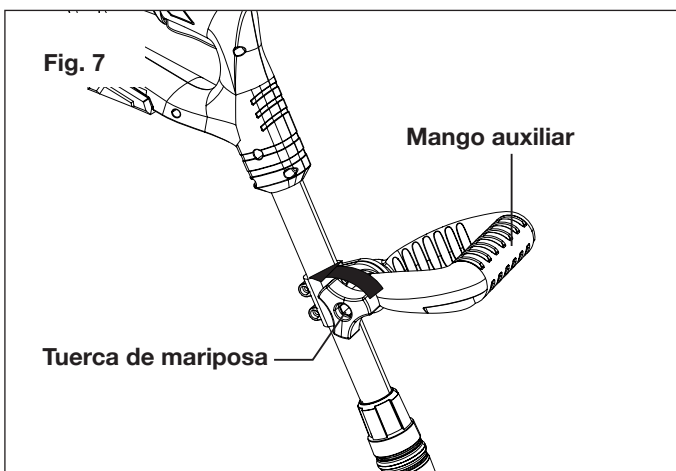

2. Ajuste el mango auxiliar a una posición de trabajo cómoda para usted (Fig. 8).

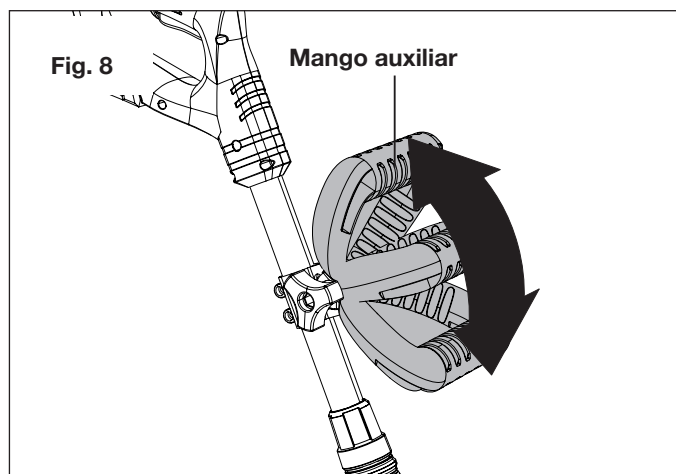

3. Gire la tuerca de mariposa de vuelta para trabar el mango auxiliar en su posición.

## Arranque y parada

**⚠ ¡ADVERTENCIA!** La cuchilla giratoria puede causar lesiones personales severas. La cuchilla continuará girando durante algunos segundos después de que la herramienta se haya APAGADO. No toque la cuchilla giratoria. El contacto con las partes calientes de la máquina (carcasa de motor, caja de engranajes, etc.) puede causar quemaduras. Deje que la máquina se enfríe antes de manipularla.

1. Deslice la batería dentro de su compartimento hasta que haga "clic" y esté trabada en su posición (Fig. 9).

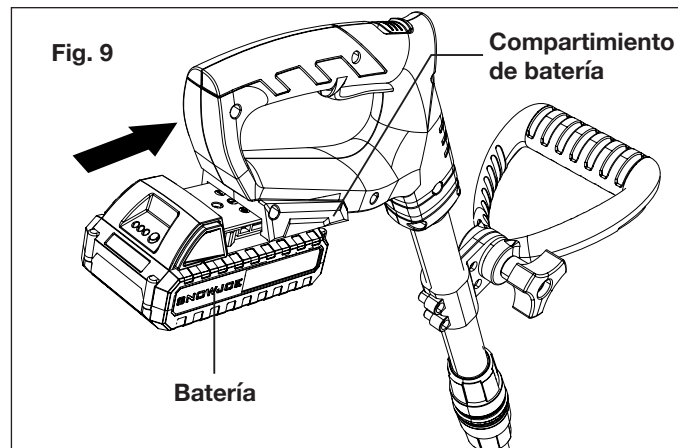

2. Para encender la herramienta, presione y mantenga presionado el botón de trabado de seguridad mientras aprieta el gatillo interruptor. Una vez que la herramienta esté funcionando, suelte el botón de trabado de seguridad (Fig. 10).

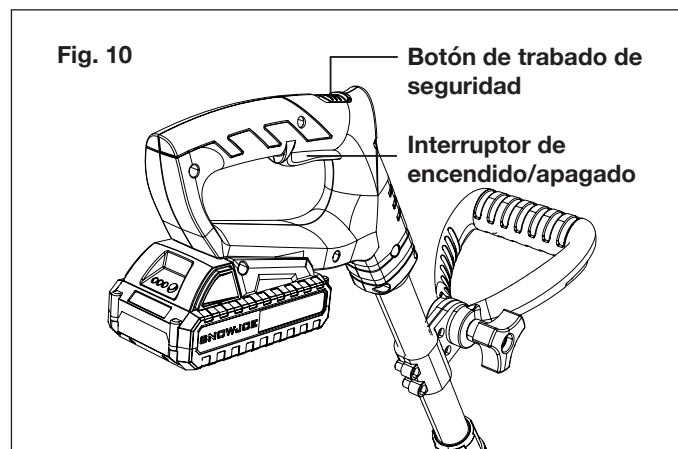

3. Para apagar la unidad, suelte el gatillo interruptor (Fig. 10).

## Consejos de operación

- Antes de cada uso, inspeccione el producto, su batería, y cualquier otro accesorio en busca de daños. No use el producto si está dañado o presenta señales de desgaste.
- Vuelva a verificar que los accesorios y partes estén conectados de forma correcta.
- Sujete siempre el producto por sus mangos. Mantenga los mangos secos para garantizar una sujeción segura.

- Asegúrese de que los conductos de ventilación estén siempre despejados y sin obstrucciones. De ser necesario, límpielos con un cepillo suave. Los conductos de ventilación obstruidos pueden causar sobrecalentamiento y dañar el producto.
- Apague inmediatamente el producto si usted es interrumpido durante su tarea por otras personas que entren al área de trabajo. Siempre permita que el producto se detenga por completo antes de desviar su atención.
- No trabaje en exceso. Tome descansos regulares para asegurarse de estar concentrado en el trabajo que está haciendo y tener un control total sobre la máquina.

**⚠ ¡ADVERTENCIA!** En algunos países, hay reglamentos que definen las restricciones de uso para productos como este, incluyendo las horas y días en los cuales la operación está autorizada. Obtenga en su comunidad información detallada y observe estos reglamentos para poder mantener un vecindario tranquilo y evitar cometer infracciones administrativas.

## Cultivo

- Asegúrese de que el área de cultivo esté libre de piedras, palos, alambres u otros objetos que puedan dañar el producto o su motor.
- No labore suelo demasiado mojado, ya que tiende a adherirse a la herramienta de trabajo, evitando la rotación adecuada de la cuchilla. Esto también puede hacer que usted se resbale y caiga.
- Siempre agarre firmemente el producto. Para una mejor dirección, aplique una ligera presión en los mangos.

**⚠ ¡ADVERTENCIA!** No coloque sus manos, pies ni ninguna parte de su cuerpo o vestimenta cerca de la cuchilla giratoria o cualquier otra parte móvil. La cuchilla empieza a girar hacia adelante una vez que el interruptor de encendido/apagado es presionado. La cuchilla continúa girando hasta que el interruptor de encendido/apagado es soltado. Hacer contacto con la cuchilla giratoria puede causar lesiones personales severas.

- No trate de cultivar demasiado profundo, ni fuerce el producto a labrar en suelo extremadamente duro o resistente.
- Camine empujando el producto a través del suelo a una velocidad normal, y siguiendo una línea tan recta como sea posible.
- Cultive en filas ligeramente superpuestas. Para cultivar de forma más efectiva, siga el patrón indicado en la Fig. 11. Empiece moviendo la mini cultivadora + escardadora inalámbrica hacia arriba y hacia abajo en líneas verticales, y luego trabaje de forma horizontal de izquierda a derecha. Esto mantendrá las filas parejas y asegurará que todo el suelo sea cultivado sin perderse ningún área.

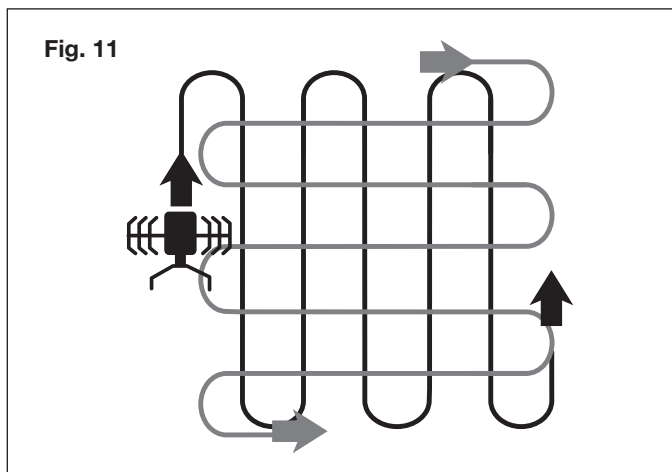

- Preste mucha atención al cambiar de dirección. Aplique una presión ligera al mango para levantar la cuchilla y facilitar la vuelta. Gire el producto usando las ruedas como guía. Gradualmente suelte la presión en el mango y mueva la cuchilla de vuelta al suelo.

**⚠ ¡ADVERTENCIA!** Detenga el motor si el producto golpea un objeto extraño. Apague el producto, retire la batería, y deje que se enfríe por completo. Inspeccione el producto minuciosamente en busca de daños. Si los hay, hágalos reparar antes de reiniciar el trabajo.

Una vibración excesiva del producto durante la operación es una indicación de daños. Detenga inmediatamente el motor y, con la mayor celeridad, inspeccione y haga reparar la herramienta.

## Después del uso

- Apague el producto, retire la batería, y deje que se enfríe por completo.
- Revise, limpie y almacene el producto tal como se describe a continuación.

## Cuidado y mantenimiento

### Reglas básicas para el cuidado

**⚠ ¡ADVERTENCIA!** Siempre apague el producto, retire la batería y deje que el producto se enfríe por completo antes de inspeccionarlo, limpiarlo o realizar en este cualquier otra tarea de mantenimiento.

- Mantenga limpio su producto. Retire cualquier suciedad luego de cada uso y antes del almacenamiento.
- Una limpieza regular y apropiada ayudará a garantizar un uso seguro y prolongará el ciclo de vida útil del producto.
- Inspeccione el producto antes de cada uso en busca de partes gastadas o dañadas. Si encuentra partes rotas, gastadas o dañadas, no use la herramienta.

**⚠ ¡ADVERTENCIA!** Solo realice las tareas de reparación y mantenimiento descritas en este manual. Cualquier otro trabajo deberá ser realizado por un técnico calificado.

## Limpieza general

- Limpie el producto con un paño seco. Utilice un cepillo para áreas difíciles de alcanzar.
- En particular, limpie las rejillas de ventilación después de cada uso con un paño y un cepillo.
- Retire la suciedad difícil con aire de alta presión (máxima de 3 bares).

**NOTA:** no use limpiadores químicos, alcalinos, abrasivos, ni otros detergentes o desinfectantes agresivos para limpiar este producto ya que dichas sustancias pueden dañar las superficies de la herramienta.

- Verifique que no haya partes gastadas o dañadas. Reemplace las partes gastadas según sea necesario, o comuníquese con la central de servicio al cliente Snow Joe® + Sun Joe® llamando al 1-866-SNOWJOE (1-866-766-9563) para reparaciones antes de volver a usar este producto.

## Limpieza del cuerpo inferior y herramienta de trabajo

**⚠ ¡ADVERTENCIA!** Use guantes protectores al trabajar cerca de, o con la, herramienta de trabajo. Use las herramientas apropiadas (p. ej., un palo de madera) de ser necesario. ¡Nunca use sus manos desnudas!

- Mantenga el cuerpo inferior y la cuchilla limpia y libre de residuos. Use un cepillo o cualquier otro accesorio para retirar tierra de la herramienta de trabajo.
- Todas las tuercas y tornillos deben ser inspeccionados periódicamente para comprobar que estén bien apretados antes de la operación. Luego de un uso prolongado, especialmente en terrenos arenosos, la herramienta de trabajo se gastará y perderá algo de su forma original. La eficiencia de labrado se reducirá, y la herramienta de trabajo deberá ser reemplazada.
- Haga que las partes dañadas o gastadas sean reemplazadas con nuevas del mismo tipo por un técnico calificado.
- Para prolongar el ciclo de vida útil de la herramienta de trabajo y del producto, lubrique la cuchilla luego de cada uso.

**⚠ ¡ADVERTENCIA!** El inesperado movimiento de la cuchilla puede causar lesiones personales. Antes del mantenimiento, reparación o inspección de la unidad, apague el motor y retire la batería. Espere a que la cuchilla haya dejado de girar por completo antes de realizar cualquier tarea de inspección, limpieza o mantenimiento.

Antes y después de cada uso inspeccione el producto y los accesorios (o partes) en busca de daños y desgaste. De ser necesario, solo use partes de repuesto idénticas aprobadas por el fabricante.

## ¡IMPORTANTE!

- Use guantes protectores durante la limpieza o mantenimiento del artefacto.
- Durante la limpieza del artefacto, no utilice líquidos de limpieza o disolventes, ni lo rocíe con agua (especialmente agua bajo presión).

**NOTA:** después de cada uso, siga estos pasos para limpiar apropiadamente la unidad:

1. Con un cepillo o paño seco, retire la tierra, suciedad y follaje atrapado en la cuchilla, eje de transmisión, superficie de la cultivadora y entrada de ventilación.
2. Rocíe o frote aceite biodegradable sobre la cuchilla.
3. Limpie los mangos sucios con un trapo mojado.

Después de cada uso, siempre inspeccione la máquina para que no haya partes dañadas o gastadas. Verifique que los dispositivos de seguridad (p. ej., etiquetas, protectores, etc.) estén en su lugar. Verifique que las tuercas, pernos y tornillos estén ajustados.

## Reemplazo de la cuchilla de cultivo

La máquina viene con una cuchilla de 10 hojas de cultivo instalada que puede ser fácilmente cambiada. Use solo la parte de repuesto original especificada para esta mini cultivadora + escardadora inalámbrica.

Usted puede comprar una cuchilla de repuesto (modelo TJW24C-BLADE) y otras partes de repuesto originales ordenando en línea en [sunjoe.com](http://sunjoe.com) o por teléfono llamando a nuestra línea gratuita 1-866-SNOWJOE (1-866-766-9563). El uso de partes que no cumplan con las especificaciones del equipo original puede provocar un funcionamiento incorrecto de la mini cultivadora + escardadora inalámbrica, comprometer la seguridad del operador, e invalidar la garantía del fabricante.

**⚠ ¡ADVERTENCIA!** La cuchilla cultivadora es afilada y puede causar severas lesiones personales si es manipulada incorrectamente. Envuelva la cuchilla o use guantes, y tenga especial cuidado al manipularla.

Para reemplazar las cuchillas, siga los pasos a continuación:

1. Apague la unidad, retire la batería y espere a que la cuchilla se haya detenido por completo.
2. Usando la llave de tuercas incluida, retire la tuerca y la arandela usada para fijar la cuchilla de cultivo del eje del motor, luego retire la cuchilla antigua del eje del motor (Fig. 12).

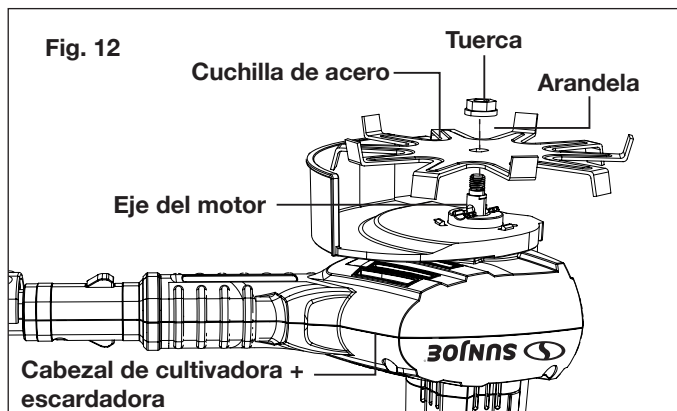

3. Coloque la nueva cuchilla de acero sobre el eje del motor. Asegúrese de alinear las muescas de el orificio de la cuchilla con las muescas del eje del motor, y presione la cuchilla firmemente sobre el eje del motor hasta que encaje al ras (Fig. 13).

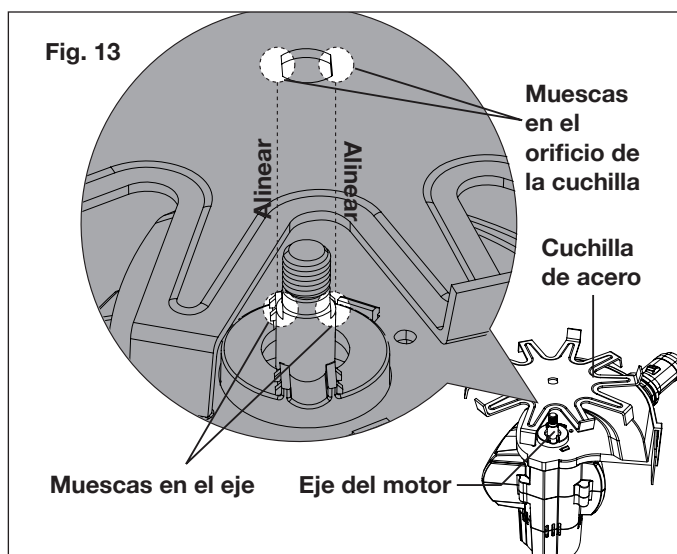

**Nota:** no alinear las muescas causará que la cuchilla sea inestable y oscile durante el uso.

4. Vuelva a colocar la arandela y la tuerca para fijar la cuchilla. Use la llave de tuercas suministrada para ajustar la tuerca de forma firme y segura. Inserte la batería y reinicie sus labores.

## Reparación

Este producto no contiene ninguna parte que pueda ser reparada por el usuario final. Contacte a un concesionario autorizado Snow Joe® + Sun Joe®, o comuníquese con la central de servicio al cliente Snow Joe® + Sun Joe® llamando al 1-866-SNOWJOE (1-866-766-9563).

## Almacenamiento

- Examine cuidadosamente la mini cultivadora + escardadora inalámbrica y verifique que no haya partes gastadas, sueltas o dañadas. En caso de necesitar una reparación o reemplazar una parte, contacte a un concesionario autorizado Snow Joe® + Sun Joe®, o comuníquese con la central de servicio al cliente Snow Joe® + Sun Joe® al 1-866-SNOWJOE (1-866-766-9563) para obtener ayuda.
- Retire la batería de la mini cultivadora + escardadora inalámbrica antes de almacenarla.
- Limpie el producto tal como se describe anteriormente.
- Guarde el producto y sus accesorios en un lugar oscuro, seco, donde no se forme escarcha y haya buena ventilación.
- Guarde siempre el producto en un lugar al cual los niños no puedan acceder.
- La temperatura ideal de almacenamiento es entre 50°F (10°C) y 86°F (30°C).
- Recomendamos usar el empaquetado para guardar el producto, o cubrirlo con una tela o funda adecuada para protegerlo contra el polvo.

## Almacenamiento de la batería y el cargador fuera de temporada

1. No exponga su batería o cargador al agua o lluvia, ni permita que se mojen. Esto podría dañar permanentemente la batería y el cargador. No use aceites o solventes para limpiar o lubricar su batería, ya que la cubierta de plástico puede tornarse quebradiza y romperse, causando un serio riesgo de lesiones.
2. Guarde la batería y el cargador a una temperatura ambiente, lejos de la humedad. No los guarde en lugares mojados donde los terminales se puedan corroer. Como con cualquier otro tipo de batería, una pérdida permanente de capacidad puede resultar si la batería es almacenada por largos periodos de tiempo a elevadas temperaturas (más de 120°F [49°C]).
3. Las baterías de iones de litio iON+ 24VBAT-LTE mantienen su carga durante el almacenamiento por más tiempo que otras baterías. Como costumbre, es mejor desenchufar el cargador y retirar la batería cuando no estén siendo usados. Recargue la batería cada seis meses al 50% de su capacidad durante el almacenamiento fuera de temporada para mantener un rendimiento óptimo de la batería.

## Transporte

- Apague el producto.
- Siempre lleve el producto por su mango.
- Si está transportando la mini cultivadora + escardadora inalámbrica, sujétela adecuadamente para protegerla contra impactos o vibraciones fuertes.
- Asegure el producto para evitar que se caiga o resbale.

## Reciclaje y eliminación

El producto viene en un empaquetado que lo protege contra daños durante el transporte. Conserve el empaquetado hasta que usted esté seguro de que todas las partes hayan sido incluidas en este y que el producto esté funcionando adecuadamente. Luego, recicle el empaquetado o consérvelo para un almacenamiento a largo plazo.



Símbolo WEEE. Los productos eléctricos no deben ser desechados en la basura doméstica. Recíclelos donde hayan instalaciones adecuadas. Consulte con las autoridades locales o tienda local para saber sobre las normas de reciclaje.

## Precaución y eliminación de la batería

Deshágase de su batería de acuerdo con los reglamentos federales, estatales y locales. Para encontrar lugares de reciclaje, comuníquese con un servicio de reciclaje en su localidad.

**⚠ ¡PRECAUCIÓN!** Incluso las baterías descargadas contienen algo de energía. Antes de deshacerse de éstas, use cinta aislante para cubrir los terminales y evitar que la batería haga cortocircuito, lo cual puede causar una explosión o incendio.

**⚠ ¡ADVERTENCIA!** Para reducir el riesgo de lesiones personales o explosión, nunca queme ni incinere una batería incluso si está dañada, inservible o completamente descargada. Al ser quemada, los humos y materiales tóxicos son emitidos a la atmósfera circundante.

1. Las baterías varían de acuerdo al dispositivo. Consulte su manual para obtener la información específica.
2. Instale solo nuevas baterías del mismo tipo en su producto (donde corresponda).
3. No insertar las baterías con la polaridad correcta, tal como se indica en el compartimiento de la batería o en el manual, puede reducir el ciclo de vida útil de las baterías o causar fugas en las baterías.
4. No combine baterías nuevas con antiguas.
5. No combine baterías alcalinas, estándar (de zinc-carbono) o recargables (de níquel-cadmio, de níquel-hidruro metálico o de iones de litio).
6. No arroje las baterías al fuego.
7. Las baterías deben ser recicladas o desechadas según los reglamentos locales y estatales.

## Servicio y soporte

Si su mini cultivadora + escardadora inalámbrica TJW24C de Sun Joe® requiere servicio o mantenimiento, llame a la central de servicio al cliente Snow Joe® + Sun Joe® al 1-866-SNOWJOE (1-866-766-9563).

## Modelo y número de serie

Al contactar a la empresa, ordenar partes de repuesto o programar una reparación en un centro autorizado, usted necesitará proporcionar el modelo y número de serie, los cuales se encuentran en la etiqueta ubicada en la carcasa de la unidad. Copie estos números en el espacio proporcionado a continuación.

|   |  |
|---|--|
| Registre los siguientes números que se encuentran en la carcasa o mango de su nuevo producto: |  |
| Modelo:   |  |
| T   J   W   2   4   C   |  |
| Nº de serie:  |  |

# 24VCHRG-AC

## Federal Communications Commission (Comisión Federal de Comunicaciones o FCC):

 **¡ADVERTENCIA!** Cualquier cambio o modificación a esta unidad no aprobado expresamente por la parte responsable por el cumplimiento puede hacer que el usuario pierda el derecho de utilizar el equipo.

### Dispositivo Clase B:

**NOTA:** este equipo ha sido probado y cumple con los límites de la Clase B de dispositivos digitales, de acuerdo con la Parte 15 de las normas de la FCC.

Estos límites están diseñados para proporcionar protección razonable contra interferencias dañinas en una instalación residencial.

Este equipo genera, usa y puede irradiar energía de radiofrecuencia y, si no se instala y utiliza de acuerdo con las instrucciones, puede provocar interferencias perjudiciales en las comunicaciones radiofónicas.

No obstante, no hay garantía alguna de que no se produzcan interferencias en una instalación concreta.



Si este equipo llegara a causar una interferencia perjudicial para la recepción de radio o televisión (la cual se puede determinar apagando y encendiendo el equipo), se recomienda que el usuario trate de corregir la interferencia tomando una o más de las siguientes medidas:

- Reorientar o reubicar la antena receptora.
- Aumentar la distancia entre el equipo y el receptor.
- Conectar el equipo a un tomacorriente correspondiente a un circuito diferente de aquel al que está conectado el receptor.
- Consultar a un comerciante o a un técnico experimentado de radio y televisión.

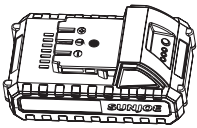
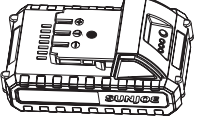

## Accesorios opcionales

**⚠ ¡ADVERTENCIA!** USE SIEMPRE solo partes de repuesto y accesorios Snow Joe® + Sun Joe®. NUNCA use partes de repuesto o accesorios que no estén destinados para su uso con esta mini cultivadora + escardadora inalámbrica. Comuníquese con Snow Joe® + Sun Joe® si tiene dudas sobre si es seguro usar una parte de repuesto o accesorio en particular con su mini cultivadora + escardadora inalámbrica. El uso de cualquier otro accesorio o parte puede ser peligroso y causar lesiones personales o daños mecánicos.

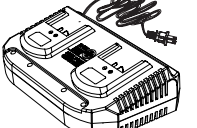
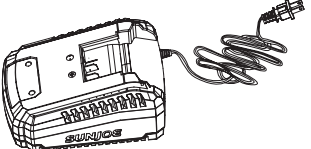
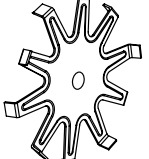
| Accesorio  | Descripción  | Modelo       |
|--|--|--------------|
| <p>1</p>    | <p>Batería de iones de litio iON+ de 24 V y 2.0 Ah</p> <p><i>Tiempo máx. de duración de batería: 55 min</i><br/><i>(excava hasta 6 m<sup>2</sup> de 10,2 cm de suciedad)</i></p>         | 24VBAT-LTE   |
| <p>2</p>    | <p>Batería de iones de litio iON+ de 24 V y 2.5 Ah</p> <p><i>Tiempo máx. de duración de batería: 1 hr 10 min</i><br/><i>(excava hasta 7.4 m<sup>2</sup> de 10,2 cm de suciedad)</i></p>  | 24VBAT-LT    |
| <p>3</p>   | <p>Batería de iones de litio iON+ de 24 V y 4.0 Ah</p> <p><i>Tiempo máx. de duración de batería: 1 hr 55 min</i><br/><i>(excava hasta 12 m<sup>2</sup> de 10,2 cm de suciedad)</i></p>   | 24VBAT       |
| <p>4</p>  | <p>Batería de iones de litio iON+ de 24 V y 5.0 Ah</p> <p><i>Tiempo máx. de duración de batería: 2 hr 20 min</i><br/><i>(excava hasta 14.9 m<sup>2</sup> de 10,2 cm de suciedad)</i></p> | 24VBAT-XR    |
| <p>5</p>  | <p>Cargador de doble puerto de baterías de iones de litio iON+ de 24 V</p>   | 24VCHRG-DPC  |
| <p>6</p>  | <p>Cargador rápido de batería de iones de litio iON+ de 24 V</p>   | 24VCHRG-QC   |
| <p>7</p>  | <p>Cuchilla de repuesto</p>  | TJW24C-BLADE |

**NOTA:** los accesorios están sujetos a cambios sin obligación alguna por parte de Snow Joe® + Sun Joe®. Los accesorios pueden ser pedidos en línea en [sunjoe.com](http://sunjoe.com) o vía telefónica llamando a la central de servicio al cliente Snow Joe® + Sun Joe® al 1-866-SNOWJOE (1-866-766-9563).



## LA PROMESA DE SNOW JOE® + SUN JOE® AL CLIENTE

**POR SOBRE TODO**, en Snow Joe, LLC (“Snow Joe”) estamos dedicados a usted, nuestro cliente. Nos esforzamos por hacer que su experiencia sea lo más placentera posible. Desafortunadamente, hay veces en que un producto Snow Joe®, Sun Joe®, o Aqua Joe® (el “Producto”) no funciona o sufre un desperfecto bajo condiciones normales de operación. Creemos que es importante que usted sepa que puede confiar en nosotros. Es por eso que tenemos esta Garantía Limitada (la “Garantía”) para nuestros Productos.

### NUESTRA GARANTÍA:

Snow Joe garantiza que sus Productos motorizados y no motorizados, nuevos y genuinos, están libres de defectos materiales o de mano de obra al ser usados en tareas domésticas normales durante un periodo de dos (2) años a partir de la fecha de compra por parte del comprador original y usuario final, cuando este último los compra a través de Snow Joe o un vendedor autorizado por Snow Joe y ha obtenido un comprobante de compra. Ya que Snow Joe no puede controlar la calidad de sus Productos vendidos por vendedores no autorizados, a menos que la ley lo prohíba esta Garantía no cubre Productos adquiridos a través de vendedores no autorizados. Si su Producto no funciona, o hay un problema con una parte específica que está cubierta por los términos de esta Garantía, Snow Joe elegirá entre: (1) enviarle una parte de repuesto gratuita; (2) reemplazar el Producto con uno nuevo o similar sin costo alguno; o (3) reparar el Producto. ¡Un excelente soporte!

**Esta Garantía le da derechos legales específicos, y usted puede también tener otros derechos según el Estado.**

### REGISTRO DEL PRODUCTO:

Snow Joe le recomienda enfáticamente registrar su Producto. Usted puede registrar su Producto en línea visitando [snowjoe.com/register](http://snowjoe.com/register), imprimiendo y enviando por correo una tarjeta de registro disponible en línea en nuestro sitio Web, llamando a nuestra central de servicio al cliente al **1-866-SNOWJOE (1-866-766-9563)**, o enviándonos un e-mail a [help@snowjoe.com](mailto:help@snowjoe.com). Si usted no registra su Producto sus derechos de garantía no disminuirán; sin embargo, registrar su Producto permitirá que Snow Joe le pueda atender mejor si usted tiene alguna necesidad como cliente.

### ¿QUIÉN PUEDE SOLICITAR COBERTURA DE GARANTÍA LIMITADA?

Esta Garantía es otorgada por Snow Joe al comprador original y propietario original del Producto.

### ¿QUÉ NO ESTÁ CUBIERTO?

Esta Garantía no se aplica si el Producto ha sido usado de forma comercial o en aplicaciones no domésticas o de alquiler. Esta Garantía tampoco se aplica si el Producto fue adquirido desde un vendedor no autorizado. Esta garantía tampoco cubre cambios cosméticos que no afecten el funcionamiento del Producto. Las partes desgastables como correas, brocas y cuchillas no están cubiertas por esta Garantía, y pueden ser compradas visitando [snowjoe.com](http://snowjoe.com) o llamando al **1-866-SNOWJOE (1-866-766-9563)**.



---

---

---

---

---

---

---

---

---

---

---

---

---

---

---

---

---

---

---

---

---

---

---

---

---

---

---



## IMPORTANT! Consignes de sécurité

### Tous les utilisateurs doivent lire ces instructions avant d'utiliser l'outil

Suivez toujours ces consignes de sécurité. Ne pas s'y conformer peut entraîner de graves blessures pouvant même être fatales.

### AVERTISSEMENTS d'ordre général en matière de sécurité!

Vous-mêmes, ainsi que tout autre utilisateur de ce rotoculteur/extirpateur sans cordon, devez lire, comprendre et observer ces instructions dans leur intégralité. Le non-respect de ces consignes de sécurité pourrait être à l'origine d'une ÉLECTROCUTION, d'un INCENDIE et/ou de GRAVES BLESSURES.

Prenez note du symbole d'alerte de sécurité personnelle  utilisé dans ce manuel pour attirer votre attention sur un AVERTISSEMENT s'appliquant à une consigne d'utilisation particulière. Ce symbole indique que cette utilisation nécessite d'être particulièrement VIGILANT, de PRENDRE DES PRÉCAUTIONS et d'être CONSCIENT DES DANGERS.

- Maintenir la zone de travail propre et bien éclairée** – Les endroits encombrés et sombres sont propices aux accidents.
  - Pièces de rechange** – Pour réparer cet outil, utilisez uniquement des pièces de rechange identiques. Remplacez ou réparez immédiatement les pièces endommagées.
  - Maintenir à l'écart les enfants, les spectateurs et les animaux familiers** – Tous les spectateurs, notamment les animaux familiers, doivent être maintenus à une distance de sécurité de la zone de travail.
  - Apprendre à bien connaître l'outil** – Sachez comment démarrer et arrêter l'outil. Familiarisez-vous complètement avec les commandes.
  - Utiliser le bon outil** – N'utilisez pas cet outil pour des travaux différents de ceux auxquels il est destiné.
  - S'habiller en conséquence** – Ne portez ni vêtements amples ni bijoux, ceux-ci pouvant se prendre dans les pièces mobiles. Les cheveux longs doivent être ramassés sous un couvre-chef. Il est recommandé de porter des gants en caoutchouc et des chaussures suffisamment montantes et antidérapantes pour tout travail à l'extérieur.
  - Éviter tout démarrage accidentel** – Ne transportez pas le rotoculteur/extirpateur sans cordon en maintenant le doigt sur l'interrupteur.
-  **MISE EN GARDE!** Les pièces tournantes continueront de tourner plusieurs secondes après avoir arrêté l'outil.
- Pièces mobiles** – Gardez les mains et les pieds éloignés des pièces mobiles. Maintenez les dispositifs de sécurité en place et en bon ordre de marche.
  - Ne pas forcer l'outil** – Il fonctionnera mieux, sera moins dangereux et moins susceptible de tomber en panne s'il est utilisé à la vitesse pour laquelle il a été conçu.
  - Ne pas s'arc-bouter** – Restez en permanence sur les deux pieds pour ne pas perdre l'équilibre.  
Si le rotoculteur/extirpateur sans cordon heurte quoi que ce soit, suivez ces étapes :
    - Arrêtez le rotoculteur/extirpateur sans cordon.
    - Vérifiez si l'outil n'est pas endommagé.
    - Réparez tout dommage avant de redémarrer et d'utiliser à nouveau l'outil.
  - Porter des lunettes de sécurité** – Portez également des chaussures de protection, des vêtements serrés près du corps, des gants de protection, des protecteurs d'oreilles et une protection de la tête.
  - Retirer la batterie** – Retirez la batterie du rotoculteur/extirpateur sans cordon quand vous ne l'utilisez pas, avant d'intervenir dessus, quand vous changez d'accessoire ou quand vous effectuez toute autre tâche d'entretien.
  - Lorsqu'il n'est pas utilisé, ranger l'outil à l'intérieur** – Si vous ne l'utilisez pas, le rotoculteur/extirpateur sans cordon doit être remis à l'intérieur dans un endroit sec, surélevé ou sous clé, hors de portée des enfants.
  - Entretien avec soin le rotoculteur/extirpateur sans cordon** – Pour un rendement optimal et pour réduire le risque de blessures, maintenez les tranchants bien affûtés et propres. Maintenez les poignées sèches, propres et exemptes d'huile et de graisse. Suivez les recommandations complémentaires décrites dans la section Entretien de ce manuel.



- 15. Éviter les endroits dangereux** – N'utilisez pas le rotoculteur/extirpateur sous la pluie ou dans les endroits humides ou mouillés. N'utilisez pas le rotoculteur/extirpateur quand il y a du gaz dans l'air, quand l'atmosphère est explosive ou à proximité de liquides inflammables ou combustibles. Le moteur de ce type d'outils produit des étincelles qui peuvent enflammer des vapeurs.
- 16. Rester vigilant** – Surveillez ce que vous faites. Faites preuve de bon sens. N'utilisez pas le rotoculteur/extirpateur sans cordon si vous êtes fatigué, si vous avez consommé de l'alcool ou de la drogue ou si vous avez pris des médicaments.
- 17. Vérifier s'il y a des pièces endommagées** – Avant d'utiliser l'outil, inspectez-le soigneusement pour vérifier que les dispositifs de protection ou toute autre pièce ne sont pas endommagés et vous assurer qu'il fonctionne correctement pour l'utilisation à laquelle il est destiné. Vérifiez l'alignement des pièces en mouvement, l'absence de grippage des pièces en mouvement, de rupture de pièce, le montage et tout autre problème susceptible d'entraver le bon fonctionnement de l'outil. Tout dispositif de protection ou toute autre pièce endommagés doivent être réparés ou remplacés de façon appropriée. Communiquez avec le service clientèle Snow Joe® + Sun Joe® en appelant le 1-866-SNOWJOE (1-866-766-9563) pour de l'aide.

## Formation

- Avant d'utiliser le rotoculteur/extirpateur sans cordon, lisez, comprenez et suivez toutes les instructions sur l'outil et dans le manuel. Familiarisez-vous bien avec les commandes et l'utilisation appropriée de cet outil. Sachez comment arrêter rapidement l'outil et débrayer rapidement les commandes.
- Les enfants ne devraient jamais être autorisés à avoir accès à cet outil. Les adultes ne devraient jamais utiliser cet outil sans avoir lu attentivement et compris ces instructions.
- Maintenez hors de la zone de travail toute personne, en particulier les enfants, et les animaux familiers.
- Faites très attention pour éviter de glisser ou de tomber.
- Pour éviter de rejeter des débris ou quoi que ce soit en direction de personnes, d'animaux familiers ou d'éléments matériels (p. ex., fenêtres, voitures, etc.), prévoyez toujours le chemin que vous allez suivre avec l'outil. Tout ce qui est rejeté peut être à l'origine de graves dommages corporels. Ne laissez personne devant un outil dont le moteur tourne.
- Lorsque vous utilisez le rotoculteur/extirpateur sans cordon, maintenez les personnes, les animaux familiers et tout ce qui l'entoure à une distance d'au moins 8 m. Arrêtez le rotoculteur/extirpateur si des personnes ou des animaux familiers sont dans la zone où des débris pourraient être rejetés par l'outil.
- Pour éviter de glisser, de tomber ou de heurter quoi que ce soit de façon inattendue, observez toujours l'état dans lequel est le sol.

## Préparation

- Inspectez toujours la zone où le rotoculteur/extirpateur doit être utilisé. Retirez tout ce qui pourrait être rejeté par la lame ou faire trébucher l'utilisateur, par exemple des pierres, des bouts de bois, des fils métalliques ou tout autre corps étranger.
- Tout ce qui est rejeté par l'outil peut causer de graves blessures aux yeux et aux parties du corps non protégées. Portez toujours des lunettes de sécurité ou un masque de protection pendant l'utilisation et lors de réglages ou réparations.
- Utilisez toujours le rotoculteur/extirpateur sans cordon en portant des vêtements adéquats. Ne portez ni bijoux ni vêtements amples qui pourraient se prendre dans les pièces mobiles. Portez des chaussures antidérapantes pour ne pas glisser et perdre l'équilibre.
- Observez toutes les réglementations et lois de lutte contre le bruit.
- Inspectez le rotoculteur/extirpateur sans cordon pour vérifier qu'aucune pièce ou étiquette de sécurité n'est usée, ne manque ou n'est endommagée. Pour des instructions détaillées, veuillez consulter la section Entretien.

## Utilisation

- N'utilisez pas l'outil si vous êtes sous l'emprise d'alcool ou de drogue.
- Maintenez en place et en bon ordre de marche tous les dispositifs de sécurité. N'utilisez pas l'outil si un composant manque ou est endommagé.
- Avant de labourer, assurez-vous que les commandes (démarrage/arrêt) fonctionnent correctement.
- Lorsque vous l'utilisez, tenez le rotoculteur/extirpateur sans cordon des deux mains. Assurez-vous que les poignées sont sèches.
- Tout contact avec des pièces tournantes peut entraîner la mutilation d'une main ou d'un pied. Tenez les mains et les pieds éloignés des pièces tournantes.
- N'utilisez le rotoculteur/extirpateur sans cordon que si la visibilité est bonne et le temps sec. Assurez toujours vos pas et tenez fermement les poignées. Marchez, mais ne courez pas!
- N'utilisez pas le rotoculteur/extirpateur sans cordon sur des surfaces glissantes. Assurez bien votre équilibre pendant l'utilisation de l'outil.
- Faites très attention quand vous changez de direction et quand vous utilisez l'outil sur des pentes. Maintenez les pieds et les jambes à bonne distance de l'outil. Soyez à l'affût des obstacles ou des dangers cachés.
- Ne surchargez pas la capacité de l'outil en essayant de labourer trop profondément. Une force de résistance excessive pourrait se créer.
- Pour régler ou inspecter le rotoculteur/extirpateur sans cordon, arrêtez-le et retirez la batterie avant de quitter

vosre position de conduite (derrière les poignées). Patientez jusqu'à ce que la lame s'arrête complètement.

- Si le rotoculteur/extirpateur sans cordon se met à vibrer anormalement, arrêtez l'outil et inspectez-le minutieusement pour vérifier qu'il n'est pas endommagé.
- Si vous devez vous déplacer pour aller sur une nouvelle zone de travail, arrêtez l'outil. Avant de transporter l'outil, laissez la lame s'arrêter complètement.
- Si vous êtes confronté à une situation qui n'est pas traitée dans ce manuel, faites toujours preuve de prudence et de bon sens. En cas de doute ou si vous ne savez pas quoi faire, communiquez avec un revendeur Snow Joe® + Sun Joe® agréé ou appelez le service clientèle Snow Joe® + Sun Joe® au 1-866-SNOWJOE (1-866-766-9563).
- N'utilisez pas l'outil sous la pluie ou par forte humidité.
- Ne saisissez pas la lame ou les tranchants pour ramasser l'outil ou le tenir.

## Fin des travaux

- Lorsque vous arrêtez de travailler ou changez de zone de travail, arrêtez toujours le rotoculteur/extirpateur sans cordon et retirez la batterie. Ne laissez jamais le moteur tourner quand l'outil est sans surveillance.
- La lame continuera de tourner pendant un bref moment après avoir coupé le moteur du rotoculteur/extirpateur sans cordon. Avant de soulever l'outil ou d'effectuer une inspection ou un entretien, patientez jusqu'à ce que la lame se soit complètement arrêtée.
- Le caisson moteur reste chaud pendant une courte période après l'arrêt de l'outil. Laissez le caisson moteur se refroidir complètement avant de le toucher ou de ranger l'outil près de matériaux combustibles.

## Entretien et remisage

- Maintenez visibles les étiquettes de sécurité et d'instructions ou remplacez-les.
- Avant de nettoyer, réparer ou inspecter le rotoculteur/extirpateur, débrayez toutes les commandes, arrêtez le moteur et patientez jusqu'à ce que la lame se soit complètement arrêtée.
- Vérifiez régulièrement ce qui suit :
  - i) La lame n'est pas bloquée et peut tourner librement** – Toute accumulation de débris autour de la lame pourrait réduire le rendement du moteur ou l'endommager. Inspectez et nettoyez la zone autour de la lame avant chaque utilisation.
  - ii) Les dispositifs de sécurité fonctionnent correctement** – Ne trafiquez pas les dispositifs de sécurité et ne cherchez pas à les régler.
  - iii) Les boulons et les vis sont correctement serrés** – Inspectez visuellement le rotoculteur/extirpateur sans cordon pour vérifier qu'il n'est pas endommagé et vous assurer qu'il est en bon état de marche.

- iv) Utilisez uniquement des pièces de rechange identiques** – Remplacez toujours les pièces endommagées uniquement par des pièces du fabricant d'équipement d'origine. Les pièces de rechange qui ne répondent pas aux spécifications des pièces d'origine peuvent être la cause d'un rendement anormal et compromettre la sécurité.

## Consignes de sécurité concernant la batterie et le chargeur

Nous avons consacré beaucoup de temps à la conception de chaque bloc-piles afin de nous assurer de vous fournir des batteries qui peuvent être utilisées sans danger, qui sont robustes et qui ont une énergie volumique élevée. Les cellules de la batterie sont dotées d'un large éventail de dispositifs de sécurité. Chaque cellule individuelle est initialement formatée et ses courbes électriques caractéristiques sont enregistrées. Ces données sont ensuite utilisées exclusivement pour pouvoir assembler les meilleurs blocs-piles possible.

Malgré toutes ces mesures de précaution, il faut toujours faire preuve de prudence lors de la manipulation de batteries. Pour utiliser sans danger les batteries, les points suivants doivent être observés en permanence. L'utilisation sans danger peut uniquement être garantie si les cellules sont intactes. Toute manipulation inappropriée d'un bloc-piles peut endommager les cellules.

**IMPORTANT!** Les analyses confirment que la mauvaise utilisation de batteries à haut rendement et un entretien laissant à désirer sont les principaux facteurs responsables de dommages corporels et/ou matériels.

**⚠ AVERTISSEMENT!** Utiliser uniquement des batteries de rechange homologuées. D'autres types de batteries peuvent endommager l'outil électrique et empêcher son bon fonctionnement, ce qui peut entraîner de graves dommages corporels.

**⚠ AVERTISSEMENT!** Ne pas utiliser un bloc-piles ou un outil qui est endommagé ou modifié. Les batteries endommagées ou modifiées peuvent se comporter de manière imprévisible et provoquer un incendie ou une explosion ou présenter un risque de blessure.

Ne modifiez pas l'outil ou le bloc-piles ou n'essayez pas de les réparer, sauf précisions contraires concernant leur utilisation ou leur entretien.

Faites réparer ou entretenir votre bloc-piles par un réparateur qualifié utilisant uniquement des pièces de rechange identiques. C'est à ce prix que la sécurité du bloc-piles sera préservée.

**⚠ MISE EN GARDE!** Pour réduire le risque de blessure, charger le bloc-piles au lithium-ion iON+ 24V uniquement dans le chargeur au lithium-ion iON+ 24V désigné. Les autres types de chargeurs présentent des risques d'incendie et de dommages corporels et matériels. Ne brancher aucun bloc-piles sur le secteur ou l'allume-cigare d'une voiture. Le bloc-piles serait définitivement et irrémédiablement endommagé.

- **Évitez les environnements dangereux :** ne chargez pas le bloc-piles sous la pluie, sous la neige ou dans des endroits humides. N'utilisez pas le bloc-piles ou le chargeur quand l'atmosphère est explosive (effluents gazeux, poussière ou matières inflammables), des étincelles pouvant se produire lors de l'insertion ou la dépose du bloc-piles, ce qui pourrait provoquer un incendie.
- **Chargez dans un endroit bien ventilé :** ne bloquez pas les orifices de ventilation du chargeur. Dégagez le voisinage immédiat du chargeur pour qu'il soit bien ventilé. Interdisez de fumer et n'autorisez la présence d'aucune flamme nue à proximité d'un bloc-piles se chargeant. Le gaz dispersé dans l'atmosphère peut exploser.

**REMARQUE :** la plage de sécurité de températures pour la batterie se situe entre 5 °C et 40,5 °C. Ne chargez pas la batterie à l'extérieur quand il gèle, chargez-la à température ambiante.

- **Prenez soin du cordon du chargeur :** quand vous débranchez le chargeur, tirez sur la fiche dans la prise et non sur le cordon pour éviter d'endommager la fiche électrique et le cordon. Ne tirez jamais le chargeur par le cordon et ne tirez pas brusquement sur le cordon pour le retirer de la prise. Maintenez le cordon éloigné de la chaleur, de l'huile et des objets tranchants. Pendant l'utilisation du chargeur, assurez-vous que personne ne marchera sur le cordon, ne trébuchera dessus et qu'il ne pourra être ni endommagé ni soumis à des tensions ou des pressions. N'utilisez pas le chargeur si sa fiche ou son cordon est endommagé. Remplacez immédiatement tout chargeur endommagé.
- **N'utilisez pas de rallonge électrique, à moins que cela soit absolument nécessaire :** l'utilisation d'une rallonge électrique mal adaptée, endommagée ou mal branchée présente des risques d'incendie et d'électrocution. S'il s'avère nécessaire d'utiliser une rallonge électrique, branchez le chargeur dans une rallonge électrique de calibre 16 ou plus gros, la fiche femelle correspondant à la fiche mâle sur le chargeur. Vérifiez que la rallonge électrique est en bon état.
- **Utilisez uniquement des accessoires recommandés :** l'utilisation d'un accessoire non recommandé ou vendu par le fabricant du chargeur de batterie ou du bloc-piles peut provoquer un incendie, des décharges électriques ou des dommages corporels.
- **Débranchez tout chargeur non utilisé :** assurez-vous de retirer le bloc-piles d'un chargeur débranché.

**⚠ AVERTISSEMENT!** Pour réduire le risque d'électrocution, toujours débrancher le chargeur avant d'effectuer un nettoyage ou un entretien. Ne pas laisser d'eau couler dans le chargeur. Pour réduire le risque d'électrocution, utiliser un disjoncteur différentiel de fuite de terre (DDFT).

- **Ne brûlez pas ou n'incinerez pas les blocs-piles :** ils peuvent exploser et provoquer des dommages corporels ou matériels. Des vapeurs et des particules toxiques se dégagent des blocs-piles qui brûlent.
- **N'écrasez pas, ne faites pas tomber ou n'endommagez pas le bloc-piles :** n'utilisez pas le bloc-piles ou le chargeur s'il a reçu un coup brutal, s'il est tombé, s'il a été écrasé ou s'il a été endommagé d'une façon ou d'une autre (c.-à-d., percé par un clou, reçu un coup de marteau, foulé au pied, etc.).
- **Ne démontez rien :** un remontage mal effectué peut présenter un risque important d'électrocution, d'incendie ou d'exposition aux produits chimiques de la batterie. Si la batterie ou le chargeur est endommagé, veuillez communiquer avec un revendeur Snow Joe® + Sun Joe® agréé ou appeler le service clientèle Snow Joe® + Sun Joe® au 1-866-SNOWJOE (1-866-766-9563) pour de l'aide.
- **Les produits chimiques de la batterie peuvent occasionner de graves brûlures :** ne laissez jamais un bloc-piles endommagé entrer en contact avec la peau, les yeux ou la bouche. Si un bloc-piles endommagé laisse fuir des produits chimiques, utilisez des gants en caoutchouc ou en néoprène pour les éliminer sans danger. Si la peau est entrée en contact avec des fluides de batterie, lavez la zone affectée à l'eau et au savon et rincez au vinaigre. Si les yeux sont entrés en contact avec des produits chimiques de batterie, rincez immédiatement à grande eau pendant 20 minutes et consultez un médecin. Retirez les vêtements contaminés et jetez-les.
- **Ne provoquez pas de court-circuit :** le bloc-piles sera en court-circuit si un objet en métal relie les contacts positif et négatif du bloc-piles. Ne placez aucun bloc-piles près de tout ce qui peut provoquer un court-circuit, par exemple un trombone, une pièce de monnaie, une clé, une vis, un clou ou tout autre objet métallique. Un bloc-piles en court-circuit présente un risque d'incendie et peut blesser gravement.
- **Remisez le bloc-piles et son chargeur dans un endroit frais et sec :** ne rangez pas le bloc-piles ou le chargeur quand la température peut être supérieure à 40,5 °C, par exemple directement sous les rayons du soleil, à l'intérieur d'un véhicule ou dans un appentis à structure métallique pendant l'été.

## Renseignements sur la batterie

1. Le bloc-piles fourni avec votre outil électrique sans cordon n'est que partiellement chargé. Le bloc-piles doit être complètement chargé avant d'utiliser l'outil pour la première fois.
2. Pour que la batterie fonctionne de manière optimale, évitez d'attendre que le bloc-piles soit presque déchargé et chargez-le fréquemment.

3. Rangez le bloc-piles dans un endroit frais, idéalement à 15 °C et chargé au moins à 40 %.
4. Les batteries au lithium-ion s'usent naturellement avec le temps. Le bloc-piles doit être remplacé au plus tard quand sa capacité chute à 80 % de sa capacité d'origine, neuf. Les cellules affaiblies dans un bloc-piles usé ne peuvent plus produire la forte intensité exigée pour que votre mini rotoculteur/extirpateur sans cordon fonctionne normalement, ce qui présente un risque pour la sécurité.
5. Ne jetez pas les blocs-piles dans un feu nu, ils pourraient exploser.
6. N'allumez pas les blocs-piles et ne les exposez pas au feu.
7. Ne déchargez pas la batterie jusqu'à ce qu'elle soit épuisée. Toute décharge jusqu'à épuisement de la batterie endommagera ses cellules. Le rangement prolongé et la non-utilisation de batteries partiellement déchargées sont les causes les plus communes de décharge de batterie jusqu'à épuisement. Arrêtez votre travail dès que vous remarquez que la puissance de la batterie chute ou dès que le système de protection électronique se déclenche. Rangez le bloc-piles uniquement s'il est à charge complète.
8. Protégez la batterie et l'outil contre les surcharges. Les surcharges donneront rapidement lieu à une surchauffe et endommageront les cellules à l'intérieur du compartiment de batterie, même si cette surchauffe n'est pas visible de l'extérieur.
9. Évitez d'endommager la batterie et de la soumettre à des chocs. Remplacez immédiatement les batteries qui sont tombées d'une hauteur supérieure à 1 m ou celles qui ont été soumises à des chocs violents, même si le compartiment du bloc-piles ne semble pas endommagé. Les cellules à l'intérieur de la batterie peuvent avoir été gravement endommagées. Dans ce cas, veuillez lire les renseignements sur l'élimination des déchets en ce qui concerne les batteries.
10. Si un bloc-piles souffre d'une surcharge ou d'une surchauffe, le coupe-circuit de protection intégré coupe le moteur de l'outil pour des raisons de sécurité.  
**IMPORTANT!** N'appuyez plus sur l'interrupteur marche-arrêt si le coupe-circuit de protection a été activé. Ceci pourrait endommager le bloc-piles.
11. Utilisez uniquement des blocs-piles d'origine. L'utilisation d'autres batteries présente un risque d'incendie et pourrait provoquer des blessures ou une explosion.

## Renseignements sur le chargeur et sur le processus de charge

1. Veuillez vérifier les données marquées sur la plaque signalétique du chargeur de batterie. Veuillez à brancher le chargeur de batterie sur une source d'alimentation correspondant à la tension indiquée sur la plaque signalétique. Ne le branchez jamais sur une tension de secteur différente.
2. Protégez le chargeur de batterie et son cordon pour éviter de les endommager. Maintenez le chargeur et son cordon éloignés de la chaleur, de l'huile et des objets tranchants. Faites réparer sans délai les cordons endommagés par un technicien qualifié chez un revendeur Snow Joe® + Sun Joe® agréé ou appelez le service à la clientèle Snow Joe® + Sun Joe® au 1-866-SNOWJOE (1-866-766-9563).
3. Les fiches électriques doivent correspondre à la prise. N'apportez aucune modification, quelle qu'elle soit, à la fiche. N'utilisez pas de fiche d'adaptation avec les outils ou machines mis à la terre. Des fiches non modifiées et des prises correspondantes réduiront le risque d'électrocution.
4. Maintenez hors de portée des enfants le chargeur de batterie, le ou les blocs-piles et l'outil sans cordon.
5. N'utilisez pas le chargeur de batterie qui est fourni pour charger d'autres outils ou machines sans cordon.
6. Le bloc-piles devient chaud après une utilisation prolongée. Laissez le bloc-piles se refroidir à la température ambiante avant de l'insérer dans le chargeur pour le recharger.
7. Ne chargez pas trop la batterie. Ne dépassez pas le temps maximal de charge. Ces temps de charge ne s'appliquent qu'aux batteries déchargées. L'insertion fréquente d'un bloc-piles chargé ou partiellement chargé provoquera une surcharge et endommagera les cellules. Ne laissez pas la batterie dans le chargeur pendant plusieurs jours consécutifs.
8. N'utilisez ou ne chargez jamais une batterie si vous soupçonnez qu'il y a plus de 12 mois qu'elle a été chargée pour la dernière fois. Il est extrêmement probable que le bloc-piles soit déjà dangereusement endommagé (décharge jusqu'à épuisement complet).
9. Si vous chargez une batterie à une température inférieure à 5 °C, vous endommagez les produits chimiques des cellules, ce qui peut provoquer un incendie.
10. N'utilisez pas les batteries qui ont été exposées à la chaleur pendant leur charge, car les cellules de batterie peuvent avoir été dangereusement endommagées.
11. N'utilisez pas les batteries qui se sont bombées ou ont subi des déformations pendant le processus de charge, ni celles présentant d'autres symptômes atypiques (échappement de gaz, sifflement, fissures, etc.).
12. Ne déchargez jamais complètement un bloc-piles (le niveau maximal de décharge est de 80 %). La décharge totale du bloc-piles entraînera le vieillissement prématuré des cellules de la batterie.













## Protection contre les influences environnementales

1. Portez des vêtements de travail adaptés. Portez des lunettes de sécurité.
2. Protégez votre outil sans cordon et le chargeur de batterie contre l'humidité et la pluie. L'humidité et la pluie peuvent endommager dangereusement les cellules.
3. N'utilisez pas l'outil sans cordon ou le chargeur de batterie près de vapeurs ou de liquides inflammables.
4. Utilisez le chargeur de batterie et les outils ou machines sans cordon uniquement dans un milieu sec et à une température ambiante comprise entre 5 et 40,5 °C .
5. Ne conservez pas le chargeur de batterie dans les endroits où la température est susceptible d'être supérieure à 40 °C. Ne laissez surtout pas le chargeur de batterie dans une voiture qui stationne au soleil.
6. Protégez les batteries contre les surcharges. Les surcharges et l'exposition directe aux rayons du soleil entraînent une surchauffe des cellules et les endommagent. Ne chargez ou n'utilisez jamais de batteries qui ont surchauffé : au besoin, remplacez-les immédiatement.
7. Rangez le chargeur et votre outil sans cordon uniquement dans un endroit sec où la température ambiante est comprise entre 4,5 et 40,5 °C. Rangez votre bloc-piles au lithium-ion dans un endroit frais et sec à une température comprise entre 10 et 20 °C. Protégez le bloc-piles, le chargeur et l'outil sans cordon contre l'humidité et les rayons du soleil. Rangez uniquement les batteries à charge complète (chargées au minimum à 40 %).
8. Empêchez le bloc-piles au lithium-ion de geler. Les blocs-piles qui ont été stockés à des températures inférieures à 0 °C pendant plus de 60 minutes doivent être jetés.
9. Quand vous manipulez une batterie, prenez garde aux décharges électrostatiques. Les décharges électrostatiques peuvent endommager le système de protection électronique et les cellules de batterie. Évitez les décharges électrostatiques et ne touchez jamais les pôles de batterie.

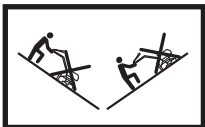

# Symboles de sécurité

Le tableau suivant décrit et explique les symboles de sécurité pouvant être marqués sur cet outil. Avant d'essayer de procéder à son assemblage et de l'utiliser, lisez, comprenez et suivez toutes les instructions sur cet outil.

| Symboles  | Descriptions  | Symboles   | Descriptions  |
|---|---|--|---|
|    | <b>LIRE LE OU LES MANUELS D'UTILISATION</b> – Lire, comprendre et suivre toutes les instructions du ou des manuels avant d'essayer d'assembler et d'utiliser l'outil. |     | Se protéger les yeux, les voies respiratoires et les oreilles (p. ex., en portant des lunettes de sécurité, un masque protecteur contre la poussière et des protecteurs antibruits).  |
|    | <b>ALERTE DE SÉCURITÉ</b> – Indique une précaution, un avertissement ou un danger.  |     | <b>AVERTISSEMENT!</b> Ne pas utiliser l'outil sous la pluie où par forte humidité.  |
|   | Attention à tout ce qui peut être rejeté par l'outil. Maintenir les spectateurs à bonne distance de la zone de travail.   |    | <b>AVERTISSEMENT!</b> Les pièces tournantes peuvent blesser gravement. Avant de transporter l'outil ou de l'inspecter, de le nettoyer ou d'effectuer un entretien, quel qu'il soit, s'assurer que la lame est complètement arrêtée. |
|  | Travailler en travers de la pente, jamais en montant ou en descendant.  |  | Inspecter la zone de travail avant utilisation de l'outil et retirer tout ce qui peut être rejeté par l'outil. Si un objet caché est découvert pendant l'utilisation de l'outil, l'arrêter et retirer l'objet.                      |
|  | Pour la protection des mains, porter des gants de sécurité lors de l'utilisation de l'outil.  |   | Porter en permanence des chaussures de sécurité pour protéger les pieds contre toute chute d'objet accidentelle.  |
|  | La pièce tournante continuera de tourner plusieurs secondes après avoir arrêté l'outil.   |   | Utilisation uniquement à l'intérieur. Utiliser uniquement le chargeur de batterie à l'intérieur.  |

# Apprenez à mieux connaître votre rotoculteur/extirpateur sans cordon.

Lisez attentivement le manuel de l'utilisateur et les consignes de sécurité avant d'utiliser le rotoculteur/extirpateur sans cordon. Pour vous familiariser avec l'emplacement des différents réglages et commandes, comparez l'illustration ci-dessous avec votre rotoculteur/extirpateur sans cordon. Conservez ce manuel pour pouvoir le consulter dans le futur.

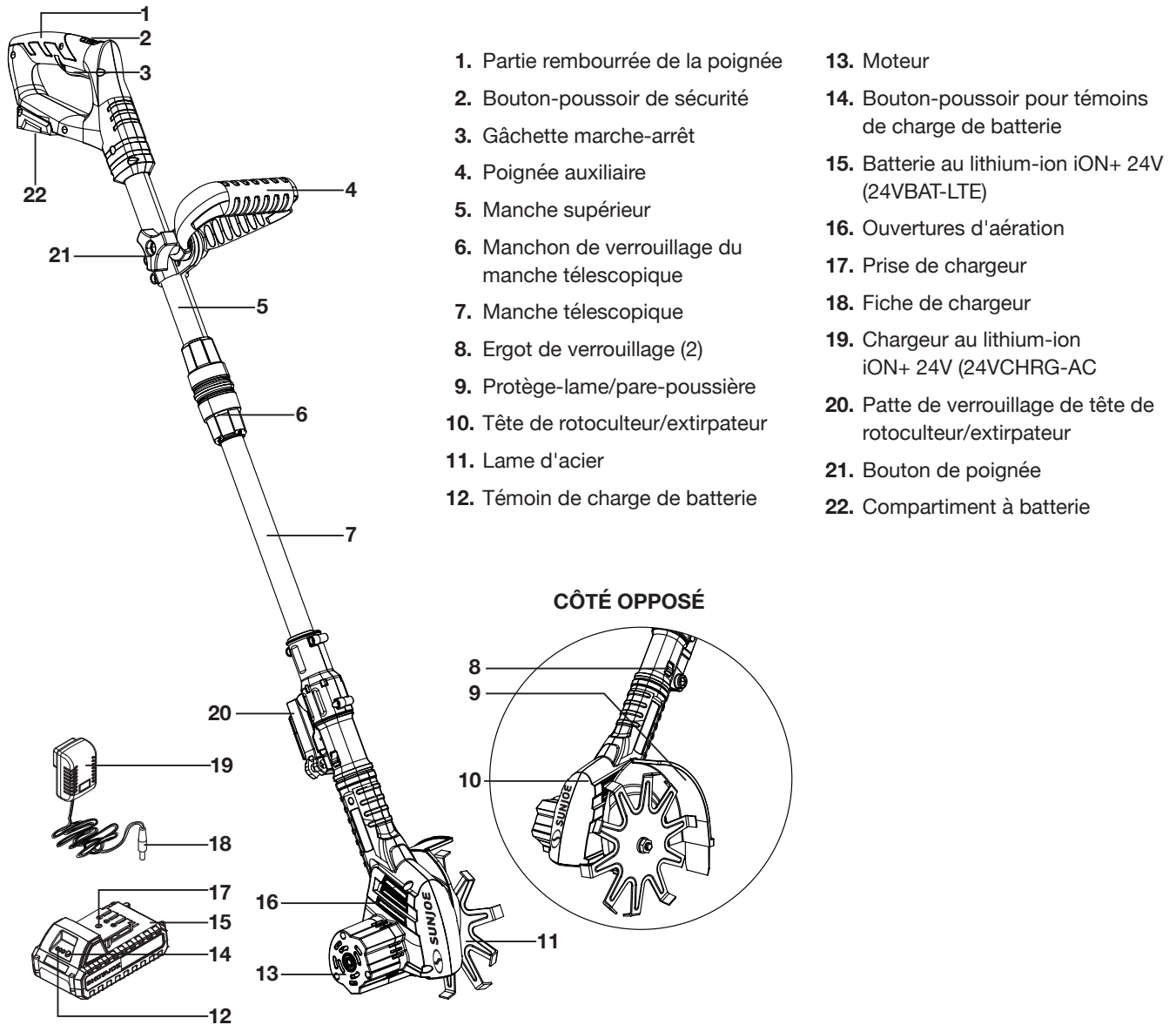

- |   |  |
|---|--|
| 1. Partie rembourrée de la poignée                | 13. Moteur   |
| 2. Bouton-poussoir de sécurité                    | 14. Bouton-poussoir pour témoins de charge de batterie       |
| 3. Gâchette marche-arrêt                          | 15. Batterie au lithium-ion iON+ 24V (24VBAT-LTE)            |
| 4. Poignée auxiliaire                             | 16. Ouvertures d'aération                                    |
| 5. Manche supérieur                               | 17. Prise de chargeur  |
| 6. Manchon de verrouillage du manche télescopique | 18. Fiche de chargeur  |
| 7. Manche télescopique                            | 19. Chargeur au lithium-ion iON+ 24V (24VCHRG-AC)            |
| 8. Ergot de verrouillage (2)                      | 20. Patte de verrouillage de tête de rotoculteur/extirpateur |
| 9. Protège-lame/pare-poussière                    | 21. Bouton de poignée  |
| 10. Tête de rotoculteur/extirpateur               | 22. Compartiment à batterie                                  |
| 11. Lame d'acier                                  |  |
| 12. Témoin de charge de batterie                  |  |

## Données techniques

|                                     |   |                                      |  |
|-------------------------------------|---|--------------------------------------|--|
| Moteur .....                        | 250 W   | Sortie du chargeur .....             | 25,2 VCC $\overline{=}$ 1 400 mA         |
| Tension max. de la batterie* .....  | 24 VCC  | Temps max. de charge .....           | 1 h 20 min                               |
| Capacité de la batterie .....       | 2,0 Ah  | Largeur de labourage max. ....       | 23 mm                                    |
| Autonomie max. de la batterie ..... | 55 min<br>(creuse jusqu'à 6 m <sup>2</sup> carrés<br>de 10,2 cm de terre) | Lame.....                            | Lame de labourage en<br>acier de 15,2 cm |
| Entrée du chargeur .....            | 100 – 240 VCA<br>50 – 60 Hz, 50 W   | Régime à vide.....                   | 250 tr/min                               |
|                                     |   | Longueur du manche télescopique..... | 72 cm – 94 cm                            |
|                                     |   | Poids net .....                      | 2 kg                                     |

\*Tension initiale à vide; grimpe à 24 volts une fois à charge complète; la tension nominale sous charge typique est de 21,6 volts.

# Déballage

## Contenu de la caisse

- Tête de rotoculteur/extirpateur
  - Ensemble manche de rotoculteur/extirpateur
  - Clé
  - Batterie au lithium-ion iON+ 24V
  - Chargeur au lithium-ion iON+ 24V
  - Manuel et carte d'enregistrement
1. Retirez soigneusement le rotoculteur/extirpateur sans cordon de la caisse et inspectez-le pour vérifier que tous les éléments énumérés ci-dessus sont fournis.
  2. Inspectez soigneusement le contenu pour vous assurer qu'aucun élément ne s'est cassé ou n'a été endommagé pendant le transport. Si vous constatez que des pièces manquent ou sont endommagées, NE PAS retourner la caisse au magasin. Veuillez appeler le service clientèle Snow Joe® + Sun Joe® au 1-866-SNOWJOE (1-866-766-9563).

**REMARQUE :** ne jetez pas la caisse d'expédition et l'emballage tant que vous n'êtes pas prêt à utiliser le rotoculteur/extirpateur sans cordon. L'emballage est fabriqué dans des matériaux recyclables. Éliminez ces matériaux de façon appropriée et conformément à la réglementation ou conservez l'emballage pour le remisage de longue durée de l'outil.

**IMPORTANT!** Le matériel et l'emballage ne sont pas des jouets. Ne laissez pas les enfants jouer avec les sacs en plastique, les feuilles métalliques ou les petites pièces. Ces éléments peuvent être avalés et risquent de provoquer une suffocation!





## Utilisation du bloc-piles

L'outil est alimenté par une batterie au lithium-ion. Le bloc-piles est entièrement scellé et sans entretien.

### Indicateur de charge de batterie

Le bloc-piles est équipé d'un bouton-poussoir pour vérifier le niveau de charge. Appuyez simplement sur le bouton-poussoir pour lire le niveau de charge de la batterie à l'aide des témoins indicateurs de charge :

- Les témoins indicateurs de charge sont tous les trois allumés : le niveau de charge de batterie est élevé.
- Deux témoins indicateurs de charge sont allumés : le niveau de charge de batterie diminue. Arrêtez votre travail dès que possible.
- Un témoin indicateur de charge est allumé : la batterie est épuisée. Arrêtez IMMÉDIATEMENT votre travail et chargez la batterie. Sinon, la durée de vie de la batterie sera considérablement raccourcie.

| Témoins   | Indications de charge   |
|---|---|
|  | Bouton de niveau de charge  |
|    | La batterie est à 30 % de sa capacité et nécessite d'être chargée         |
|    | La batterie est à 60 % de sa capacité et nécessite d'être chargée bientôt |
|    | La batterie est à charge complète   |

**REMARQUE :** si le bouton de niveau de charge ne semble pas fonctionner, insérez le chargeur et chargez au besoin.

**REMARQUE :** immédiatement après avoir utilisé le bloc-piles, le bouton de niveau de charge peut afficher une charge plus faible que si la vérification avait eu lieu quelques minutes plus tard. Les cellules de la batterie « récupèrent » une partie de leur charge après une période de repos.

## Utilisation du chargeur

**⚠️ AVERTISSEMENT!** Chargez uniquement des blocs-piles au lithium-ion iON+ 24V dans les chargeurs au lithium-ion iON+ 24V compatibles. Les autres types de batteries peuvent causer des dommages corporels et matériels.

Pour réduire le risque d'électrocution, ne laissez pas d'eau couler dans la fiche du chargeur CA/CC.

### Quand charger la batterie au lithium-ion iON+ 24VBAT-LTE

**REMARQUE :** les blocs-piles au lithium-ion iON+ 24VBAT-LTE ne présentent pas « d'effet mémoire » quand ils sont chargés après une simple décharge partielle. C'est pourquoi il n'est pas nécessaire d'épuiser le bloc-piles avant d'insérer la fiche du chargeur.

- Utilisez les témoins indicateurs de batterie pour déterminer quand charger votre bloc-piles au lithium-ion iON+ 24VBAT-LTE.
- Vous pouvez « compléter » la charge du bloc-piles avant de démarrer un gros travail ou après une longue journée d'utilisation.

## Comment charger la batterie

1. Pour retirer le bloc-piles de son compartiment, appuyez sur le bouton-poussoir de verrouillage sur la batterie (Fig. 1).

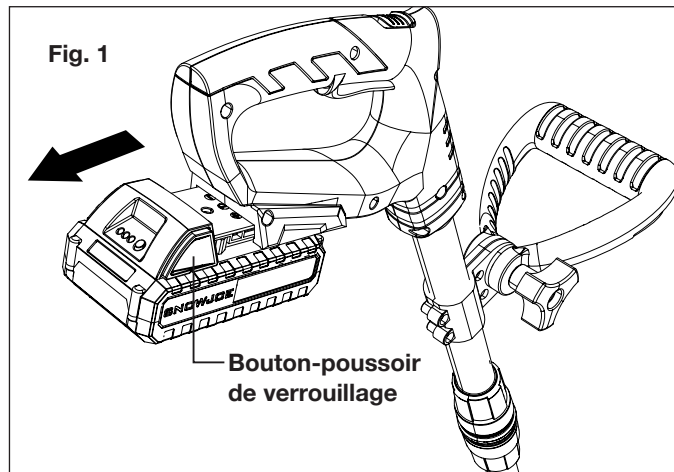

2. Vérifiez que la tension de secteur est la même que celle marquée sur la plaque signalétique du chargeur de batterie. Branchez l'adaptateur de charge dans une prise de secteur appropriée. Pour commencer à charger, branchez la fiche du chargeur dans la prise de charge de la batterie (Fig. 2).

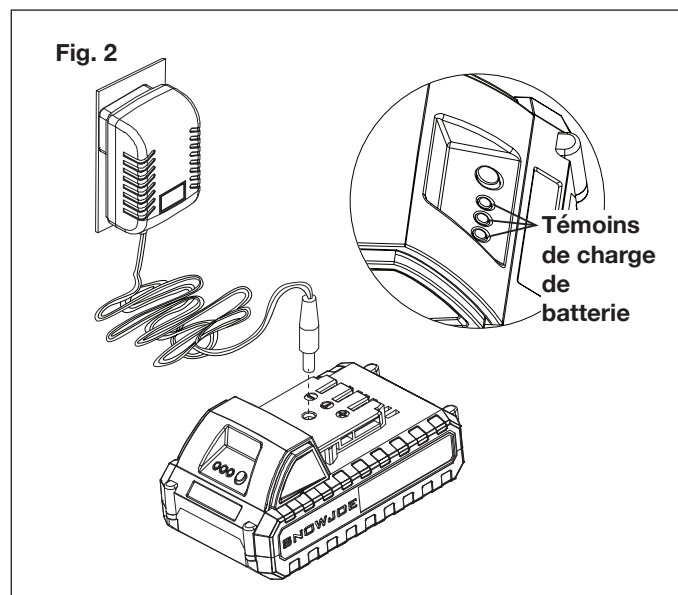

3. Il faut environ 1 heure et 20 minutes pour recharger la batterie. Les témoins indicateurs de batterie scintilleront et s'allumeront un par un pendant le processus de charge. Débranchez immédiatement le chargeur quand les trois témoins indicateurs sont allumés.

**⚠ MISE EN GARDE! RISQUE D'INCENDIE.** S'assurer de débrancher d'abord le chargeur de la prise, puis débrancher le chargeur de la batterie.

## Assemblage

**⚠ AVERTISSEMENT!** Ne pas insérer la batterie tant que l'assemblage n'est pas terminé. Ne pas tenir compte de cet avertissement peut entraîner un démarrage accidentel et de graves blessures.

**⚠ AVERTISSEMENT!** Pour éviter de se blesser gravement, avant d'inspecter, de nettoyer ou d'intervenir sur l'outil, s'assurer que la batterie est retirée et que la lame est complètement arrêtée.

**⚠ AVERTISSEMENT!** L'outil doit être complètement assemblé avant de pouvoir l'utiliser. Ne pas utiliser un outil qui n'est que partiellement assemblé ou assemblé avec des pièces endommagées.

Pour assembler facilement l'outil, suivez pas à pas les instructions d'assemblage et utilisez les illustrations fournies comme aide visuelle.

## Assemblage et insertion de la tête

1. La patte de verrouillage de la tête du rotoculteur/extirpateur étant ouverte, insérez la tête dans l'extrémité de l'ensemble manche jusqu'à ce qu'elle se mette en place en s'encliquetant (Fig. 3).

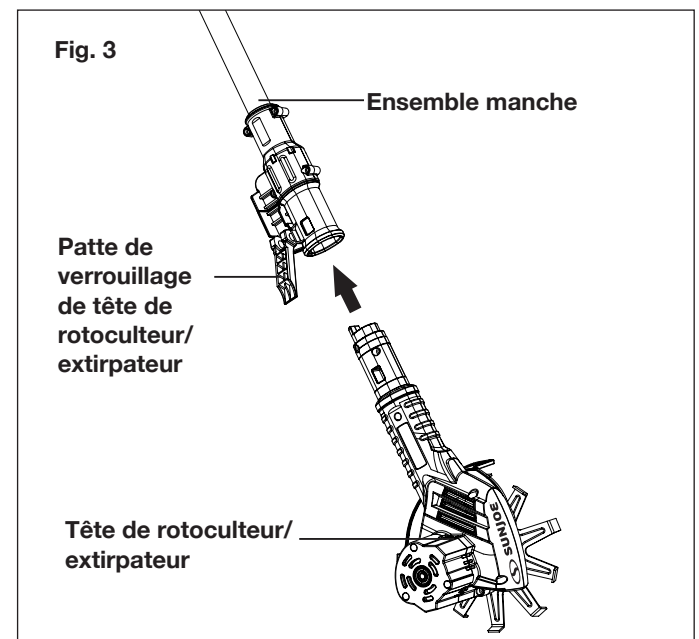

2. Fermez la patte de verrouillage de la tête du rotoculteur/extirpateur pour verrouiller la tête une fois en place (Fig. 4).

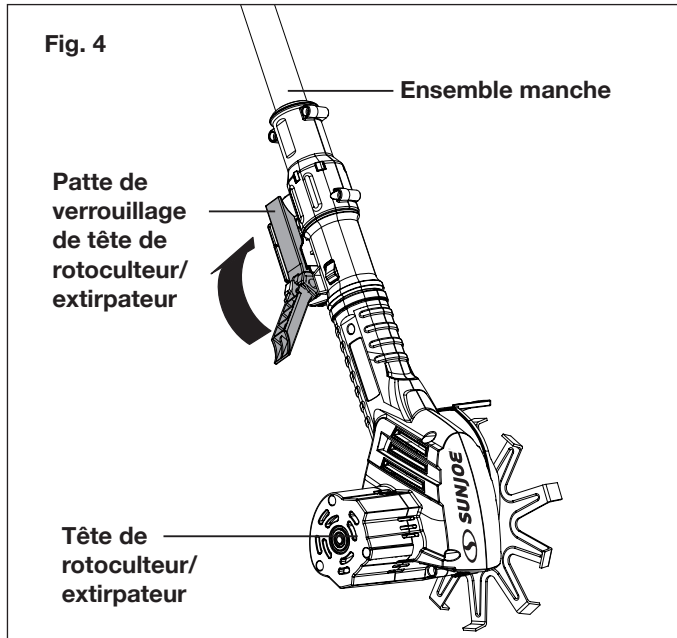

**⚠ AVERTISSEMENT!** Avant d'utiliser le rotoculteur/extirpateur sans cordon, s'assurer que les écrous, les vis et les dispositifs de verrouillage sont serrés de façon appropriée.

3. Pour retirer la tête du rotoculteur/extirpateur de l'ensemble manche, ouvrez la patte de verrouillage de la tête du rotoculteur/extirpateur, puis enfoncez les ergots de chaque côté et, en même temps, tirez la tête du rotoculteur/extirpateur pour la dégager de l'ensemble manche (Fig. 5).

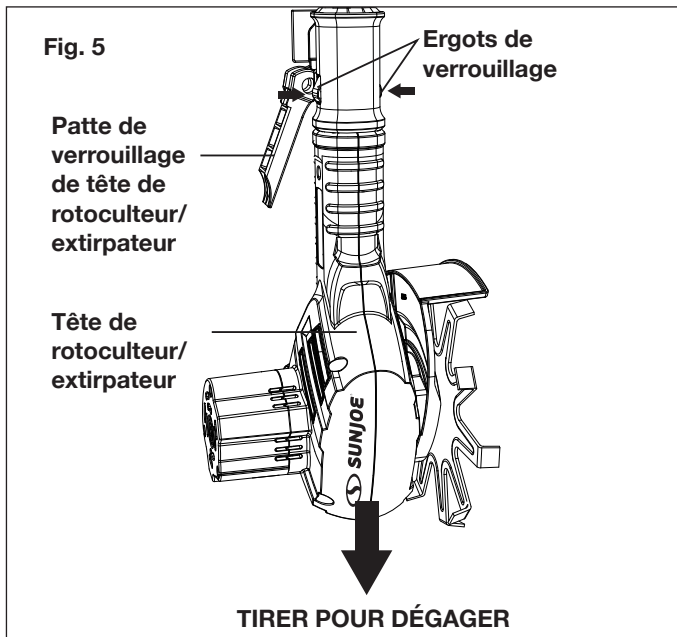

## Utilisation

### Utilisation prévue

Le mini rotoculteur/extirpateur sans cordon TJW24C est conçu pour les jardins et massifs de fleurs de petite taille; il aère efficacement la terre et la retourne. Il peut être également utilisé pour mélanger de la terre non labourée avec des engrais, de la tourbe ou du compost. Cet outil ne peut pas être utilisé pour labourer les sols extrêmement secs ou humides.

L'utilisation de cet outil sous la pluie ou par forte humidité est absolument déconseillée.

Pour des raisons de sécurité, il est essentiel de lire en entier le manuel d'instructions avant la première utilisation et d'observer toutes les instructions contenues dans ce manuel.

Cet outil est uniquement destiné à une utilisation privée et domestique. Il n'est pas destiné à une utilisation commerciale, quelle qu'elle soit. Il ne doit pas être utilisé à des fins autres que celles décrites ici.

### Réglage du manche télescopique

**⚠ AVERTISSEMENT!** Avant de procéder à un réglage, quel qu'il soit, toujours mettre l'interrupteur sur la position d'arrêt et retirer la batterie.

Cet outil est équipé d'un manche télescopique qui peut se régler. Pour régler le manche, suivez les instructions ci-dessous.

1. Déverrouillez le manche télescopique en tournant le manchon de verrouillage télescopique dans le sens des aiguilles d'une montre. Déployez le manche à la longueur voulue (Fig. 6).

**REMARQUE :** poussez les éléments du manche en les rapprochant l'un de l'autre pour raccourcir le manche, ou tirez-les en les éloignant l'un de l'autre pour rallonger le manche. Déployez uniquement le manche à la longueur minimale nécessaire pour atteindre le sol.

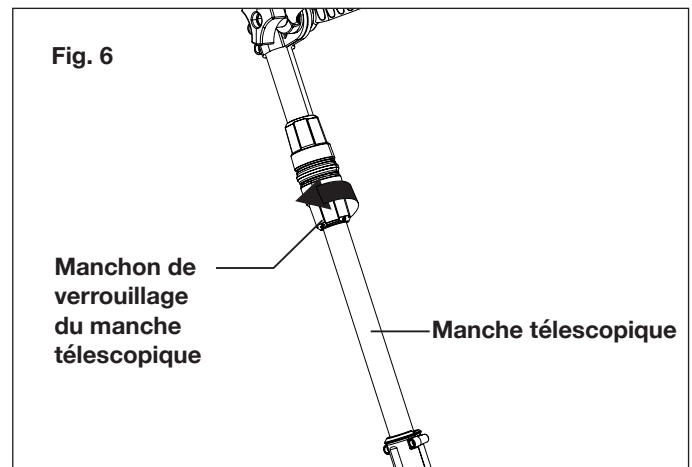



2. Verrouillez le manche télescopique à la longueur voulue en tournant le manchon dans le sens contraire des aiguilles d'une montre et assurez-vous que le manche est solidement attaché.

**⚠️ AVERTISSEMENT!** Toujours s'assurer que le manche télescopique est attaché et verrouillé. Ne pas essayer d'utiliser l'outil quand le manche est déverrouillé.

## Réglage de la poignée auxiliaire

**⚠️ AVERTISSEMENT!** Avant de procéder à un réglage, quel qu'il soit, toujours mettre l'interrupteur sur la position d'arrêt et retirer la batterie.

**REMARQUE :** pour un confort optimal et un contrôle précis, réglez la poignée auxiliaire à votre hauteur. Les utilisateurs de petite taille peuvent régler la poignée auxiliaire à la position inférieure (éloignée du corps). Les utilisateurs de grande taille peuvent régler la poignée auxiliaire à la position supérieure (rapprochée du corps). Assurez-vous d'avoir le bras tendu quand vous utilisez l'outil.

1. Desserrez la poignée auxiliaire en tournant le bouton de poignée dans le sens contraire des aiguilles d'une montre (Fig. 7).

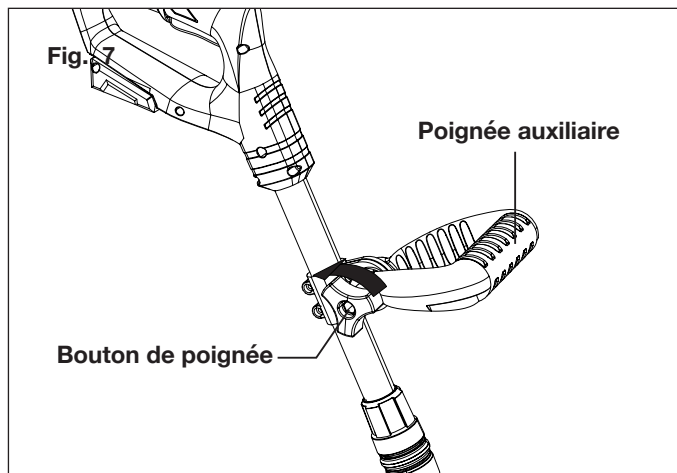

2. Réglez la poignée auxiliaire jusqu'à ce que vous obteniez une position de travail confortable (Fig. 8).

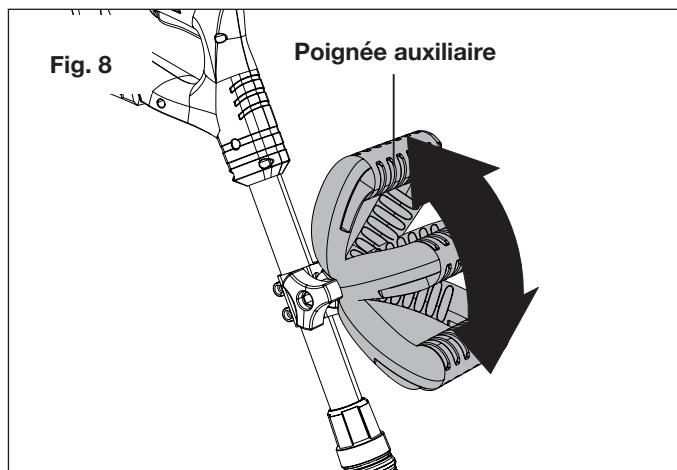

3. Tournez le bouton de poignée dans le sens contraire pour verrouiller en place la poignée auxiliaire.

## Démarrage et arrêt

**⚠️ AVERTISSEMENT!** La lame rotative peut blesser gravement. La lame continuera à tourner pendant quelques secondes après l'arrêt de l'outil. Ne pas toucher la lame rotative. Tout contact avec des composants chauds (c.-à-d., le caisson moteur, la boîte d'engrenages, etc.) sur l'outil peut être à l'origine de brûlures. Laisser l'outil se refroidir avant de le manipuler.

1. Insérez la batterie dans le compartiment à batterie jusqu'à ce qu'elle se mette en place en s'encliquetant (Fig. 9).

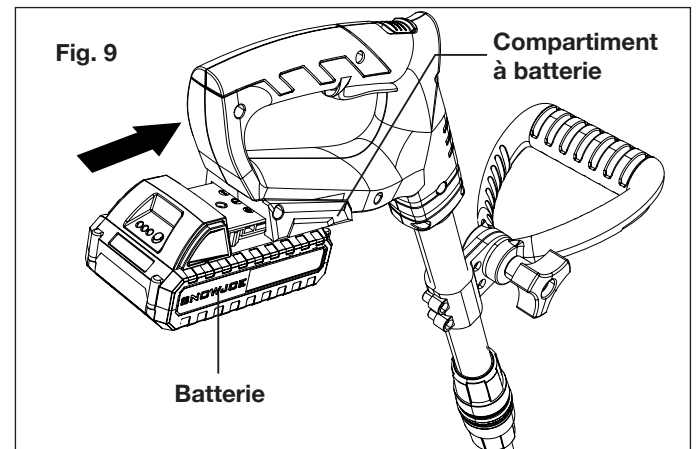

2. Pour démarrer l'outil, appuyez sur le bouton-poussoir de sécurité en le maintenant enfoncé tout en pressant la gâchette marche-arrêt. Une fois que l'outil a démarré, vous pouvez relâcher le bouton-poussoir de sécurité (Fig. 10).

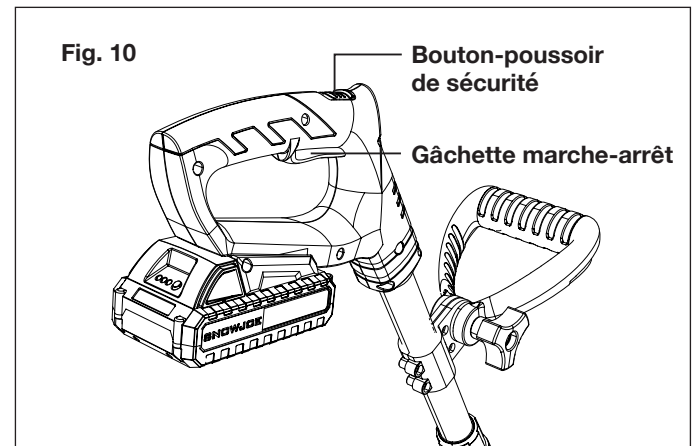

3. Pour arrêter l'outil, relâchez la gâchette marche-arrêt (Fig. 10).

## Conseils d'utilisation

- Avant chaque utilisation, inspectez l'outil, la batterie et tous les autres accessoires pour vérifier qu'ils ne sont pas endommagés. N'utilisez pas l'outil s'il est endommagé ou présente des signes d'usure.
- Faites une double inspection des accessoires pour vérifier qu'ils sont correctement attachés.
- Tenez toujours l'outil par les poignées. Pour assurer une bonne prise en main, maintenez les poignées sèches.
- Assurez-vous que les ouvertures d'aération ne sont pas bouchées. Au besoin, nettoyez-les à l'aide d'une brosse souple. Les ouvertures d'aération bouchées peuvent faire surchauffer l'outil et l'endommager.
- Arrêtez immédiatement l'outil si vous êtes dérangé en plein travail par des personnes pénétrant dans la zone de travail. Avant de détourner votre attention, laissez l'outil s'arrêter complètement.
- Ne vous forcez pas vous-même. Prenez des pauses régulières pour être certain de pouvoir vous concentrer sur la tâche en cours et d'avoir le contrôle total de l'outil.

**⚠ AVERTISSEMENT!** Dans certaines régions, les réglementations définissent les limites d'utilisation des outils de ce type, notamment les heures et les jours où leur utilisation est autorisée. Informez-vous de façon précise auprès de la communauté dans laquelle vous vivez et observez ces réglementations pour préserver le calme du voisinage et éviter de commettre des infractions.

## Labourage

- Assurez-vous que la zone de travail est débarrassée des pierres, des bouts de bois, des fils métalliques et de tout ce qui jonche le sol et qui pourrait endommager l'outil ou son moteur.
- Ne labourez pas les sols très humides dans la mesure où la terre a tendance à coller sur l'outil de travail en empêchant la lame de tourner correctement : ce qui pourrait vous faire glisser et tomber.
- Tenez toujours fermement l'outil. Pour mieux vous guider, exercez une légère pression sur les poignées.

**⚠ AVERTISSEMENT!** Ne pas placer les mains, les pieds, toute autre partie du corps ou les vêtements près de la lame rotative ou de toute autre pièce mobile. La lame commence à tourner vers l'avant une fois que la gâchette marche-arrêt est pressée. La lame continue de tourner jusqu'à ce que la gâchette marche-arrêt est relâchée. Tout contact avec la lame rotative peut être à l'origine de graves blessures.

- N'essayez pas de labourer trop profondément ou de forcer l'outil dans un sol extrêmement dur ou résistant.
- Faites avancer l'outil dans la terre à une allure normale en suivant une ligne aussi droite que possible.
- Labourez des bandes de terre qui se chevauchent légèrement. Pour labourer le plus efficacement possible,

suivez le tracé illustré Fig. 11. Démarrez en déplaçant le rotoculteur/extirpateur vers le haut et vers le bas en traçant des lignes verticales, puis travaillez horizontalement de gauche à droite. Cette méthode permet d'avoir des rangées uniformes et d'être certain que le sol est labouré sans qu'un seul endroit soit oublié.

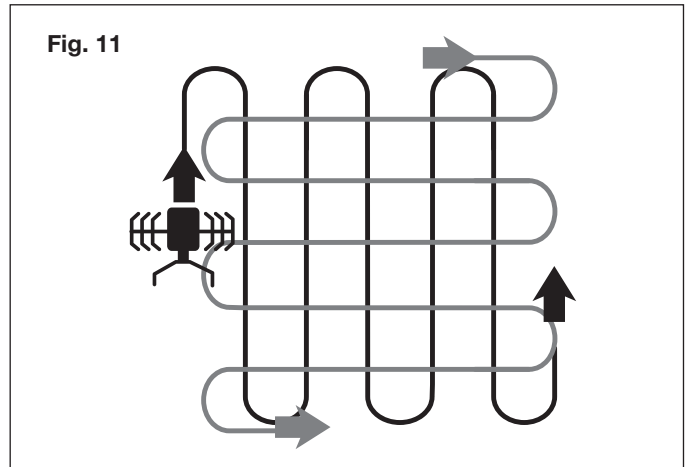

- Faites particulièrement attention quand vous changez de direction. Exercez une légère pression sur la poignée pour lever la lame et faciliter le virage. Faites tourner l'outil en utilisant les roues comme guide. Relâchez progressivement la pression sur la poignée et abaissez la lame sur le sol.

**⚠ AVERTISSEMENT!** Arrêter le moteur si l'outil heurte quoi que ce soit. Relâcher la gâchette marche-arrêt, retirer la batterie et laisser l'outil se refroidir complètement. L'inspecter minutieusement pour vérifier s'il est endommagé et faire réparer le moindre dommage avant de le remettre en marche.

Un outil qui vibre trop pendant son utilisation est signe qu'il est endommagé. Arrêtez immédiatement le moteur et inspectez et réparez l'outil sans délai.

## Après utilisation

- Relâchez la gâchette marche-arrêt, retirez la batterie et laissez l'outil se refroidir complètement.
- Vérifiez, nettoyez et remisez l'outil comme cela est décrit ci-dessous.

## Soin et entretien

### Les règles d'or de l'entretien

**⚠ AVERTISSEMENT!** Toujours arrêter l'outil, retirer la batterie et le laisser se refroidir complètement avant d'inspecter, de nettoyer ou d'effectuer toute autre tâche d'entretien.

- Maintenez l'outil propre. Retirez tous les débris après chaque utilisation et avant remisage.
- Le nettoyage régulier et approprié de l'outil augmentera la sécurité de son utilisation et prolongera sa durée de vie.

- Inspectez l'outil avant chaque utilisation pour vérifier si des pièces sont usées ou endommagées. Si vous constatez que des pièces sont cassées ou usées, n'utilisez pas l'outil.

**⚠️ AVERTISSEMENT!** Effectuer uniquement les réparations et le travail d'entretien décrits dans ce manuel. Tout autre travail doit être effectué par un technicien qualifié.

## Nettoyage général

- Nettoyez l'outil à l'aide d'un chiffon propre. Utilisez une brosse pour les endroits difficiles d'accès.
- Assurez-vous de nettoyer les ouvertures d'aération après chaque utilisation, à l'aide d'un chiffon et d'une brosse.
- Éliminez la saleté rebelle en utilisant de l'air haute pression (3 bars max.).

**REMARQUE :** n'utilisez pas de produits chimiques, de détergents alcalins, abrasifs ou corrosifs ou de désinfectants pour nettoyer cet outil, car ce type de produits peut endommager le revêtement de l'outil.

- Vérifiez que les pièces ne sont ni usées ni endommagées. Avant de continuer à utiliser l'outil, remplacez au besoin les pièces usées ou communiquez avec le service clientèle Snow Joe® + Sun Joe® en appelant le 1-866-SNOWJOE (1-866-766-9563).

## Nettoyage du dessous de caisse et du mécanisme central

**⚠️ AVERTISSEMENT!** Porter des gants de sécurité pour travailler à proximité ou sur le mécanisme central. Utiliser au besoin des outils appropriés (p. ex., une pointe en bois); ne jamais utiliser les mains nues!

- Maintenez le dessous de caisse et la lame propres et exempts de tout débris. Utilisez une brosse ou un autre outil pour retirer la terre du mécanisme central.
- Les écrous et les boulons doivent tous être inspectés périodiquement pour vérifier leur serrage avant utilisation. Après une utilisation prolongée, spécialement dans un sol sableux, le mécanisme central sera usé et perdra une partie de sa forme originale. L'efficacité du labourage sera réduite et le mécanisme central devra être remplacé.
- Faites remplacer par un technicien qualifié les pièces usées ou endommagées en utilisant des pièces de même type.
- Pour prolonger la durée de vie du mécanisme central et de l'outil, lubrifiez la lame après chaque utilisation.

**⚠️ AVERTISSEMENT!** Les mouvements inattendus de la lame peuvent occasionner des blessures. Avant d'entretenir, de réparer ou d'inspecter la lame, arrêter le moteur et retirer la batterie. Avant toute inspection ou toute opération de nettoyage ou d'entretien, attendre que la lame s'arrête complètement de tourner.

Avant et après chaque utilisation, inspectez l'outil et ses accessoires pour vérifier qu'ils ne sont ni usés ni endommagés. Remplacez-les au besoin en utilisant uniquement des pièces de rechange qui sont homologuées par le fabricant.

## IMPORTANT!

- Portez des gants de protection quand vous nettoyez l'outil ou intervenez dessus.
- N'utilisez pas de liquides de nettoyage ou de solvants et n'aspergez pas d'eau sur l'outil (spécialement de l'eau sous pression) quand vous le nettoyez.

**REMARQUE :** après chaque utilisation, suivez ces étapes pour nettoyer correctement l'outil.

1. À l'aide d'une brosse ou d'un chiffon sec, retirez la terre, la saleté et le feuillage collés sur la lame, l'arbre d'entraînement, le revêtement de l'outil et dans les ouvertures de ventilation.
2. Pulvériser ou frottez de l'huile biodégradable sur la lame.
3. Si elles sont sales, nettoyez les poignées à l'aide d'un chiffon mouillé.

Après chaque utilisation, inspectez toujours l'outil pour vérifier si des pièces sont endommagées ou usées. Vérifiez que les dispositifs de sécurité (c.-à-d., étiquettes, dispositifs de protection) sont en place. Vérifiez que les écrous, les boulons et les vis sont bien serrés.

## Remplacement de la lame de labourage

La machine est équipée d'une lame de labourage en acier à dix dents qui peut se changer facilement. Utilisez uniquement la pièce de rechange d'origine spécifiée pour ce rotoculteur/extirpateur.

Vous pouvez acheter une lame de rechange (modèle TJW24C-BLADE) et d'autres pièces de rechange d'origine en vous rendant sur notre site Web [sunjoe.com](http://sunjoe.com) ou en appelant le service d'assistance téléphonique au numéro sans frais 1-866-SNOWJOE (1-866-766-9563). L'utilisation de pièces qui ne répondent pas aux spécifications de la machine d'origine peut être la cause d'un rendement anormal du rotoculteur/extirpateur, peut compromettre la sécurité de l'utilisateur et annulera la garantie du fabricant.

**⚠️ AVERTISSEMENT!** La lame de labourage est acérée et peut provoquer de graves blessures si elle est manipulée de façon inappropriée. Envelopper la lame ou porter des gants de protection et faire preuve d'une extrême prudence en la manipulant.

Pour remplacer les lames, suivez les étapes ci-dessous :

1. Arrêtez la machine, retirez la batterie et patientez jusqu'à ce que la lame s'arrête complètement.
2. À l'aide de la clé fournie, retirez l'écrou et la rondelle utilisés pour attacher la lame de labourage à l'arbre du moteur, puis retirez la lame à remplacer de l'arbre du moteur (Fig. 12).

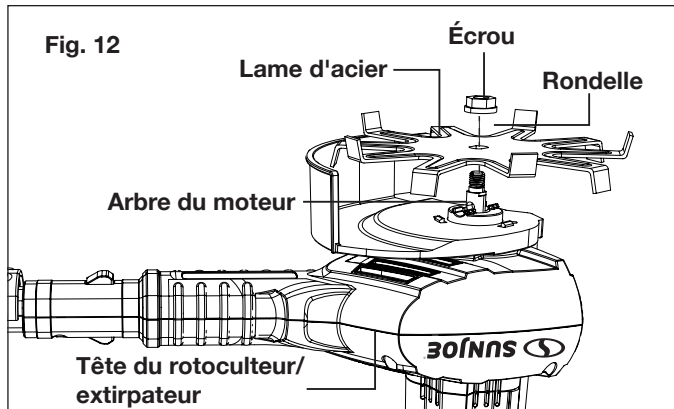

3. Poser la nouvelle lame d'acier sur l'arbre du moteur. Assurez-vous d'aligner les encoches pratiquées dans le trou de la lame avec les encoches pratiquées dans l'arbre du moteur et appuyez fermement sur la lame pour qu'elle repose bien contre l'arbre du moteur (Fig. 13).

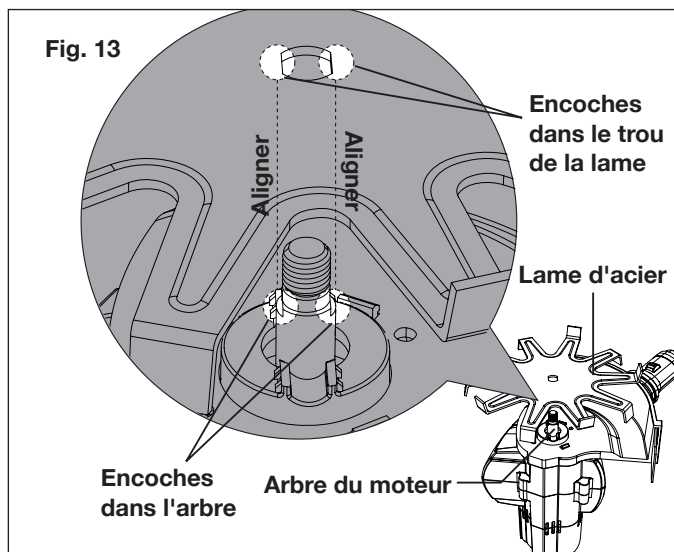

**Remarque :** si les encoches ne sont pas alignées, la lame deviendra instable et branlante pendant son utilisation.

4. Remontez la rondelle et l'écrou pour attacher la lame. Utilisez la clé fournie pour serrer l'écrou. Insérez la batterie et reprenez votre travail.

## Réparation

Cet outil ne contient aucune pièce pouvant être réparée par le client. Communiquez avec un revendeur Snow Joe® + Sun Joe® agréé ou appelez le service clientèle Snow Joe® + Sun Joe® au 1-866-SNOWJOE (1-866-766-9563) pour de l'aide.

## Remisage

- Examinez soigneusement le rotoculteur/extirpateur sans cordon pour vérifier qu'il n'y a aucune pièce usée, desserrée ou endommagée. Si vous devez faire réparer ou remplacer une pièce, communiquez avec votre revendeur Snow Joe® + Sun Joe® agréé ou appelez le service clientèle Snow Joe® + Sun Joe® au 1-866-SNOWJOE (1-866-766-9563) pour de l'aide.
- Avant le remisage de l'outil, débranchez la batterie du rotoculteur/cultivateur sans cordon.
- Nettoyez l'outil comme cela est décrit ci-dessus.
- Remisez l'outil et ses accessoires dans un endroit sombre, sec, à l'abri du gel et bien ventilé.
- Remisez toujours l'outil dans un endroit auquel les enfants n'ont pas accès.
- La température idéale de remisage se situe entre 10 °C et 30 °C.
- Pour protéger l'outil contre la poussière, nous recommandons d'utiliser l'emballage d'origine pour le remiser ou de le recouvrir d'une couverture en tissu appropriée ou encore de l'enfermer.

## Rangement hors-saison de la batterie et du chargeur

1. N'exposez pas le bloc-piles ou le chargeur à l'eau, à la pluie ou à tout ce qui pourrait les rendre humides. Le chargeur et le bloc-piles pourraient être endommagés de façon permanente. N'utilisez ni huile ni solvants pour nettoyer ou lubrifier les blocs-piles, et ce dans la mesure où le boîtier en plastique pourrait devenir cassant, se fissurer et risquer de blesser quelqu'un.
2. Rangez le bloc-piles et le chargeur à température ambiante et dans un endroit non humide. Ne les rangez pas dans un endroit humide où les bornes pourraient se corroder. Comme pour les autres types de blocs-piles, une perte de capacité permanente peut se produire si le bloc est rangé pendant de longues périodes à des températures élevées [supérieures à 49 °C].
3. Les blocs-piles au lithium-ion iON+ 24VBAT-LTE restent chargés plus longtemps que les autres types de blocs-piles quand ils sont rangés. En règle générale, il est préférable de débrancher le chargeur de batterie et de retirer le bloc-piles quand on ne l'utilise pas. Hors saison, avant de le ranger et pour maintenir son rendement optimal, rechargez le bloc-piles tous les six mois jusqu'à 50 % de sa capacité.

## Transport

- Arrêtez l'outil.
- Transportez toujours l'outil par sa poignée.
- Si vous transportez le rotoculteur/extirpateur dans un véhicule, accrochez-le solidement pour le protéger contre les chocs importants ou les fortes vibrations.
- Attachez l'outil pour l'empêcher de tomber ou de glisser.

## Recyclage et élimination

L'outil est livré dans un emballage qui l'empêche d'être endommagé pendant son expédition. Conservez l'emballage jusqu'à ce que vous soyez sûr que toutes les pièces ont été expédiées et que l'outil fonctionne correctement. Ensuite, recyclez l'emballage ou conservez-le pour le remisage de longue durée.



Symbole DEEE. Les déchets d'équipements électriques ne doivent pas être jetés avec les déchets ménagers. Veuillez les recycler dans les installations prévues à cet effet. Pour les réglementations de recyclage, communiquez avec les services publics locaux ou avec votre revendeur.

## Mise en garde concernant les batteries et informations sur leur élimination

Éliminez toujours les blocs-piles en vous conformant aux réglementations fédérales, provinciales ou territoriales et locales. Communiquez avec un organisme de recyclage de votre région pour obtenir la liste des sites de recyclage.

**⚠ MISE EN GARDE!** Même déchargé, un bloc-piles emmagasine une certaine énergie. Avant de l'éliminer, utiliser du ruban isolant pour couvrir les bornes et empêcher ainsi le bloc-piles de provoquer un court-circuit, ce qui pourrait causer un incendie ou une explosion.

**⚠ AVERTISSEMENT!** Pour réduire le risque de blessure ou d'explosion, ne jamais brûler ou incinérer un bloc-piles, même s'il est endommagé, mort ou complètement déchargé. En brûlant, des vapeurs et des matières toxiques sont émises dans l'atmosphère environnante.

1. Les batteries varient selon le type d'outils ou de machines. Consulter le manuel pour des renseignements spécifiques.
2. Le cas échéant, insérer uniquement des batteries neuves de même type dans l'outil ou la machine.
3. Si, en l'insérant, la polarité de la batterie n'est pas respectée, comme indiqué dans le compartiment à batterie ou dans le manuel, sa durée de vie pourrait être réduite ou elle pourrait fuir.
4. Ne pas mélanger des batteries anciennes et des neuves.
5. Ne pas mélanger des batteries alcalines, standard (carbone/zinc) ou rechargeables (au nickel-cadmium, au nickel-métal-hydrure ou au lithium-ion).
6. Ne jeter aucune batterie au feu.
7. Les batteries doivent être recyclées ou éliminées en observant les directives provinciales ou territoriales et locales.

## Entretien, réparations et assistance technique

Si votre rotoculteur/extirpateur sans cordon Sun Joe® TJW24C nécessite une réparation ou un entretien, veuillez appeler le service clientèle Snow Joe® + Sun Joe® au 1-866-SNOWJOE (1-866-766-9563).

## Numéros de modèle et de série

Lorsque vous communiquez avec l'entreprise pour commander des pièces ou prendre rendez-vous pour une intervention technique chez un revendeur agréé, vous devez fournir les numéros de modèle et de série qui se trouvent sur l'étiquette autocollante apposée sur le caisson de l'outil. Copiez ces numéros dans l'espace réservé ci-dessous.

Veuillez noter les numéros suivants sur le caisson ou la poignée de votre nouvel outil :

N° de modèle :

T | J | W | 2 | 4 | C | | | | | | | | | | | | | | | | | | | | |

N° de série :

| | | | | | | | | | | | | | | | | | | | | | | | | | |

# 24VCHRG-AC

## FCC (Commission fédérale des communications)

**⚠️ AVERTISSEMENT!** Toute modification ou tout changement apporté à cet appareil et non approuvé par la partie à qui incombe la responsabilité de sa conformité pourrait annuler l'autorisation de l'utiliser.

### Appareil de Classe B :

**REMARQUE :** ce matériel a été testé et il a été constaté qu'il est conforme aux limites des appareils numériques de Classe B, conformément à la Partie 15 des Règles de la FCC.

Ces limites sont conçues pour fournir une protection raisonnable contre le brouillage préjudiciable dans une installation résidentielle.

Ce matériel génère, utilise et peut rayonner une énergie de fréquence radio et, s'il n'est pas installé et utilisé conformément aux instructions, peut être à l'origine d'un brouillage préjudiciable aux communications radio.

Toutefois, il n'est pas exclu que le brouillage affecte une installation particulière.

Si cet appareil est à l'origine de brouillage préjudiciable à la réception radio et télévision, ce qui peut être déterminé en éteignant et en allumant l'appareil, l'utilisateur est invité à supprimer le brouillage en prenant une ou plusieurs des mesures suivantes :

- Réorienter ou repositionner l'antenne de réception.
- Augmenter la distance entre l'appareil et le récepteur.
- Brancher l'appareil dans la sortie d'un circuit différent de celui dans lequel le récepteur est branché.
- Pour de l'aide, consulter le revendeur ou un technicien radio/télévision qualifié.



## Accessoires en option

**⚠️ AVERTISSEMENT!** TOUJOURS utiliser des pièces de rechange et des accessoires Snow Joe® + Sun Joe® homologués. NE JAMAIS utiliser des pièces ou des accessoires qui ne sont pas destinés à être utilisés avec ce rotoculteur/extirpateur sans cordon. Communiquez avec Snow Joe® + Sun Joe® si vous n'êtes pas sûr que l'utilisation d'une pièce de rechange ou d'un accessoire particulier avec votre rotoculteur/extirpateur sans cordon soit sans danger. L'utilisation de tout autre accessoire ou de toute autre pièce détachée peut être dangereuse et pourrait provoquer des dommages corporels ou mécaniques.

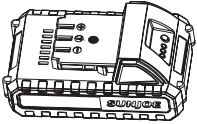
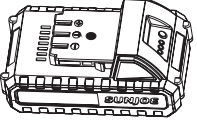
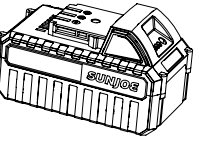
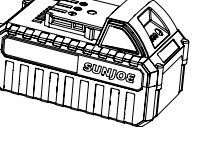
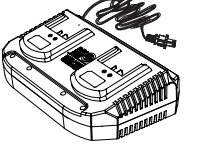
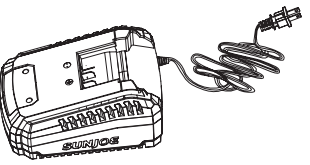
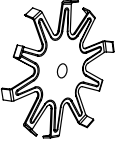
| Accessoires  | Description  | Modèle       |
|--|--|--------------|
| <p>①</p>    | <p>Batterie au lithium-ion 2,0 Ah iON+ 24V<br/> <i>Autonomie max. de la batterie : 55 min<br/>           (creuse jusqu'à 6 m<sup>2</sup> carrés de 10,2 cm de terre)</i></p>         | 24VBAT-LTE   |
| <p>②</p>    | <p>Batterie au lithium-ion 2,5 Ah iON+ 24V<br/> <i>Autonomie max. de la batterie : 1 h 10 min<br/>           (creuse jusqu'à 7,4 m<sup>2</sup> carrés de 10,2 cm de terre)</i></p>   | 24VBAT-LT    |
| <p>③</p>   | <p>Batterie au lithium-ion 4,0 Ah iON+ 24V<br/> <i>Autonomie max. de la batterie : 1 h 55 min<br/>           (creuse jusqu'à 12 m<sup>2</sup> carrés de 10,2 cm de terre)</i></p>    | 24VBAT       |
| <p>④</p>  | <p>Batterie au lithium-ion 5,0 Ah iON+ 24V<br/> <i>Autonomie max. de la batterie : 2 hr 20 min<br/>           (creuse jusqu'à 14,9 m<sup>2</sup> carrés de 10,2 cm de terre)</i></p> | 24VBAT-XR    |
| <p>⑤</p>  | <p>Double chargeur de batteries au lithium-ion iON+ 24V</p>  | 24VCHRG-DPC  |
| <p>⑥</p>  | <p>Chargeur rapide de batterie au lithium-ion iON+ 24V</p>   | 24VCHRG-QC   |
| <p>⑦</p>  | <p>Lame de rechange</p>  | TJW24C-BLADE |

**REMARQUE :** les accessoires sont sous réserve de changement sans aucune obligation de la part de Snow Joe® + Sun Joe®. Les accessoires peuvent être commandés en ligne sur le site [sunjoe.com](http://sunjoe.com) ou par téléphone en appelant le service clientèle Snow Joe® + Sun Joe® au 1-866-SNOWJOE (1-866-766-9563).



## LA PROMESSE DE SNOW JOE® + SUN JOE® À SES CLIENTS

Vous êtes notre client et Snow Joe, LLC (« Snow Joe ») **SE MET EN QUATRE** pour vous servir. Nous nous efforçons de vous rendre l'utilisation de nos produits aussi plaisante que possible. Malheureusement, il peut arriver qu'un produit Snow Joe®, Sun Joe® ou Aqua Joe (« Produit ») ne fonctionne pas ou se casse dans des conditions d'utilisation normales. Nous pensons qu'il est important que vous sachiez ce que vous pouvez attendre de nous. C'est pourquoi nous avons une garantie limitée (« Garantie ») pour nos Produits.

### NOTRE GARANTIE :

Snow Joe déclare et garantit que les Produits neufs, d'origine, électriques ou non électriques sont exempts de vices de matière ou de fabrication et, lorsqu'ils font l'objet d'une utilisation résidentielle et ménagère ordinaire, les garantit pendant une période de deux ans à compter de la date d'achat au détail par l'acheteur primitif auprès de Snow Joe ou d'un des revendeurs agréés de Snow Joe, preuve d'achat à l'appui. Étant donné que Snow Joe ne peut pas contrôler la qualité de ses Produits vendus par des revendeurs non agréés, sauf stipulation contraire de la loi, la présente Garantie ne couvre pas les Produits achetés auprès de vendeurs non agréés. Si votre Produit ne fonctionne pas ou si une pièce spécifique couverte par les modalités de la présente Garantie fait l'objet d'un problème quelconque, Snow Joe choisira (1) de vous envoyer une pièce de rechange gratuite, (2) de remplacer le Produit par un produit neuf ou comparable, gratuitement, ou (3) de réparer le Produit. Génial, n'est-ce pas?

**La présente Garantie vous donne des droits judiciaires spécifiques, et vous pouvez également avoir d'autres droits qui peuvent varier d'une province ou d'un territoire à l'autre.**

### ENREGISTREMENT DU PRODUIT :

Snow Joe vous recommande vivement d'enregistrer votre Produit. Vous pouvez l'enregistrer en ligne sur le site [snowjoe.com/register](http://snowjoe.com/register), ou en imprimant et en envoyant par courrier une carte d'enregistrement offerte en ligne sur notre site Web, ou par téléphone en appelant notre Service à la clientèle au **1-866-SNOWJOE (1-866-766-9563)**, ou encore en nous envoyant un courriel à l'adresse [help@snowjoe.com](mailto:help@snowjoe.com). Le fait de ne pas enregistrer l'achat de votre Produit n'a aucune conséquence sur vos droits concernant la garantie. Toutefois, l'enregistrement de votre Produit permettra à Snow Joe de mieux répondre au moindre besoin que vous pourriez avoir en matière de service à la clientèle.

### QUI PEUT REVENDIQUER LA COUVERTURE DE LA GARANTIE?

La présente Garantie est étendue par Snow Joe à l'acheteur et propriétaire primitif du Produit.

### QU'EST-CE QUI N'EST PAS COUVERT?

La présente Garantie ne s'applique pas si le Produit a été utilisé commercialement, pour des travaux non résidentiels ou s'il fait l'objet d'une location. La présente Garantie ne s'applique pas non plus si le Produit a été acheté auprès d'un revendeur non agréé. La présente garantie ne couvre pas non plus les changements cosmétiques qui n'affectent pas le rendement. Les pièces d'usure comme les courroies, les tarières, les chaînes et les dents ne sont pas couvertes au titre de la présente Garantie et peuvent être achetées en ligne sur le site [snowjoe.com](http://snowjoe.com) ou en appelant le **1-866-SNOWJOE (1-866-766-9563)**.



Below the logo, the page contains 19 horizontal lines for writing. These lines are evenly spaced and extend across the width of the page, providing a guide for text placement.



A series of horizontal lines for writing, consisting of 20 evenly spaced lines.



[sunjoe.com](http://sunjoe.com)